

# ప్రసార మాధ్యమాల పరిచయం

ఖండాలు 1-6

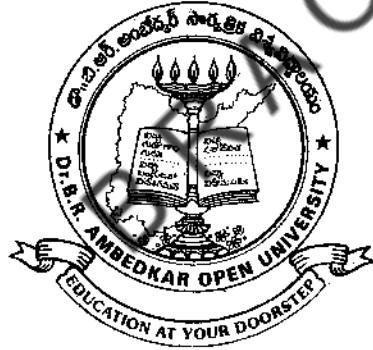

డా॥ బి. ఆర్. అంబేద్కర్ సార్వత్రిక విశ్వవిద్యాలయం

హైదరాబాద్

2003

## పాఠ్యనిర్మాతలు

115090

29-4-03

డా|| సి.వి. నరసింహా రెడ్డి  
(సంపాదకుడు)

ఆచార్య పి.ఎల్.విశ్వేశ్వర రావు

డా|| పద్మజాషి

డా|| ఎ. సాయిప్రసాద్

డా|| ఆర్. సుదర్శన్

సి.జి.కె. మూర్తి

జి. చక్రపాణి

ఎల్. రాఘవరావు

టి. కృష్ణారావు

ముఖ చిత్రం

చంద్ర

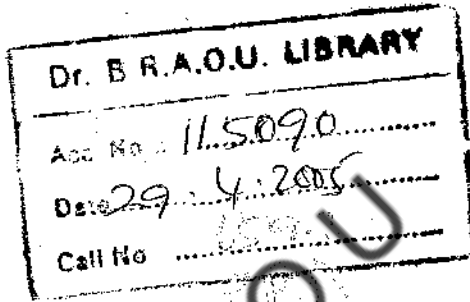

డా|| బి.ఆర్. అంబేద్కర్ సార్వత్రిక విశ్వవిద్యాలయం  
హైదరాబాదు

మొదటి ముద్రణ, 1997 2003

అన్ని హక్కులు విశ్వవిద్యాలయానివి. ఈ పుస్తకంలోని ఏ భాగం ఐనా ఉపయోగించదలుచుకుంటే  
విశ్వ విద్యాలయం అనుమతి పొందాలి. ఈ పాఠ్యాలు సార్వత్రిక విశ్వవిద్యాలయం పాఠ్య ప్రణాళికలో  
ఒక భాగం.

ఇతర వివరాలకు : డైరెక్టర్ (ఎకడమిక్), డా.బి.ఆర్. అంబేద్కర్ సార్వత్రిక విశ్వవిద్యాలయం  
రోడ్ నెం. 46, జూబిలీహిల్స్, హైదరాబాద్-500 033.

Lr.No.48/Dr. BRAOU/DMP/PTG/F.No.45/J.O.201/2003-2004/dt.16.4.03/No. of Copies 20

Printed at : Graphica Printers, Hyderabad.

ఆచార్య కేతు విశ్వనాథ రెడ్డి  
కార్యక్రమ సమన్వయకర్త

డా|| ఆర్. వసునందన్  
పాఠ్యాంశ సమన్వయకర్త

సమన్వయం :

డా|| కె.యెస్. రమణ

ఘంటా చక్రపాణి

డా|| ఉమాపతివర్మ

అనువాదం :

ఎస్. రామ్మోహన్

వి. గోపీచంద్

(PGDWMMT) Book 1

ప్రసార మాధ్యమాల పరిచయం

---

ఖండాలు 1-6

---

1. ప్రసార మాధ్యమాలు - భావనలు

---

2. ప్రసార మాధ్యమాల పరిధి

---

3. అభివృద్ధి- ప్రసార మాధ్యమాలు

---

4. వర్తమానదేశాలు- ప్రసార మాధ్యమ వ్యవస్థ

---

5. ప్రసార మాధ్యమాలు - కొత్త టెక్నాలజీ

---

6. సమాచార విస్తోటనం - అంశాలు

---

	పుట
<b>ఖండం : 1. ప్రసార మాధ్యమాలు-భావనలు</b>	<b>1</b>
భాగం : 1. సంప్రదాయ ప్రసార మాధ్యమాలు-భావప్రసారం	3
2. ప్రసార మాధ్యమాలు : పుట్టుక అభివృద్ధి	12
3. ప్రసార మాధ్యమాలు : ప్రసార ప్రక్రియ	27
4. ప్రసార మాధ్యమాల రకాలు, విధులు	40
<b>ఖండం : 2. ప్రసార మాధ్యమాల పరిధి</b>	<b>50</b>
భాగం : 5. ప్రసార మాధ్యమాలు - సమాజం, సంస్కృతి, భాష	52
6. జాతీయ అంతర్జాతీయ ప్రసార విధానాలు	64
7. ప్రసార మాధ్యమాల వినియోగం	74
8. ప్రసార మాధ్యమాలు - సామాజిక విద్య	82
<b>ఖండం : 3. అభివృద్ధి-ప్రసార మాధ్యమాలు</b>	<b>89</b>
భాగం : 9. అభివృద్ధి-భావనలు, నవనానాలు	91
10. అభివృద్ధి సాత్రికేయత - భావన	107
11. అభివృద్ధి - ప్రసార మాధ్యమాలు	112
12. విద్యా ప్రయోజనాలకోసం ప్రసార మాధ్యమాలు	117
13. వాణిజ్య ప్రయోజనాలకోసం ప్రసార మాధ్యమాలు	124
14. వినోదం కోసం ప్రసార మాధ్యమాలు	132
<b>ఖండం : 4. వర్తమానదేశాలు - ప్రసారమాధ్యమ వ్యవస్థ</b>	<b>137</b>
భాగం : 15. వర్తమానదేశాలు - అవలోకనం	139
16. అచ్చు మాధ్యమం	150
17. ఎలక్ట్రానిక్ మాధ్యమం	157
18. కమ్యూనికేషన్ వ్యవస్థ - అల్లిక	168
<b>ఖండం : 5. ప్రసారమాధ్యమాలు-కొత్త టెక్నాలజీ</b>	<b>177</b>
భాగం : 19. సంప్రదాయమాధ్యమ వ్యవస్థ-టెక్నాలజీ ప్రభావం	179
20. పత్రికారంగం - ఇటీవలి ధోరణులు	187
21. ఎలక్ట్రానిక్ మాధ్యమాలు - ఇటీవలి ధోరణులు	193
22. ప్రసార మాధ్యమాల మదింపు - కొత్త సౌకర్యాలు	202
23. సమాచారరంగంపై టెక్నాలజీ ప్రభావం	214
<b>ఖండం : 6. సమాచార విస్తోటనం - అంశాలు</b>	<b>225</b>
భాగం : 24. వర్తమానదేశాల అనుభవాలు	227
25. అభివృద్ధి చెందుతున్న దేశాల్లో కమ్యూనికేషన్ వ్యవస్థ	236
26. సాఫ్ట్-దేశాల్లో కమ్యూనికేషన్ వ్యవస్థ	243
27. భారతదేశంలో కమ్యూనికేషన్ వ్యవస్థ	266
28. ఉపగ్రహ వ్యవస్థ-ప్రభావం	295

## [ప్రసార మాధ్యమాల పరిచయం

(క్రీ.శ. 1857లో జరిగిన భారత ప్రథమ స్వాతంత్ర్య సంగ్రామాన్ని బ్రిటిష్ ప్రభుత్వం అణచివేసింది. అప్పటి మొగల్ చక్రవర్తి బహదూర్ షా జఫర్ ను విష్ణవకారకుడని రంగూన్ చెరలో నిర్బంధించింది. దేశానికంతటికీ సంబంధించిన ఇంత ముఖ్యమైన విషయం భారతీయులెందరికో అణుమాత్రమైనా తెలియలేదు. కాని, 1995లో గణేశుడు పాలు తాగుతున్నాడన్న వార్త క్షణాల్లో దావానలంలా దేశమంతటా వ్యాపించింది. దీనికి కారణం "ఆరోజుల్లో లేని, ఈ రోజుల్లో సర్వత్రా వ్యాపించిన" ప్రసార మాధ్యమాల ప్రభావం. దీన్నే మనం సమాచార విప్లవం అంటున్నాం. మరొక విధంగా చెప్పాలంటే యావత్ప్రపంచం ఒక చిన్న గ్రామంగా మారింది ఈ కమ్యూనికేషన్ టెక్నాలజీ (ప్రసార మాధ్యమ విజ్ఞానం) కారణంగానే. దీన్నే విశ్వగ్రామభావన (Global village concept) అనికూడా చెప్పవచ్చు.

20వ శతాబ్ది ప్రపంచ ప్రజానీకం ప్రసార మాధ్యమాల కారణంగానే ఈ విశ్వగ్రామ భావనతో 21వ శతాబ్దంలోకి అడుగుపెట్ట బోతున్నది. తత్ఫలితంగా ప్రపంచమంతా ఒకే కుటుంబమన్న భావనతో విశ్వశాంతికై ఒకే గమ్యంతో, ఒకే లక్ష్యంతో ఈనాటి మానవాళి పురోగమిస్తున్నది. మన పూర్వులు ఆకాంక్షించిన వసుధైక కుటుంబక భావన ఇదే దీనికి ఈనాటి ప్రపంచంలో ఏకైక కారణం ప్రసారమాధ్యమాల వ్యాప్తి.

ఈ అవగాహనతో "ప్రసారమాధ్యమాల రచన" అనే ఈ పి.జి.డిస్లామా ప్రోగ్రాంలో "ప్రసార మాధ్యమాల పరిచయం" అనే ఈ పాఠ్యాంశాన్ని ప్రవేశ పెడుతున్నాము. ఇందులో 6 ఖండాలు, 28 భాగాలు ఉన్నాయి. ఆ ఆరు ఖండాలు ఇవి.

1. ప్రసార మాధ్యమాలు-భావనలు
2. ప్రసార మాధ్యమాల పరధి
3. అభివృద్ధి - ప్రసార మాధ్యమాలు
4. వర్తమాన దేశాలు - ప్రసార మాధ్యమ వ్యవస్థ
5. ప్రసార మాధ్యమాలు - కొత్త టెక్నాలజీ
6. సమాచార విస్తోటనం - అంశాలు

ఈ ఆరు ఖండాలలోని వివిధ భాగాల ద్వారా మీరు ప్రసార మాధ్యమ భావనల్ని, వాటి ఆవిర్భావ వికాసాలనూ, ప్రాముఖ్యాన్నీ, వైవిధ్యాన్నీ, అవి సామాజిక, సాంస్కృతిక, అర్థిక వికాసంలో, వ్యక్తి వికాసంలో నిర్వహించే పాత్రనూ, ప్రభావక లక్షణాల్ని మన దేశంలాంటి వర్తమాన దేశాల్లో వాటి ఆవశ్యకతనూ అధ్యయనం చేస్తారు.

డా|| సి.వి. నరసింహ్ రెడ్డి  
సంపాదకులు

BRAOU

---

## ఖండం -1. ప్రసార మాధ్యమాలు- భావనలు

---

"ప్రసారమాధ్యమాల పరిచయం" అనే పాఠ్యాంశంలోని మొదటి ఖండం "ప్రసారమాధ్యమాలు భావన". ఈ ఖండంలో నాలుగు భాగాలున్నాయి. అవి :

1. సంప్రదాయ ప్రసార మాధ్యమాలు : గ్రామీణ కమ్యూనికేషన్ వ్యవస్థ
2. ప్రసార మాధ్యమాలు : పుట్టుక-అభివృద్ధి
3. ప్రసార మాధ్యమాలు- ప్రసార ప్రక్రియ
4. ప్రసార మాధ్యమాలు : రకాలు, విధులు

ప్రసార మాధ్యమాలు సామాజిక వికాసానికి, సాంస్కృతిక వికాసానికి, ఆర్థిక వికాసానికి, తద్వారా వ్యక్తి వికాసానికి ఎలా తోడ్పడుతాయో మీరు ఈ భాగాల అధ్యయనం ద్వారా గ్రహిస్తారు. ప్రసార మాధ్యమాల ప్రాముఖ్యత, గ్రామీణ కమ్యూనికేషన్ వ్యవస్థలో ఈ మాధ్యమాలు పనిచేసే తీరునూ, మాధ్యమాల ఆవిర్భావ వికాసాలనూ, మాధ్యమాల రకాలనూ, కర్తవ్యాలనూ మీరు ఈ ఖండంలో తెలుసుకుంటారు. ముఖ్యంగా మాధ్యమాల వినియోగంలో ప్రసార ప్రక్రియ ఏవిధంగా పని చేస్తుందో పరిశీలిస్తారు.

- సంప్రదాయ ప్రసారమాధ్యమం- రకాలు
- గ్రామీణ కమ్యూనికేషన్ వ్యవస్థ

---

### 1.1 ప్రవేశిక

మన భారతీయులది విలక్షణమైన సామాజిక వ్యవస్థ. విభిన్న సంస్కృతుల సమాగమం మనదేశం. చిన్న చిన్న నీటిపాములు ఎన్నో కలిసే సదీ ప్రవాహంగా మారినట్లు, ఎన్నో ప్రాంతీయ సంప్రదాయాలూ, భిన్న భిన్న సంస్కృతులూ కలిసి మన ప్రవాహంలా మారినట్లు మన దేశం చరిత్ర. మన దేశం చరిత్రలో ప్రాంతీయ సంప్రదాయాలూ, భిన్న భిన్న సంస్కృతులూ కలిసి మన ప్రవాహంలా మారినట్లు మన దేశం చరిత్ర. మన దేశం చరిత్రలో ప్రాంతీయ సంప్రదాయాలూ, భిన్న భిన్న సంస్కృతులూ కలిసి మన ప్రవాహంలా మారినట్లు మన దేశం చరిత్ర.

## 1.2 సంప్రదాయ ప్రసారమాధ్యమం : నిర్వచనం

సామాన్య ప్రజల భావావేశ పరంపర ఏదైనా ఒక కళారూపం ధరించినప్పుడు అది "సంప్రదాయ ప్రసార మాధ్యమం" గా మారుతుంది. కాబట్టి ఈ జానపద కళారూపాలు సామాన్య ప్రజల భావావేశ పరంపరలు. ప్రజలకు వినోదాన్ని అందించడమే వీటి పరమావధికాదు. ఈ సంప్రదాయ ప్రసారమాధ్యమాలు ఒక తరం తన తర్వాతి తరానికి సంప్రదాయాలనూ, సామాజిక విలువలనూ అందజేసే వాహికలు కూడా.

ప్రాచీన కాలం నుండి మనదేశంలో ప్రచారంగా ఉన్నటువంటి జానపద కళారూపాలన్నింటినీ ఈ భాగంలో వర్ణించడం సాధ్యం కాదు గనుక ముఖ్యమైన కొన్నింటినీ గురించి తెలుసుకుందాము.

## 1.3 సంప్రదాయ ప్రసార మాధ్యమాలు : రకాలు

దేశంలోని అనేక ప్రాంతాల్లో అనేక పేర్లతో పిలువబడే జానపద కళారూపాలు సంప్రదాయ ప్రసారమాధ్యమాలు వాటి రకాలు ఇలా ఉంటాయి.

### 1.3.1 జాత్ర

బెంగాల్ కు చెందిన జానపద కళారూపమిది. అవడానికి నాటక ప్రసార విధానమే అయినా, సంగీత నృత్యాలను విరివిగా వాడుకునే సంప్రదాయం కూడా. అనాది నుండి జాత్రకు కథా వస్తువు మంచికి చెడుకు జరిగే సంఘర్షణ. జాత్రలోని శక్తివంతమైన నాటకీయతకు తోడుగా సంగీత నృత్యాలండడంచేత శతాబ్దాలుగా ఈ కళారూపం ప్రజల్ని ఆకట్టుకుంటూ వస్తున్నది. 20వ శతాబ్దపు ప్రారంభంలో జాతీయతా స్ఫూర్తితో కొందరు కళాకారులు జాత్రకొక కొత్తరూపునిచ్చి ప్రాచుర్యంలోకి తెచ్చారు. అది స్వదేశీ జాత్ర. మహాత్మాగాంధీ సహాయ నిరాకరణోద్యమం. అస్పృశ్యతా నివారణ ఈ స్వదేశీ జాత్రకు కథా వస్తువులు. స్వతంత్ర సంగ్రామపు కాలంలో ఈ స్వదేశీ జాత్ర సహాయంతో ప్రజల్ని స్వాతంత్ర్య సంగ్రామం వైపు మరిలించేందుకు ఉపయోగించారు. దేశం స్వతంత్రమైన తరువాత ఈ తరహా జాత్రలు కొనసాగుతూనే ఉన్నాయి. సమకాలీన సామాజిక సమస్యల్ని ఇతివృత్తాలుగా ఎన్నుకొని నాటిగురించి ప్రజల అవగాహనను పెంచేందుకు ప్రజాభిప్రాయాన్ని సంఘటిత పరిచేందుకు జాత్ర మాధ్యమాన్ని ఉపయోగించడం జరుగుతున్నది. సమాజంలోని అన్ని వర్గాల వారికీ, ధనిక పేద తారతమ్యంతో గానీ, అక్షరాస్యతతో నిమిత్తం లేకుండా, భక్తి మార్గాన నడిచే వారినుండి తాకికి వాదుల వరకూ అందరికీ దగ్గరైన, వారిలో మమేకమైన కళారూపం జాత్ర.

'వివేక' అనేది జాత్రలో ఒక ముఖ్యమైన పాత్ర. సంస్కృత నాటకాల్లో ఉండే సూత్రధారి, విదూషకుడు అనే రెండు పాత్రల బాధ్యతలను ఈ పాత్ర నెరవేరుస్తుంది. రంగస్థలంలో జాత్ర ప్రదర్శన జరుగుతున్నప్పుడు 'వివేక' పాత్ర స్థల కాలాలకు అతీతంగా ప్రవర్తిస్తుంది. ఒకోసారి కథలో పాత్రగా మారి, కథను నడుపుతుంది. మరోసారి పరిశీలకునిగా జరుగుతున్న కథను విశ్లేషించి, అభిప్రాయాలను ప్రకటిస్తుంది. ఇంకొకసారి వ్యాఖ్యాతగా, అవసరమైనప్పుడు అనుసంధానకర్తగా కూడా వివేక పాత్ర జాత్రను నిర్వహిస్తుంది.

కాలానుగుణంగా సంవిధానంలో మార్పులు చేసుకుంటూ వస్తున్న జాత్ర ఇప్పటికీ బెంగాలు గ్రామీణ ప్రాంతాల్లో ప్రజల్ని ఆకట్టుకుంటూనే ఉంది. ఈ నాటికీ బెంగాలులోని కొన్ని జాత్ర బృందాలు సగటున 5, 6 వేలమంది ప్రేక్షకుల కలెక్షన్ చేసుకుని 100 కన్నా ఎక్కువగా ఇసుగుడందే జాత్రకు సామాన్య ప్రజల హృదయాల్లో ఎలాంటి

వైదికమతం ప్రబలంగా వున్న కాలంనుండి ప్రచారంలో ఉన్నాయని అంటారు. గ్రంథస్థమైన దాఖలాలు మాత్రం 180 సంవత్సరాల కిందటినుండి దొరుకుతున్నాయి. ఎనిమిది మంది నటులు కలిగిన కళాకారుల బృందం ఈ ప్రదర్శనలను నిర్వహిస్తుంది. పాల్గొనే కళాకారులంతా పాడగలిగిన వారై ఉంటారు. వీరిలో నలుగురికి తప్పనిసరిగా వాయిద్యాలు తెలిసి ఉండాలి. డోలక, ఉప్పు అనే చర్మవాద్యాలు టుక్ టుక్ అనే ఏకతార లాంటి వాద్యం, ఝం ఝూరి అనే కంచు వాద్యం, ఈ నాలుగింటినీ ప్రదర్శనకు వాడడం జరుగుతుంది.

తమాషా ప్రదర్శనకు రంగ స్థలంలాంటి హంగులు అవసరంలేదు. తెరలుండవు. ప్రేక్షకులు గుండ్రంగా కూర్చుంటారు. వారిమధ్యనుండి కళాకారులు ప్రదర్శన సాగిస్తారు. కాగడాలుగానీ పెట్రోమాక్యులైట్లుగానీ ప్రదర్శనకు కావలసిన వెలుగును సమకూరుస్తాయి.

తమాషాకు కథా వస్తువులను పురాణాలనుండి, సమకాలీన సామాజిక సంఘటనల నుండి ఎన్నుకుంటారు. తమాషా ద్వారా చెప్పే కథను హాస్యంగా వ్యంగ్యంగా చెబుతారు. కొన్నింటో మొరటు శృంగారం కూడా ఉంటుంది. తమాషాలో పాత్రలన్నీ స్త్రీ పాత్రలతో సహా మగవారే వేస్తారు. హాస్య పాత్రలుంటాయి. వాటిలో 'సాంగడియా' ముఖ్యమైన పాత్ర. పాటలు, నటన తమాషాలలో ప్రాముఖ్యం వహిస్తాయి.

20వ శతాబ్దంలో 'తమాషా' ప్రజలను చైతన్యం చేస్తున్నట్లు చెప్పే, కార్మికులను చైతన్యం చేసే ఇతివృత్తాలను కూడా ఎన్నుకొని ప్రదర్శనల వ్యవధం మొదలైంది. అయితే ఉన్నత కులాల వారు ఈ కళారూపాన్ని అంటరానివాళ్ళ కళారూపంగా భావించడం వల్ల దీనికి ఉన్నతవర్గాల ఆదరణగానీ, ప్రభుత్వ ప్రోత్సాహంగానీ లభించలేదు. క్రమంగా తమాషాలో మొరటు శృంగారం ఎక్కువై, ఆక్లిలత చోటు చేసుకున్నది. అయితే పై వర్గాల వారు దీన్ని తక్కువగా చూసినా, సామాన్యులు మాత్రం ఇప్పటికీ తమాషాను ఆదరిస్తున్నారు. 20వ శతాబ్దపు నాలుగో దశకంలో రామ్ జోషి, పద్మి బాబా అనేవారు ఈ కళారూపాన్ని ఉద్ధరించే ప్రయత్నం చేశారు. వీరిద్దరూ కలిసి వెయ్యిపాటలు తమాషాకోసం రాశారు గానీ తమాషా పునరుద్ధరణలో సఫలం కాలేకపోయారు. ప్రజానాట్యమండలి 1943లో బొంబాయిలో వ్యవస్థాపితమయిన తర్వాత, ఆ కళాకారులు తమాషా ప్రక్రియను తమదిగా చేసుకుని ప్రగతిశీలమైన ఇతివృత్తాలతో ప్రదర్శనలు ఇవ్వడం ప్రారంభించారు. దానితో తమాషాకు ప్రజాదరణ లభించింది. ఇప్పటికీ గ్రామీణ ప్రాంతాల్లోనే గాక చిన్న పట్టణాల్లో, బొంబాయిలాంటి మహానగరంలో కూడా తమాషా ప్రదర్శనలు ప్రజలను ఆకర్షించ గలుగుతున్నాయి.

### 1.3.3 నౌటంకీ

ఉత్తరప్రదేశ్ లో విస్తృతంగా ప్రజాదరణ కలిగిన కళారూపం నౌటంకీ. ఈ ప్రక్రియ పూర్తిగా పౌరాణిక గాథల మీద ఆధారపడి ప్రాచుర్యం పొందిన కళారూపం. బహిరంగ వేదికలమీద ఇచ్చే నౌటంకీ ప్రదర్శనలో సంభాషణలన్నీ పాటలు పద్యాల రూపంలో ఉంటాయి. రంగం మీద ఉన్న కళాకారుల కదలికలన్నీ నృత్యరూపంలోనే ఉంటాయి. అందువల్ల నౌటంకీ ప్రదర్శనలు శబ్దపరంగా దృశ్యపరంగా కూడా అయబద్ధంగా ఉంటాయి. వృత్తికళాకారులే నౌటంకీ ప్రదర్శనలను ఇస్తుంటారు. గ్రామీణ ప్రజలు నౌటంకీ ప్రదర్శనలు చూసేందుకు 10, 12 మైళ్ళ దూరంనుండి వస్తారు. నౌటంకీ సంప్రదాయంలో పౌరాణిక, చారిత్రక, రాజకీయ, సాంఘిక ఇతివృత్తాలు ఎన్నుకోవడం జరుగుతుంది. ప్రదర్శన రాత్రి 9 గంటల ప్రాంతంలో ప్రారంభమై, తెల్లారేవరకు జరుగుతుంది. ప్రస్తుతం నౌటంకీని సమకాలీన అవసరాలకు అనుగుణంగా మలుచుకునే ప్రయత్నాలు జరుగుతున్నాయి.

### 1.3.4 భవాయి

భవాయిగుజరాత్ లో ప్రసిద్ధమైన జానపద ప్రక్రియ. భవాయి ప్రక్రియ శక్తిపూజలో భాగంగా మొదలై వుంటుందని కాలక్రమేణా అది నాటక సంవిధానంగా, వినోద ప్రక్రియగా రూపు దాల్చి వుంటుందని పండితుల అభిప్రాయం ఇటీవలి కాలంవరకూ ఈ సంప్రదాయం కొనసాగుతూ ఉండింది. ఇప్పటికీ గ్రామ ప్రాంతాల్లో ఈ కళారూపానికి ప్రజాదరణ ఉన్నది.

భవాయికి కథావస్తువులు పౌరాణిక చారిత్రక జానపద ఇతివృత్తాలనుండి ఎన్నుకోబడ్డవే. ఇటీవలి కాలంలో

సామాజిక విషయాలను కూడా ఈ ప్రదర్శనలలో పొందుపరచడం జరుగుతున్నది. ఈ ప్రదర్శనలలో సంగీతం, నృత్యం ముఖ్యమైన అంశాలు. ప్రదర్శన రక్తికట్టుడానికి హాస్యం, వ్యంగ్యం, ప్రహసన దృష్టితో దుసుడతాయి. నాటకీయశైలి, గీతాలు, వ్యాఖ్యానాలు కలిగిన సంవిధానం భవాయి ప్రక్రియకు ఉంది. అయితే మొత్తం భవాయి ప్రదర్శన ఒకే ఇతివృత్తానికి సంబంధించి ఉండదు. ప్రతి ప్రదర్శనలోనూ విడివిడిగా ఉన్న అంశాలు చాలా ఉంటాయి. ఒకే అంశాన్ని 'కష్' అంటారు. ఒకే కష్ కు ఒక ఇతివృత్తం ఉంటుంది. ఒకే కష్ లోనూ అననరాన్ని బట్టి పాత్రల సంఖ్య ఉంటుంది. అలాగే ప్రదర్శన సమయం కూడా 'కష్' ను బట్టి మారుతూ ఉంటుంది. ఒక్కొక్క ప్రదర్శనలోనూ కష్ల సంఖ్య కళాకారుల కుశలత మీదా ప్రేక్షకుల ఓపిక మీదా ఆధారపడి ఉంటాయి.

భవాయి ప్రదర్శనకు పెద్ద హంగులుండవు. నాలుగు వీధులు కలిసే చోటగానీ ఊరి మధ్యలో విశాలమైన ప్రదేశంలో గాని ఈ ప్రదర్శనలు జరుగుతాయి. ప్రత్యేకంగా రంగస్థలం ఆక్కరలేదు రాత్రిపూట కాగడాల వెలుగులో రంగురంగుల దుస్తులతో కూడిన ఆసోర్యంతో ఈ ప్రదర్శనలు ప్రజల నాకర్షిస్తాయి. ప్రదర్శనకు ముందుగా భంగల్ అనే (కొమ్ములాంటి వాద్యం) వాద్యం మోగిస్తారు. వినాయక ప్రార్థనతో ప్రదర్శన మొదలవుతుంది. ఒక్కొక్క అంశానికి మధ్య రంగ్గీ-రంగ్గీ అనే స్త్రీ పురుష హాస్య పాత్రలు ప్రేక్షకుల్ని తమ హాస్యంతో, వ్యంగ్యంతో విసురుల్లో సామాజిక విమర్శతో నవ్వుల్లో ముంచెత్తుతారు. వీరి వ్యంగ్యపు విసుర్లు సమకాలీన సాంఘిక సమస్యలనూ దురాచారాలనూ ఎత్తి చూపేవిగా, ఖండించేవిగా ఉంటాయి. మూఢ నమ్మకాలనూ, సాంఘిక అసమానతలనూ, దురాచారాలనూ హాస్యపు ముసుగులో సామాజికకులముందు ప్రదర్శించి, వాటిలోని అమానుషత్వాన్ని ప్రజలకు గుర్తుజేసి అలాంటి దురాచారాల నిర్మూలనకు ప్రయత్నం చేయడమన్నది భవాయి ప్రక్రియలోని విలక్షణత.

భవాయి ఇతివృత్తాలు చాలా కొద్ది సంఖ్యలో మాత్రమే గ్రంథస్థం చేయబడ్డవి. తక్కినవి మౌఖికంగానే రుక్మకొన్నవి. భవాయి సంవిధానంలోని అనిబద్ధత దాన్ని సమకాలీన పరిస్థితులకు అనువుగా మార్చుకొనడానికి వీలు కల్పించింది అందువల్లనే ఈ ప్రక్రియ ఇప్పటికీ ప్రజాదరణకు పాత్రువుతున్నది. ఇటీవలి కాలంలో భవాయి ప్రక్రియను సమకాలీన సమస్యలపైన ప్రజల దృష్టి కేంద్రీకరింపజేసేందుకు ప్రజాభిప్రాయాన్ని కూడ గట్టేందుకు కూడా ఉపయోగించడం జరుగుతున్నది. ప్రభుత్వపరంగా పనిచేసే ప్రసార మాధ్యమాలు కూడా భవాయి ప్రక్రియను ఉపయోగించి ప్రజాసీకాన్ని ప్రగతి వైపుకు నడిపించే ప్రయత్నం చేస్తున్నాయి.

### 1.3.5. బొమ్మలాట

భారతదేశపు గ్రామీణ ప్రాంతాల్లో ఇప్పటికీ చిన్న పెద్ద తారతమ్యం లేకుండా అందర్నీ ఆకర్షించి అలరించే విలక్షణమైన ప్రక్రియ బొమ్మలాట.

గ్రామీణజీవన సరళిలో మమేకమై గ్రామీణుల సుఖదుఃఖాలను, కష్టనిష్టలను వారి భాషలోనే ప్రదర్శించే కళ. అధునాతనమైన వినోద ప్రక్రియల నెన్నింటినో ఎదుర్కొంటూ కూడా ఈ ప్రక్రియ ఇంకా కొనవూపిరతోనైనా సరే బ్రతికి వున్నదంటే దానికి కారణం ఆ ప్రక్రియకున్న ప్రత్యేకత మాత్రమే. బొమ్మలాటల్లో వివిధ రకాలున్నాయి. అంటే ఈ ప్రదర్శనకు ఉపయోగించే బొమ్మలలో తేడాలుంటాయి. తాళుతో ఆడించే బొమ్మలు, కర్రపుల్లలతో ఆడించే బొమ్మలు, చిన్నవిగా ఉండి వేతివేళ్ళకు తొడుక్కుని ఆడించే బొమ్మలు, తోలుబొమ్మలు ఇలా ఎన్నో.

రాజస్థాన్ రాష్ట్రంలో ఒప్పుడు ప్రబలంగా ఉండి ఇప్పటికీ ప్రజాదరణ పొందుతున్న బొమ్మలాట తాళుతో ఆడించే బొమ్మలతో ప్రదర్శిస్తారు. ఈ బొమ్మలు సాధారణంగా 12 నుండి 18 అంగుళాల ఎత్తు ఉంటాయి. వీటికి కట్టిన తాళును కళాకారులు తమ చేతివేళ్ళకు కట్టుకుని తెరవెనుక నుండి వేళ్ళు కదుపుతూ బొమ్మలను ఆడిస్తారు. ఈ బొమ్మలాటకు రంగస్థలం చిన్నదిగా బొమ్మల పరిమాణానికి, కదలికలకూ సరిపడేదిగా ఉంటుంది. కళాకారులు ఈ పెట్టె లాంటి రంగస్థలపు పైకప్పునుండి తమచేతి వేళ్ళతో బొమ్మల నాడిస్తారు. కళాకారులు ప్రేక్షకులకు కనిపించరు. బొమ్మలే కనిపిస్తాయి. రాజస్థాన్ బొమ్మలాటకు నోటితో ఊదే చిన్న వాద్యం వాడతారు. రాజస్థాన్ లో ఇలాంటి బొమ్మలాట కళాకారుల బృందాలు ఇప్పటికీ ఉన్నాయట. ఈ బృందాలు గ్రామాలలో తిరుగుతూ ప్రదర్శనలిస్తూ ఉంటారు. ఇతి

వృత్తులు సాధారణంగా జానపద కథలు, సాంఘిక విషయాలపై ఆధారపడ్డవై ఉంటాయి. పండితులు ఈ ప్రక్రియ ఒకప్పటి కథా కాలక్షేపం నుండి పరిణామం చెంది ఉండవచ్చునని భావిస్తారు. ఈ కళలో ప్రత్యేకత సామాజికంగా వాంఛనీయాలైన ప్రవర్తన, విలువలు, మంచి చెడులు పాత్రలద్వారా చెప్పించడం చమత్కారంతో కూడిన సంభాషణలు, హాస్యం ఎక్కువగా ఉండే ఈ ప్రదర్శనలు రాజస్థాన్ లో ఇప్పటికీ జరుగుతూనే వుంటాయి.

బొమ్మలాటల్లో మరొకరకం తోలుబొమ్మలాట. ఆంధ్రప్రదేశ్ కు చెందిన ఈ జానపద కళారూపం చాలా ప్రాచీనమయినది.

**పల్లెటి జంతు చర్మాలతో** చేసిన బొమ్మలను రెండుగుంజలకు బిగించి కట్టిన తెల్లని తెరవెనుక నుండి తెరకు ఆన్ని అడిస్తారు. తెరకు వెనుక భాగాన కాగడాలు గానీ, పెట్రోమాక్సులైటు గాని పెట్టడంవల్ల ఆ కాంతితో తెరముందు కూర్చున్న ప్రేక్షకులకు తోలుబొమ్మలు స్పష్టంగా కనిపిస్తాయి. పైగా ఈ బొమ్మలకు చక్కటి గాఢమైన రంగులు వేసి ఉండడంవల్ల తెరపైన అతి మనోహరంగా కనిపిస్తాయి. ప్రతి బొమ్మకు మూడువెదురు పుల్లలు-పాడవాలివి-కదిలేవిధంగా అమర్చి ఉంటాయి. కళాకారులు ఈ పుల్లలను నేర్పుగా కదుపుతూ బొమ్మలో కదలికను కలిగిస్తారు. హావభావాలను ప్రదర్శిస్తారు.

ఎక్కువగా తోలుబొమ్మలాటకు కథావస్తువులు రామాయణ, భారత, భాగవతాదులనుండి ఎన్నుకొన్నవే. అయితే ప్రదర్శించే పద్ధతి యక్షనానాన్ని పోలి ఉంటుంది. గ్రాంథికం, మాండలికం కలిసిన విలక్షణమైన భాషను వాడతారు. కథలన్నీ దాదాపు మౌఖికంగా నేర్చుకుని పాడేవే. పాటలు, సంభాషణలు మార్చి మార్చి ప్రదర్శనను రక్తి కట్టిస్తారు. మద్దెల, హాస్యానియం, తాళాలతో ప్రదర్శనకు కావలసిన సంగీతాన్ని కమకూరుస్తారు. స్త్రీ పాత్రలను స్త్రీలే అడిస్తారు. పాత్రను అంటే బొమ్మను అడించే వ్యక్తి ఆయా పాత్రల సంభాషణలను కూడా చెప్పడం జరుగుతుంది. పాట సాధారణంగా అందరూ కలిసే పాడతారు.

ప్రదర్శన రాత్రిపూట గ్రామస్థులంతా భోజనాలు ముగించుకున్న తర్వాత ప్రారంభమై తెల్లారే వరకు కొనసాగుతుంది. ఆంధ్రప్రదేశ్ లో కొన్ని కుటుంబాలవారు ఈ తోలుబొమ్మలాటలను ప్రాచీనకాలం నుండి కులవృత్తిగా కొనసాగిస్తూ వచ్చారు. వీరు గూడుబళ్ళలో బొమ్మలను రెండు పెట్టెల్లో పెట్టుకొని గ్రామ గ్రామానికి తిరుగుతూ ప్రదర్శనలిచ్చి గ్రామస్థులిచ్చిన దానితో పాట్ల పోసుకుంటూ ఉండేవారు.

తోలుబొమ్మలాటకు విపరీతమైన అకర్షణ కలిగించే దానిలోని హాస్యపాత్రలు. అవి బంగారక్క, జాట్టు పోలిగాడు, కేతిగాడు. ఈ పాత్రలు కథలోని సంఘటనలకు మధ్య మధ్య తెరమీదికి వచ్చి తమ హాస్యపు సంభాషణలతో మొరటు శృంగారంతో ప్రేక్షకులను వినోదపరుస్తాయి.

అధునాతన వినోద ప్రక్రియలతో పోటీని తట్టుకోలేక ఈ కళారూపం నానాటికీ క్షీణించి పోతూ ఉన్నది. కళాకారులు తమను పోషించే వారులేక వేరే వృత్తులను వెదుక్కుంటున్నారు. రాష్ట్రమంతటా కలిసి ప్రస్తుతం వేళ్ళమీద లెక్కబెట్టగలిగినంతమంది కూడా లేరీ కళాకారులు. ఉన్నవారు కూడా దుర్భరమైన దారిద్ర్యంతో బ్రతుకు లీడుస్తున్నారు. పరిస్థితి యిలాగే కొనసాగితే మరికొన్నిళ్ళకు ఒకప్పుడు గ్రామీణ ప్రాంతాలను ఉద్రూతలూగించిన ఈ జీవనంతమైన కళారూపం పూర్తిగా నశించి పోయే ప్రమాదముంది.

### 1.3.6. వీధి భాగవతం లేక వీధినాటకం

ఆంధ్ర ప్రాంతంలో 'వీధిభాగోతాలు' గా తమిళ ప్రాంతంలో తెరుకూత్తుగా ఒకప్పుడు ఈ ప్రక్రియ ప్రముఖంగా కన్పించేది. ఈ రెంటికీ ప్రదర్శన పద్ధతిలో, సంవిధానంలో ఇతివృత్తాలలో సామ్యం కనిపిస్తుంది.

తెలుగు ప్రాంతంలో ప్రదర్శించే వీధి భాగవతాలు సాధారణంగా పురాణకథలే అయివుంటాయి. అవడానికి వీటిలో కొన్ని గ్రంథరూపంలో ఉన్నా, కళాకారులు అక్షరాస్యులు కానందున వారు గురుముఖంగా కంఠపాతంగా ఈనాటకాలను నేర్చుకోవడం ఆనవాలుతీ. ప్రదర్శన ఎక్కువ భాగం పాటలు, సంభాషణలతో నడుస్తుంది. ప్రదర్శనకు

ముందు నలులంతా కలిసి ప్రార్థనచేస్తారు. హాస్యగాడు, సూత్రధారుడు కలిసి ప్రదర్శన ప్రారంభిస్తారు. ఊరి పెద్దలను పేరుపేరుగా పిలిచి వచ్చినారో లేదో తెలుసుకుని అనాటి కథాక్రమాన్ని వివరించి ప్రేక్షకులను సిద్ధంచేస్తారు. పాత్రల ప్రవేశం విలక్షణంగా ఉంటుంది. యక్షగానాన్ని పోలిన ఈ ప్రదేశంలో పాత్ర తనను తాను పరిచయం చేసుకుని హాస్యగాడు అడగే ప్రశ్నలకు సమాధానంగా తను వచ్చిన పని ఏమిటో వెల్లడి చేస్తుంది. పాత్ర ప్రవేశించే తీరూ, అప్పుడు చేసే హంగూ పాత్ర స్వభావాన్ని తెలియజేసేట్లుగా ఉంటాయి. మద్దెల, హాస్యనియం, తాళాలు తప్పనిసరిగా వాడే వాద్యాలు. ప్రతి పాత్రకూ వెనుకగా ఆహార్యంలేని కొందరు నలులు నిలుచుని పాత్రవెప్పిన ప్రతిమాటనూ తిరిగి వంత పలుకుతుంటారు. పాత్రలు ప్రవేశ సమయాల్లోను, తర్వాత సన్నివేశాన్ని బట్టి నృత్యం చేస్తారు. ఈ నృత్యం చేసే తీరూ, వంతలు చేసే హంగూ అన్ని కలిసి ప్రేక్షకులు ప్రదర్శనను కన్నార్పికుండా చూసేలాగ చేస్తాయి.

ప్రదర్శన ఆరుబయట, గ్రామం మధ్యలో జరుగుతుంది. పందిరివేసి దానికి ముందు భాగాన తెదను అమరుస్తారు. సంఘటనకూ సంఘటనకూ మధ్య తెర వేస్తారు. రాత్రి పార్కుపోయిన తరువాత ప్రారంభమయి తెల్లారేవరకు కథ నడుస్తూ ఉంటుంది. పాత్ర ప్రవేశాలు ఆలస్యమయినపుడల్లా హాస్యగాడు రంగం మీదికి వచ్చి తన చమత్కారంతో, వ్యంగ్యంతో సమకాలీన విషయాల మీద విసుర్లు విసిరి ప్రేక్షకులను ఉల్లాసపరుస్తూ వుంటాడు.

ఒప్పుడు బహుళ ప్రచారంలో వుండిన ఈ ప్రక్రియ కూడా స్వేచ్ఛానాటకాల రాకతో కొంత దెబ్బతిని సినీమాలు, టెలివిజన్ ప్రవేశంతో పూర్తిగా క్షీణించి దాదాపు కనిపించకుండా పోతూంది.

### 1.3.7 బుర్రకథ

షేక్ నాజర్ "అల్లారి సీతారామరాజు" బుర్రకథ చెబుతుంటే విన్నవాళ్ళకు బుర్రకథ గొప్పతనమేమిటో తెలుస్తుంది. ఏమాంగులూ లేకుండా కేవలం తమ కంఠస్వరంతోనూ, అభినయకౌశలంతోనూ గంటలకొద్దీ ప్రదర్శనలిచ్చి, ప్రేక్షకులకు కథలోని పాత్రలతో తాదాత్మ్యం కలిగించడం ఒక్క బుర్రకథకే సాధ్యమవుతుందేమో. నాజర్ లాంటి అనుభవజ్ఞులు బుర్రకథ చెబుతుంటే ప్రేక్షకుల రక్తం ఉడుకెత్తుతుంది. కర్తవ్యం గుర్తుకొస్తుంది. ఏదో సాధించాలనే తపన మొదలవుతుంది. అదే బుర్రకథ విలక్షణత.

అవుంగా తెలుగు గడ్డమీద పుట్టి, పుట్టిన కొన్నేళ్ళకే తెలుగువారి నాకట్టుకుని వారి గుండెల్లో నెలవుచేసుకున్న కళారూపం బుర్రకథ. ఈ ప్రక్రియ తనంతట తానుగా పుట్టి పెరిగింది కాదు. ప్రయత్న పూర్వకంగా సృష్టించబడ్డది. అందువల్ల దీనిని జానపద కళారూపమనడం భావ్యంకాదు.

ప్రస్తుతం మనకు తెలిసిన బుర్రకథ పుట్టింది 1941, 42 సంవత్సరాలలో బుర్రకథలకు ప్రస్తుతరూపాన్ని కల్పించినవారు సుంకర సత్యనారాయణ, కాకుమాను సుబ్బారావు. వీరు 1900-40ల మధ్య బహుళ ప్రజాదరణ పొందిన జంగం కథలకు కొన్ని మార్పులు చేసి బుర్రకథను సృష్టించినట్లు తెలుస్తున్నది.

జంగం కథలు ఇద్దరు కళాకారులు నడిపే కథాగానాలు. గ్రామ ప్రాంతాల్లో జంగం కథా గాయకులు బొబ్బిలికథ, పల్నాటికథ, లాంటివి వినిపిస్తూ తిరుగుతుండే వారు. 19వ శతాబ్దపు చివరి దశలో తర్వాత ఇవి ప్రచారంలోకొచ్చాయి. ఈ జంగం కథ కళారూపాన్ని జాతీయోద్యమ ప్రచారానికి ఆంధ్రదేశపు అన్ని జిల్లాల్లోను విరివిగా వుపయోగించారు. బందరు ప్రాంతంలో గరికపాటి సోదరులు కాంగ్రెస్ ప్రచారానికి, నంబూరు శ్రీనివాసరావు గోదావరి జిల్లాల్లో కమ్యూనిస్టు రాజకీయాల ప్రచారానికి జంగం కథలు చెప్పేవారు.

జంగం కథలకు మూలం ప్రాచీనకాలం నుండి మౌఖిక సంప్రదాయంగా కొనసాగుతూ వచ్చిన వీరగాథలు. ఆయా ప్రాంతాల్లోని పౌరుషవంతుల, వీరుల జీవిత గాథల్ని, వీర కృత్యాలనూ సుదీర్ఘమైన గయరూపంలో గానం చేసే ప్రక్రియ వీరగాథ. కాటమరాజు కథ, బొబ్బిలి కథ, పల్నాటి యుద్ధం కథ, సర్వాయి పాపడికథ, చిన్నపురెడ్డి కథ, మొదలైనవన్నీ వీరగాథలే. వీరరస ప్రధానమైన ఈ ప్రక్రియలో నుండి జంగం కథలు పుట్టాయంటారు.

తర్వాత 1941, 42లో జంగం కథలోని పాటల వరసలకు యక్షగానపు నృత్య విధానాన్ని కలిపి మూడవ

కళాకారుణ్ణి బృందంలో చేర్చి అతనివేత సమకాలీన రాజకీయాలమీద వ్యాఖ్యానం ( దీనినే రాజకీయవంత అంటారు) చెప్పించి సుంకర సత్యనారాయణ, కాకుమాను సుబ్బారావు కొత్త కళారూపాన్ని సృష్టించి, బుర్రకథగా ప్రజల్లో వ్యాప్తి కలిగించారు. ఈ సృష్టికి ఉద్దేశం వారి రాజకీయ సిద్ధాంతాల ప్రచారం.

బుర్రకథ ప్రదర్శించేది ముగ్గురే. ప్రధానగాయకుడు ఏకతార లాంటి వాడ్యాన్ని భుజించేద పెట్టుకొని తన అభినయంతోనూ గానంతోనూ కథ నడుపుతాడు. మిగిలిన ఇద్దరు 'వంతలు'. వీరిద్దరూ ప్రధాన గాయకుని గానానికి లయగా సమ్మెటలు (బుర్రలు) వాయిస్తూ అతనికి వంత పాడుతారు. వీరిలో ఒకరు హాస్య, చమత్కారాలతో ప్రజల్ని వినోదపరిస్తే, రెండవవంత రాజకీయాల గురించి వ్యాఖ్యానిస్తూ ఉంటాడు. బుర్రకథల్లో కొన్ని కథా వస్తువులు జంగం కథల నుండి ఎరువు తెచ్చుకొన్నవే. వాటిలో బొబ్బిలి కథ, పల్నాటి యుద్ధం, దేశింగురాజు కథ కొన్ని. అవి కాక ప్రత్యేకంగా రాజకీయ సిద్ధాంతాల ప్రచారంకోసం చెప్పేటాన్యాకథ, కష్టజీవి లాంటివి మరికొన్ని.

1942-45 ప్రాంతంలో ప్రజానాట్యమండలి తమ సిద్ధాంత ప్రచారంకోసం బుర్రకథను నిరివిగా వాడుకున్నది. ప్రజానాట్య మండలిలో నాజర్ దళం, మిక్కిలినేని దళం, లక్ష్మీకాంత మోహన్ దళం లాంటి బుర్రకథల దళాలే కాక పూర్తిగా స్త్రీలే పాల్గొనే మోటూరి 'ఉదయం' దళం, కొండేపూడిరాధ దళం, కొండవల్లి కోటేశ్వరమ్మ దళం కూడా ఉండేవి.

జాతీని జాగృతం చేసి, ప్రజలను సంఘర్షణ వైపుకు మళ్ళించడానికి, వారిని కార్యోన్ముఖుల్ని చేయడానికి, కళారూపాల్ని ఎలా వాడుకోవాలో చెప్పడానికి ప్రజానాట్యమండలి బుర్రకథలకు మించిన ఉదాహరణ మరొకటి ఉండదు. నిజాం ప్రభుత్వకాలంలో, తెలంగాణా రైతాంగపోరాటపు రోజుల్లో ప్రభుత్వం బుర్రకథ ప్రక్రియను నిషేధించే ప్రయత్నం చేసినదంటే బుర్రకథ ఎంతటి శక్తివంతమయిందో తెలుస్తుంది.

#### 1.4. సంప్రదాయ ప్రసార మాధ్యమం జాతీయ ప్రయోజనం

జానపద కళారూపాల శక్తియుక్తులను జాతీయ ప్రయోజనాలకు పునయోగించుకున్న ఉదాహరణలు చాలానే ఉన్నాయి. స్వతంత్ర్య పోరాట సమయంలో ప్రజలను సంఘటిత పరచి బ్రిటిషు పరిపాలనకు వ్యతిరేకంగా ఉద్యమింపజేయటానికి ఉత్తర ప్రదేశ్ లో అల్హా (ALHA) అనే గేయ ప్రక్రియనూ, మహారాష్ట్రలో లావ్ ని (LAUNI) నీ, కర్ణాటక ప్రాంతంలో గీగీ పదాలనూ (GEE GEE PADA), తమిళనాడులో విల్లుపాట్టు (VILLI PATTU) నూ, బెంగాల్ లో కవిగానాన్ని (KAVI GAAN) అవసరమైనంత మేరకు మార్పులు చేసి వాడుకోవడం జరిగింది. 1940 ప్రాంతంలో ఇండియన్ పీపుల్స్ థియేటర్ అసోసియేషన్ (INDIAN PEOPLES THEATER ASSOCIATION) (IPTA) అనబడే కమ్యూనిస్టుపార్టీ సాంస్కృతికశాఖ ప్రజాసముదాయాల్లో రాజకీయ అమాహానను పెంచేందుకూ, తమ సిద్ధాంత ప్రచారానికి, వేరు వేరు ప్రాంతాలలో ప్రజాదరణకు పాత్రమైన జానపద కళారూపాలను ఎన్నుకొని వాటిని తమకనుగుణంగా మలచుకొని తమ లక్ష్యాన్ని సాధించటానికి కృషి చేశారు.

బెంగాల్ లో జాత్రను, గుజరాత్ లో భవాయిని, మహారాష్ట్రలో తమాషాను, ఆంధ్రప్రదేశ్ లో బుర్రకథను, IPTA వారు అనన్య సాధ్యమైన రీతిలో ఉపయోగించుకున్నారు.

స్వతంత్రం వచ్చిన తరువాత భారత ప్రభుత్వపు సమాచార ప్రసార మంత్రిత్వశాఖలో ఒక విభాగమయిన సంగీత నాటక విభాగం (SONG AND DRAMA DIVISION) వారు జాతీయ సమైక్యతా భావాలను పెంపొందించేందుకూ, అభివృద్ధికార్యక్రమాలలో ప్రజలను భాగస్వాములుగా చేసేందుకూ తమశాఖలోనే 41 జానపద కళాకారుల బృందాలను ఏర్పాటు చేశారు. అలాగే 500 పై బడ్జెట్ ప్రైవేటు బృందాలను నమోదుచేసి ఈ పనికి వినియోగించారు. ఈ బృందాలన్నీ దేశంలో వేరు వేరు ప్రాంతాలలో సంవత్సరం పాడవునా ప్రదర్శనలిచ్చి ప్రజలను ప్రభావితం చేయడానికి ప్రయత్నం చేస్తున్నాయి. అయితే ఈ ప్రయత్నాల్లో జానపద కళలను, జన మాధ్యమాలకు (Mass Media) సహాయంగానే వాడుకోవడం జరుగుతున్నది.

## అభ్యాసం

సంప్రదాయ ప్రసార మాధ్యమం అంటే ఏమిటి ?

.....

.....

.....

.....

.....

.....

.....

జానపదకళలు ప్రాచీనకాలం నుండి ఉద్భవించిన ప్రజాదరణ పొందుతూ ఉండేందుకు కారణం వాటి విశ్వజనీనమైన ఆకర్షణ. తారతమ్య భేదాలు లేకుండా ప్రేక్షకావళిలోని ప్రతి ఒక్కరికీ దగ్గరయ్యే శక్తి వాటికుంది. జానపదకళలు జనసామాన్యపు జీవన సరళిలో భాగాలు. వాటిభాష ప్రజల భాష. అందువల్ల అవి జనంలోకి నేరుగా చొచ్చుకుపోగలవు. అవి వారిలో నుండి ఆ ప్రయత్నంగా వెలువడ్డ భావావేశాలకు రూపాలు. తమ కళకు తామే ప్రదర్శకులు తామే ప్రేక్షకులూ కూడా అయినందున ఏ రెండు వర్గాల మధ్య పైతం దూరం ఉండదు. అందువల్ల ఆ కళ ద్వారా చెప్పిన దేదైనా వారి విశ్వాసానికి సాత్రమవుతుంది. వాటిని గ్రహించి తమవిగా చేసుకునేందుకు జానపదులు సందేహించరు. జానపదకళలు సంవిధానపరంగా అనిబద్ధత కలిగి ఉంటాయి. అవసరమయినప్పుడు మార్పుచేర్పులకు ఈ అనిబద్ధ సంవిధానం వీలు కలిగిస్తుంది. అందువల్లనే జానపద కళలు కాలానుగుణంగా మారుతూ నిత్యమాతనంగా ఉండగలుగుతున్నాయి. ఈ లక్షణమే వాటిని శలాబ్దాల తరబడి జీవవంతంగా ఉంచుతున్నది. పై చెప్పిన కారణాలన్నింటివల్ల మనదేశకాల పరిస్థితుల దృష్ట్యా సామాజిక ప్రగతి పథంలోనికి జన సామాన్యాన్ని మళ్ళించి ముందుకు నడిపే ప్రయత్నం జానపదకళల ద్వారా జరిగినప్పుడు అత్యంత చేరుకోవడం సాధ్యం కావచ్చు.

### 1.5 గ్రామీణ కమ్యూనికేషన్ వ్యవస్థ

ఇంతవరకూ మీరు సంప్రదాయ ప్రసార మాధ్యమాల విషయం తెలుసుకున్నారు. వాటిలోని వివిధ శాఖలను అవగాహనకు తెచ్చుకున్నారు. ఇతర ఈ మాధ్యమాల సాత్ర గ్రామీణ వ్యవస్థలో వివిధంగా ఉండో తెలుసుకోవలసి ఉంది. మన దేశంలో 5 లక్షలకు పైగా గ్రామాలుంటే, పట్టణాలు కేవలం 3వేల వరకే ఉన్నాయి. అందువల్ల కమ్యూనికేషన్ వ్యవస్థకు గ్రామాల్లో ఇటు అభివృద్ధికి, అటు సామాజిక స్పూర్తికి దోహదం కల్పించగల శక్తి ఉంది. ప్రాచీనకాలం నుండి నేటివరకూ గ్రామీణ ప్రజలకు సమాచారాన్ని అందించడంలో మాఖిక సమాచార ప్రసారరూపం ప్రధాన సాత్ర వహిస్తుంది. గ్రామీణ కమ్యూనికేషన్ వ్యవస్థకు మూడు ప్రధాన లక్షణాలు ఉన్నాయి అవి :

1. మత సంబంధ ప్రచారానకైనా, సాంఘిక వ్యవస్థ అభివృద్ధికైనా ఈ వ్యవస్థలో సమాచారం అందించడానికి కుల పెద్దలూ, గ్రామ పెద్దలూ సాంఘిక కార్యకర్తలూ, రాజకీయ నాయకులూ, మాఖికంగానే వాహకులుగా, నిర్వాహకులుగా ప్రవర్తిస్తారు. ఈ విధానం గ్రామీణ కమ్యూనికేషన్ వ్యవస్థకు ప్రాణం లాంటిది. ఇది మొదటి లక్షణం. 2. రెండో లక్షణం సంప్రదాయ ప్రసార మాధ్యమాలు హరికథ, బుర్రకథ, జముకులకథ, యక్షగానం, తోలుబొమ్మలాట వంటివి ప్రాచీనకాలం నుండి నేటివరకూ ఒకవైపు వినోదానికి, మరోవైపు విజ్ఞాన వికాసానికి ఉపయోగపడుతున్నాయి. కొన్ని వేల సంవత్సరాలనాటి ఇతిహాస పురాణాల కథలు ఈనాటివరకూ జనజీవన ప్రవంతిలో ఇమిడి ఉన్నాయంటే గ్రామీణ కమ్యూనికేషన్ వ్యవస్థలోని నిత్యత్వ శక్తివల్లనే. 3. మూడో లక్షణం ఆధునిక ప్రపంచం మనకందించిన విజ్ఞానాన్ని సాధనంగా

వాడుకోవడం. ఆధునిక విజ్ఞాన ప్రపంచంలోని Mass Media ముఖ్యంగా పత్రికలు, రేడియో, టి.వి. సినిమా - వీటిద్వారా వినోదం విజ్ఞానం పట్టణ ప్రాంతాలలో బాటు గ్రామీణులకూడా చేరుతున్నది. ఐతే ఒక విషయం - ఒక్క రేడియో తప్ప పత్రికలు, టి.వి, సినిమా మాధ్యమాలు అన్ని గ్రామాలకూ, అందరు గ్రామీణులకూ అంతగా అందుబాటులో లేవు. కాని, అందుబాటులో ఉన్న కొందరు గ్రామీణులు తాము పొందుతున్న సమాచారాన్ని తిరిగి తమతోటి గ్రామీణులకు మౌఖికంగా అందించడానికి ప్రయత్నిస్తారు. ఈ విధంగా సంప్రదాయ ప్రసార మాధ్యమాల ద్వారా గ్రామీణ కమ్యూనికేషన్ వ్యవస్థలో సమాచారం గ్రామీణులకు విప్పుడూ అందుతుంది. ఉదాహరణకు మనదేశంలో వచ్చిన "హరిత విప్లవం" వల్ల తిండిగింజల్లో స్వయం సమ్మర్ది సాధించామంటే, దానికి దోహదం చేసింది ఈ కమ్యూనికేషన్ వ్యవస్థే. ఈ మూడు లక్షణాలతోనూ మనదేశంలో గ్రామీణ కమ్యూనికేషన్ వ్యవస్థ ప్రసారంలో ఉన్నది.

### అభ్యాసం

గ్రామీణ కమ్యూనికేషన్ వ్యవస్థ లక్షణాలను సంక్షిప్తంగా తెలపండి ?

.....

.....

.....

.....

.....

.....

.....

### 1.6. ముఖ్యవిషయాలు గుర్తుంచుకుందాం.

- సంప్రదాయ ప్రసార మాధ్యమం అంటే సామాన్య ప్రజాసీకపు భావావేశ పరంపరకు కళారూపం.
- బెంగాల్ కు చెందిన 'జాత్ర', మహారాష్ట్ర తమాషా', ఉత్తరప్రదేశ్ 'నౌటంకీ', రాజస్థాన్ 'బొమ్మలాట' (మన రాష్ట్రంలో కూడా ఉంది), 'వీధిభాగవతం', 'బుర్రకథ', వంటివి సంప్రదాయ ప్రసార మాధ్యమం రూపాలు.
- గ్రామీణ కమ్యూనికేషన్ వ్యవస్థ అంటే మౌఖికంగా సమాచారాన్ని గ్రామీణులకు అందించే వ్యవస్థ. "మౌఖికంగా ప్రసరించడం, ప్రసారంలో నిత్యత్వ శక్తి కలిగి ఉండటం. ఆధునిక విజ్ఞాన ప్రపంచం అందించే విషయాలను గ్రామీణ ప్రజల తెలివిడికి తేవడం" అనే మూడు లక్షణాలు గ్రామీణ కమ్యూనికేషన్ వ్యవస్థకు ఉంటాయి.

### 1.7. మాదిరి పరీక్షా ప్రశ్నలు

- I. కింది ప్రశ్నలకు 30 పంక్తుల్లో జవాబులు రాయండి.
1. సంప్రదాయ ప్రసార మాధ్యమం అంటే ఏమిటి ?
  2. గ్రామీణ కమ్యూనికేషన్ వ్యవస్థ స్వరూప స్వభావాలు చర్చించండి ?
- II. కింది ప్రశ్నలకు 15 పంక్తుల్లో జవాబులు రాయండి.
1. నౌటంకీ ఏ జానపద కళారూపం ?
  2. బుర్రకథకూ జాతీయోద్యమానికి సంబంధం ఉందా ? చర్చించండి?

## భాగం 2 ప్రసార మాధ్యమాలు : పుట్టుక అభివృద్ధి

విషయక్రమం

2.0 ఉద్దేశం

2.1 ప్రవేశిక

2.2 ప్రసార మాధ్యమం- నిర్వచనం

అభ్యాసం

2.3 ప్రసార మాధ్యమాల రకాలు : పుట్టుక అభివృద్ధి

2.3.1 వార్తా పత్రికలు

2.3.2 రేడియో

2.3.3 టెలివిజన్

2.3.4 సినిమా

2.4 ముఖ్య విషయాలను గుర్తుంచుకుందాం

2.5 మాదిరి పరీక్షా ప్రశ్నలు

## 2.0 ఉద్దేశం

ఈ భాగం చదివిన తర్వాత మీరు కింది విషయాలను చర్చించ గలుగుతారు.

- ప్రసార మాధ్యమం
- ప్రసార మాధ్యమం : రకాలు
- ప్రసార మాధ్యమాల పుట్టుక- అభివృద్ధి

## 2.1 ప్రవేశిక

మనమిప్పుడు నివసిస్తున్నది సమాచార యుగంలో. మనదైనందిన వ్యవహారాలని శాసించుకున్నది సమాచారమే. ఈ రంగంలో వస్తున్నటువంటి విప్లవాత్మకమైన మార్పులు అడుగడుగునా మనజీవితాల మీద ప్రభావం చూపుతున్నాయి. ఈ విప్లవాన్ని ముందుకు నడుపుతున్న ప్రసార మాధ్యమ వ్యవస్థ (Mass Media) ఈ వ్యవస్థలో భాగమైన వార్తా పత్రికలు, రేడియో, టెలివిజన్, సినిమాలు ఇవన్నీ కలిసి సమాచార రంగంలో నిర్వహిస్తున్న పాత్ర కేవలం సమాచార వ్యాప్తికి తోడ్పడమే కాదు. సామాన్య ప్రజల అభిప్రాయాలను మలచడంలోను, నడుస్తున్న చరిత్రపై వారి దృష్టిని కేంద్రీకరింప జేయడంలోనూ ఈ మాధ్యమాలు తమ శక్తిని ప్రదర్శిస్తున్నాయి. మనం తెలుసుకునే విషయాలను తెలుసుకునే పద్ధతులను కూడా అవే నిర్ణయిస్తున్నాయి.

ఇంతటి శక్తివంతమైన మాధ్యమాలలో ముఖ్యమైన వాటి పుట్టుక, అవి ప్రస్తుత స్థితికి చేరుకున్న విధం తెలుసుకోవడం. సమాచార రంగంలో కృషి చేయదలచుకున్న ప్రతి వారికీ అవసరమే.

## 2.2 ప్రసార మాధ్యమం : నిర్వచనం

జన జీవనరీతిలో కలిసిపోయి, సమాచారాన్ని ప్రజలకు ప్రసారం చేసే పత్రికలు, సినిమా, టెలివిజన్, రేడియో వంటివి ప్రసార మాధ్యమాలు.

## అభ్యాసం

ప్రసార మాధ్యమం అంటే ఏమిటో వివరించండి ?

.....

.....

.....

.....

.....

.....

### 2.3 ప్రసార మాధ్యమాల రకాలు : పుట్టుక- అభివృద్ధి

పత్రికలు, రేడియో, టెలివిజన్, సినిమా అనే నాలుగు రకాల ప్రసారమాధ్యమాల్లో ముందుగా వార్తా పత్రికల గురించి తెలుసుకుందాం.

#### 2.3.1. వార్తాపత్రికలు

వార్తాపత్రికలు, ఎప్పుడు, ఎక్కడ ఎలా ప్రారంభమయ్యాయంటే నిర్ధారణగా చెప్పడం కష్టమే.

అయితే మనకు ఇప్పటికీ దొరికిన కొన్ని సాక్ష్యాధారాలను బట్టి మాస్టే వార్తాపత్రికల లాంటివి వివిధ ప్రాంతాల్లో రకరకాల రూపాల్లో ప్రాచీనకాలం నుండి ఉంటూ వస్తున్నాయని తెలుస్తుంది.

ఉదాహరణకు చైనాలో ఇప్పటికీ 1300 సంవత్సరాలకు పూర్వమే ప్రభుత్వం తన నిర్ణయాలను, ఇతర ప్రభుత్వ వ్యవహారాలను ప్రజలకు తెలియజేసేందుకు వార్తాపత్రికల లాంటివాటిని నడిపినట్లుగా తెలుస్తున్నది. అలాగే ప్రాచీనకాలపు రోమ్ లో కూడా లోకీక వ్యవహారాలను ప్రజలకు తెలియజేసేందుకు ACTADKRNA అనే సమాచార పత్రాలను ప్రచురించినట్లుగా దాఖలాలున్నాయి.

16వ శతాబ్దంలో వెనిస్ ప్రభుత్వం ప్రజలకు సమాచారం అందజేసేందుకు ఒక పత్రికను ప్రచురించేదట. ఆ పత్రిక ప్రతులను ఒక గజెటా (GAZZETA) గా అమ్మేవారట. అందువల్లనే తర్వాతికాలంలో ప్రభుత్వపరంగా విడుదలయ్యే సమాచార పత్రాలను 'గజెట్' (GAZZETE) గా వ్యవహరించడం జరుగుతున్నది.

అయితే 1580-90ల మధ్యకాలంలో లండన్ లో ప్రచురించబడ్డ బ్రాడ్ షీట్స్ (BROAD SHEETS) అనేవి, ఇప్పుడు వాడుకలో వున్న వార్తాపత్రికలకు పూర్వరూపాలుగా చెప్పుకోవచ్చు.

జర్మనీ, నెదర్లాండ్స్, ఇంగ్లండ్ లలో 16వ శతాబ్దంలో కోరంటోస్ (CORANTOS) అనేవి ప్రాచుర్యం పొందాయి. ఇవి ముఖ్యంగా యూరపు దేశాల మధ్య పరస్పరం జరిగిన యుద్ధాల గురించిన వార్తలను ప్రజలకు అందజేసేవి.

నిజానికి వార్తాపత్రికల ప్రచురణ ఒక వ్యవస్థగా మారేందుకు పునాది జోహాన్ గుటెన్ బర్గ్ (C. JOHANN GUTENBERG) అచ్చుయంత్రాన్ని కనుగొనడంతో పడ్డది. అప్పటికే ఉన్న అచ్చుయంత్రాన్ని మార్చి అక్షర క్రమంలోని ప్రతి అక్షరానికి విడిగా లోహపు అచ్చులను తయారుచేసి ముద్రణ ప్రక్రియను గుటెన్ బర్గ్ సులభతరం చేశాడు. అంతవరకున్న అచ్చుయంత్రాలలో దేన్నైనా ఒక ప్రతిని తయారు చేయడమే గగనంగా ఉండేది. గుటెన్ బర్గ్ చేసిన

మార్పులతో ప్రతులను తయారుచేయడం సాధ్యమైంది. దానితో వార్తాపత్రికల ప్రచురణకు మార్గం సుగమమైంది.

మొట్టమొదటి ఆంగ్ల వార్తాపత్రిక ఆక్స్ఫర్డ్ (Oxford) లో 1619లో ప్రచురించబడ్డదట. ఆక్స్ఫర్డ్ గజెట్ దీని పేరు. తర్వాతికాలంలో దీని ప్రచురణ స్థానం లండన్ కు మారడంతో పత్రిక పేరు కూడా లండన్ గజెట్ (London Gajette) గా మార్చారు. బ్రిటిషు రాచరికపు వ్యవహారాలను వార్తలుగా ప్రచురించే యీ పత్రిక వారానికి రెండుసార్లు వెలువడేది.

17వ శతాబ్దం వరకు వార్తాపత్రికల ప్రచురణకత్తిమీద సాముగానే ఉండేది. ముఖ్యంగా రాచరికాలు, ప్రభుత్వాలు పత్రికలను తమవునికి ప్రమాదకారులుగా భావించడం వలన పత్రికా ప్రచురణ మీద రకరకాల ఆంక్షలు విధిస్తుండేవి.

17వ శతాబ్దంతానికి వివిధ రాజకీయ పక్షాల ఆవిర్భావం, పార్లమెంట్ ప్రాబల్యం పెరగడం, రాచరికపు అధికారం తరగడం మొదలయినవి పత్రికాస్వేచ్ఛకు తోడ్పడ్డాయి.

1702లో ఒక దిన పత్రికను ప్రచురించే ప్రయత్నం జరిగింది గానీ దానికి పురిటిలోనే సంధికొట్టింది.

అమెరికన్ కాలనీల్స్ కూడా పత్రికా ప్రచురణ ఒడిదుడుకులకు లోనవుతూనే మొదలయింది.

1690లో పబ్లిక్ ఆక్సరెన్సెస్ (PUBLIC OCCURENCES) అనే పత్రికను బెంజమిన్ (BENJAMIN) ప్రచురించడం ప్రారంభించాడు. కానీ ఆ పత్రిక ఎక్కువకాలం కొనసాగలేదు. అతని అభిప్రాయాలు ముక్కుకు సూటిగా ఉండడంతో వలస రాజ్యపు ప్రభుత్వానికి అతన్ని విరోధిగా చిత్రించి అతని పత్రికను నిషేధించారు.

యూరపు దేశాలలో తపాలా శాఖలో పనిచేసేవారు సమాచార వ్యాప్తి కూడా తమ బాధ్యతగా భావించి వార్తాపత్రికలను నడుపుతుండడంతో 1704లో జాన్ కాంపబెల్ (JOHN CAMPBELL) అనే స్టాండ్ మాస్టర్ అమెరికాలో రెండవ వార్తా పత్రికను బోస్టన్ న్యూస్ లెటర్ (BOSTON NEWS LETTER) ను ప్రారంభించి నడపాగాడు.

అదే సమయాన బెంజమిన్ ఫ్రాంక్లిన్ (BENJAMIN FRANKLIN), ఫిలడెల్ఫియా (PHILA DELPHIA) లో ప్రచురణ ప్రారంభించిన పెన్సిల్వేనియా గజెట్ (PENNSYLVANIA GAZETTE) విజయవంతం కావడంతో, ఆ పత్రిక అమెరికాలోని మరెందరో ప్రచురణ కర్తలకు మార్గదర్శకమయింది.

ఇక మన భారతదేశంలో వార్తాపత్రికల పుట్టుక వాటి వృద్ధి గురించిన వివరాలు తెలుసుకుందాం

బ్రిటిషు వారు మన దేశానికి రాకముందు మనకు వార్తాపత్రికల వ్యవస్థ ఉన్నట్టుగా దాఖలాలు కనిపించవు. క్రీస్తు పూర్వం నుండి కూడా శాసనాల ద్వారా కొంత సమాచార వ్యాప్తి జరిగేది. మన దేశంలో వార్తా పత్రికలను మొదట ప్రచురించిన వారు ఆంగ్లేయులే. అప్పట్లో పాత్రికేయత పరమార్థం భారతదేశంలో ఉన్నటువంటి బ్రిటిషువారికి సమాచారాన్ని, వినోదాన్ని అందించడమే. పాఠకులు ఆదివారం చదువుకొనడానికి వీలుగా పత్రికలు శనివారం నాడు విడుదలయ్యేవి. వాటిలో ఎక్కువగా ఇతర యూరపు దేశాలలో ప్రచురించబడే పత్రికలలో నుండి గ్రహించిన వ్యాసాలు ఇతర అంశాలు వుండేవి.

భారతదేశంలో మొట్టమొదట ప్రచురించబడ్డ వార్తాపత్రిక బెంగల్ గజెట్ లేక కలకత్తా జనరల్ అడ్వర్టైజింగ్ (BENGAL GAZETTE or CALCUTTA GENERAL ADVERTISER). 1780లో జేమ్స్ అగస్టస్ హికీ (James Augustus Hickey) అనే ఆంగ్లేయుడు ఈ పత్రికను ప్రారంభించాడు.

హికీ పత్రికా స్వేచ్ఛను గూర్చి ప్రిరమైన అభిప్రాయాలు కలవ్వకీ, ఎవరినైనా విమర్శించేందుకు వెనుదీసే వాడు కాడు. అందువల్ల అప్పటిగవర్నర్ జనరల్ వారన్ హెస్టింగ్స్ (WARREN HASTINGS) చర్యలనూ తీసుకున్న స్థిర్యాలనూ తన సహజధోరణిలో విమర్శించేవాడు. దానితో అతని రచనలు బ్రిటిషు చక్రవర్తి అధికారాన్ని ప్రశ్నిస్తున్నాయనే సాకుతో

హిక్సీని నిర్బంధించారు. తను నమ్మిన సిద్ధాంతాలకు కట్టుబడి ఉండడంతో హిక్సీ తన పత్రికను 1782లో మూసివేయవలసి వచ్చింది.

అయితే మారిన పరిస్థితిలో మరికొన్ని కొత్త పత్రికలు పుట్టుకొచ్చాయి. వాటిలో చెప్పుకోదగ్గది 1818లో జేమ్స్ బకింగ్ హామ్ ప్రచురించిన కలకత్తా జర్నల్ (CALCUTTA JOURNAL) బకింగ్ హామ్ కూడా హిక్సీ లాగే వాక్యాంతఃక్రమాలకు పత్రికా స్వేచ్ఛకు ప్రాణమిచ్చేవాడు. ప్రధాన న్యాయమూర్తి మొదలుకొని గవర్నర్లవరకు ఎవర్ని వదలకుండా నిర్బంధంగా విమర్శించేవాడు. అందువల్ల ఇతను కూడా ప్రభుత్వంతో వివాదాల్లో యిరుక్కుని చివరికి 1823లో భారతదేశం నుండి వెళ్ళగొట్టబడ్డాడు.

ఈ పరిణామాల కారణంగా బ్రిటిష్ ప్రభుత్వం పత్రికా ప్రచురణ విషయంలో పరిశీలన జరిపేందుకు థామస్ మన్రో (THOMAS MUNRO) ను నియమించింది. అతని ప్రతిపాదనల ననుసరించి 1823 ఏప్రిల్ 25న LICENSING REGULATIONS అమలులోకి వచ్చాయి. అప్పటి పత్రికారంగపు ముఖ్యులయిన రాజా రామ్ మోహన్ రాయ్, ద్వారకానాథ్ లాగోర్ల వంటివారు వీనిటి వ్యతిరేకించారుగానీ ఫలితం లేక పోయింది. సంఘసంస్కర్తగా రాజా రామ్ మోహన్ రాయ్ సతీ సహగమనాన్ని ఆపివేయడానికి, ఆ విషయంలో ప్రజల్ని ప్రభావితం చేయడానికి నిరంతరం కృషి చేసిన విషయం అందరికీ తెలిసిందే. ఈ ఉద్యమానికి పత్రికలనే ప్రముఖ సాధనాలుగా ఆయన ఉపయోగించుకున్నారు. వాటిలో ముఖ్యమైనది సంబద్ కౌముది అనే బెంగాల్ వారపత్రిక. ఈ పత్రికను 1821లో ప్రారంభించారు. చివరికి 1835లో సర్ చార్లెస్ మెట్ కాలెఫ్ (Sir Charles Met Calfe), లార్డ్ మెకాలె (Lord Mecalley) సహాయంతో వీటిని తొలగించాడు.

1835-57ల మధ్యకాలంలో భారతదేశపు పత్రికా వ్యవస్థ స్వేచ్ఛగా ఉన్నట్టుగా చెప్పుకోవచ్చు. 1857లో సిపాయిల తిరుగుబాటు ప్రథమ స్వాతంత్ర్య సంగ్రామం మొదలవడంతో పత్రికల మీద ప్రభుత్వపు ఆంక్షలు విధించడం జరిగింది. 1857లో అమలులోకి తెచ్చిన లైసెన్స్ చట్టాన్ని (LICENCE ACT) ప్రథమ స్వాతంత్ర్య సంగ్రామాన్ని అణచివేసిన తర్వాత 1858లో ఎత్తివేశారు.

తర్వాత 1860లో బెంగాల్ లో అమృతబజార్ పత్రిక, లాహోర్ లో అఖ్బార్ ఇ ఆమ్ (Akbar-i-am) ప్రారంభమయ్యాయి. లార్డ్ లిట్టన్ వైస్రాయిగా ఉండగా 1878లో వెర్నాకులర్ ప్రెస్ ఆక్టును అమలులోకి తేవడం జరిగింది. దీనిలోని ఆంక్షలు వార్తాపత్రికల మునుగడకు ప్రతిబంధకాలుగా ఉండడంతో దీనికి గాగింగ్ ఆక్ట్ (GAGGING ACT) అని పేరు వచ్చింది. ఈ చట్టం ప్రకారం ప్రచురణకర్తలు కొంతమొత్తాన్ని ప్రభుత్వం వద్ద ధరావతుగా ఉంచవలసి వచ్చింది.

1880లో ఇంగ్లాండులో లిబరల్ పార్టీకి చెందిన గ్లాడ్ స్టోన్ (GLADSTONE) ప్రభుత్వాన్ని ఏర్పాటు చేయడంతో జరిగిన మార్పుల్లో భారతదేశానికి లార్డ్ రిప్పన్ (LORD RIPPON) ను వైస్రాయిగా పంపడం ఒకటి. వెర్నాకులర్ ప్రెస్ ఆక్ట్ (VERNA CULAL PRESS ACT) పట్ల దేశంలో ఉన్న ప్రతికూలతను గుర్తించి లార్డ్ రిప్పన్ దానిని తొలగించారు.

1908 నాటికి మనదేశంలో 753 వార్తాపత్రికలు ఉండేవి. బెంగాలు విభజన, దాని తర్వాత జరిగిన సంఘటనలలో వార్తాపత్రికలు ప్రజాభిప్రాయాన్ని ప్రభుత్వానికి వ్యతిరేకంగా మలచడంలో నిర్వహించిన పాత్రను గమనించిన బ్రిటిష్ ప్రభుత్వం 1908లో మరొక చట్టాన్ని చేసింది. (INCITEMENT TO OFFENCES ACT 1908) ఇది చాలదన్నట్టుగా 1910లో భారత పత్రికా చట్టాన్ని (INDIAN PRESS ACT) ను తెచ్చారు. ఈ చట్టం ప్రకారం దేశంలోని ప్రచురణకర్తలు, ముద్రణశాలల స్వంతదార్లు 500 నుండి 5000 రూపాయలవరకు ధరావతు చెల్లించవలసి వచ్చింది. పైగా వివిషయం ప్రచురించకూడదో, దేన్ని ప్రచురించవచ్చునో ప్రభుత్వమే నిర్ణయిస్తుంది. అభ్యంతరకరమైన విషయాలను ప్రచురించినవారు తమ ధరావతును కోల్పోతారు.

తర్వాతి కాలంలో పత్రికా స్వేచ్ఛను అరికట్టే చట్టాలు మరికొన్నింటిని బ్రిటిష్ ప్రభుత్వం చేసింది. అవి: 1931

పత్రికా చట్టం (Press Act of 1931), 1932 విదేశీ సంబంధాల చట్టం (Foreign relation Act 1932), 1934 భారత రాష్ట్రాల రక్షణ చట్టం (Indian States Protection Act 1934), 1939 లో రెండవ ప్రపంచ యుద్ధ ప్రారంభ సమయానికి ఈ చట్టాలన్నీ అమలులో ఉండేవి.

యుద్ధ కాలంలో ప్రభుత్వం చేసిన భారత రక్షణ (DEFENCE OF INDIA) చట్టం దాని కనుగుణంగా వచ్చిన డిఫెన్స్ ఆఫ్ ఇండియా రూల్స్ (DEFENCE OF INDIA RULES) నుపయోగించి పత్రికలను తమ చెప్పువేతలో వుంచుకునే ప్రయత్నం జరిగింది. ఆయా చట్టాలను అతిక్రమించిన వారిమీద చర్యలు తీసుకోవడం కూడా జరిగింది. అయితే యుద్ధం ముగిసే పోగానే ఆ నిబంధనలకు కూడా కాలం చెల్లింది.

మన దేశ స్వాతంత్ర్యోద్యమంలో బ్రిటిష్ ప్రభుత్వానికి వ్యతిరేకంగా ప్రజాభిప్రాయాన్ని సమీకరించడంలో పత్రికలు ప్రముఖ పాత్ర వహించాయి. ప్రముఖ స్వాతంత్ర్యయోధులైన బాలగంగాధర తిలక్, మహాత్మాగాంధీ, జవహర్లాల్ నెహ్రూ వంటి వారే స్వయంగా పాత్రికేయులయ్యారు. స్వాతంత్ర్యోద్యమ నిర్వహణకు పత్రికలు ప్రారంభించారు. ఉదాహరణకు 19వ శతాబ్దంలో బాలగంగాధర తిలక్ కేసరి, మరాఠా పత్రికలు నడిపారు. 20వ శతాబ్దంలో గాంధీజీ యంగ్ ఇండియా; నవజీవన్, హరిజన్ అనే పత్రికలను ప్రారంభించి సహాయ నిరాకరణోద్యమానికి, విదేశవస్తు బహిష్కరణకూ, క్వీట్ ఇండియా ఉద్యమానికి సాధనాలుగా వాడుకున్నారు.

దీని తర్వాతనే వార్తాపత్రికల ప్రచురణ, స్వేచ్ఛ మొదలయిన వ్యవహారాలను పరిశీలించి నివేదికను సమర్పించేందుకు జస్టిస్ రాజాధ్యక్ష అధ్యక్షతలో భారత ప్రభుత్వం ప్రెస్ కమిషన్ ను నియమించింది. ఈ కమిషన్ 1954లో తన నివేదికను ప్రభుత్వానికి సమర్పించింది. ఆ నివేదికలోని ముఖ్య సూచనలలో ఒకటి ప్రెస్ కౌన్సిల్ ను ఏర్పాటు చేయడం. కమిషన్ ఉద్దేశ్యంలో పత్రికాస్వేచ్ఛను కాపాడేందుకు ఆవ్యవస్థ నిర్ణయంగా, స్వతంత్రంగా వ్యవహరించేందుకు ప్రెస్ కౌన్సిల్ లాంటి సంస్థ వుండడం అవసరం. అదేవిధంగా భారత ప్రభుత్వం ప్రెస్ కౌన్సిల్ ను ఏర్పాటు చేయడం జరిగింది.

అటు తర్వాత కూడా పార్లమెంటు వార్తా పత్రికల విషయంలో కొన్ని చట్టాలు చేసింది. వీటిలో కొన్ని పత్రికలు దైనందిన వ్యవహారాలకు సంబంధించినవైతే మరికొన్ని పాత్రికేయుల ఉద్యోగ భద్రత గురించినవి.

ఇదీ స్థూలంగా భారతదేశపు వార్తాపత్రికలకు ప్రభుత్వాలకు మధ్య నడచిన చరిత్ర. 1982లో జస్టిస్ కె.కె మాథూర్య అధ్యక్షతన ఏర్పాటైన రెండవ ప్రెస్ కమిషన్ తన నివేదికను భారత ప్రభుత్వానికి సమర్పించింది. అందులో ముఖ్యంగా పత్రికల అభివృద్ధికై News Paper Development Commission ఏర్పాటు చేయాలని సూచించింది.

ఆ పత్రికా వ్యవస్థ ప్రస్తుతి ఫ్లిటిగతులేమిటో చూద్దాం. 1992వ సంవత్సరం నాటికి దేశంలో 3,502 దిన పత్రికలు, 28,455 వార, పక్ష, మాస పత్రికలు ప్రచురింపబడుతున్నాయి.

వీటిలో దినపత్రికలు దాదాపు 2,84,00,000 ప్రతులను వెలువరిస్తుండగా, అన్ని రకాల పత్రికలు 6,40,00,000 ఉన్నాయి. అందులో హిందీ దినపత్రికల ప్రతులు 9.31 మిలియన్లు, 3.31 మిలియన్లు ఇంగ్లీషు దినపత్రికల ప్రతులు అమ్ముడవుతున్నట్లుగా అంచనా.

### 2.3.2 రేడియో

సమాచార వ్యాప్తికి రేడియో తో దృఢీకరణగా మరేమాధ్యమమూ తో దృఢీ ఉండదు. "వసుధైక కుటుంబకమ్" అనే సూక్తిని అక్షరాలా నిజం చేయగలిగింది రేడియో మాత్రమే. రేడియో పుట్టుపూర్వోత్తరాలేమిటో ఇప్పుడు తెలుసుకుందాం.

దూర ప్రాంతాలకు సమాచారాన్ని త్వరితంగా పంపించడమన్నది సామ్యూల్ మోర్స్ (SAMUEL MORSE) 1844లో రూపొందించిన టెలిగ్రాఫ్ (Telegraph) అనే సాధనం ను సాధ్యం చేసింది. టెలిగ్రాఫ్ ద్వారా ఒకచోటనుండి

మరోచోటికి తీగలమీదుగా సమాచారాన్ని సంకేత రూపంలో పంపవచ్చు. కాలాన్ని దూరాన్ని అధిగమించి సమాచారాన్ని ప్రసారం చేసే సాధనాలలో టెలిగ్రాఫ్ మొట్టమొదటిదిగా చెప్పుకోవచ్చు. తర్వాతికాలంలో రాబోయే పెనుమార్పులకు టెలిగ్రాఫ్ నాంది పలికింది.

టెలిగ్రాఫ్ కు ప్రజలు పూర్తిగా అలవాటు పడకముందే 'అలెగ్జాండర్ గ్రహంబెల్' (ALEXANDER GRAHAMBELL) 1870లో టెలిఫోన్ ను కనిపెట్టాడు. ఆ తర్వాత దశకంలోనే రేడియో తరంగాల మీద హెన్రిచ్ హెర్ట్జ్ (Heinrich Hertz) చేసిన పరిశోధనలు ఆరంగంలో పనిచేస్తున్న మరెందరో శాస్త్రజ్ఞులకు స్ఫూర్తిని కలిగించాయి.

1895 నాటికి గుగ్లియెల్మో మార్కొనీ (GUGLIELMO MARCONY) మార్చ్ సంకేతాలను తీగల సాయం లేకుండా ఒకచోట నుండి మరోచోటికి రేడియో తరంగాలుగా పంపడం సాధ్యమని నిరూపించాడు. మార్కొనీ అవిష్కరించిన ఈ పద్ధతి తర్వాతి కాలంలో రేడియోగా రూపుదిద్దుకుంది. ఈ సాధనం అవిష్కరించిన వెనువెంటనే వాడుకలోకి వచ్చింది. ముఖ్యంగా మహాసముద్రాల మీద ప్రయాణం చేసే ఓడలు తీరం మీది వారితో సమాచారం యిచ్చివుచ్చుకోవడానికి మొదటిరోజుల్లో మార్చ్ సంకేతాలను, నిస్తంత్రీ విధానాన్ని వాడుకోవడం ప్రారంభించాయి.

1906 నాటికి విద్యుదయస్కాంత తరంగాలను పయోగించి శబ్దాన్ని (మానవంధర్మనులను) నేరుగా మార్చికోడ్ సాయం లేకుండా దూరానికి ప్రసారం చేయడం సాధ్యపడింది. ఈ ప్రక్రియను సాధించేందుకు ముఖ్యంగా వాక్యూమ్ ట్యూబ్ (VACUUM TUBE) తో రెజినాల్డ్ ఫెసెండర్ (REGINALD FESSENDER), లీ డె ఫోరెస్ట్ (LEE DE FOREST) చేసిన పరిశోధనలు తోడ్పడినాయి 1910, 1912లలో అమెరికా ప్రభుత్వం రేడియో వాడుకకు సంబంధించిన మార్గదర్శక సూత్రాలను, నిబంధనలను ఏర్పాటు చేయడం కూడా జరిగింది.

రెండవ ప్రపంచయుద్ధం ప్రారంభమయ్యే నాటికి 'రేడియో' శైలి దశలో ఉన్నది. అయితే చాలామంది భావించినట్లు రేడియో అభివృద్ధి యుద్ధం వలన కుంటుపడలేదు. పైగా యుద్ధంలో ఆలూకాకృతమవుతున్న ప్రపంచదేశాల ప్రజలకు రేడియో శక్తి సామర్థ్యాలేమిటో తెలుసుకునే అవకాశం యుద్ధమే కల్పించింది. మిలియన్ల కొద్దీ సామాన్య ప్రజానీకం త్వరితంగా యుద్ధపు వార్తలు తెలుసుకోవడానికి, మిత్రపక్షాల దళాల మధ్య సయోధ్యకొనసాగాడానికి రేడియో ఎంతగానో దోహదం చేసింది.

ఇంగ్లాండులో మొట్టమొదటగా 1920 సంవత్సరం ఫిబ్రవరి 23న మార్కొనీ కంపెనీ వారి రేడియో కార్యక్రమం 'చెల్మ్స్ ఫర్డ్' (CHELMSFORD) నుండి ప్రసారమయింది. అయితే ఈ ప్రసారాలు 1922 నాటికి క్రమబద్ధం చేయబడ్డాయి. అదే సంవత్సరంలో రేడియో దైనిందిన వ్యవహారాలు చక్కబెట్టేందుకు బ్రిటిషు బ్రాడ్ కాస్టింగ్ కార్పొరేషన్ (BROAD CASTING CORPORATION) అనే సంస్థ ఏర్పాటయింది. దీన్నే 1927లో సర్వస్వతంత్ర యాజమాన్య వ్యవస్థగా మార్చడం జరిగింది. జి.సి. డబ్ల్యు. రీత్ (J.C.W. REITH) ఈ సంస్థకు మొట్టమొదటి డైరెక్టర్ జనరల్ గా నియమించబడ్డారు. రీత్ మార్గదర్శకత్వంలో బి.బి.సి. (BBC) సంస్థ సమాచార రంగంలోనూ జనసామాన్యానికి సేవలు అందించడంలోనూ విశిష్టమైనదిగా రూపుదిద్దుకున్నది. అంతేకాక ఎన్నో దేశాలలో రేడియో ఒక సుస్థిరమైన వ్యవస్థగా రూపుదిద్దుకోవడానికి అవసరమైన స్ఫూర్తిని BBC సంస్థ అందించగలిగింది. రేడియో వ్యవస్థ నిర్వహణ పద్ధతులు సేవలందించే విధానాలలో BBC ఎన్నో సంస్థలకు మార్గదర్శిగా మారింది.

భారతదేశంలో రేడియో వ్యవస్థ 1926లో ప్రారంభమయినట్లుగా చెప్పుకోవచ్చు. ఆ సంవత్సరంలో ఇండియన్ బ్రాడ్ కాస్టింగ్ కంపెనీ (Indian Broad casting Company) అనే ప్రైవేటు సంస్థ బొంబాయి, కలకత్తా నగరాలలో రేడియో కేంద్రాలను వెలకొల్పేందుకు భారత ప్రభుత్వంతో ఒప్పందం చేసుకున్నది. 1927వ సంవత్సరం, జూలై 23న బొంబాయిలోనూ, ఆగస్టు 26న కలకత్తాలోనూ రేడియో కేంద్రాలు 1.5 KW శక్తిగల ట్రాన్స్ మిటర్లతో ప్రారంభించబడ్డాయి.

మనదేశంలో రేడియో ప్రసారాలు 1927లో బొంబాయి నుండి ప్రారంభమైనాయి. అయితే అంతకు ముందు మనదేశంలో కొన్ని పట్టణాలలో బెల్గ్రాఫ్ సమాచార రేడియో ప్రసారాలను నిర్వహిస్తుండేవి. అలాంటి వాటిలో 1924 మే 16వ తేదీన ప్రారంభమయిన 'మద్రాస్ ప్రెసిడెన్సీ క్లబ్' (MADRAS PRESIDENCY CLUB) చెప్పుకోదగ్గది. ప్రారంభమైన కొద్ది నెలల్లోనే అంటే 1924 జూలై 31వ తేదీన ఈ క్లబ్ రేడియో ప్రసారసేవను మొదలు పెట్టింది. ఈ క్లబ్ 1927లో ఆర్థిక యిబ్బందుల వల్ల మూతపడ్డది. ఆటోమేటివ్ కార్పొరేషను వారు తీసుకుని 1930 ఏప్రిల్ 1వ తేదీ నుండి ప్రసారాలను పునః ప్రారంభించారు. ఈ ప్రసారాలు 1938 జనవరి 16వ తేదీ వరకు, అంటే ఆలిండియా రేడియో మద్రాసు కేంద్రం స్థాపన జరిగేవరకు కొనసాగాయి.

1930లో ఇండియన్ బ్రాడ్ కాస్టింగ్ కంపెనీని (బ్రిటిషు ప్రభుత్వం స్వాధీనం చేసుకుని ఇండియన్ స్టేట్ బ్రాడ్ కాస్టింగ్ సర్వీస్ (INDIAN STATE BROADCASTING SERVICE) గా మార్చడం జరిగింది. 1935లో లయోనల్ ఫీల్డెన్ (LIONEL FIELDEN) అనే బి.బి.సి. అధికారిని భారతదేశానికి రప్పించి అతన్ని రేడియో వ్యవస్థకు కంట్రోలర్ గా నియమించడం జరిగింది. ఇతని నాయకత్వంలో భారతదేశంలో రేడియో వ్యవస్థకు చక్కటి పునాది పడడమే గాక మున్ముందుకు పనికి వచ్చేలాంటి కార్య నిర్వహణా పద్ధతులకు అంకురార్పణ జరిగింది.

అప్పటివరకు ఇండియన్ స్టేట్ బ్రాడ్ కాస్టింగ్ సర్వీస్ గా ఉన్న వ్యవస్థకు 1936లో ఆల్ ఇండియా రేడియో (ALL INDIA RADIO) గా పేరు మార్చారు. స్వతంత్రం వచ్చిన తరువాత కొన్నిళ్ళకు 'ఆకాశవాణి' అని భారతీయ భాషలో నామకరణం జరిగింది.

భారతదేశంలో రేడియో వ్యవస్థ కాలానిన కొన్నేళ్ళవరకు అతిపెద్దగా విస్తరించలేదు. స్వతంత్ర్యం వచ్చేనాటికి దేశంలో ప్రభుత్వాధీనంలో ఉన్న రేడియో కేంద్రాలు ఆరే వుండేవి. అవి బొంబాయి, కలకత్తా, ఢిల్లీ, మద్రాసు, లక్నో, తిరుచిరాపల్లి. ఇవి గాక స్వతంత్ర సంస్థానాధీశుల క్రింద పనిచేస్తున్న రేడియో కేంద్రాలు అయిదు ఉండేవి. హైదరాబాదు ఔరంగాబాదు నిజాం సంస్థానంలో ఉండేవి. వీటితో పాటు బరోడా, మైసూరు, తిరువనంతపురంలో ఆయా సంస్థానాధీశుల క్రింద పని చేసే కేంద్రాలు ఉండేవి.

స్వతంత్ర్యం వచ్చిన తరువాత, రేడియో సామాజిక ప్రగతికి సాధనంగా వాడుకోవడం ప్రారంభమయింది. దేశ ప్రజలను ప్రగతిపథంలో నడిపేందుకు అవసరమైన సమాచారాన్ని అందజేసే కృషిలో రేడియో తనవంతు కర్తవ్యం నిర్వహించడం మొదలయింది. సమాచార వ్యాప్తి, విద్యాబోధన, వినోదకల్పన ఈ మూడూ ఆకాశవాణి నెలవేల్చి బూనిన కర్తవ్యాలు.

1993 నాటికి భారతదేశంలోని ఆకాశవాణి ప్రపంచంలోని అతిపెద్ద రేడియో వ్యవస్థలలో ఒకటిగా విస్తరించింది. కింద వివరాలను చూడండి :

కేంద్రాలు	(ట్రాన్స్ మిటర్లు
ప్రాంతీయ కేంద్రాలు-95	మీడియం వేవ్-11
స్థానిక కేంద్రాలు-57	షార్ట్ వేవ్-43
వాణిజ్య ప్రసార కేంద్రాలు-31	ఎఫ్-ఎమ్-73

ఆకాశవాణి ప్రసారాలు భారతదేశంలోని 86% భూభాగంలో 96% జనాభాకు అందుబాటులో వున్నాయి. ప్రతిరోజూ 24 భాషలు, 146 మాండలికాలు, 24 భారతీయ తర భాషలలో కార్యక్రమాలు ప్రసారం చేయబడుతున్నాయి.

ఈ ప్రసారాల్లో ప్రసంగాలు, చర్చలు, నాటకాలు, హిందుస్థానీ, కర్ణాటక సంగీతం, వివిధ ప్రాంతాలకు చెందిన జానపద సంగీతం, కూరూపాలు ఉంటాయి. ప్రసంగాలు, చర్చలు సామాజిక, వైజ్ఞానిక, ఆర్థిక, రాజకీయ విషయాల మీద ప్రసారమవుతుంటాయి.

ఏటన్నిటి ధ్యేయం : ప్రజానీకానికి, మనోజ్ఞానాన్ని కలిగించడమే గాక వారి అవగాహనను పెంపొందించడం, అలోచనా పరిధిని విస్తృత పరచడం కొత్త విషయాలను తెలుసుకోవడంలో అభిరుచిని ఇనుమడింపజేయడం.

ప్రజలకు దేశ వ్యవహారాల గురించిన సమాచారం ఎప్పటికప్పుడు అందజేయడం కొరకు ఢిల్లీలో వార్తా ప్రసార విభాగం (News Services Division) ఏర్పాటుైంది. దీని శాఖలు దాదాపు పెద్ద రేడియో కేంద్రాన్నింట్లోను ఉన్నాయి. ఈ విభాగపు ఆధ్వర్యంలో ప్రతిరోజూ 19 భాషలలో 88 జాతీయస్థాయి వార్తా ప్రసారాలు, ప్రాంతీయ స్థాయిలో 131 వార్తా ప్రసారాలు జరుగుతున్నాయి. ప్రాంతీయస్థాయి వార్తా ప్రసారాల్లో కొన్ని మాండలికాలలో కూడా జరుగుతున్నాయి.

ఆకాశవాణి కేంద్రాలనుండి ప్రసారమయ్యే కార్యక్రమాలకు, వినోద ప్రధానమైన ప్రత్యామ్నాయంగా మరొక ప్రవాహిక (CHANNEL) ఉండడం అవసరమనే ఉద్దేశ్యంతో "వివిధభారతి" అనే ప్రవాహికను 1953 అక్టోబరు 3వ తేదీన ప్రారంభించడం జరిగింది. ఈ పథకం కింద ఆయా ప్రాంతాలలో మీడియంవేవ్ (ట్రాన్స్మిటింగ్)లను ఏర్పాటు చేసి వాటి ద్వారా వినోద ప్రధానమైన అంశాలను, చలన చిత్రగీతాలతో కూర్చిన కార్యక్రమాలను ప్రసారం చేయడం మొదలుపెట్టారు.

ఈ కేంద్రాలనే 1967 అక్టోబరు నుండి వాణిజ్యప్రకటనలు ప్రసారం చేసేందుకు కూడా ఉపయోగించడం మొదలైంది. (మొదట బొంబాయి-నాగపూరు కేంద్రాలలో ప్రయోగాత్మకంగా ప్రారంభం చేశారు.) వాణిజ్య ప్రకటనల ద్వారా ఆకాశవాణికి ఆదాయం సమకూరే అవకాశం కలిగింది.

ముందుగా 7, 10, 20, 30 సెకన్లకు మించని ప్రకటనలు ప్రసారం చేసే వారు. 1970 మే మాసం నుండి ప్రకటన కర్తలే రూపొందించిన కార్యక్రమాలను ప్రాయోజిత కార్యక్రమాలగా ప్రసారం చేస్తున్నారు.

1982 ఏప్రిల్ నెలనుండి ఆకాశవాణి ప్రైమరీ ఛానల్ లో కూడా (జాతీయ స్థాయి ప్రసారాలకు ముందు, తరువాత) వాణిజ్య ప్రకటనలను ప్రసారం చేస్తున్నారు.

ప్రస్తుతం ఆకాశవాణి ద్వారా వాణిజ్య ప్రకటనలు 30 వాణిజ్య ప్రసార కేంద్రాలనుండి 60 ప్రధాన ప్రవాహికా (ప్రైమరీ ఛానల్) కేంద్రాలనుండి జరుగుతున్నాయి. 1992-93 ఆర్థిక సంవత్సరంలో వాణిజ్య ప్రసారాల ద్వారా ఆకాశవాణికి 60 కోట్ల రూపాయల ఆదాయం లభించింది. ఇటీవల నాలుగు మెట్రో నగరాలలో ప్రారంభించిన ఎఫ్.ఎమ్. కేంద్రాల నుండి కూడా యిలాంటి ప్రసారాలు ప్రారంభించేందుకు ఏర్పాట్లు జరుగుతున్నాయి.

ప్రజానీకంలోని వివిధ తరగతుల శ్రోతల అవసరాలను దృష్టిలో వుంచుకొని వాటికనుగుణంగా రూపొందించిన కార్యక్రమాలను ఆకాశవాణి వివిధ కేంద్రాల ద్వారా ప్రసారం చేస్తున్నారు. ఈ ప్రత్యేక ప్రసారాలు స్త్రీలకొరకు, యువత కొరకు, పిల్లలకొరకు, రైతులకొరకు, కార్మికులకొరకు వివిధమైనారితీ (భాషాపరంగా) వర్గాల కొరకు జరుగుతున్నాయి.

విద్యా కార్యక్రమాలలో ప్రాథమికస్థాయి నుండి యూనివర్సిటీ స్థాయి వరకు గల విద్యార్థుల కొరకు కార్యక్రమాలు ప్రసారం చేయబడుతున్నాయి.

క్రీడలకు సంబంధించి రకరకాల కార్యక్రమాలు ప్రసారం చేయడమే కాక, కొన్ని క్రీడలకు ప్రత్యక్ష వాఖ్యానాలు కూడా ప్రజల కందించడం జరుగుతున్నది.

ఇంటికాక తుఫాను, వరదల లాంటి ప్రకృతి వైపరీత్యాల గురించి ప్రజలను ముందుగా హెచ్చరించడంలోను, ఆయా సమయాల్లో అవసరమైన సమాచారాన్ని అందించడంలోను రేడియో తనవంతు కర్తవ్యాన్ని నిర్వహిస్తోంది.

ఇన్ని విధాలుగా సేవలనందిస్తూ, రేడియో జనజీవన ప్రవంతిలో విడదీయరాని సాయగా మారడంలో అతీతయోక్తి కాదు.

ఆకాశవాణి తనకు తానే ఎన్నుకున్న మార్గం "బహుజనహితాయ, బహుజనసుఖాయ". ఆనూకృతి అన్ని విధాల సరిపోయే విధంగా భారత ప్రజలకు తన సేవలను అందించడానికి కృషి చేస్తోంది.

### 2.3.3. టెలివిజన్

రేడియోవలనే టెలివిజన్ కూడా 19వ శతాబ్దాంతంలో విద్యుదయస్కాంత శాస్త్రంలోనూ ఎలక్ట్రానిక్ రంగంలోనూ జరిగిన విస్తృత పరిశోధనల ఫలితంగా రూపుదిద్దుకున్న ప్రసార మాధ్యమమే.

విద్యుదయస్కాంత సిద్ధాంతాలమీద జేమ్స్ క్లర్క్, మాక్స్ వెల్, హెన్రీ పేర్జ్ (JAMES CLERK, MAXWELL, HEINRICH HERTZ) చేసిన ప్రయోగాలకు, పరిశీలనలకు గుగ్లియెల్మో మార్కొనీ (GUGLIELMO MARCONI) కృషి తోడయి మానవాళికి రేడియో అనే సాధనం లభించింది.

నిస్సంక్లి విధానం మీద పరిశోధనలు కొనసాగుతుండగానే పాల్ నిప్కో (PAUL NIPKOW) అనే శాస్త్రజ్ఞుడు తనయాంత్రిక విధానం ద్వారా చిత్రాలను తీగల ద్వారా మరోచోటికి పంపడం సాధ్యమేనని నిరూపించాడు. మొదట్లో శాస్త్రజ్ఞులు తమదృష్టిని యాంత్రిక విధానం మీదనే కేంద్రీకరించారు. అయితే టెలివిజన్ నిర్మాణానికి 1920లలో మౌలికమైన పరిశోధనలు జరిపిన వారిలో ముఖ్యులు బ్రిటన్ కు చెందిన జాన్ బయర్డ్ (JOHN BAIRD) అమెరికాకు చెందిన ఛార్లెస్ జెంకిన్స్ (CHARLES JENKINS) 1920 ప్రాంతాలలో రేడియోకు ప్రాచుర్యం లభించడంతో టెలివిజన్ మీద జరుగుతున్న కృషి కొంత కుంటుపడ్డది. అయితే ఫిల్ ఫార్న్ వర్త్ (PHILO FARNSWORTH) ఫ్లాడిమిర్ జ్వొరికిన్ (WLADIMIR ZWORYKIN) అనే శాస్త్రజ్ఞులిద్దరూ పూర్తిగా ఎలక్ట్రానిక్ పైన ఆధారపడ్డ టెలివిజన్ ను రూపొందించేందుకు అవసరమయిన సాధనాలను విధానాలను అవిష్కరించేందుకు తమ కృషిని కొనసాగించారు. చివరికి విజయం సాధించారు. ఫ్లాడిమిర్ జ్వొరికిన్ తయారు చేసిన ఐకానోస్కోప్ (ICONOSCOPE) అనే కేమేరా ట్యూబ్ మీద ఆతడు 1928లో పేటెంటు హక్కును కూడా సొంతాడు.

1928లో అమెరికాకు చెందిన ఫెడరల్ రేడియో కమిషన్ (FEDERAL RADIO COMMISSION) RCA కంపెనీకి టెలివిజన్ ప్రసారాలు చేసేందుకు అనుమతి ఇచ్చింది. అదే సంవత్సరంలో GENERAL ELECTRIC COMPANY మొట్టమొదటిసారిగా టెలివిజన్ ద్రామాను న్యూయార్క్ నుండి ప్రసారం చేయడం జరిగింది.

దాని తర్వాత వివిధ ప్రాంతాలలో టెలివిజన్ ప్రసారాలు ప్రారంభమయ్యాయి. రెండో ప్రపంచ యుద్ధం మొదలవడంతో టెలివిజన్ ప్రసార సంబంధమయిన పరిశోధనలకు ఆటంకాలు ఎదురయ్యాయి.

యుద్ధం పూర్తయిన తర్వాత 1948-52ల మధ్య అమెరికాలో Television Networks ఏర్పాటయినాయి.

ఇక భారతదేశంలో టెలివిజన్ ప్రవేశాన్ని గురించి తెలుసుకుందాము.

భారతదేశంలో ప్రయోగాత్మకంగా టెలివిజన్ ప్రసారాలు 1959 సంవత్సరం సెప్టెంబర్ 15వ తేదీన ప్రారంభమయ్యాయి.

టెలివిజన్ ద్వారా పాఠశాల విద్యార్థులకు కార్యక్రమాలు ప్రసారం చేయడం ఢిల్లీలో 1961 నుండి మొదలైంది. 1965 నుండి ఢిల్లీ నుండి ప్రసారమయ్యే టెలివిజన్ కార్యక్రమాలను హిందీలో వార్తలతో సహా క్రమబద్ధం చేశారు.

వ్యవసాయదారుల నుద్దేశించి, వ్యవసాయ సంబంధమైన విషయాలను ప్రసారం చేసేందుకు కృషిదర్శన అనే పేరుతో టెలివిజన్ ప్రసారాలు 1967లో మొదలుపెట్టారు.

1975-76 సంవత్సరాల మధ్యకాలంలో మనదేశంలో నిర్వహించిన ఉపగ్రహ ప్రబోధాత్మక టెలివిజన్ ప్రయోగం (Satellite Instructional Television Experiment) ప్రపంచంలోని వర్ణమాన దేశాల్లో అతిపెద్ద వాటిలో ఒకటిగా పరిగణించబడ్డది. సంవత్సరంపాటు (1975, ఆగస్టు 15వ తేదీ నుండి, 76 జూలై 31 వరకు) దేశంలోని ఆంధ్రప్రదేశ్, కర్ణాటక, ఒరిస్సా, రాజస్థాన్, బీహార్, మధ్యప్రదేశ్ రాష్ట్రాలలోని 2400 పైగా గ్రామాల్లోని ప్రజలు ప్రతిరోజూ

టెలివిజన్ కార్యక్రమాలు చూసే అవకాశం కల్పించబడింది. గ్రామస్థులకోసం ప్రత్యేకంగా వ్యవసాయం, పశుపోషణ, ఆరోగ్యం, కుటుంబ సంక్షేమం, జాతీయసమైక్యత మొదలైన విషయాల మీద రూపొందించిన కార్యక్రమాలు ప్రసారం చెయ్యబడ్డాయి. ఏ ప్రాంతపు వారు ఆ ప్రాంతీయ భాషలో కార్యక్రమాలను చూసే వీలుకూడా కల్పించారు. టెలివిజన్ కార్యక్రమాలు సామాజిక ప్రగతికి ఎంతవరకు తోడ్పడతాయి? అన్న విషయాన్ని పరిశోధించి తెలుసుకోవడం ఈ ప్రయోగపు ముఖ్య ఉద్దేశ్యాలలో ఒకటి.

ప్రజలు ప్రగతి పథంలో ముందడుగు వేసేందుకు టెలివిజన్ ఉపకరిస్తుందని ఈ ప్రయోగం నిరూపించింది. అంతేకాక మనదేశంలో టెలివిజన్ విస్తరణకు ఈ ప్రయోగం అంకురార్పణ చేసింది. 1975 నాటికి కూడా మనదేశంలో కేవలం 6 టెలివిజన్ కేంద్రాలు మాత్రమే వుండేవి. SITE పూర్తయిన తర్వాత INSAT సాటిలైట్ సిస్టమ్ ఏర్పాటు చేసుకోవడానికి ప్రయత్నాలు ప్రారంభమయ్యాయి.

అప్పటివరకు విజ్ఞాన వినోదాలకే పరిమితమయిన దూరదర్శన్ (భారతదేశపు టెలివిజన్) 1976 నుండి వాణిజ్య ప్రకటనలు ప్రసారం చెయ్యడం మొదలు పెట్టింది.

1982వ సంవత్సరం భారతదేశపు టెలివిజన్ చరిత్రలో ముఖ్యమయిన ఘట్టం. ఆ సంవత్సరం ఆగస్టు నెల 15వ తేదీనుండి టెలివిజన్ ప్రసారాలు నలుపు తెలుపు నుండి రంగుల్లోకి మారాయి. అదే సంవత్సరం నవంబరులో జరిగిన ఏసియాడ్ (ASIAD) క్రీడలు ప్రత్యక్ష ప్రసారమయినాయి.

అలాగే 1990 మరో ముఖ్యమయిన సంవత్సరం. ఈ సంవత్సరంలోనే "రోజుకొక బ్రాన్స్ మిటర్" పథకం కింద 184 బ్రాన్స్ మిటర్లు నెలకొల్పడం జరిగింది.

1993 సంవత్సరానికి మనదేశంలో 553 టెలివిజన్ బ్రాన్స్ మిటర్లు పనిచేస్తున్నాయి. 31 కేంద్రాల్లో (ఇవన్నీ కార్యక్రమాలు నిర్మించేందుకు అవసరమైన అన్ని హంగులూ కలిగిన కేంద్రాలు. దాదాపుగా ప్రతి రాష్ట్ర రాజధానిలోనూ యిలాంటి కేంద్రమొకటి వున్నది.) నిర్మించిన కార్యక్రమాలను 553 బ్రాన్స్ మిటర్లు ఉపగ్రహ అనుసంధానంలో దేశంలోని అన్ని ప్రాంతాలకు అందేవిధంగా ప్రసారం చేస్తున్నాయి. ప్రస్తుతం దేశంలోని 68% భూభాగానికి 85% జనాభాకు 1994 సంవత్సరం నాటికి టెలివిజన్ ప్రసారాలు అందుబాటులో వున్నాయి. దేశంలో 40 మిలియన్లకు పైగా టెలివిజన్ సెట్లు వున్నట్లు అంచనా.

ప్రస్తుతం దూరదర్శన్ 13 ఉపగ్రహాంతర్ (వీటిలో 10 ప్రాంతీయ భాషల ఛానెళ్స్) ద్వారా ప్రసారాలను జరుపుతున్నది.

ప్రతిరోజూ జాతీయ స్థాయిలో నాలుగుసార్లు ఇంగ్లీషులోనూ, మూడుసార్లు హిందీలోనూ వార్తా ప్రసారాలు, ఒకసారి ప్రసంచ వార్తా ప్రసారం, వారానికి రెండు వార్తలతో కూడిన సంచికా కార్యక్రమాలు నిర్వహిస్తున్నాయి. ప్రాంతీయ కేంద్రాలు వివిధ ప్రాంతీయ భాషల్లో ప్రతిరోజూ వార్తా ప్రసారాలు జరుపుతున్నాయి.

ఇక దైనందిన వ్యవహారాల మీద విషయ ప్రధానమైన చర్చలు, వినోద ప్రధానమైన నాటకాలు ప్రసారమవుతున్నాయి.

అలాగే సమాజంలోని వివిధ వర్గాలకు చెందిన ప్రజలకొరకు ప్రత్యేక కార్యక్రమాలు అన్ని ప్రాంతీయ కేంద్రాలు ప్రసారం చేస్తున్నాయి.

ప్రాథమిక స్థాయి నుండి విశ్వవిద్యాలయ విద్యార్థుల స్థాయి వరకు విద్యా కార్యక్రమాలు ప్రసారం అవుతున్నాయి.

ఇక 1959 నుండి ఇప్పటివరకు టెలివిజన్ లో కార్యక్రమ పరంగా వచ్చిన మార్పులు స్పష్టంగా పరిశీలిద్దాము.

రేడియోలాగే దూరదర్శన్ కూడా అభివృద్ధి పథానికి సామాజిక ప్రగతికి కట్టుబడి తన కార్యక్రమాలు రూపకల్పన చేయడం ప్రారంభించింది.

1959 నుండి 1970 వరకు సమాచార విద్యా విషయక కార్యక్రమాలు మాత్రమే ఉండేవి. వినోద ప్రధానమైనవి కొంతమేరకే వుండేవి.

1970 తర్వాత సినిమా ఆధారంగా రూపొందించిన కార్యక్రమాలు, క్రీడా సంబంధమైనవి, జానపదకళారూపాలు లాంటి కార్యక్రమాలు ప్రసారాలలో చోటు చేసుకున్నాయి. అప్పటివరకు గ్రామీణ ప్రజలకు, అభివృద్ధి కార్యక్రమాలకు అంకితమై ఉండిన దూరదర్శన్ క్రమంగా పట్టణ నగరవాసుల వినోదానికి ప్రాధాన్యతనివ్వడం ప్రారంభించింది. 1980 తర్వాత వినోద ప్రధానమైన కార్యక్రమాలు ఎక్కువయ్యాయి. హమ్ లోగ్ (HUMLOG) అనే 156 భాగాల ధారావాహిక, (మారుతున్న సామాజిక, ఆర్థిక పరిస్థితులలో నిలదొక్కుకోవడానికి ఒక మధ్య తరగతి కుటుంబ సభ్యులు చేసే ప్రయత్నాలు వారి యిక్కట్లు, సుఖ దుఖాలు చిత్రీకరించిన కార్యక్రమం) తర్వాత 1988-89లో రామాయణ మహాభారతాలు (ప్రత్యేకంగా టెలివిజన్ కోరకు రూపకల్పన చేసినవి) ప్రసారమయ్యాయి.

రాను రాను కార్యక్రమాల ధోరణి వినోదం వేపుకు మొగ్గుచూపుతున్నట్లుగాను, ప్రజలను వివిధంగానైనా ఆకట్టుకోవడమే ధ్యేయమన్నట్లుగాను మారడం కనిపిస్తుంది.

అయితే 1991 వరకు భారతదేశపు ప్రేక్షకావళి మీద దూరదర్శన్ గుర్తింపు నిరవధికంగా సాగింది. 1991 సంవత్సరం మే నెలలో స్టార్ టెలివిజన్ నెట్ వర్క్ (Star T.V. Net work) ఉపగ్రహం ద్వారా తన కార్యక్రమాలు భారతదేశానికి మళ్ళించడంతో దూరదర్శన్ కు పోటీ ఏర్పడింది. దాని తర్వాత 1992 ఆగస్టులో ఏసియన్ టెలివిజన్ నెట్ వర్క్ (ASIAN TELEVISION NETWORK), ఆ వెంటనే ఆక్టోబరు, 1992లో జీటీవి (ZEE TV) తమ ప్రసారాల భారతదేశ ప్రజలకు అందుబాటులోకి తెచ్చాయి.

తర్వాతి రెండు మూడు సంవత్సరాలలో దాదాపు 10, 12 ఉపగ్రహ ప్రవాహికలు (సాటిలైట్ ఛానల్స్) తమ ప్రసారాలు ప్రారంభించాయి. వాటిలో కొన్ని పూర్తిగా ప్రాంతీయ భాషల ఛానల్స్. పెరుగుతున్న ఉపగ్రహ ప్రవాహికలకు అనుగుణంగా కేబుల్ (CABLE) నెట్ వర్కులు పెరగడంతో ప్రేక్షకులకు తమకు సరైన ఛానల్ ను ఎన్నుకునే అవకాశం, వైవిధ్యమైన కార్యక్రమాలు చూసే అవకాశం కలిగింది.

1992లో కేవలం 0.41 మిలియన్ గా వున్న సాటిలైట్ కనెక్షన్లు 1993 ఆగస్టుకు 6.30 మిలియన్లు అయ్యాయంటే ప్రేక్షకుల మీద ఉపగ్రహ ప్రవాహికల పట్టు విశాలమైంది (గ్రహించవచ్చు).

వీటన్నింటి వల్లా జరుగుతున్నదేమిటంటే వివిధంగానైనా సరే జనాన్ని ఆకట్టుకునే ప్రయత్నాలు దూరదర్శన్ తో సహా అన్ని ఉపగ్రహ ప్రవాహికలు చేస్తున్నాయి. ఈ సాటిల్ సరైన విలువలు ప్రసార వ్యవస్థలు పాటించడంలేదు. ఈ జనరంజక కార్యక్రమాల పోటీలో జనం ఏమవుతారో భవిష్యత్తే చెప్పగలుగుతుంది.

### 2.3.4 సినిమా

సినిమా ఎప్పుడు పుట్టిందంటే సరిగ్గా చెప్పడం కొంత కష్టమే. ఎందుకంటే సినిమా అనేది ఎన్నో సాంకేతిక విధానాల కలయికతో ఏర్పడ్డ ప్రక్రియ. అది ఇప్పటి సమాహార కళారూపం.

అయితే 1895లో ఎంతో మంది పరిశోధన ఫలితాలను ప్రపంచానికి తొలిసారిగా ప్రదర్శించిన సంవత్సరంగాను సినిమా అనే ప్రక్రియను ప్రపంచానికి పరిచయం చేసిన సంవత్సరంగాను చెప్పుకోవచ్చు. "థామస్ అల్వా ఎడిసన్ (THOMAS ALVA EDISON) W.L. డిక్సన్ (W.L. Dickson) ఎడ్వర్డ్ మైబ్రిడ్జి (EDWARD MUY BRIDGE) R.W. పాల్ (R.W. PAUL) లాంటి వారి కృషిని ఆధారంగా చేసుకుని ల్యూమియర్ సోదరులు అగ్స్ట్ ల్యూమియర్ (AUGUSTE LUMIERE) లూయీ ల్యూమియర్ (LOUIS LUMIERE) 1895 మార్చి నెలనుండి తయారు చేసిన సినిమాలను మొదటిసారిగా పారిస్ ప్రజలకు 1895 డిసెంబరు 28వ తేదీన ప్రదర్శించారు.

1896లో ల్యూమియర్ సినిమాటోగ్రాఫ్ పిలువబడుతున్న సినిమా ప్రాస్తు నుండి యితర దేశాలకు పయనించింది. 1896 జూలై నెలలో 'సినిమా' భారతదేశానికి వచ్చింది.

మొట్టమొదటిసారి భారతావనిలో బొంబాయి నగరపు వాల్టన్ హోటలులో మారియస్ సెస్టియర్ (MAU RIUS SESTIER) అనే పెద్దమనిషి సినిమా ప్రదర్శనను ఏర్పాటు చేశాడు. అక్కడ ప్రదర్శించిన ఆరు మూకీ లఘు చిత్రాలను అరైవల్ ఆఫ్ ఎట్రెయిన్ (ARRIVAL OF A TRAIN) బేబీస్ డిన్నర్ (BABYS DINNER) లతో కలిపి తర్వాత సామాన్య ప్రజలకోసం నావెల్లీ థియేటర్లో ప్రదర్శించారు.

తర్వాత 1899లో హరిశ్చంద్ర భట్టాచేకర్ తాను తయారు చేసిన రెండు మూకీ లఘు చిత్రాలను ఎడిసన్ ప్రొజెక్షన్ కైనేటో స్కోప్ (EDISON PROJECTION KINETO SCOPE) లో ప్రదర్శించి మొట్టమొదటి ప్రదర్శకునిగా పేరుపొందాడు.

అయితే 1894 ప్రాంతంలో మనదేశంలో ఛాయా చిత్రాలలో కదలిక తెచ్చేందుకు ప్రయత్నం జరిగింది. మహదేవ్ పట్వర్ధన్ అతని ఇద్దరు కుమారులు మ్యాజిక్ లాంతరు (శాంబరికెఖరోలిక Magic Lamp) సహాయంతో మూడు కోణాలనుండి తెరమీద బొమ్మలను ప్రకాశింప జేసి రెండురంగుల నువయోగించి ఆ బొమ్మలు కదులుతున్న భ్రమ కలిగించారు. 1894 చివరికి పట్వర్ధన్ సోదరులు ఈ బొమ్మలకు తోడుగా బయటి నుండి కథనూ సంగీతాన్ని జోడించి చలనచిత్ర రూపానికి తెచ్చారు. వీటిని వారు బహిరంగంగా ప్రదర్శించడం కూడా జరిగింది.

1900 ప్రారంభ సమయానికి భారతీయులు నిర్మించిన లఘుమూకీ చిత్రాలు, ఏదేశీ చిత్రాలతో కలిసి, నాటకశాలల్లో ప్రదర్శించడం ప్రారంభమయింది.

1905లో జి.ఎఫ్. మధన్ (బెంగాల్) ఈ రంగంలో ప్రవేశించడంతో దీనికి పరిశ్రమ స్థాయి వచ్చింది. కలకత్తా సినిమా థియేటర్, ఎలిఫింట్స్ టెన్టర్ పాలెస్, బయోస్కోప్ కంపెనీ లాంటివి మూకీ చిత్రాల తయారీ వాటి ప్రదర్శనల్లో పాలుపంచుకున్నాయి.

పాత్రధారులచేత కెమెరా ముందు నటించజేసి మొట్టమొదటి భారతీయ చలన చిత్రాన్ని నిర్మించిన ఖ్యాతి ఆర్. జి. బోర్నికి దక్కింది. "పుండాలిక" అనే చిత్రాన్ని తన నాటక సంఘ సభ్యులతో బోర్ని నిర్మించాడు 1913లో పూర్తిగా దేశీయ నిర్మాణంగా ప్రప్రథమ కథాచిత్రం "రాజా హరిశ్చంద్ర" ను దాదా సాహెబ్ ఫాల్కే రూపొందించారు. ప్రథమ ప్రపంచ యుద్ధం వలన కలిగిన ముడిపడతల కారణమే తట్టుకుని 1917నాటికి "లంకా దహన్" ను నిర్మించారు ఫాల్కే. ఇది ఫాల్కే రెండవచిత్రం. తర్వాత ఫాల్కే కుమార్తె నటించిన 'కృష్ణజనమ్' (1918) కాలీమద్దన్ (1919) దాదా సాహెబ్ కు గొప్ప పేరు తెచ్చాయి. ఆ సమయానికి మద్రాస్ లో నటరాజ మొదలియార్ 'కిచకవధమ్' ను కథా చిత్రంగా నిర్మించారు.

వీరందరి కృషి ఫలితంగా సినిమా ఒక పరిశ్రమగా నిలదొక్కుకున్నది. 1920 నాటికి 18 సినిమాలు నిర్మాణమయితే 1931 నాటికి 207 చిత్రాల స్థాయికి పరిశ్రమ ఎదిగింది. దాదాపు 10 సంవత్సరాల పాటు మూకీ చిత్రాలు జన సమ్మోహనంగా కొనసాగాయి. అప్పటికి బొంబాయి మట్టుపట్ల పూనా, కొల్హాపూర్ లే గాక కలకత్తా, మద్రాసు కూడా చలనచిత్ర నిర్మాణ కేంద్రాలుగా రంగప్రవేశం చేశాయి. తెలుగువారైన రఘుపతి వెంకయ్య, ప్రకాష్ స్టార్ ఆఫ్ ది ఈస్ట్ (STAR OF THE EAST) అనే సంస్థ పేరుతో 'భీష్మ ప్రతిజ్ఞ' ను ఈ కాలంలోనే నిర్మించారు.

రకరకాల జనరంజకమైన కథా వస్తువులను చిత్రాలకు మూలంగా ఎన్నుకోవడం మూకీల కాలంలోనే మొదలైంది. పౌరాణిక, చారిత్రక, జానపద కథావస్తువుల ఆధారంగా చాలా చిత్రాలు వచ్చాయి. బాబూరావ్ పెయింటర్ తర్వాతి కాలంలో వి. శాంతారామ్ లాంటివారు సామాజిక ఇతి వృత్తాలను తమ చిత్రాలకు భూమికలుగా వాడుకున్నారు. బాబూరావ్ పెయింటర్ నిర్మించిన "సావ్కార్ " గ్రామీణ వాతావరణాన్ని ప్రతిబింబిస్తే వి. శాంతారామ్ నిర్మించిన 'ఉదయకాల్ చిత్రంలో భారత ప్రజల స్వతంత్ర కాంతను ప్రతీకాత్మకంగా చిత్రీకరించడం జరిగింది. "ది బాంబ్ , బబ్బా-ఇ-సక్కా, వ్రత్" అనే చిత్రాలు అలాంటి తరహావే. అందువల్లనే వీటిలో కొన్ని బ్రిటిషు సెన్సార్లు వారికోపాన్ని కూడా రుచి చూశాయి.

1931 మార్చినెలలో భారత దేశంలో మొట్టమొదటి టాకీ చిత్రం ఇంపీరియల్ ఫిలిం కంపెనీ నిర్మాణంలో అర్దేశిర్ ఇరాని (Ardeshir Irane) దర్శకత్వంలో విడుదలయింది. తర్వాత రెండు మూడేళ్ళు మూకీచిత్రాలు టూకీల పోటీని తట్టుకునే ప్రయత్నం చేశాయి కానీ నిలబడలేక పోయాయి. 1934నాటికి మూకీల నిర్మాణం పూర్తిగా నిలిచిపోయింది.

టాకీల యుగంలో చిత్ర నిర్మాణం ఏకేంద్రీకరణమవుతూ వచ్చింది. జనసామాన్యం తమభాషలో మాటలు పాటలు ఉన్నటువంటి సినిమాలు చూడాలనుకోవడం వల్ల ప్రాంతీయకేంద్రాలు చిత్రనిర్మాణంలో ముందుకు వచ్చాయి. అలాంటి వాటిలో బెంగాలీ, తమిళం, తెలుగు సినిమాలు ఈ రంగంలో చెప్పుకోవచ్చు. తర్వాత తర్వాత మరాఠీ, గుజరాతీ, కన్నడ, మళయాళం, ఒరియా భాషలలో చిత్ర నిర్మాణం ప్రారంభమయింది.

30వ 40వ దశాబ్దాలలో చిత్రనిర్మాతలు ప్రేక్షకులకు చక్కటి విన్‌డాన్ని కల్పించడానికి ప్రయత్నం చేశారు. విన్‌డ ప్రధానమైనవే అయినా అప్పటి చిత్రాలు అర్థ రహితంగా అశ్లీలంగా వుండేవి కావు. జనరంజకంగా నిర్మాణం చేసే ప్రయత్నం చేసిన ఆ చలన చిత్రాలు కళాత్మకంగా వుండేవి. ఉదాహరణకు మహాబూబ్ ఖాన్ హిందీలో నిర్మించిన 'ఔరత్', 'రోటీ' లను చెప్పుకోవచ్చు.

రెండవ ప్రపంచ యుద్ధకాలంలో నిర్మించబడిన చిత్రాలు కొన్నింటిలో కళాత్మకతలోపించి పూర్తిగా విన్‌డ ప్రధానంగా కనిపిస్తాయి.

దేశానికి స్వతంత్రం వచ్చిన తరువాత సినిమా నిర్మాణంలో కొత్త తరం ముందుకు వచ్చింది. నిర్మాణాత్మక ఇతి వృత్తాలలో కొన్ని మంచిచిత్రాలు నిర్మించబడ్డాయి. సంగీత సాహిత్యాలలో లబ్ధి ప్రతిష్ఠలైన వారు చిత్రరంగంలోనికి ప్రవేశించడం కూడా జరిగింది. అబ్బాస్, చేతన్ అనంద్ లాంటి వారు 'ధర్మకైలాత్' "సీనాగర్" లాంటి కళాఖండాలను నిర్మించారు. విజయానంద్, వి. శాంతారామ్, గురుదత్ లాంటి దర్శక నిర్మాతలు అర్ధరహితమైన చిత్రాలకు దూరంగా వుంటూ జవాబుదారీ తనంతో చిత్రాలు నిర్మించేవారు. అలాంటి వాటిలో 'దో ఆంఖే బారాహాత్' 'నవరంగ్' 'ప్యాసా' 'గౌడ్' లాంటి చిత్రాలు జనాదరణ పొందడమే గాక వారని ఆలోచింపజేసేవిగా కూడా తయారయినాయి.

ఒకవైపు ప్రజాదరణ పొందడమే ధ్యేయంగా చిత్రాలు నిర్మించబడుతుండగా, మరోవైపు సహజ ధోరణిలో మానవత్వపు విలువలను ప్రతిఫలించే చిత్రాలు కూడా అడపా దడపా నిర్మించ బడుతుండేవి. బిమల్ రాయ్ తీసిన "దోభిగాజమీన్" "బందిని" అలాంటి వాటిలో కొన్ని.

అంతర్జాతీయంగా చలనచిత్ర రంగంలో భారతదేశానికి అత్యున్నత గౌరవాన్ని సంపాదించి పెట్టిన వారిలో 'సత్యజిత్ రే' అగ్రగణ్యుడు. సహజత్వం, మానవత్వపు విలువలు, సున్నితత్వం యితని చిత్రాలకు ప్రతీకలు. సత్యజిత్ రే వేసిన బాటలో మరికొందరు ముందుకు వెళ్ళి చక్కటి చిత్రాలను నిర్మించారు.

గత రెండు దశాబ్దాలలోనూ, చలన చిత్రరంగంలో వచ్చిన మార్పులు చాలానే ఉన్నాయి. అయితే వాటిలో ఎక్కువ భాగం చిత్రనిర్మాణపు ఖర్చును పెంచేవోనీ చిత్రాల విలువలు పెంచేవి కావు. చిత్రాలలో సాంకేతికంగా అభివృద్ధి కనిపించినా, కథా వస్తుపరంగా చవక బారుతనం, మూసపోసిపట్టుగా ఉండే చిత్రీకరణ ప్రస్తుతంగా వుంటున్నది. ఇటీవలి కాలంలో వచ్చిన చిత్రాలలో అసభ్య శృంగారం హింస పాళ్ళు ఎక్కువగా ఉండడం విచారకరమైన పరిణామం.

భారతీయ చిత్రాలకు ఇతరదేశాలలో ముఖ్యంగా పశ్చిమ ఆసియా దేశాలలోనూ, రష్యాలోనూ గిరాకీ ఉన్నది. ప్రస్తుతం మనదేశం మొత్తం మీద 13,000 పైగా థియేటర్లున్నాయి. ప్రతివారం వివిధ భాషల్లో సుమారు 10కోట్ల మంది ప్రజలు సినిమాలు చూస్తున్నారు. దీన్ని బట్టి వర్తమాన కాలంలో సినిమాల ప్రభావం ప్రజలమీద ఎంత ప్రగాఢంగా ఉన్నదో తెలుస్తున్నది.

భారతదేశం, చలనచిత్రనిర్మాణ రంగంలో అగ్రస్థానంలో ఉంది. ప్రతి సంవత్సరం వందలాది సినిమాలు, డాక్యుమెంటరీలు నిర్మించబడుతున్నాయి. (1951-90ల మధ్య కాలంలో దాదాపు 19589 చిత్రాలు సెన్నారు స్టూడియోస్ వేట్టు

పాందాయి. ఒక్క-1990 సంవత్సరంలోనే 948 సినిమాలు అందులో 204 తెలుగు సినిమాలు, 200 హిందీ సినిమాలు వున్నాయి). రాశిలో ముందున్నా వాసిలో మనం చాలా మెనుకబడి ఉన్నమాట వాస్తవం. అసందర్భమూ, నిష్ప్రయోజనమూ అయిన చిత్రాల వెల్లువలో కొట్టుకుపోతున్న, డబ్బు సంపాదించడమే ద్యేయంగా పరిశ్రమలోకి ప్రవేశించిన నిర్మాతలకు చిత్రాల నాణ్యత గురించి వాటి సామాజిక బాధ్యతల గురించి ఆలోచించే ఓపిక తీరికా రెండూ వుండడం లేదు. అందువల్లనే ప్రతి సంవత్సరం వందలకొద్దీ సినిమాలు నిర్మించ బడుతున్నా విలువలున్న చిత్రాలు వేళ్ళ మీద లెక్క పెట్ట గలిగినన్ని కూడా ఉండడం లేదు. ఈ పరిస్థితి యిలాగే కొనసాగితే మంచి సినిమాలు మటుమాయమయ్యే ప్రమాదముంది. దీనిని గురించి ప్రేక్షకులు, నిర్మాతలు, చిత్రనిర్మాణానికి తమ సృజనాత్మకతను పెట్టుబడి పెడుతున్న కళాకారులూ, సాంకేతిక నిపుణులూ అందరూ ఆలోచించడం, ఆత్మవిమర్శచేసుకోవడం అవసరంగా కన్పిస్తున్నది.

## అభ్యాసం

వార్తా పత్రికలు-పుట్టుక, అభివృద్ధి గురించి రాయండి.

## 2.4. ముఖ్య విషయాలు గుర్తుంచుకుందాం

- ప్రసార మాధ్యమాలు అంటే జన జీవనతీతిలో కలిసిపోయి సమాచారాన్ని అందించే వార్తాపత్రికలు, రేడియో, T.V., సినిమా.
- వార్తా పత్రికల మొదటిరూపం గజెట్ (GAZZETTE)
- భారతదేశంలో మొట్టమొదటిసారిగా ప్రచురించబడ్డ గజెట్ బెంగాల్ గజెట్ లేక కలకత్తా జనరల్ అడ్వర్టైజింగ్.
- రాజారామ్ మోహన్ రాయ్, బాల గంగాధర తిలక్, మహాత్మా గాంధీ వంటి సంస్కర్తలు, స్వాతంత్ర్యోద్యమ నాయకులు స్వయంగా పత్రికలు నడిపారు. సంబద్ కౌముది (రామమోహన్ రాయ్); మరాఠా, కేసరి (తిలక్); యంగ్ ఇండియా, నవజీవన్, హరిజన్ (గాంధీజీ) పత్రికలు వాటిలో కొన్ని.
- గుగ్గిల్మా మార్కోనీ (1895) తీగల సాయం లేకుండా మోర్స్ సంకేతాల (టెలిగ్రఫీలో ఉపయోగించేవి)ను ఒక చోటి నుండి మరోచోటికి రేడియో తరంగాల ద్వారా పంపించడంతో రేడియో అనే ప్రసార సాధనం ఆవిర్భవించింది.
- భారతదేశంలో రేడియో వ్యవస్థ 1926లో ప్రారంభమైంది.
- 1993 నాటి అంచనాల ప్రకారం భారతదేశంలోని ఆకాశవాణి ప్రపంచంలోని అతిపెద్ద రేడియో వ్యవస్థలలో ఒకటి. ప్రాంతీయకేంద్రాలు-95, మీడియంవేవ్, ట్రాన్స్మిటర్లలో స్థానికకేంద్రాలు-57, ప్లార్ట్వేవ్-43, వాణిజ్య ప్రసారకేంద్రాలు-31, F.M. 73
- రేడియో లోగే టెలివిజన్ కూడా విద్యుదయస్కాంత శాస్త్రంలోనూ, ఎలెక్ట్రానిక్స్ రంగంలోనూ జరిగిన విస్తృత పరిశోధనల ఫలితంగా 19వ శతాబ్దంలో అవతరించిన ప్రసారమాధ్యమం

- భారతదేశంలో ప్రయోగాత్మకంగా టెలివిజన్ ప్రసారాలు 1959 సెప్టెంబర్ 15వ తేదీన ప్రారంభమయ్యాయి.
- ప్రాథమిక స్థాయినుండి, విశ్వవిద్యాలయ స్థాయివరకూ టి.వి.లో విద్యా కార్యక్రమాలు ప్రసారం కావడం గమనించతగ్గ అంశం.
- 1993 ఆగస్టువరకు 12 సాటిలైట్ ఛానల్స్ ద్వారా 6.3 మిలియన్ల భారతీయులు టి.వి. ప్రసారాన్ని చూస్తున్నారు.
- 1895లో థామస్ ఆల్వా ఎడిసన్, తదిదతరుల ప్రయోగాల ఫలితంగా పాశ్చాత్యదేశాల్లో అవతరించిన సినిమా ప్రక్రియ 1896 జూలై నెలలో భారతదేశానికి వచ్చింది.
- మొట్టమొదటిసారి బాంబే వాల్టన్ హాటల్లో మారియస్ స్పెషియర్ ప్రదర్శించిన మూకీలము చిత్రాలు- 1. అరైవల్ ఆఫ్ ఎ టెయిన్. 2. బేబీస్ డిన్నర్.
- పాత్రదారుల చేత కమెరా ముందు నటించబడిన 'పుండాలిక' అనే మొట్టమొదటి భారతీయ చలనచిత్రాన్ని నిర్మించాడు ఆర్.జి.బోర్ని. పూర్తిగా దేశీయ నిర్మాణంగా 'రాజా హరిశ్చంద్ర' ను 1913లో నిర్మించాడు దాదా సాహెబ్ ఫాల్కే.
- 1931 మార్చినెలలో ఇంపీరియల్ ఫిలిం కంపెనీ నిర్మాణంలో అర్దేశిర్ ఇరాని (Ardeshir Irani) దర్శకత్వంలో విడుదలైన మొట్టమొదటి టాకీచిత్రం "ఆలం ఆరా", మూకీల నిర్మాణానికి స్పష్ట వాక్యం పలికి, విశ్వవిరాట్ రూపంలో వెల్లివిరిసిన నేటి టాకీ చిత్రాల నిర్మాణానికి స్వాగతం పలికింది.
- భారతదేశం డాక్యుమెంటరీలు, చలనచిత్ర నిర్మాణ రంగంలో నేడు ఎంతో ముందున్నది. ప్రతి సంవత్సరం వందలాది చిత్రాలు నిర్మించబడుతున్నాయి. 13,000 మైగా డియేటర్లున్నాయి. దేశం మొత్తం మీద వారానికి 10 కోట్లమంది భారతీయులు సినిమాలు చూస్తున్నారు.
- వినోదం, సంఘ సంస్కరణ, దేశభక్తి, సంస్కృతి వంటి అంశాల వక్రన నేటి సినిమాల్లో సెక్స్ వయొలెన్స్ వంటి అనారోగ్యకరమైన అంశాలు ఎక్కువగా చూచుచేసుకోవడం విచారకరమైన పరిణామం. వీటిని ఎలా తొలగించాలో నిర్మాతలు, దర్శకులు, డిస్ట్రిబ్యుటర్లు ఆత్మ విమర్శతో ఆలోచించుకోవాల్సిన తరుణం అసన్నమైంది.

## 2.5 మాదిరి పరీక్షా ప్రశ్నలు

I కింది వాటికి 30 పంక్తుల్లో జవాబులు రాయండి.

1. ప్రసార మాధ్యమాన్ని నిర్వచించి, వాటిరకాలు పుట్టుకను అభివృద్ధిని పరామర్శించండి ?
2. వార్తా పత్రికల ఆవిర్భావ వికాసాలు సమీక్షించండి ?
3. రేడియో ప్రస్తానాన్ని దశల వారీగా నిరూపించండి ?
4. టెలివిజన్ ఎలా ప్రారంభమైంది? భారతదేశంలో టి.వి. ఎలా విస్తరించింది తెలపండి?
5. సమాజం మీద సినిమా ప్రభావాన్ని చర్చించండి?

II కింది వాటికి 15 పంక్తుల్లో జవాబులు రాయండి.

1. మూకీచిత్రాల గురించి రాయండి ?
2. రేడియో పనితీరును, కేంద్రాల, ట్రాన్స్మిటర్ల వారీగా నిరూపించండి?
3. శాటిలైట్ ఛానల్స్ గురించి తెలపండి ?

## భాగం 3 ప్రసార మాధ్యమాలు : ప్రసార ప్రక్రియ

### విషయక్రమం

3.0 ఉద్దేశం

3.1 ప్రవేశిక

3.2 ప్రసారప్రక్రియ

3.2.1 సామూహిక ప్రసార ప్రక్రియ

### అభ్యాసం

3.3 ప్రసార ప్రక్రియ : మన: ప్రవృత్తి

3.3.1 ప్రసార ప్రక్రియలో మన: ప్రవృత్తి అంశాలు

3.4 కొన్ని ప్రసార నమూనాలు

### అభ్యాసం

3.5 ముఖ్య విషయాలను గుర్తుంచుకుందాం

3.6 మాదిరి పరీక్షా ప్రశ్నలు

### 3.0 ఉద్దేశం

ఈ భాగం చదివిన తర్వాత మీరు కింది అంశాలను వివరించగలుగుతారు.

- ప్రసారప్రక్రియ-సామూహిక ప్రసార ప్రక్రియ  
ప్రసార ప్రక్రియలోని మన: ప్రవృత్తి
- ప్రసార ప్రక్రియ-కొన్ని ప్రసార నమూనాలు.

### 3.1. ప్రవేశిక

ఇద్దరి మధ్యనో, అంతకంటే ఎక్కువ మంది మధ్యనో వ్యాఖ్యానాత్మక ఆదానప్రదాన చర్యను ప్రసార ప్రక్రియ అంటారు. ఇందులో ప్రసారం అన్నది ప్రత్యక్షంగానూ ఉండవచ్చు, పరోక్షంగానూ ఉండవచ్చు. ప్రసార సాధనాల ద్వారా అధిక సంఖ్యాకులైన ప్రజలకు సమాచారాన్ని అందజేసే విధానాన్ని సామూహిక ప్రసారం అంటారు. సామూహిక ప్రసార వ్యవస్థకు కొన్ని ప్రత్యేక లక్షణాలుంటాయి. అవి : 1. ప్రేక్షకులు శ్రోతలు 2. ప్రసారానుభవ స్వభావం 3. ప్రసారకుని స్వభావం - ప్రసార ప్రక్రియలోని వివిధ అంశాలమధ్య సంబంధాన్ని విర్ధారించాలన్నా, ప్రతిరంగంలోని స్వరూప స్వభావాలను అవగాహన చేసుకోవాలన్నా, ఆయా పరిస్థితులకు అనుగుణమైన ప్రసార పద్ధతులను నిర్మించాలన్నా ప్రసార వ్యవస్థను అధ్యయనం చెయ్యడం అవసరం

### 3.2 ప్రసార ప్రక్రియ

ప్రసారం (Communication) అనే ఈ పదానికి మూలం 'కమ్యూనిస్' అనే లాటిన్ శబ్దం. 'కమ్యూనిస్' అంటే ఉమ్మడితత్వం అని (Understanding) అర్థం. మనం ఏదైనా సందేశాన్ని ప్రసారం చేస్తున్నాం అంటే ఇతరులతో ఒక రకమైన ఉమ్మడితత్వం (common ness) ఏర్పాటు చేయడానికి ప్రయత్నిస్తున్నామన్నమాట అంటే ఒక నిర్దిష్ట సమాచారంలోనో, భావంలోనో, ధోరణిలోనో పాలు పంచుకోడానికి ప్రయత్నిస్తున్నామన్నమాట. ప్రసార ప్రక్రియకు

నాలుగు అంశాలు అవసరం. అవి 1. మూలాధారం- ప్రసారకులు 2. సందేశం 3. ప్రసారసాధనం 4. ప్రజలు (సమాచారం పొందేవారు) ప్రసారకుడు అంటే (మూలాధారం) ఒక వ్యక్తి (సంభాషణ కావచ్చు), హావభావాల ప్రకటన కావచ్చు.) లేదా సంస్థ (వార్తాపత్రిక, ప్రచురణ సంస్థ, టెలివిజన్ స్టేషన్, చలనచిత్రాల స్టూడియో) కావచ్చు. సందేశం అన్నది కాగితంపై సిదారూపంలో, గాలిలోని శబ్దతరంగాల రూపంలో, విద్యుత్ ప్రవాహంలోని ప్రేరకాల రూపంలో ఉండవచ్చు. అలాగే ఆ సందేశం చేయి ఉపయోగం కావచ్చు, గాలిలో జెండా ఎగరేయడం కావచ్చు. ముఖ్యమైన అంశం ఏమిటంటే ఆ సందేశం లేదా సందేశం అర్థవంతమైన వ్యాఖ్యానం ఇవ్వడానికి తగినదై ఉండాలి. మూడవది ప్రసార సాధనం. అది పత్రిక, రేడియో, టి.వి., లేక సినిమా కావచ్చు. ఇక గమ్యం అన్నది. వింటున్న మాస్టున్న లేక చదువుతున్న వ్యక్తి కావచ్చు లేదా ఒక చర్చా బృందానికి చెందిన సభ్యుడు కావచ్చు. ప్రసంగం వినే ప్రేక్షకులు కావచ్చు. ఫుట్ బాల్ క్రీడమీసే గుంపు కావచ్చు లేదా వార్తా పత్రిక పాఠకుడు కావచ్చు లేదా టెలివిజన్ ప్రేక్షకుడు కావచ్చు. గ్రహీతలో ఉమ్మడితత్వాన్ని (under standing) లేదా ఏకత్వాన్ని ఏర్పాటు చేసుకోవడానికి మూలాధారం (Source) ప్రయత్నించినప్పుడు ఆ మూలాధారకర్త తన సందేశానికి ఒక సందేశరూపం సంతరింపజేస్తాడు. అంటే అతడు ఇతరులతో పాటుపంచుకోవాలనుకున్న సమాచారాన్ని లేక భావాన్ని ప్రసారం చేయడానికి వీలయిన రూపంలో క్రమబద్ధం చేస్తాడు. మనలో భోలేడు దృశ్యాలుండవచ్చు. అయితే వాటికి అవసరమైన అనుగుణమైన సందేశరూపం అందవేస్తే తప్ప వాటిని ప్రసారం చేయడం సాధ్యంకాదు. వాటిని మాటల రూపంలో సందేశపరుస్తే వాటిని తేలిగ్గానూ, ఫలప్రదంగానూ, గమ్యస్థానానికి ప్రసారం చేయవచ్చు. అయితే రేడియో వాటిని మోసుకొని వెళితే తప్ప అవి ఎక్కడ దూరం ప్రయాణం చేయలేవు. వాటికి లిఖిత పదాల రూపం కూడా ఇవ్వచ్చు. కానీ నోటి మాటలకంటే లిఖితపదాల ప్రసారం వేగం చాలా తక్కువ. అయితే లిఖితపదాలు చాలా ఆలస్యంగానైనా చాలా దూరం వెళ్ళగలగడమేగాక అవి చాలాకాలం పాటు మనగలుగుతాయి. ఒకసారి మనం అనుకున్న సందేశానికి సందేశరూపం ఇచ్చి పంపామంటే, ఇక ఆ సందేశంపై పంపిన వ్యక్తికి అదుపు ఉండదు. ఆ సందేశం కలిగించే ప్రభావంపై కూడా పంపిన వ్యక్తికి అదుపు ఉండదు. ప్రసారంయొక్క చర్య సంపూర్ణం కావాలంటే సందేశ సందేశాన్ని విసంకేతపరచడం (decode) అత్యవసరం. తన సందేశాన్ని గ్రహించే వ్యక్తి తనలో ఏకీభవిస్తాడా లేదా! తన సందేశం ఎలాంటి వక్రీకరణలకు గురికాకుండా అర్థం చేసుకోబడుతుందా లేదా! తన మనస్సులోని దృశ్యానికి గ్రహీత మనస్సుకూ సామ్యం ఉందా లేదా? అని సందేశం పంపిన వ్యక్తి అదుర్దా చెందడం సహజమే.

ఇక మానవసందేశ ప్రసారానికి (మాఖికం) వస్తే, మూలాధారం, సందేశకర్త ఇద్దరూ ఒకే వ్యక్తిగా ఉంటారు. విసంకేతకర్త (decoder) గమ్యమూ ఇద్దరూ మరొక వ్యక్తిగా ఉంటారు. కాగా రెండు ధృవాల (ప్రసారకుడు-ప్రజలు) మధ్య ఉండే సందేశం భాష సందేశంపంపే వ్యక్తివద్ద తగిన సమాచారంకానీ విస్తృతమైన సమాచారంకానీ లేకపోతే, సందేశానికి సమగ్ర సందేశరూపం ఇవ్వకపోతే కచ్చితమైన రూపం ఇవ్వకపోతే, అంటే ప్రసారానికి అనుగుణమైన రూపం ఇవ్వకపోతే, ఈ సందేశాల చాలా త్వరగానూ, కచ్చితంగానూ ప్రసారం కాకపోతే, సందేశం ఇచ్చిన సందేశాన్ని గ్రహీత సరిగ్గా అర్థం చేసుకోలేకపోతేనూ, విసంకేతీకృత సందేశానికి అనుగుణంగా గ్రహీత ప్రతిస్పందించలేకపోతే ప్రసార వ్యవస్థ నమర్దవంతంగా పని చేయడం లేదని భావించవలసి ఉంటుంది. ఇటు సందేశం పంపే వ్యక్తి, అటు అందుకునే వ్యక్తి తమతమ అనుభవాల పరిధికి లోబడి మాత్రమే వ్యవహరిస్తారు. అంటే సందేశప్రసారమూ, సందేశగ్రహణమూ, రెండూ వారివారి అనుభవాల పరిధికి పరిమితమై వుంటాయి. ఇద్దరి మధ్య ఉమ్మడి అనుభవం అంటే అవగాహన అంటూ లేకపోతే ప్రసారమే సాధ్యం కాదు.

ప్రసార ప్రక్రియలో ప్రతివ్యక్తి పంపే వ్యక్తిగానూ ఉంటాడు. స్వీకరించే వ్యక్తిగానూ ఉంటాడు. అతడు స్వీకరిస్తాడు. అదే సమయంలో ప్రసారమూ చేస్తాడు. ఒక వ్యక్తి వద్దకు సందేశం చేరినప్పుడు ఏం జరుగుతుంది? అది ఒక గుర్తు ప్రతిస్పందన (Feedback) రూపంలో వస్తుంది. ఆ గుర్తును నేర్చుకొంటే దాంతో పాటు కొన్ని ప్రతిస్పందనలను అంటే స్పందిత సమాచారాన్ని పైతం నేర్చుకున్నట్లే. మనం ఈ ప్రతిస్పందనలను మధ్యవర్తిత్వ ప్రతిస్పందనలు అని పిలవచ్చు. ఎందుచేతనంటే ప్రసార ప్రక్రియ నాడీమండల వ్యవస్థలోని సందేశాలతో అవి మధ్యవర్తిత్వం నెరవేరుతాయి. ఆ గుర్తుకున్న

అడ్డాన్ని వివరించే ప్రతిస్పందనలివి. వీటిని అనుభవం ద్వారా మాత్రమే నేర్చుకుంటారు. అక్షరాంతో గ్రహీత ఉండే పరిస్థితి యొక్క ప్రభావం ఈ ప్రతిస్పందనలపై ఉంటుంది. ఉదాహరణకు 'నిప్పు' అన్న సంకేతం లేక గుర్తు కనిపించగానే గ్రహీతలో ఏదో ఒక రకమైన క్రియ చలుక్కున ప్రాణంపోసుకుంటుంది. ఇంకొంచెం స్పష్టంగా చెప్పాలంటే, విసంకేతీకరణ (decoding) నుంచి జనించిన అర్థం ఆ వ్యక్తి తిరిగి సంకేతీకరణకు పాల్పడేలా ప్రోత్సహిస్తుంది. ఈ సంకేతీకరణ అన్నది అపరిస్థితిలో ఎలాటి ప్రతిస్పందనలున్నాయి, ఈ సంకేతీకరణ అర్థం ఏమిటి? అన్న అంశాలపై ఆధారపడి ఉంటుంది.

ప్రసార ప్రక్రియలోని మరో ముఖ్యమైన అంశం ఏమిటంటే ప్రతిస్పందనం (Feed back) ఇరువురు వ్యక్తులు సంభాషిస్తున్నప్పుడు ఒకరు నిరంతరం మరొకరికి తిరిగి సమాచారం అందజేస్తుంటాడు. ఇలా తిరిగి అందజేసే క్రమాన్ని ప్రతిస్పందన (Feed back) అంటారు. ప్రసార ప్రక్రియలో ఇది ముఖ్యమైన భాగం. మనం పంపిన సందేశాలు గ్రహీతకు ఎలా అర్థమయ్యాయి అన్న విషయం దీన్ని బట్టే తెలుస్తుంది. అనుభవజ్ఞుడయిన ప్రసారకుడు (Communicator) ప్రతిస్పందనకోసం ఎదురుచూస్తూ ఆ విషయమై శ్రద్ధవహిస్తాడు. శ్రోతస్పందనలను బట్టి ప్రసారకుడు తన సందేశాలను నిరంతరం మార్చుతూ ఉంటాడు.

### వక్ర, శ్రోత మధ్య సంబంధాలు

ప్రసార ప్రక్రియ స్వరూపాన్ని ఇలా వివరించవచ్చు. నోటి మాటగా వెలువడే ఏ ప్రసార చర్య అయినా నిజానికి ఒక భావంతోనో, భావనతోనో, ప్రతిపాదనతోనో ప్రారంభమవుతుంది. ఉదాహరణకు "కుటుంబ నియంత్రణ" అనే భావం. ఈ భావం, భావన, లేక ప్రతిపాదన ఇవన్నీ ప్రసారకుని మెదడులోనే పురుడుపోసుకొంటాయి. ఆ తర్వాత ప్రసారకుడు తన భావానికి లేక ప్రతిపాదనకు ప్రసారానికి అనువైన సంకేతరూపం ఇస్తాడు. అంటే వాటికి తగిన శబ్ద సంకేతాలిచ్చి కాంతితోనూ, శబ్ద తరంగాలతోనూ వాటిని ప్రసారం చేస్తాడు. గ్రహీతగా పిలవబడే వ్యక్తి ఆ సంకేతాలను విడగొట్టి తనకు అర్థవంతమైన పదాలూ, మార్పుకుంటాడు. అంటే ప్రసారం గ్రహీత మనస్సులోకి వెళ్ళి ఏదో ఒక విధమైన ప్రతిస్పందనను సృష్టిస్తుంది. ఈ ప్రతిస్పందన పరోక్షమైనది కావచ్చు ప్రత్యక్షమైనది అంటే ప్రసార గ్రహీత ప్రతిస్పందనగా తన శరీర భాగాలను కదలించవచ్చు. లేదా మాట్లాడవచ్చు. అంటే గ్రహీత ఈ విధంగా ప్రసారానికి ప్రతిస్పందన నిర్వహిస్తున్నాడని అర్థం.

ప్రసార ప్రక్రియను మనం అధ్యయనం చేయడానికి గల ప్రధాన కారణం అది ఎలా ఫలితాలను సాధిస్తుంది అన్న విషయం గ్రహించడానికే. ప్రసారం కాబడిన సందేశం ఆశించిన ప్రతిస్పందనను సృష్టించాలంటే కింది పరిస్థితుల్లో ఉండడం అవసరం.

1. గ్రహీత యొక్క దృష్టిని ఆకర్షించే విధంగా సందేశానికి తగిన రూపం ఇచ్చి బహిష్కారం చేయాలి.
2. ప్రసారకుడు, గ్రహీత ఇరువురి అనుభవాలకు సన్నిహితంగా ఉండే సంకేతాలు లేక గుర్తులు సందేశంలో వుండే తీరాలి. అప్పుడు మాత్రమే ఏ అర్థంలో పంపారో అదే అర్థంలో స్వీకరించడం జరుగుతుంది.
3. సందేశం గ్రహీతలో కొన్ని వ్యక్తిత్వ ఆవశ్యకతలను జాగృత పరచాలి. అలాగే ఆ ఆవశ్యకతలను తీర్చే పద్ధతులను సైతం సూచించాలి.
4. ఆ ఆవశ్యకతలను తీర్చే మార్గాన్ని సందేశం సూచించాలి.

### 3.2.1 సామూహిక ప్రసార ప్రక్రియ

ప్రసార ప్రక్రియ (Communication) కూ సామూహిక ప్రజాబాహుళ్య ప్రసార ప్రక్రియ (Mass Communication) కూ మధ్యవ్యత్యాసమైతే లేదు కానీ, వాటి రెంటిలో ఉండే కొన్ని అంశాలు మాత్రం భిన్నంగా ఉంటాయి. సామూహిక (Mass) ప్రసార ప్రక్రియలో ప్రధాన మూలారాధారం అనేది ప్రసార సాధనం, ప్రసార సంస్థ కావచ్చు. లేదా వ్యవస్థీకృత వ్యక్తి కావచ్చు.

ప్రసారసంస్థ అంటే వార్తాపత్రిక కావచ్చు, రేడియోకేంద్రం కావచ్చు, ఫిల్మ్ స్టూడియో కావచ్చు, పుస్తకం కావచ్చు, పత్రికా ప్రచురణసంస్థ కావచ్చు. వ్యవస్థీకృత వ్యక్తి అంటే వార్తాపత్రిక సంపాదకుడు కావచ్చు; పత్రిక అనే వ్యవస్థ ద్వారా అతడు తన సంపాదకీయాల్లో తన భావాలను ప్రతిపాదించాడు. ఆపత్రిక అన్నది లేకపోతే అతని భావాలకు ఇప్పుడున్నంత గౌరవం, ఆమోదయోగ్యత వుండవు.

అవుంగా వ్యక్తిగత ప్రసారకుని మారితే సంస్థకూడా వ్యవహరిస్తుంది. సంస్థ విసంకేతీకరణకర్తగా, వ్యాఖ్యాతగా, సంకేతీకరణ కర్తగా (decoder, interpreter, and encoder respectively) వ్యవహరిస్తుంది. మనం వార్తాపత్రికనే ఉదాహరణగా తీసుకుందాం. విసంకేతీకరించాల్సిన వార్తలు టెలిగ్రాముల రూపంలో విలేజరులు మంపేవార్తల రూపంలోనూ వచ్చిపడుతుంటాయి. అక్కడివారు ఆవార్తలను శ్రద్ధగా చదివి విశ్లేషించి అవసరమైతే మరింత విస్తృత రూపం ఇస్తారు. లేదా సంక్షిప్తం చేస్తారు. ఆవార్తలను వార్తాకథనాలుగా మలచి, వాటికి తగిన శీర్షికలు ఇచ్చి, ప్రాముఖ్యతను బట్టి అచ్చువేసి పంపిణీ చేస్తారు. వ్యక్తిగత ప్రసారకుని విషయంలోనూ వ్యవహారం ఇలాగే సాగుతుంది. సంస్థలో పలువురు వ్యక్తులు చేసే పనిని వ్యక్తిగత ప్రసారకుడు ఒకడే స్వయంగా చేస్తాడు.

ప్రసార సంస్థకూ, వ్యక్తిగత ప్రసారకుడికి మధ్యగల మరో ముఖ్యమైన తేడా ఏమిటంటే సంస్థల ఉపకరణాలతో పోలిస్తే వాటి ఉత్పత్తి నిష్పత్తి ఎక్కువగా ఉంటుంది. ఒకే రకమైన వేలాది సందేశాలకు సంకేతరూపం ఇవ్వగలిగే స్థితిలో ప్రసార సంస్థలుంటాయి. వీటిని నిర్వహించడానికి సమర్థవంతమైన ప్రసార మార్గాలను (Channels) రూపొందించుకోవలసి వుంటుంది. వేలాది వార్తాపత్రికలను, పత్రికలను గ్రంథాలను అచ్చువేసి పంపిణీ చేయడానికి అవసరమైన సౌకర్యాలింకావాలి. శబ్దతరంగాలను విద్యుత్తుగా మార్చి సుదూరాన ఉన్న కోట్లాది శ్రోతలకు అందవేయగలిగే సౌకర్యాలింకావాలి. ప్రజాబాహుళ్యం ప్రసార వ్యవస్థ యొక్క గమ్యాలు కూడా వ్యక్తులే. వీరు వార్తాపత్రిక చదివే పాఠకులు; వారపక్ష మాసపత్రికలు చదివే పాఠకులు; గ్రంథాలు చదివేవారు, థియేటర్లో చలనచిత్రాలు చూసేవారు; రేడియో వినేవారు; టెలివిజన్ వీక్షించేవారు. ఇక్కడ గ్రహీతకు ఎదురయ్యే పరిస్థితికి, ముఖాముఖి ప్రసారంలో ఎదురయ్యే పరిస్థితికి చాలా తేడా వున్నమాట వాస్తవం. సందేశం పంపిన వ్యక్తికి గ్రహీతనుండి ప్రత్యక్ష ప్రతిస్పందన (direct feed back) చాలా తక్కువ మాత్రమే ఉంటుంది. ప్రజాబాహుళ్య ప్రసార సంస్థలకు లభించే ప్రతిస్పందన ప్రత్యక్షమైందికాదు. అది పరిస్థితులను బట్టి అర్థం చేసుకోవగలిగి మాత్రమే. ఇంకొంచెం స్పష్టంగా చెప్పాలంటే గ్రహీతలు పత్రికలు లేక గ్రంథాలు కొనడం మానేస్తారు. లేదా ఆరేడియో కార్యక్రమాలు వినడం ఆపేస్తారు. లేదా వ్యాపార ప్రకటనల్లో తెలిపిన సరుకు కొనడం మానేస్తారు. ప్రజాబాహుళ్య ప్రసార సంస్థలకు ప్రత్యక్ష ప్రతిస్పందన లభించదు కాబట్టే ఆ సంస్థలు తరచుగా ప్రేక్షకులపై సర్వేలు పరిశోధనలు నిర్వహిస్తుంటాయి. శ్రోతలు ఏకాద్యక్రమాలు ఏకాతంలో మాస్తున్నారు! వింటున్నారు! ఏకథలు చదువుతున్నారు! ఏ వ్యాపార ప్రకటనలపట్ల శ్రద్ధ వహిస్తున్నారు! అన్న అంశాలపై సర్వేలు నిర్వహిస్తుంటాయి.

హోలులో ప్రసంగాలు వినే శ్రోతల మధ్య సంబంధాలున్నట్లు ప్రజాబాహుళ్య ప్రసార సంస్థల శ్రోతల మధ్య పరస్పర సంబంధాలుండవు. ఒకేవార్తా పత్రిక సంపాదకీయాన్ని విజయవాడలో చదివే పాఠకులకీ, హైదరాబాదులో చదివే పాఠకులకీ మధ్య ఎలాటి సంబంధం వుండదు. కనుక ఈ శ్రోతలు లేక ప్రేక్షకులు వ్యక్తులే తప్ప బృందాలుకాదు.. అయితే ఈ వ్యక్తులకు తమ కుటుంబ సభ్యులతోనూ, మిత్రులతోనూ, సహ ఉద్యోగులతోనూ సంబంధాలుంటాయి. వీరు రేడియోలో ప్రసారమైన వార్తా కథనంపైన్నో, ఒక దినపత్రిక సంపాదకీయం గురించో, పెద్ద పత్రికల్లో వచ్చిన వ్యాసంపైన్నో, అప్పుడప్పుడు చర్చించే అవకాశం ఉంది. అంటే ఆవార్తా కథనానికి లేక సంపాదకీయానికి లేక వ్యాసానికి ఇలా బృందాలుగా ఫునర్ వ్యాఖ్యానం ఇచ్చు కుంటుంటారు. దాని ఫలితానికి సంకేతరూపం సామూహిక భావంలోనూ, సామూహిక చర్చలోనూ మనకు దర్శనమిస్తుంది. అంటే ప్రజాబాహుళ్య ప్రసార సంస్థల ప్రధాన ప్రభావం జనసామాన్యంపై పడుతుంది. సామూహిక ప్రజాబాహుళ్య ప్రసార విధానం (Mass Communication) లో ప్రసారకుడికి గ్రహీతనుండి

ప్రత్యక్షమైన ప్రతిస్పందన లభించని విషయం నిజమే ఐనా ఆయా ప్రసార సాధనాల్లో, పాఠకుల, శ్రోతల, ప్రేక్షకుల ప్రతిస్పందనకొన్ని శీర్షికల ద్వారా ప్రసారకుడికి లభిస్తుంది. పత్రికల్లో పాఠకుల లేఖలు, రేడియో టి.వి.లలో "జాబులు జవాబులు" వీటికి వచ్చని ఉదాహరణ.

చిత్రమేమిటంటే ప్రసారసంస్థకు తాను వ్యక్తులతో వ్యవహరిస్తున్నానన్న విషయమైతే తెలుసుకానీ ఆ వ్యక్తులవరో మాత్రం దానికి తెలియదు (impersonal) దాని శ్రోతలు వర్గాల కిందనే లెక్కింపబడతారు తప్ప విడిగా వ్యక్తులుగా లెక్కలోకి రారు. ఇందుకు భిన్నంగా వ్యక్తిగత ప్రసారకుడేమో అచ్చంగా విడివిడి వ్యక్తులతోనే వ్యవహరిస్తారు. తన సందేశం శ్రోతలకు సూటిగా చేరిందా లేదా అని కూడా అతడు నిర్ధారించుకోగలడు. అవసరమైతే సందేశ ప్రసార ప్రక్రియలో మార్పులు ప్రవేశపెట్టగలడు. కాగా ప్రసార సంస్థ మాత్రం వ్యక్తులతో కాక సగటు శ్రోతలతోను, వర్గాలతోనూ మాత్రమే వ్యవహరిస్తుంది. గ్రహీతల్లో విస్తృత వర్గాల అవసరాలేమిటో గుర్తించి ఆమెరకు అది తన ఇతి వృత్తాలను ఎంపిక చేసుకుంటుంది.

### సామూహిక ప్రసార ప్రక్రియ (Mass Communication Process)

- |                         |                               |  |                 |
|-------------------------|-------------------------------|--|-----------------|
| 1. ప్రసారకుడు<br>ప్రజలు | 2. సందేశం<br>(కుటుంబనియంత్రణ) | 3. ప్రసారసాధనం<br>(పత్రికలు, రేడియో టెలివిజన్) | 4. సందేశ గ్రహీత |
|-------------------------|-------------------------------|--|-----------------|

#### 5. ప్రతిస్పందన (Feed back)

**ప్రభావం:** ప్రజా బాహుళ్య ప్రసార వ్యవస్థకు సర్వంకష ప్రభావం ఉన్నమాట అక్షరసత్యం. అది మొత్తంగా సమాజాన్ని తన 'అదుపు' లోకి తీసుకుంటుంది. అన్ని ఇతర ప్రసార సమాజాల్లాగే మన సమాజం కూడా విసాంకేతికరణ కర్తగా, వ్యాఖ్యాతగా, సాంకేతికరణ కర్తగా వ్యవహరిస్తుంది. అదివారానరణం వివరాలను సాంకేతిక పరిభాషలో కాక సాధారణ భాషలో విశదం చేస్తుంది. దిబ్బండలంపై ముసురుకున్న ప్రమాద మేఘాలను పసిగట్టుతుంది. అలాగే వినోదాన్ని అందచేస్తుంది. ప్రసార సంస్థ ప్రపంచంలోని ఇతర సమాజాలతో సంబంధాలను నెలకొల్పి నిర్వహించేందుకు సందేశాలను సంకేతీకరిస్తుంది. ఇతర సమాజాలకు మన సంస్కృతీ రూపు రేఖలను తెలియ చేసేందుకు కూడా ఇది అవసరమే. సుదూర తీరాలకు మనకళ్ళను, చెవులను, విస్తరింప చేయగల శక్తి సామర్థ్యాలున్న ప్రజాబాహుళ్య ప్రసార వ్యవస్థ ఈ సామాజిక ప్రసారంలోని ప్రధాన బాధ్యతను స్వీకరించింది. ప్రజాబాహుళ్య ప్రసార సంస్థ మనవాణిని, లిఖిత పదాలను సైతం అనంతదూరంలోని గ్రహీతలకు కళ్ళముందు అవిష్కరింప చేస్తుంది. వార్తా పత్రికలు, రేడియో, టెలివిజన్ ఇవి దిబ్బండలాన్ని నిశితంగా పరిశీలిస్తూ మనం తీసుకోవాల్సిన చర్యలమిటో సూచిస్తాయి. టి.వి. లాంటి అత్యంత వేగవంతమైన ప్రసార సాధనాలకు దిబ్బండలాన్ని రోదసిని పరిశోధించడానికి అవసరమైన అధునాతన పరికరాలున్నాయి. కాగా తక్కువ వేగం ఉన్న ఎక్కువ కాలం పాటు మనగళిగే ప్రసార సాధనాలు (ఉదాహరణకు వార్తాపత్రికలు, ఇతర పత్రికలు) బోధనా పరికరాలు గానూ, పాఠ్య గ్రంథాలు గానూ, విద్యా విషయక సూచికలుగానూ ఉపయోగపడతాయి.

మన సంస్కృతిని వివరించడానికి ఇవి చక్కగా ఉపకరిస్తాయి. అన్నిటికంటే ముఖ్యమైన అంశం ఏమిటంటే, వివిధ బృందాల, వర్గాల ప్రజల మధ్య సదవగాహనను సృష్టించే శక్తి ప్రజాబాహుళ్య ప్రసార సాధనాలకు నిస్సందేహంగా ఉంది. ఇలాటి సదవగాహన లేకపోతే ఆధునిక బృహత్ సమాజం మనుగడే కష్టసాధ్యమైపోతుంది.

**ప్రసార ప్రక్రియ-కోత్రపుంతలు :** తమ సందేశాలు తొలిశ్రోతల వద్దనే, ప్రేక్షకుల వద్దనే ఆగిపోవని ప్రజా బాహుళ్య ప్రసారకులకు స్పష్టంగా తెలుసు. వారి సందేశాలు, తరచుగా ఒకవ్యక్తి నుంచి మరొక వ్యక్తి వద్దకు ప్రయాణిస్తుంటాయి. అంటే ఈ సందేశాలు అందిన వారినే కాక ఇతరులను సైతం ప్రభావితం చేస్తాయన్నమాట. దీన్నే రెండు అంచెల ప్రసార

ప్రవాహం (Two step flow of Communication) అంటారు. సామాజిక స్థాయిలో బట్వాడా చేసిన సందేశపరంపర వ్యక్తిగత స్థాయిలో తన ప్రభావాన్ని నెరవేరుతుంది. ఒక సరుకును కానీ భావాన్ని కానీ ప్రతిసాదనను కానీ స్వీకరించిన వ్యక్తిని తొలిశ్రోత లేక తొలి ప్రేక్షకుడు అని నిర్వచించవచ్చు. ఆ తర్వాత ఆ భావాలను వ్యాప్తిచేసే క్రమానికి అతడే ముఖ్యమైన ప్రతినిధిగా వ్యవహరిస్తాడు.

కొత్త భావాలను, కొత్త సరుకులను స్వీకరించడాన్ని ఆమోద ప్రక్రియ అనవచ్చు. వినియోగదారుడు ఒక కొత్త వస్తువును లేదా ఒక కొత్త భావాన్ని ఆమోదించడానికి ముందు అనేక మానసిక కార్యవరణాత్మక దశలు కొనసాగుతాయి. ఆ దశలు ప్రధానంగా అయిదు అవి ఇవి :

1. **తెలివడి (Awareness) :** ఈ దశలో వ్యక్తి కొత్త భావాల గురించి, వస్తువుల గురించి, ఆచరణల గురించి నేర్చుకుంటాడు. అతనికి వాటి గురించిన సాధారణ సమాచారం మాత్రమే తెలుసు.
2. **ఆసక్తి (Interest) :** వ్యక్తి తను తెలుసుకున్న విషయంపై ఆసక్తిని పెంపొందించుకుంటాడు. సంబంధిత వస్తువు గురించి, భావం గురించి, మరింత తెలుసుకోవాలని, మరింత వివరాలని, చదవాలని కోరుకుంటాడు. అందుకు సంబంధించిన సమాచారం గ్రహించడానికి మరుగ్గా కృషి చేస్తాడు.
3. **మదింపు (Evaluation) :** ఆసక్తిని పెంపొందించుకున్న తర్వాత అతడు ముందు దశల్లో సేకరించిన సమాచారాన్ని అంచనా వేస్తాడు. అంటే ఈ కొత్త సరుకు, భావం, లేదా ప్రతిపాదన తనకు మేలు చేస్తుందా లేదా అని నిర్ధారించడానికి అతడు అలా మదింపు చర్య ప్రారంభిస్తాడు. అది ఆచరణలో పెట్టాలా లేదా అనే ఒక నిర్ణయానికి వస్తాడు. ఇదే మదింపు చర్య.
4. **ప్రయోగం (Trial) :** వ్యక్తి కొత్త మార్పును ఆచరణలోకి తీసుకొస్తాడు. అయితే కొత్త భావాలను సరుకులను ఎలా వుపయోగించాలన్న విషయం నిర్ధారించడానికి అతనికి ఇతర వ్యక్తుల సహాయ సహకారాలు అవసరం కావచ్చు. సాధారణంగా ఆమోద ప్రక్రియ ఎలావుంటుందంటే, వ్యక్తి మొదలు కొత్త వస్తువును లేక భావాన్ని కొద్దిగా మాత్రమే స్వీకరిస్తాడు. ఈ లఘుస్థాయి ప్రయోగం సఫలమయ్యే పక్షంలో అతడు భారీస్థాయి ఉపయోగానికి ముందడుగు వేస్తాడు.
5. **ఆమోదం (Acceptance) :** ఈ ప్రక్రియలో ఇది అంతిమ దశ. అతడు ఈ చివరిదశలో ఫలానా కొత్త సరుకు లేక ఫలానా కొత్త భావం సంపూర్ణ స్థాయి వుపయోగానికి అర్హమైందేనని దీనివల్ల మేలు ఉంటుందని నిర్ణయిస్తాడు. ఆ నిర్ణయంతోటి సర్వ సంపూర్ణ మార్పుకు ఆచరణలో శ్రీకారం చుట్టుబడుతుంది.

ప్రసార ప్రక్రియకూ, సమాచార ప్రవాహానికి ఒక తేడా ఉంది. ప్రసార ప్రక్రియలో సందేశాలు మూలధార స్థానం నుంచి గ్రహీత వద్దకు ప్రసారమవుతాయి. సమాచార ప్రవాహం అంటే మూలం నుంచి గ్రహీతకు సందేశం వెళ్ళే మార్గాన్ని సమాచార ప్రవాహం అంటారు. ఈ ప్రవాహం ఒకే అంచెలో జరగొచ్చు, రెండు అంచెల్లో (Two step flow of information) జరగొచ్చు.

ప్రజా బాహుళ్య ప్రసార సాధనాలనుంచి సందేశం శ్రోతల వద్దకు ప్రయణం చేసినట్లయితే ఈ క్రమాన్ని ఒక అంచె ప్రవాహం (మొదటి దశ) అంటారు. సందేశాలు లేక భావాలు ప్రజా బాహుళ్య ప్రసార సాధనాల నుంచి అభిప్రాయాలను రూపొందించే నాయకుల దగ్గరకు, వారి నుంచి తిరిగి వివిధ ప్రజా విభాగాలకు చేరుకున్నట్లయితే ఈ క్రమాన్ని రెండు అంచెల ప్రవాహం (Two step flow of communication) అంటారు. అభిప్రాయాలను రూపొందించే నాయకులు అటు ప్రసార సాధనాలకూ ఇటు శ్రోతలకూ మధ్య మధ్య వర్తులుగా వ్యవహరిస్తారు. ప్రసార సాధనాలు బట్వాడా చేసిన సందేశాలను ఈ నాయకులు స్వంతం చేసుకొని తిరిగి ఇతర ప్రజలకు దాని అర్థాన్ని వివరిస్తారు. గ్రహీతలు సందేశాలను అనగాహన చేసుకోడానికి తోడ్పడతారు. ఇక వివిధ అంచెల ప్రవాహం ప్రసార సాధనాలనుంచి వెలువడిన సందేశాలు రకరకాల నాయకులను చేరుకుంటాయి. వారు ఆ అంశంపై పరస్పరం చర్చించుకుంటారు. ఆ

తర్వాత ఆ సందేశాలు జనాల వద్దకు చేరుకుంటాయి. ఈ ఏర్పాటిని వివిధ అంచెల సమాచార ప్రవాహం (Multi step flow of communication) అంటారు.

### అభ్యాసం

1. ప్రసార ప్రక్రియ అంటే ఏమిటి ?

.....

.....

.....

.....

.....

.....

.....

### 3.3. ప్రసార ప్రక్రియ - మన: ప్రవృత్తి

వక్త, శ్రోత సంబంధం మధ్యమూడు ముఖ్యమైన లక్షణాలున్నాయి :

1. వ్యక్తులు ప్రసార ప్రక్రియలో అటు ప్రత్యేక పాత్రను కానీ, ఇటు ప్రత్యామ్నాయ పాత్రను కానీ నిర్వహించవచ్చు.
2. ప్రసార ప్రక్రియలో అంతిమ లక్ష్యం శ్రోతనుంచి ప్రతి స్పందన మాత్రమే.
3. వ్యక్తులు ప్రసార క్షణంలో పూర్తిగా నిమగ్నమై ఉన్నప్పుడు చాలా తేలిగ్గా ప్రతి స్పందిస్తారు.

**ప్రవర్తనపై ప్రసార ప్రభావం:** ఒక వ్యక్తి (ప్రసారకుడు) ఇతర వ్యక్తుల (శ్రోతల) ప్రవర్తనను మార్చడానికి సాధారణంగా పదాల ద్వారా ప్రేరకాలను (Stimuli) ప్రసారం చేయడాన్ని ప్రసార క్రమం అంటారు. ప్రవర్తనలో కీలకమైనవి ధోరణులు, విశ్వాసాలు అని మనస్తత్వ శాస్త్రవేత్తలంతా సాధారణంగా అంగీకరిస్తారు. ప్రవర్తనపై ప్రసార వ్యవస్థ ప్రభావాన్ని ప్రతిబింబించడం ద్వారా ధోరణులనూ విశ్వాసాలనూ తూకం వేసి కొలవవచ్చునని కూడా వారు అంటారు.

**ధోరణులు: (attitudes):** వ్యక్తులపట్లకానీ, వస్తువులపట్లకానీ, పరిస్థితిపట్లకానీ సానుకూలంగా లేదా ప్రతికూలంగా ప్రతి స్పందించే వైఖరినే ధోరణి అంటారు ఆల్పోర్ట్ ధోరణిని ఇలా నిర్వచించారు: "అనుభవం ద్వారా రూపుదిద్దుకున్న మానసిక నాడీమండలపు సన్నద్ధతా స్థితిని ధోరణి అంటారు. ఈ ధోరణి వ్యక్తుల ప్రతిస్పందనలను ప్రత్యక్షంగానూ, చలనాత్మకంగానూ ప్రభావితం చేస్తుంది. కొంతమంది రచయితలు ఈ ధోరణులు ఎప్పుడూ జంటగా వుంటాయంటారు. అంటే వ్యక్తిగత ధోరణి లేక సామాజిక ధోరణి, అలాగే సాధారణ ధోరణి లేక ప్రత్యేక ధోరణి ఇలా జంటలుగా ఉంటాయని వారు వాదిస్తారు. ప్రసార ప్రక్రియకు సంబంధించి రెండు రకాల ధోరణులన్నాయి. ఒకటి- వ్యక్తీకరింపబడిన ధోరణులు. రెండు- మనసులో గుప్తంగా ఉన్న ధోరణులు. ఈ క్షణాన క్రియాశీల స్వభావంతో ఉన్నవి వ్యక్తీకరింపబడిన ధోరణులు. ఇవి వ్యక్తీకరింపబడనివి అవసరమైన మానసిక సన్నద్ధతను కల్పిస్తాయి. అంటే సాధారణ సమస్య తలెత్తినప్పుడు కానీ, ప్రత్యేక సమస్య ఎదురైనప్పుడు కానీ వ్యక్తీకరించడానికి ఈ ధోరణులు దోహదం చేశారు. సాధారణంగా ప్రసారకుడు ఈ వ్యక్తీకరింపబడిన ధోరణులనే స్పృశించాలనుకుంటాడు. గుప్తంగా ఉన్న ధోరణులతో ఒక ఇబ్బంది ఉంది. ఈ ధోరణులను శ్రోతలను ప్రతిస్పందింప చేయడం చాలా కష్టం.

ధోరణులన్నవి మనిషి మన:పటంలో సహజ సిద్ధంగా ఉన్నవేమీకావు. అవి జీవితంలో కాలక్రమాన

సంపాదించుకున్నవి లేదా స్వయంగా పెంపొందించుకున్నవి. ప్రవర్తనలోని ఇతర మానసికమైన అంశాల్లాగే ఉద్వేగభరిత అంశాల్లాగే వ్యక్తులు ఈ ధోరణులను అనుభవం ద్వారా నేర్చుకుంటారు; మార్పుకుంటారు; లేదా వాటిని తొలగించుకుంటారు.

**విశ్వాసాలు :** ధోరణి స్వభావానికి విశ్వాస స్వభావానికి తేడా ఉంది. నిర్దిష్ట ప్రతిపాదనను ఆమోదించడాన్నే విశ్వాసం లేదా విశ్వాసం కలిగి ఉండడం అంటారు. మనుషులు తమ విశ్వాసాలను రహస్యంగా వుంచుకున్నప్పటికీ వారు వివిధ సందర్భాల్లో, సన్నివేశాల్లో మాట్లాడే మాటలను బట్టి వారి విశ్వాసాలేమిటో మనకు బోధపడుతుంది. ఉదాహరణకు మతం ప్రజల్లో వివిధ అంశాలపై విశ్వాసాలు కలిగిస్తుంది. ఈ విశ్వాసాలను ప్రసారకుడు సందేశాలు పంపేటప్పుడు దృష్టిలో పెట్టుకోవాలి.

శ్రోత ప్రవర్తనలో ధోరణి నుంచి విశ్వాసానికి ఎదుగుదల కనిపిస్తుందని స్కిన్నర్ (1957) అంటాడు. విశ్వాసం ఉన్నవ్యక్తి ఫలానామాట లేక ప్రకటన విన్నప్పుడు సమర్థవంతమైన ఫలప్రదమైన చర్య చేపడతాడని స్కిన్నర్ ఉద్ఘాటిస్తారు. మనుషులకు పుట్టుకతో విశ్వాసాలు రావు. సమాజం విశ్వాసాలను రూపొందిస్తుంది. అవికొంతవరకు వ్యక్తిగత అనుభవాలపై ఆధారపడి ఉండేమాట వాస్తవమే అయినా అవి ప్రధానంగా ఇతరుల సలహాపైనా, ప్రభావంపైనా ఆధారపడి ఉంటాయి. ఒక కుటుంబంలోని లేక తెగలోని సాంప్రదాయక విశ్వాసాలు సైతం స్వభావ రీత్యా సామాజికమైనవే. ఎందుచేతనంటే, అవి ఒక తరంనుంచి మరోతరానికి సంక్రమించబడ్డాయి కాబట్టి.

వ్యక్తులు సాధారణంగా తమ విశ్వాసాలకు అనుగుణంగా హేతువులను క్రమబద్ధీకరించుకుంటారు లేదా రూపొందించుకుంటారు. ఈ క్రమంలో న్యాయబద్ధమైన ధోరణులను అనుసరించడం చాలా సకృత్తుగా మాత్రమే జరుగుతుంది.

### 3.3.1 ప్రసార ప్రక్రియలో మన : ప్రవృత్తి అంశాలు

**శ్రద్ధ-అవగాహన :** ప్రసారకుడి సందేశం ఎంత ముఖ్యమైనదైనా అతడు తన సందేశం గురించి ఎంత దృఢంగా భావించినప్పటికీ, శ్రోతలు దానిని శ్రద్ధగా పట్టించుకోకపోతే మాత్రం ఆ సందేశ ప్రయోజనం బూడిదలో పోసిన పన్నీరే అవుతుంది. మనం వింటున్నప్పుడు మూలంగా శ్రద్ధవహిస్తాం. అంటే మనం మన జ్ఞానేంద్రియాలు గరిష్ట ఏకాగ్రతలో వుంచుతాం. ఏదైనా శ్రద్ధగా విన్న తర్వాతనే గ్రహిస్తాం లేదా అవగాహన చేసుకుంటాం. ప్రేరక సంకేతాలేమిటో, ఇతర వస్తువులేమిటో, పరిస్థితులేమిటో, అపరిస్థితులు ఏసంబంధాలను ప్రతిబింబిస్తాయో అవి అన్నీ మనకెదురే. మనం శ్రద్ధ వహించి అవగాహన చేసుకున్న తర్వాతనే సాధారణంగా ప్రతిస్పందిస్తాం. మనం కండరాల కదలికల ద్వారా గానీ గ్రంథుల చలనం ద్వారా కానీ ఈ ప్రతిస్పందనలను వ్యక్తీకరిస్తాం. శ్రద్ధ-అవగాహన-ప్రతిస్పందన ఇవి మూడు అవిభాజ్యమైన అంశాలు; పరస్పర సన్నిహిత సంబంధంగలవి. శ్రద్ధ అన్నది అవగాహనకు మార్గం సుగమం చేసే సహజమైన క్రమం. ఆ అవగాహన అంతిమంగా ప్రతిస్పందన రూపు స్వీకరిస్తుంది దశలవారీగానే అయినా ఏక కాలంలో ఈ మూడు క్రమాలు జరుగుతాయి.

మనస్తత్వ శాస్త్రవేత్త విలియం జేమ్స్ (1892 పే 448) మౌలిక సూత్రాన్ని ఇలా ప్రకటించాడు. "శ్రద్ధ అన్నది చర్యను నిర్ధారిస్తుంది. హేతువుల గురించి చేసే యోచన మన ఉద్వేగాలకు కళ్ళం వేస్తుంది. జాగరూకంగా వుంటే వద్ద అనుకున్న దానిని నిరాకరించవచ్చు". అతర్వాత జేమ్స్ ఎ. వినాన్ తన నిష్ణవకర నిర్వచనంలోకి ఈ మౌలిక సూత్రాన్ని ఇలా అమర్చాడు:

"సమ్మతింప చేయడం అంటే, ప్రతి పాదనపట్ల సానుకూలమైన లేదా ఏకాగ్రతతో కూడిన శ్రద్ధవహించడానికి ఇతరులను ప్రోత్సహించడమే."

1. శ్రద్ధ యొక్క వ్యవధి : ఏశ్రోతానిరవధికంగా నిరంతరాయంగా ఏవిషయంపైనా శ్రద్ధ వహించలేడు. ఎంత శ్రద్ధ వహించాలని గింజుకున్నా అన్నీ వినలేడు. శ్రద్ధ వ్యవధి 5 నుంచి 8 క్షణాలు మాత్రమే ఉంటుందని తొలినాటి ప్రయోగకర్తలు

అంచనావేశారు. ఇప్పటి వారేమో శ్రద్ధ తాత్కాలికమైంది సంక్షిప్తమైంది అంటున్నారు. అది ప్రేరకం తాలూకు తీవ్రతపై ఆధారపడి వుంటుంది కనుక శ్రద్ధ నిడివిని కచ్చితంగా నిముషాల్లో, ఊణాల్లో నిర్ధారించడం అసాధ్యం.

2. శ్రద్ధలో రకాలు : మనస్తత్వ శాస్త్రవేత్తలు శ్రద్ధను మూడురకాలుగా విభజించారు. అవి 1. అసంకల్పిత శ్రద్ధ 2. సంకల్పిత శ్రద్ధ 3. అలవాటుతో కూడిన శ్రద్ధ.

(అ) అసంకల్పిత శ్రద్ధ : దీనిని నిస్క్రియాశీల శ్రద్ధ అని కూడా అంటుంటారు. వ్యక్తి ప్రయత్నమేమీ అవసరం లేని శ్రద్ధకనుక నిస్క్రియాశీల శ్రద్ధ అంటారు. ఇతర ప్రేరకాలతో పోలిస్తే కొన్ని చాలా బలంగా ఆకర్షిస్తాయి. కాబట్టి మనిషి ప్రయత్నరహితంగానే శ్రద్ధవహిస్తాడు.

(ఆ) సంకల్పిత (చచ్చిక) శ్రద్ధ : మనుషులు బుద్ధిపూర్వకంగా తెచ్చిపెట్టుకునే శ్రద్ధ ఇది. ఒక్కోసారి ఈ శ్రద్ధకోసం గొప్ప ప్రయత్నం అవసరమవుతుంది. ఉదాహరణ: వార్షిక పరీక్షలకోసం చదవడం, సారంలేని వక్త ప్రసంగం వినడం.

(ఇ) అలవాటుతో కూడిన శ్రద్ధ : దీన్ని కొందరు సంకల్పితర శ్రద్ధ అని కూడా అంటారు. దీనివేర్లు మిగతా రెండు రకాల శ్రద్ధల్లో ఉంటాయి. చెలరేగిన ఆసక్తులు గనక ఈ అలవాటును ప్రేరేపిస్తేనే అవసరాలను తీర్చుకోడానికి అవకాశాలు ఈ శ్రద్ధను ప్రేరేపిస్తేనే ఈ శ్రద్ధలో సంకల్పిత శ్రద్ధ లక్షణాలున్నట్లు పరిగణించాలి. అలాకాకుండా రోజువారీ అనుభవంకోసం మానసిక వాలావరణం ఈ శ్రద్ధ సృష్టికి కారణమయ్యే పక్షంలో ఈ శ్రద్ధలో అసంకల్పిత శ్రద్ధ లక్షణాలు ఉన్నట్లు లెక్క. అయితే అనేక పరిస్థితుల్లో శ్రోత ఒకరకం శ్రద్ధ నుంచి మరొకరకం శ్రద్ధకు పరివర్తన చెందుతుంటాడు.

3. నేర్పుకోని శ్రద్ధ యొక్క విలువలు : - శ్రోతల జ్ఞానేంద్రియాలు పనిలో పెట్టేవిధంగా తన ప్రేరకం శక్తివంతంగా వుండాలని ప్రసారకుడు గుర్తించాలి. తన శ్రోతల శ్రద్ధను ఆకర్షించాలనుకున్న ప్రసారకుడు ఈ వాస్తవాన్ని గుర్తించడం తప్పనిసరి.

(అ) మార్పు : శ్రద్ధ యొక్క విలువల్లో మౌలికమైనదీ, ముఖ్యమైనదీ 'మార్పు'. ఏదైనా ప్రేరకం రాగానే శ్రద్ధ-అహూహన- ప్రతిస్పందన అనే చక్రభ్రమణం పూర్తికాగానే ఆ ప్రేరకం తన శక్తిని కోల్పోతుంది. శ్రోతనుంచి మళ్ళీ శ్రద్ధను రాబట్టాలంటే మరొక ప్రేరకం (Stimulus) అవసరం అవుతుంది. ఈమారిన ప్రేరకంపైనుంచి కిందికి బలహీన స్థానం నుంచి బలవంత స్థానానికి, పూర్వరంగం నుంచి ఉత్తర రంగానికి కదలుతుంది. టీవీ డైరెక్టర్ తన లాండ్ షాట్లనుంచి క్లబ్ షాట్లకు మార్చడం వల్ల ప్రేక్షకుని శ్రద్ధను అలాగే కొనసాగించడానికి ప్రయత్నించడం మనమెరిగిందే. అయితే ఈ మార్పు విషయం ప్రేక్షకుడు ముందుగానే ఊహిస్తే మాత్రం ఈ మార్పు విలువ పనికి రాకుండా పోతుంది

(ఆ) తీవ్రత : దీనిని ఇలా వివరించవచ్చు. చాలా ప్రేరకాలు ఉన్నప్పుడు అత్యంత బలమైన అత్యంత శబ్దంతో కూడిన, చాలా పెద్దదయిన ప్రేరకం మాత్రమే అంటే తీవ్రమైన ప్రేరకమే మన శ్రద్ధను ఆకర్షిస్తుంది, తన అదుపులో పెట్టుకుంటుంది. ఈ సూత్రం దృశ్య సంకేతాలకు, శబ్ద సంకేతాలకూ రెంటికీ వర్తిస్తుంది. పాపులెజీలో అచ్చయిన తెలుగు నలుపు వ్యాపార ప్రకటనకంటే పేజీ నిండుగా ఉన్న రంగురంగుల వ్యాపార ప్రకటన పాతకుల్ని ఎక్కువ ఆకర్షిస్తుంది. అలాగే మాతిలో గొంతుకలాటి బలహీనమైన శబ్దం కంటే బలమైన ప్రతిధ్వనించే శబ్దం ఎక్కువ ఆకర్షిస్తుంది.

(ఇ) బలమైన లక్షణం : ఒక్కోసారి కొత్తదనం బలంగా, కొట్టొచ్చినట్లు ఆకర్షిస్తుంది.

(ఈ) పునరుక్తి : కొన్ని పరిమితులకు లోబడే అయినా, పునరుక్తికి లేక పునరుద్ఘాటనకు ఎక్కువ శ్రద్ధ, విలువ లభిస్తుంది. ప్రేరకం పదేపదే రావడం వల్ల దాని ఆకర్షక శక్తి పెరుగుతుంది. గుడ్డల డిజైన్ లోనూ, సంగీత స్వరాలలోనూ ఈ పునరుక్తి విలువ స్పష్టంగా కనిపిస్తుంది.

- (ఉ) రూపంలో నిర్దిష్టత : దీనికి సహజమైన శ్రద్ధ, విలువ ఉంది. ప్రేరకాలను నిర్దిష్ట రూపంలో గమనించినప్పుడు అవగాహన చేసుకోవడం తేలిగ్గా ఉంటుంది.
- (4) వ్యక్తిగత శ్రద్ధ విలువలు : శ్రద్ధదీశను ప్రభావితంచేసే సహజమైన, విశ్వజనీన విలువలతోపాటు వ్యక్తిగత శ్రద్ధ విలువల సమూహం కూడా ఉంది.
- (అ) శారీరక పరిస్థితి : ఒక్కోసారి మనిషి యొక్క శారీరక పరిస్థితి కూడా ప్రేరకాన్ని నిర్ధారిస్తుంది. ఉదాహరణకు ఆహారానికి సంబంధించిన ప్రేరకం మనం ఆకలిగా వున్నప్పుడు చక్కగా పనిచేస్తుంది.
- (ఆ) సామాజిక సూచన : ఇదికొన్ని సందర్భాలలో శ్రద్ధను, అవగాహనను కూడా నిర్ణయాత్మకంగా ప్రభావితం చేస్తుంది. మనకు ఇతరులు సూచించింది, ఇతరులు చేస్తున్నప్పుడు మనం గమనించింది మన ప్రవర్తనను ప్రభావితం చేస్తుంది. ముఖ్యంగా సూచించిన చర్యకు సామాజిక ఆమోదం వున్నప్పుడు లేక ప్రత్యేక గౌరవం ఉన్నప్పుడు సామాజిక సూచనకు ఎక్కువ విలువ లభిస్తుంది.
- (ఇ) మానసిక సన్నద్ధత : మానసిక సన్నద్ధత కూడా శ్రద్ధను బలంగానే ప్రభావితం చేస్తుంది. ఒకవ్యక్తి యొక్క ఆసక్తులు, కోరికలు, అనుభవాలు, అలవాట్లు ఇవి అతడు నిర్దిష్ట ప్రేరకం పట్ల అనుకూలంగా స్పందించేలా పనిచేస్తాయి. "పైరింజన్ పైరన్ తల్లిని కలవరపెట్టుక పోవచ్చుకానీ ఆవిడ తన బిడ్డ కొద్దిగా ఏడ్చినా, గబుక్కున మేల్కొంటుంది."

### 3.4. కొన్ని ప్రసార నమూనాలు (Communication Models)

ప్రతి ప్రసారనమూనా కూడా ప్రసార ప్రక్రియకు సంబంధించిన కొన్ని అంశాల ప్రాముఖ్యాన్ని నొక్కి చెబుతుంది. ప్రసారంలో తొలి అక్షర నమూనాను స్వల్ప నిర్వచించారు :

ఎవరు ? (Who?) - ప్రసారకుడు

ఏం చెబుతున్నారు ? (Says what?) - సందేశం

ఏ మాధ్యమంలో ? (In which channel?)

ఎవర్ని ఉద్దేశించి ? (To whom?) - గ్రహీత

ఎంత ఫలవంతంగా ? - (సందేశం యొక్క ప్రభావం - With what effect?)

ఒకే సందేశాన్ని ఎక్కువ మాధ్యమాలు (Channels) ప్రసారం చేయగలవన్నది లాస్పెర్ల అభిప్రాయం. ఈయన నమూనా ప్రజాబాహుళ్య ప్రసారంలో అనేక సాధారణ అన్వయాలను అనుమతించింది.

**ప్రసారంలో గణిత సిద్ధాంతం :** (The mathematical theory of communication-1949) షెనాన్ (Shannon) వీవర్ (Weaver) లు ప్రసారంపై రూపొందించిన గణిత సిద్ధాంతం చాలా ముఖ్యమైనదే కాక ఇది సిద్ధాంతాల, నమూనాల అభివృద్ధికి సైతం దోహదపడింది. షెనాన్ నమూనాకు వున్నది సాంకేతిక ప్రసారం యొక్క (Signal Transmission) గణాంక భావన. దీన్ని మొదట వీవర్ సమర్థించి దాని ప్రాముఖ్యాన్ని నొక్కి చెప్పారు. ఇక ఈ గణిత సిద్ధాంతంలోని రెండో భాగానికి వర్ణి వారెన్ వీవర్ రూపొందించిన ప్రసార చిత్రం చాలా ముఖ్యమైనది. ఇది కూడా ఇతర నమూనాల సృష్టికి మార్గం సుగమం చేసింది. ఈ నమూనా విశిష్టత ఏమిటంటే ఇందులో సమాచార మూలస్థానం కొన్ని సందేశాల సమూహంలో ఒక నిర్దిష్ట సందేశాన్ని ఎంపికచేసుకోని ప్రసారం చేస్తుంది. ఈ సందేశంలో మాటలు ఉండొచ్చు, లిఖితపదాలు ఉండొచ్చు, సంగీతం ఉండొచ్చు, చిత్రాలు ఉండొచ్చు, ఇంకేదయినా ఉండొచ్చు. ఈ సందేశాన్ని మాధ్యమంలో వాడుకోడానికి ఏయిలా సంకేతంగా మార్చుతారు. మాధ్యమం ఈ సంకేతాన్ని గ్రహీతకు ప్రసారం చేస్తుంది. ఇక్కడ సమాచార మూలస్థానం మెదడు, ప్రసారంకాబడేది సంకేత రూపంలోని గొంతు (అంటే నోటి మాటలు) ఇక మాధ్యమం ఏమో గాలి.

మాధ్యమంలో శబ్దాలు రణగోణ ధ్వనులు ఎంత ఎక్కువగా ఉంటే అంత ఎక్కువ శబ్ద సహితంగా ప్రసారం చేయాలన్నది వీరి సిద్ధాంతంలోని ముఖ్యమైన అంశం.

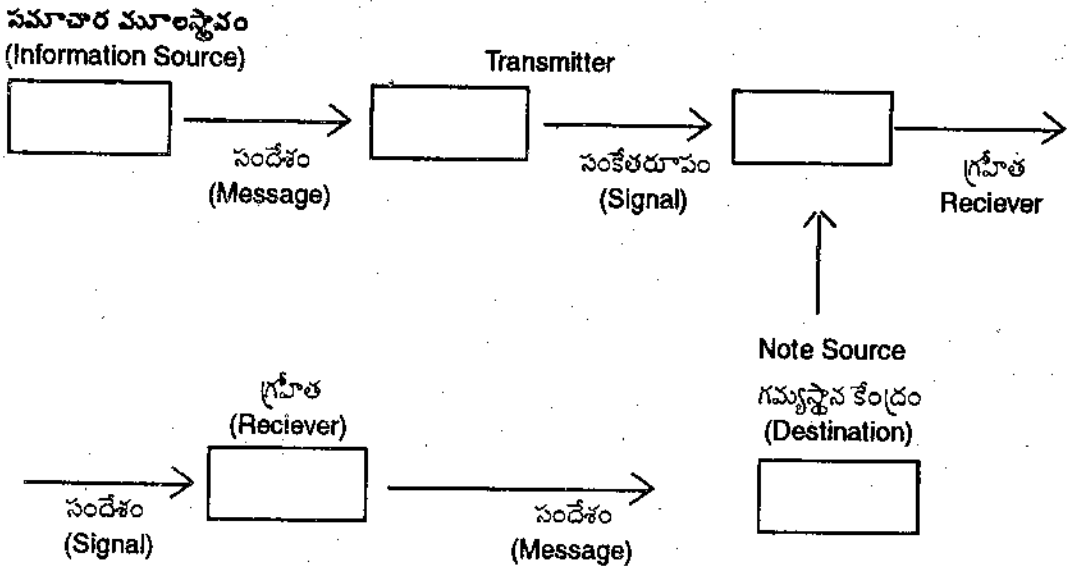

A Schematic Diagram of Shannon's General Communication

**ఆస్కూడ్స్ నమూనా (Osgoods Model 1954) :**

ఇంజనీరింగ్ సమస్యల పరిష్కృత దిశగా రూపొందించిన షెనాన్, వీవర్ ప్రసార నమూనా మానవ ప్రసారాలకు ఉద్దేశించబడింది కాదు. అది ఇందుకు ఉపయోగపడదు అని ఆస్కూడ్స్ (1954) వాదించారు. అర్థం, సిద్ధాంతం, మానసిక భాషా ప్రక్రియ ఆధారంగా ఆయన తన నమూనాను సృష్టించారు. ఆస్కూడ్స్ ఒకే వ్యక్తిలో ప్రసారకుని, గ్రహీతను నిలిపే ప్రయత్నం చేశారు. ఆయన సంకేతాల 'అర్థానికి' ఎక్కువ ప్రాముఖ్యం ఇచ్చారు. షెనాన్, వీవర్ నమూనాలో మూలాధారాలు, గమ్యస్థానాలు, ప్రసారకులు, గ్రహీతలు విడివిడిగా వుంటారు. అయితే ఇది యాంత్రిక పరికరాలకు వర్తించినట్లు మానవ ప్రసారాలకు వర్తించని మాట వాస్తవం. ఒకే వ్యక్తి అటు ప్రసారకుడిగా, ఇటు శ్రోతగా అటు మూలస్థానంగా, ఇటు గమ్య స్థానంగా వ్యవహరిస్తాడు. ఆస్కూడ్స్ నమూనాలో అతడు పునరాదాన పద్ధతుల ద్వారా సంకేతాలను విసంకేతీకరిస్తాడు. ఆస్కూడ్స్ నమూనాలో భౌతికశక్తి (input-సందేశ) రూపంలో ఉన్న 'ఉపకరణ' ను లేక సంకేత రూపంలోని 'ప్రకాశాన్ని' ఇంద్రియ జ్ఞానానికి వీలుగా విసంకేతీకరించడం జరుగుతుంది. ఆయన అభిప్రాయం ప్రకారం 'ప్రసంగసమాజంలో' ప్రతి వ్యక్తి ఒక సర్వ సంపూర్ణ ప్రసార వ్యవస్థ. ఆయన షెనాన్ నమూనాను ప్రసారకేంద్రం (Communication Unit) గా రూపొందించాడు. ఈ ప్రసార ప్రమాణం సందేశాలను పంపుతుంది; స్వీకరిస్తుంది. ఆస్కూడ్స్ ప్రసారంలో సామాజిక స్వభావం ప్రాధాన్యాన్ని నొక్కి చెబుతూ ఇలా అన్నారు : "ఏనమూనాలో అయినా కనీసం రెండు ప్రసార కేంద్రాలుండాలి. ఒకటి మూల స్థానకేంద్రం (వక్త) మరొకటి గమ్యస్థాన కేంద్రం (శ్రోత) ఈ రెండు కేంద్రాలను ఒకటిగా అనుసంధానం చేసే క్రియనే సందేశం అంటారు. ఉదాహరణకు రాముడు అనే వ్యక్తి కంగడు అనే వ్యక్తితో మాట్లాడితే రాముడి హావభావాల ముఖకవళికలు, ఇతరేతర శారీరక వ్యక్తికరణలు ఇవన్నీ కూడా సందేశంలో భాగాలే. అంతేకాదు శబ్దతరంగాల మార్గంలో సైతం వీటికే ప్రాధాన్యం వుంది.

**ష్రామ్ నమూనాలు (Schram models):**

షెనాన్, ఆస్కూడ్స్ సాంకేతిక ప్రసారానికి, సాంకేతికేతర ప్రసారానికి మధ్య తేడాలున్న విషయానికి ప్రాధాన్యం ఇవ్వగా ష్రామ్ వాటికి ప్రాముఖ్యం ఇవ్వారు. అయితే తన అనేక భావాలకు ఆస్కూడ్స్ ప్రేరణ ఇచ్చిన విషయాన్ని ఆయన

కృతజ్ఞతా పూర్వకంగా అంగీకరిస్తారు. ప్రోమ్ (1954) తన తొలినాటి నమూనాల రూపకల్పనలో సరళమైన మానవ ప్రసార నమూనాను మంచి బయలు దేరి సంక్లిష్టమైన ప్రసారనమూనా వద్దకు పయనించారు. ఆ తర్వాత మానవ ప్రసారం అంటే ఇద్దరు వ్యక్తుల మధ్య పరస్పర చర్య అనే నమూనాను కల్పించారు. అనుభవక్షేత్రాల్లో సంపాదించిన అనుభవ సముదాయమే ప్రసారం కాబడుతుందని ఆయన అంటారు. ఇక మూడవనమూనా ఇదిమూలస్థానం-గమ్యస్థానాల మధ్యసాగే ప్రతిచర్యను పునాదిగా చేసుకుని ప్రసారానికి శ్రీకారం చుట్టాలంటుంది.

**ప్రోమ్ నమూనా :**

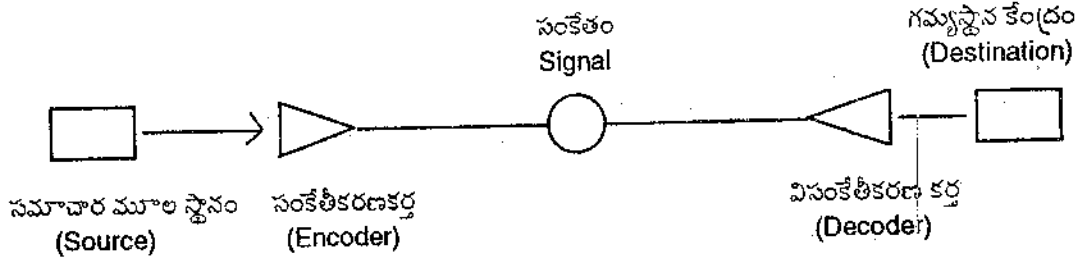

**అభ్యాసం**

ఆస్కార్ డ్బ్ నమూనాను వివరించండి?

.....

.....

.....

.....

.....

.....

.....

**3.5 ముఖ్యవిషయాలను గుర్తుంచుకుందాం**

- ప్రసార ప్రక్రియ అంటే అర్థం ఇవ్వడం లేక అర్థం స్వీకరించడం.
- గెర్బ్నర్ అభిప్రాయం ప్రకారం "సందేశాల ద్వారా సామాజిక ప్రతిచర్య" సామూహిక ప్రసార వ్యవస్థ.
- జానోవిట్జ్ (1968) నిర్వచనం ప్రకారం "ప్రజాబాహుళ్య ప్రసార వ్యవస్థలో ఒకవైపు సాంకేతిక పరమైన ప్రసార సాధన వ్యవస్థ (Mass media) మరొకవైపు విస్తృతమైన ప్రజాబాహుళ్యం ఈ రెండూ ముఖ్యంశాలు. ఈ అంశాలు ఇటు మాళిక ప్రసార విధానంలో, అటుసంప్రదాయ సిద్ధ మార్గమాల ప్రసార పద్ధతుల్లో ఉండవు.
- ప్రజా బాహుళ్య ప్రసార ప్రక్రియ అన్నా, ప్రజా బాహుళ్య ప్రసార సాధనాలన్నా రెండూ ఒకటి కాదు. ఐతే రెండింటితోనూ ఒకేరకమైన సాంకేతిక పద్ధతుల వినియోగం అమలులో ఉంది.
- ఆమోద ప్రక్రియ ద్వారా ప్రసార ప్రక్రియ కొత్త భావాలను, కొత్తసరుకులను స్వీకరిస్తుంది.
- శ్రద్ధ అవగాహన అనే రెండు మన: ప్రవృత్తి అంశాలు ప్రసార ప్రక్రియలో ముఖ్య భూమిక నిర్వహిస్తాయి.

- సెనాన్ గణిత సిద్ధాంతం, ఆస్ట్రాల్స్ నమూనా, ప్రామ్ నమూనా- ప్రసార నమూనాల్లో కొన్ని.

### 3.6. మాదిరి పరీక్షా ప్రశ్నలు

I ఈ క్రింది ప్రశ్నలకు ముప్పై పంక్తుల్లో జవాబులు రాయండి.

1. ప్రసార ప్రక్రియలోని వివిధ అంశాలు వివరించండి.
2. కొన్ని ప్రసార నమూనాల గురించి రాయండి ?
3. ఆమోద ప్రక్రియలోని వివిధ దశలను వివరించండి ?

II ఈ క్రింది ప్రశ్నలకు 15 పంక్తుల్లో జవాబులు రాయండి.

1. ప్రజా బాహుళ్య ప్రసార ప్రక్రియకూ, వ్యక్తిగత ప్రసార ప్రక్రియ (Inter Personal Communicatin) కూ మధ్యగల తేడా ఏమిటి ?
2. ప్రజాబాహుళ్య ప్రసార ప్రక్రియలో సమాచార ప్రవాహం ప్రాధాన్య్యాన్ని వివరించండి?
3. ప్రసార ప్రక్రియలోని మన:ప్రవృత్తి అంశాలను స్థూలంగా వివరించండి ?

BRAOU

## భాగం 4 ప్రసారమాధ్యమాల రకాలు, విధులు

### విషయక్రమం

- 4.0 ఉద్దేశం
- 4.1 ప్రవేశిక
- 4.2 ప్రసార మాధ్యమాల రకాలు
  - 4.2.1 వార్తాపత్రికలు
  - 4.2.2 రేడియో
  - 4.2.3 టెలివిజన్

### అభ్యాసం

- 4.3 ప్రసార మాధ్యమాల కర్తవ్యాలు
  - 4.3.1 సమాచారం
  - 4.3.2 సమన్వయం
  - 4.3.3 నిరంతరాయత
  - 4.3.4 వినోదం
  - 4.3.5 సమీకరణ

### అభ్యాసం

- 4.4 ముఖ్యవిషయాలను గుర్తించుకుందాం
- 4.5 మాదిరి పరీక్షా ప్రశ్నలు

## 4.0 ఉద్దేశం

ఈ భాగం వదివిన తర్వాత మీరు ఈ కింది విషయాలను విశదీకరించ గలుగుతారు.

- ప్రసార మాధ్యమాల రకాలు
- ప్రసార మాధ్యమాల కర్తవ్యాలు

## 4.1 ప్రవేశిక

ప్రసార మాధ్యమాలు మూడు రకాలు. మొదటివి కేవలం దృశ్య మాధ్యమం (Visual Media). అంటే పాఠకుడు విజ్ఞానాన్ని, సమాచారాన్ని, కంటితో చూచి తెలుసుకునే పద్ధతికి చెందుతుంది. ఈ మాధ్యమంలో వార్తాపత్రికలు, ఛాయాచిత్రాలు, ప్రత్యేకసంచికలు వగైరా వస్తాయి. రెండవరకం కేవలం శ్రవణ మాధ్యమం (Audio Media), అంటే చెవిద్వారా విని విజ్ఞానాన్ని, సమాచారాన్ని సముపార్జించుకునే పద్ధతికి సంబంధించినది ఈ మాధ్యమంలో రేడియో, ఆడియో క్యాస్ట్రో, ఫ్లేడ్స్కోలు మొదలైనవి ఉంటాయి. మూడవది దృశ్య శ్రవణమాధ్యమం (Audio visual Media) ఈ మాధ్యమంలో ప్రజలు ఒకవైపు కంటితో చూడడం, మరోవైపు చెవితో వినడం జరుగుతుంది. అంచేత ప్రజలను ప్రభావితం చెయ్యడంలో ఈ మాధ్యమం అత్యంత శక్తివంతమైంది. సినిమా, టెలివిజన్, వీడియో కార్యక్రమాలు ఈ మాధ్యమంలో ముఖ్యమైనవి. ఈ మూడు రకాల ప్రసార మాధ్యమ విధులను చర్చించడం ఈ భాగం ఉద్దేశం.

## 4.2 ప్రసార మాధ్యమాల రకాలు

### 4.2.1 వార్తా పత్రికలు

సుప్రసిద్ధ జర్నలిజం చరిత్రకారుడు ఎడ్వీన్ ఎమిలీ వార్తా పత్రికను ఈ కింది విధంగా నిర్వచించాడు. నిజమైన వార్తాపత్రిక లక్షణాలు ఇవి :

1. యంత్రాల ద్వారా జరిగే అచ్చు ప్రక్రియ ఉపయోగించబడాలి.
2. అన్ని వర్గాల ప్రజలకూ తక్కువ ధరకు లభ్యం కావాలి.
3. మతానికి, వాణిజ్యానికి సంబంధించిన వార్తలు కాక ప్రజల సాధారణ ఆసక్తిని సంతృప్తి పరిచేవార్తలు ప్రచురింపబడాలి.
4. మామూలు చదువు సంధ్యలున్న పాఠకులు సైతం చదువుకోడానికి వీలుగా ఉండాలి.
5. నకాలలో వెలువడాలి
6. స్థిరంగా ఉండాలి.

వార్తాపత్రిక సైజులో చాలా తేడాలున్నాయి. 6వేల సిబ్బంది పనిచేసే 'న్యూయార్క్ టైమ్స్' దినపత్రిక ఉంది; మరొకైపు ముగ్గురు నలుగురు సిబ్బంది పనిచేసే వార్తాపత్రికలూ ఉన్నాయి. అన్ని పత్రికల్లోనూ రెండు ప్రధానమైన విభాగాలుంటాయి. అవి (1) వ్యాపారం నిర్వహించే సిబ్బంది (2) సంపాదకవర్గ సిబ్బంది. మామూలుగా వ్యాపార విభాగం వారు పత్రికయొక్క ఆర్థిక వ్యవహారాలను, వాణిజ్యప్రకటనల వ్యవహారాలను నిర్వహిస్తారు. సంపాదకవర్గం కిందికి విలేజరులు సంపాదకులు వస్తారు. వీరుగాక ఇంకా కేంద్రానికి వచ్చే సమాచారాన్ని స్వీకరించి విశ్లేషించే వారు కూడా ఈ వర్గంకిందికి వస్తారు. వార్తాపత్రిక ఎంత పెద్దదయితే సంస్థ అంత సంక్లిష్టమైనదిగా, వివిధ అంశాలతో కూడుకొన్నదిగా వుంటుంది. వ్యాపారప్రకటనల విభాగం ఏ ప్రకటనలను ఏ పేజీలో ముద్రించాలి, ఏ వర్గీకృత ప్రకటనలను ఎక్కడ ప్రచురించాలి మొదలయిన విషయాలు చూసుకొంటుంది. సర్క్యులేషన్ విభాగమేమో పత్రిక అమ్మకాల విషయం చూసుకొంటుంది. సాధారణ వ్యాపార విభాగంవారు, అకౌంటెంట్ సిబ్బంది భవన నిర్వహణ మొదలయిన అంశాలపై శ్రద్ధ కేంద్రీకరిస్తారు.

సంపాదక విభాగంలో ఉండేవారు వార్తా కథనాలను సేకరించి వాటికి వగిషీలు చెక్కి చక్కటి కథనాలూ మల్లుతారు. వచ్చిన వార్తల్లో వేటిని ప్రచురించాలో ఎంపిక చేస్తారు. ఈ విభాగం అధిపతిని సంపాదకుడు (ఎడిటర్) అంటారు. పత్రికలో వచ్చే వార్తలకూ, వ్యాసాలకూ, కథనాలకూ అన్నిటికీ ఈయనే బాధ్యుడు. పత్రిక పరిమాణాన్ని బట్టి, క్రీడలు, వాణిజ్యం, వినోదం ప్రత్యేక కథనాలు మొదలయిన శాఖలకు కూడా సంపాదకులుంటారు. వార్తలను సేకరించి రాసే యువతీ యువకులను విలేజరులు (రిపోర్టర్) అంటారు.

**వార్తారచనా ప్రక్రియ :** తొలిసమాచారాన్ని సేకరించేవారు విలేజరులు. విలేజరులు రాసిన కథనాలను అదే పత్రిక సంస్థలోని మరో విభాగానికి పంపిస్తారు. అక్కడున్నవారు ఆవార్తలను అవసరాన్ని బట్టి తిరగరాయొచ్చు, కుదించవచ్చు, స్థలాభావంకారణంగా కొన్ని వార్తలను వక్కాతుతోయొచ్చు. ఈ వ్యవహారం చూడడానికి పత్రిక సైజును బట్టి చిన్నసంఖ్యలో కానీ పెద్ద సంఖ్యలో కానీ సంపాదకులుంటారు. విశ్లేషణకు గురికాగానే వార్తను ఫోటో కాంపోజిషన్ గదిలోకి పంపిస్తారు. ఆతర్వాత వివిధ సాంకేతిక సృష్టుల చేతుల్లో పడి అది తగిన రూపాన్ని సంతరించుకుంటుంది. చివరకి ప్రింటింగ్ ప్లాట్స్ గదికి వెళ్తాయి. అప్పుకాగానే వార్తాపత్రిక సర్క్యులేషన్ విభాగం వారు పంపిణీ చేస్తారు.

వార్తాపత్రికలు వైవిధ్యభరితమైన భారీసంఖ్యా పాఠకులకు చేరతాయి. వాస్తవానికి యధార్థంగా చదివే పాఠకులకంటే ఎక్కువమందికే ఈవార్తలు చేరతాయి. నోటిమాటల రూపంలో ఆన్ లైన్ ఈనోట్ బడి సంఖ్యానేక ప్రజలకు ఈవార్తలు

చేరతాయి. అంటే వార్తా పత్రికల పాఠకులు వార్తలు చదివి వాటిని చదవని వారికి సైతం తెలియ చేస్తారన్నమాట.

ఒకమటనకు లేక సన్నివేశానికి సంబంధించిన సమాచారాన్ని సేకరించడం; నమోదుచేయడం, విశ్లేషించడం, ముద్రించి పంపిణీచేయడం, పాఠకులు గ్రహించి వ్యాఖ్యానించడం ఈ క్రమాలన్నీ సమ్మేళనమైన ప్రక్రియనే వార్తారచనా ప్రక్రియ (News Process) అంటారు.

పలురకాల వార్తా పత్రికలున్నాయి. సైజునుబట్టి అది పంపిణీకాబడే పరిధినిబట్టి, పాఠకుల స్వభావాన్ని బట్టి, పత్రికలో వచ్చేవార్తల, వ్యాఖ్యల స్వభావాన్ని బట్టి వార్తా పత్రికలు అనేకరకాలుగా ఉండొచ్చు. నగరాల దినపత్రికలు, దినపత్రికేతర పత్రికలు, ఉచితంగా పంపిణీ చేసే పత్రికలు ఇలా విభిన్న రకాల పత్రికలుంటాయి.

### 4.2.2 రేడియో

కోట్లాది ప్రజలకు అందుబాటులోకి వచ్చిన పత్రికలు తాము అందచేసే సమాచారంతోనూ, వినోదంతోనూ ప్రపంచ ప్రజాభిప్రాయాన్ని ప్రభావితం చేస్తుండడంకొనసాగుతున్న దశలో ఇరవయ్యవ శతాబ్దంలో రేడియో అవతరించి ఎలెక్ట్రానిక్ ప్రసారంలో నూతనశకాన్ని ఆవిష్కరించింది. రేడియో అందుబాటులోకి రావడంతో ప్రసార సాధనాల వినియోగదారుల అలవాట్లు మారిపోయాయి. ఈనాడు రేడియో కార్యక్రమాలు భూగోళంలోని మారు మూలలకు సైతం అందుబాటులోకి వచ్చాయి. ఈ రేడియో నగర వాసులకు అధునాతన పోప్ మ్యూజిక్ విశేషాలను అందజేసినట్లే, ఎక్కడో నాగరికతకు దూరంగా ఉన్న గిరిజనులకు సైతం కొత్త రసాయనిక ఎరువుల ఉపయోగాల గురించి సమాచారం అందచేస్తుంది. రేడియో చిన్నది కనుక ఎంత దూరమైనా ఎక్కడికయినా తేలిగ్గా తీసుకెళ్ళొచ్చు.

1920 ల నాటి రేడియో స్టేషన్లకూ నేటి అధునాతన స్టేషన్లకూ చాలా తేడావుంది. రేడియో మన శ్రద్ధను ఆకర్షించడమే గాక మన ఊహాశక్తిని సైతం ప్రభావితం చేస్తున్నది.

ఈసాధనం అభివృద్ధికి అనేక దేశాల శాస్త్రజ్ఞులు దోహదం చేశారు. మొదట ఇటలీకి చెందిన గుగ్లియెల్మో మార్కోనీ అతిమొరటు బ్రాన్స్ మీటర్ తో ప్రయోగాలు నిర్వహించాడు. మొదట అతడు తన ఇంటి దగ్గరలోని కొండప్రాంతం నుంచి ఇంటికి సంతకాలు పంపాడు. ఆ తర్వాత అట్లాంటిక్ సముద్రం మీదుగా నిస్తంత్రీ సంతకాలను పంపి ప్రపంచాన్ని పకీతం చేశాడు. ఆ తర్వాత అమెరికాకు చెందిన ఫైమింగ్ రేడియోకు రెండు వాల్పుల పద్ధతి సమకూర్చాడు. అనంతరం డీపార్ట్మెంట్ ఆఫ్ శాస్త్రవేత్తల మూడు వాల్పుల పద్ధతిని రూపొందించాడు ఇండక్షన్ పద్ధతిని వినియోగించడం ద్వారా 1892లోనే వాటి మాటలను ప్రసారం చేయడం ప్రారంభమైంది. అయితే ఆదిలో ఇది అంత ఆశాజనకంగా లేని విషయం వాస్తవం.

ప్రసారం విషయంలో రేడియో నెట్ వర్క్స్ కు టెలివిజన్ నెట్ వర్క్స్ కు తేడాలేదు. రేడియో స్థానిక శ్రోతలకు ప్రత్యేక కార్యక్రమాలు ప్రసారం చేస్తుంది. స్థానిక టెలివిజన్ కార్యక్రమాల ప్రసారంకంటే స్థానిక రేడియో కార్యక్రమాల ప్రసారం తక్కువ ఖర్చుతో కూడుకున్నప్పటికీ ఒక చిన్న డిస్కం జాకెట్ రేడియో స్టేషన్ లోని అన్ని కంట్రోల్లను చక్కగా నిర్వహించవచ్చు. పెద్ద స్టేషన్లకయితే ఎక్కువ సిబ్బంది అవసరమవుతుంది కానీ చిన్న స్టేషన్లకు కొద్దిమంది చాలు. టెలివిజన్ స్టేషన్ నిర్వహణతో పోలితే రేడియో స్టేషన్ నిర్వహణ సరళమైంది. తేలికైనదీ.

1927లో భారతదేశంలో రేడియో ప్రసారాలు ప్రారంభమయ్యాయి. బొంబాయి కలకత్తా నగరాల్లో ప్రారంభమైన ఈ రెండు బ్రాన్స్ మీటర్లు ఫ్రైవేట్ వ్యక్తుల ఆధీనంలో నవ. భారత ప్రభుత్వం 1930లో వాటిని స్వాధీనం చేసుకుని ఇండియన్ బ్రాడ్ కాస్టింగ్ సర్వీసు పేరుతో వాటిని నిర్వహించ సాగింది. 1936లో దానిపేరు ఆలిండియా రేడియో గా మార్చారు. 1957లో తిరిగి ఆకాశవాణి అన్న పేరు పెట్టారు. ప్రస్తుతం భారత దేశంలో 1.74 కోట్ల రేడియో రిసీవర్ సెట్లున్నాయి. సుమారు 96 శాతం ప్రజలకు రేడియో అందుబాటులో ఉంది. సమాచార విద్యావిషయ కార్యక్రమాలనే కాక రేడియో ఇప్పుడు మంచి వినోద కార్యక్రమాలను సైతం శ్రోతలకు అందజేస్తున్నది. ఈ విషయంలో ఇది సమర్థవంత ప్రసార సాధనంగా వ్యవహరిస్తోంది. ఆలిండియా రేడియో కార్యక్రమాల్లో వార్తలు, ప్రసంగాలు, చర్చలు, సంగీతం,

సాహితీకార్యక్రమాలు, మహిళా కార్యక్రమాలు, కార్మిక కార్యక్రమాలు, వ్యవసాయ కార్యక్రమాలు విద్యార్థులకు ప్రత్యేక కార్యక్రమాలు మదెన్స్ ప్రసారమవుతున్నాయి. అన్ని ప్రధాననగరాలలోనూ ఎక్కువభాగం సమయాన్ని వ్యాపార ప్రకటనలకు కేటాయిస్తున్నారు. విదేశాలకు ప్రత్యేక కార్యక్రమాలు కూడా కొనసాగుతున్నాయి. ఈ విదేశీ సర్వీస్ ట్రాన్స్మిషన్లు 8 భారతీయ భాషల్లో 17 విదేశీ భాషల్లో కార్యక్రమాలను ప్రసారం చేస్తూ అనేక అంతర్జాతీయ సమస్యలపై భారతీయ వైఖరిని దృక్పథాన్ని, తెలియచేస్తున్నారు. అలాగే భారతీయ కళా సాంస్కృతిక వారసత్వకాంతులను విదేశీయులకు, విదేశాల్లోని భారతీయులకు అద్దం పట్టినట్లు చూపిస్తున్నారు.

### 4.2.3 టెలివిజన్

విద్యుత్ ప్రసారం ద్వారా దూరంలో ఉన్న వస్తువులను, జరిగిన ఘటనలను వీక్షించడాన్ని టెలివిజన్ అంటారు. ప్రసారం చేసే టెలివిజన్ ఎలక్ట్రానిక్ ట్యూబ్ ద్వారా కాంతి కిరణాలను ఎలక్ట్రానిక్ ప్రేరణలుగా మార్చి ఆ తర్వాత రేడియో తరంగాలుగా మార్చుతుంది. వీటిని గ్రహించే టెలివిజన్ అనే పరికరం వాటిని తిరిగి ఎలక్ట్రాన్ కిరణాలుగా మార్చుతుంది. వాటిని తెరపై పడేలా చేయగానే ఘటనలు, వస్తువులు తమ తొలి రూపం సంతరించుకుని దర్శనమిస్తాయి.

రేడియో నుంచి ఉద్భవించిన ఈ టెలివిజన్ రేడియోలాగే అటు సాంకేతిక శాస్త్రానికి ప్రతినిధిగానూ, ఇటు సంక్షిప్త ప్రసార సాధనంగానూ వ్యవహరిస్తుంది. ప్రసారకులు, వ్యాపార ప్రకటన దార్లు, వైవిధ్యభరిత కార్యక్రమాలు, భారీ విభిన్న శ్రోతలు కలగలసిన ఆర్థికవ్యవస్థగా కూడా ఇది వ్యవహరిస్తుంది.

ముందు ఒక భావం ఆధారంగా రచనచేస్తారు. ఆ రచనకు నగిషీలు చెక్కి టీవీకి అనుగుణంగా చిత్రీకరిస్తారు. టీవీ కార్యక్రమాలు ఇతివృత్తాన్నిబట్టి, చెప్పదలచుకున్న సందేశాన్ని బట్టి రకరకాలుగా ఉంటాయి. వీటిని ప్రధానంగా రెండు తరగతులుగా విభజించవచ్చు. అవి (1) నాటక కార్యక్రమాలు (2) నాటకేతర కార్యక్రమాలు

నాటక కార్యక్రమాలు అంటే నాటకీయత అంశంవున్న కార్యక్రమాలు, నాటకేతర కార్యక్రమాలు, వార్తా కార్యక్రమాలు ఇంటర్వ్యూలు, చవులు ఆటల క్వీజ్ పోటీలు, మహిళా కార్యక్రమాలు, పిల్లల కార్యక్రమాలు, యువత కార్యక్రమాలు, విద్యావిషయ కార్యక్రమాలు, సమాచారాత్మక కార్యక్రమాలు, సంగీత కార్యక్రమాలు, మతపర కార్యక్రమాలు, నాటక కార్యక్రమాలు, మతపర కార్యక్రమాలు, నాటక కార్యక్రమాలు, సీరియల్స్, వినోదాత్మక కార్యక్రమాలు, డిటెక్టివ్ కథారూపాలు మొదలయినవి.

టీవీ కార్యక్రమాలను చిత్రీకరించడానికి బహుముఖ జ్ఞానం అవసరం. టీవీ కెమెరా ఎలా పనిచేస్తుందో తెలియాలి. బొమ్మలు ఎలా కనిపిస్తే అందంగా ఉంటాయో తెలియాలి. లైటింగ్, సెట్టింగ్ విషయపరిజ్ఞానం ఉండాలి. ఇంకా టీవీ కోసం మేకప్, టీవీ శబ్దం, ఎడిటింగ్, దృశ్యాల్లో భావ చిత్రాలను బంధించే మేలకువలు ఇలా సంఖ్యానేక సాంకేతిక సాంకేతికేతర విషయాలు తెలిసి వుండాలి.

టి.వీ. స్టుడియో ప్రాడక్షన్ విభాగంలో నైపుణ్యంగల వలుపురు సిబ్బంది పని చేస్తారు. అయితే సిబ్బంది చేసే పని అన్ని టీ.వి. స్టుడియోల్లోనూ ఒకేరకంగా వుండదు. విభిన్న రీతుల్లో ఉండవచ్చు. అన్ని నిర్మాణ కార్యక్రమాలకు టీ.వీ. డైరెక్టరు ప్రధాన అధిపతిగా ఉంటారు. ఆయన ఆధ్వర్యంలో టెక్నికల్ డైరెక్టర్, వీడియో ఆపరేటర్, విజన్ కంట్రోల్ ఆపరేటర్, కెమెరామ్యాన్, విజన్ మిక్చర్, వీడియో టేప్ ఎడిటర్, స్టుడియో ఇంజనీర్లు, ఆడియో ఇంజనీర్లు, సౌండ్ సూపర్వైజర్ (గ్రాఫిక్స్) నిపుణుడు, స్క్రిప్టు రచయితలు, పరిశోధకులు ఫ్లోర్ మేనేజర్, సీనిక్ ఇంజనీర్, వార్టర్ తో సూపర్వైజర్, కళాకారులు, ప్రాడ్యూసర్లు ఎలక్ట్రిషియన్లు, వీరందరికీ అసిస్టెంట్లు వుంటారు.

నెట్ వర్క్ టీ.వీ కోసం వందలకోట్లు ఖర్చుపెట్టాల్సిన అవసరం వుంటుంది. ఇది భారీ వ్యయంతో కూడిన పని. ఎక్కవ వర్తమాన రేషాల్లో నెట్ వర్క్ టీవీలు ప్రభుత్వ ఆధ్వర్యంలో పనిచేస్తున్నాయి. ఈనాడు సామాజిక, రాజకీయ, సాంస్కృతిక రంగాల్లో టెలివిజన్ చాలా ముఖ్యమైన పాత్ర నిర్వర్తిస్తున్నది.

1959 సెప్టెంబరులో భారతదేశంలో ప్రయోగ ప్రాతిపదికపై మొట్ట మొదటిసారిగా టెలివిజన్ ప్రసారానికి

శ్రీకారం చుట్టబడింది. అనాటి కార్యక్రమాలు పాఠశాలలకూ, గ్రామీణ ప్రాంతాలకూ మాత్రమే ఉద్దేశించబడినవి. క్రమం తప్పని విధానం ప్రాతిపదికగా ప్రప్రథమ జనరల్ సర్వీస్ 1965 ఆగస్టులో ప్రారంభమైంది. ఇది ఢిల్లీనుంచి ప్రారంభమైంది. అనాటి టెలివిజన్ కార్యక్రమాల ప్రధాన లక్ష్యం - దేశంలో సాగుతున్న సామాజిక ఆర్థిక అభివృద్ధి కార్యక్రమాలకు ఉడతాభిక్షా తోడ్పడడమూ, వివిధ పద్ధతుల్లో ప్రజలకు ప్రత్యేక విద్యను బోధించడమూ. ఈ కార్యక్రమాలు అటు గ్రామీణ శ్రోతలకూ ఇటునగర శ్రోతలకూ ఇరువురికీ వినోదాత్మకంగా విజ్ఞాన దాయకంగా రూపొందించడానికి ప్రయత్నాలు జరిగాయి.

భారతదేశంలో టీ.వీ. విస్తరణ సాగిన మొదటి దశకం 1959-1969. ఢిల్లీలోని చిన్న టీ.వీ. కేంద్రాన్ని 10కిలో వాల్టప్రేషన్ అభివృద్ధి పరచారు. ఢిల్లీ టీ.వి. తొలి నాటి లక్ష్యం సాంఘిక కార్యక్రమాలకు బదులు చక్కటి ప్రమాణాలతో కూడిన కార్యక్రమాలను రూపొందించి ప్రసారం చేయడమే.

మొదటి పదిహేనేళ్ల వ్యవధిలో అంటే 1959-1974 సంవత్సరాల మధ్య మూడు ముఖ్యమైన పరిణామాలు సంభవించాయి. మొదటిది. కోటిమంది నగర ప్రజలకు పరిమితమైన టీవీ కార్యక్రమాల ప్రసార పరిధిని పెంచి గ్రామీణ ప్రజలకు సైతం కార్యక్రమాలను చేరువగా తీసుకెళ్లారు. రెండవది కొత్త అంశాన్ని అంటే వినోదాత్మక అంశాన్ని టీవీ కార్యక్రమాల్లో ప్రవేశపెట్టారు. ఈ వినోదాత్మక అంశానికి మూలం వాణిజ్య హిందీ చలనచిత్రాలను మాట అక్షర సత్యం. ఇక మూడవది పిల్లలకు, వ్యవసాయదారులకు ఉద్దేశించిన విద్యా విషయ కార్యక్రమాలను నిస్సారమైనవిగా, వినోదాంశం లేనివిగా పరిగణించ సాగారు. ఆ కార్యక్రమాలను నిర్మించిన వారూ, ఇటు ప్రజలకులూ ఇద్దరూ ఆవిధంగా పరిగణించారు. అయిదవ ప్రణాళికా కాలంలో (1974-79) టీవీ విస్తరణలో రెండు ప్రధాన లక్ష్యాలు కనిపిస్తాయి. మరింత అభివృద్ధిచెందిన ఉపగ్రహ సాంకేతిక శాస్త్రాన్ని (Satellite Technology) గ్రామీణ ప్రాంతాలకు లభ్యంచేసే సంకల్పంతో ఉపగ్రహం ద్వారా బోధనాత్మక కార్యక్రమాలను (SITE - Satellite Instructional Television experiment) 1975-76 ఒక సంవత్సరం నిర్వహించారు. ఈ అయిదేళ్ల వ్యవధిలో (74-79) దేశంలో టీవీ స్టేషన్ల సంఖ్య మూడురెట్లు పెరిగింది. నగర ప్రజలకు కొన్ని ఎక్కువ సౌలభ్యాలున్న విషయం వాస్తవమే అయినా గ్రామీణ ప్రజలకు సైతం టీవీ కార్యక్రమాలు అందుబాటులోకి వచ్చాయి. ఆ తర్వాత ఆరవ ప్రణాళికా కార్యక్రమంలో (1979-84) గణనీయమైన విస్తరణ జరిగింది. 13 ఫైవవర్ టీవీ స్టేషన్లు, 113లో పవర్ బ్రాస్ టీవీలు దేశంలో ఏర్పాటుయ్యాయి. ఈ విస్తరణ లక్ష్యం మొత్తం భారత జనాభాలోని నాలుగింట మూడువంతుల ప్రజలకు టీవీ కార్యక్రమాలను అందుబాటులోకి తీసుకురావడం.

భారతదేశంలో ఉపగ్రహ సాంకేతిక సహాయంతో టీవీ రంగం బ్రహ్మాండంగా పెరిగింది. ప్రపంచంలోని ఏ దేశంలోనూ ఇంత తక్కువ వ్యవధిలో ఇంత విస్తృతస్థాయిలో విస్తరణ కార్యక్రమాలు సెరగలేదు.

భారతదేశంలో దూరదర్శన్, ఇతరదేశాల్లో పబ్లిక్ బ్రాడ్ కాస్టింగ్ స్టేషన్లు లాగా ప్రభుత్వ ఆధ్వర్యంలో నడిచే టీవీ నెట్వర్క్ కాకుండా వీడియో ప్రసారాలను వినియోగించుకునే ఇతరతర సంస్థలు, ఏజెన్సీలు బోలెడున్నాయి. వీటివల్ల బ్రహ్మాండమైన వైవిధ్యం లభిస్తున్నట్లు కనిపిస్తుంది. ప్రతి ప్రధాన టీవీ ప్రసార వ్యవస్థను నిశితంగా పరిశీలిస్తే ఈ విషయంలోని అసలు సత్యం బోధపడుతుంది.

క్లౌడ్ సర్క్యూట్ టీవీలో పంపే వ్యక్తికీ గ్రహించే వ్యక్తికీ మధ్యవేరే పద్ధతి పని చేస్తుంది. ఒకకమరా ఉంటుంది, అదే రూములో రిసీవరూ ఉంటుంది. దీన్ని క్లౌడ్ సర్క్యూట్ టీవీ (సి.సి. టీవీ) పద్ధతి అంటారు. ఈ పద్ధతిలో ఒకే స్టూడియోకు వివిధ తరగతి గదులతో సంబంధాలు ఏర్పాటు చేసుకోవచ్చు. స్కూలు పరిధి అంతలా ఇంటర్ కనెక్షన్లు ఏర్పాటు చేసుకోవచ్చు. ఇందులోని ప్రధాన ప్రయోజనం ఏమిటంటే, ఇవి వాయు తరంగాల ద్వారా నిర్వహించబడవు కనుక డబ్బున్న వారెవరయినా దీన్ని ఏర్పాటు చేసుకోవచ్చు. వాయు తరంగాలపై ప్రభుత్వ సంస్థలకు మాత్రమే ఆధిపత్యం వుంటుంది.

కేబుల్ టెలివిజన్: ఈ కేబుల్ టెలివిజన్ భావన మొట్టమొదట 1950లలో అమెరికాలో పురుడు పోసుకుంది.

ముఖ్యంగా కొన్ని ప్రాంతాల్లో దీనితో చాలా అవసరం ఉంది. ఉదాహరణకు ఒక నగరానికి, టీవీ ప్రసారకేంద్రానికి మధ్య ఎత్తయిన కొండ వుంటుంది. అలా వున్నప్పుడు ఆనగరం దగ్గరలోనే ఉన్నప్పటికీ ప్రసారం ఆనగరానికి అందదు. లోయలో నివసించే ప్రజలకు సైతం కేబుల్ నెట్ వర్క్ అవసరమే.

1950లలో ఇలాంటి అవరోధాలను అధిగమించడానికి అనేక స్థానిక, స్వల్పస్థాయి ప్రసార వ్యవస్థలు ఏర్పాటుయ్యాయి. సరైన ప్రదేశంలో ఒక పెద్ద సామూహిక ఆంటెన్నాను ఏర్పాటుచేసి కోక్సీయల్ కేబుల్ ద్వారా వినియోగ దార్ల ఇళ్లకు అనుసంధానం ఏర్పాటు చేస్తారు. ప్రసారాల్లో స్పష్టతకోసం సంకేతాలను విద్యుత్ తరంగ శక్తిని వృద్ధిచేసే యంత్రం ద్వారా ప్రసారం చేస్తారు.

మొదట ఇలా వైర్ సౌకర్యం పొందిన ఇళ్ల సంఖ్య చాలా తక్కువగా ఉండేది. 1960లో టీవీ ఉన్న ఇళ్లలో ఈ సౌకర్యం వున్న ఇళ్లు రెండుశాతం కంటే తక్కువగానే ఉండేది. ఆ తర్వాత వీటి సంఖ్య బాగా పెరిగింది. టెలివిజన్ లో బొమ్మలు స్పష్టంగా కనిపించ సాగడంతో వీటి సంఖ్య ఇబ్బడి ముబ్బడిగా పెరిగింది. కేబుల్ కంపెనీలు సాంకేతిక శాస్త్రాన్ని వినియోగించుకుంటూ తమ సొంత కార్యక్రమాలను సైతం నిర్మించి ప్రసారం చేయసాగారు.

మొదట కొద్దిగా డిసాజిట్ చెల్లించి నెలకొంత చొప్పున రుసుము చెల్లిస్తే కేబుల్ సౌకర్యం ఇంటి ముంగిట వాలుతుంది. 1990లలో కేబుల్ టీవీ కార్యక్రమాల్లో ఎక్కువశాతం సినీమాలు, సినీమా పాటలపై ఆధారపడినవే. ఇవాళ వివిధ ఉపగ్రహాల నుంచి సంకేతాలు స్వీకరించ గలిగే స్పెషల్ డిష్ యాంటెన్నాలు కొల్లలుగా దేశంలో ఏర్పాటువుతున్నాయి. స్థానిక కేబుల్ టీవీ కంపెనీలు ఈ విధంగా సౌకర్యాలు కల్పిస్తూ బి.టి.సి; సి.ఎన్.ఎన్; ఎం.టివి, స్టార్ వన్, జీ.టి.వి, జియోన్ టీవీ, జిమినీ టీవీ, ఆసియా నెట్, డిస్కవరీ, ప్రెమిర్ స్పోర్ట్స్ మొదలయిన కార్యక్రమాలను ప్రేక్షకులకు అందచేస్తున్నారు.

#### 4.2.4. చలన చిత్రాలు

అసంఖ్యాక నిశ్చల చిత్రాలను తెరపై ప్రతిబింబింప చేసే దాన్నే చలనచిత్రంగా రూపొందించే కళనే చలనచిత్రం అంటారు. చలనచిత్రాలు కళల, సాంకేతిక శాస్త్రాల సమూహం. టెన్, ప్రాజెక్టర్, కెమెరా, రోల్ ఫిల్మ్ ఇవన్నీ రంగంలోకి వచ్చాక వీటి ఫలితంగా చలన చిత్రం ఆవిష్కృతమైంది.

చలన చిత్ర ప్రక్రియ : చలనచిత్రాలు నిజానికి కథలు. కథలుతున్న వస్తువును కెమెరాలో సంఖ్యానేక నిశ్చల చిత్రాల్లో బంధిస్తారు. ఆ నిశ్చల చిత్ర సమూహాన్ని అవసరమైన వేగంలో ప్రాజెక్టర్ ద్వారా తెరపై ప్రదర్శిస్తారు. ప్రేక్షకునికి అవి కదలుతున్న అనుభూతి కలుగుతుంది. ఇందులో నికీలకమైన అంశాన్ని "దృశ్యమాన శాశ్వతం" (Visual Persistence) అంటారు. "మన కళ్లముందు లేనటువంటి వస్తువును మన మెదడు చూడడం కొనసాగిస్తుంది." బొమ్మ అదృశ్యమయ్యాక లేదా మారిపోయాక కూడా నెకండేర్లో కాసంతసేపు మనం ఆ బొమ్మను చూస్తాం. ఇలా బొమ్మ తర్వాత బొమ్మ తెరపై ప్రదర్శిస్తూపోతే మొదటి బొమ్మలు అవి పోయాక కూడా మనకంటికి కనిపిస్తాయి. అదృశ్య ప్రవాహం కొనసాగినంత సేపూ బొమ్మలు కదలుతున్నట్లే మనకు కనిపిస్తాయి.

#### సమకాలీన మార్గమంగా చలన చిత్రం :

కళాచిత్రం (Art Film) తన పేరుకు తగ్గట్టుగానే అనేక కళారూపాలను స్వీకరిస్తుంది. ఇది రంగస్థలం, నృత్యం లాగా ప్రదర్శనాత్మక కళ. చిత్రకళ సంగీతం మాదిరి ఇది బహుళ ప్రాతినిధ్యాత్మక కళ. ఇది చిత్రాల్లో శాశ్వతంగా నిలిచివుండే కళ. చలనచిత్రం మార్గమానికి సంబంధించిన అన్ని సమస్యలను వెలుగులోకి తెచ్చే సామాజిక శక్తి. వివిధ ఇతివృత్తాలను వ్యక్తం చేసే సమకాలీన ప్రసార మార్గమంగా చలనచిత్ర స్వరూపస్వభావాలను పరిశీలిద్దాం. వృత్తిపరమైన ప్రసారకులు చలనచిత్రాల ఇతివృత్తాన్ని, కర్తవ్యాలను సాధారణంగా నిర్ణయిస్తారు. ఇందులో పరిశ్రమ పాత్ర, ప్రేక్షకుల పాత్ర సైతం ఉంటుంది. ఈ మూడు అంశాలు వాటిని నిర్ధారిస్తాయి.

మిగతా ప్రసార సాధనాలకంటే చలనచిత్రం ప్రజలను, ప్రజల ఊహను బలీయంగా ఆకర్షిస్తున్న మాట అక్షరాలా

నిజం. ఇది ప్రసార మాధ్యమం, సామాజిక శక్తి మాత్రమే గాక వైవిధ్యభరిత పరిశ్రమగా, కళారూపంగా కూడా తన ఉనికిని సార్థకం చేసుకొంటున్నది. మనదేశంలో సుమారు 10 కోట్ల మంది ప్రజలు 13000 హైక్వాలిటీ సినిమా థియేటర్లలో సినిమాలు సగటున ప్రతీవారం చూస్తున్నారు.

**కర్తవ్యాలు :**

చలనచిత్రాలు ప్రజలకు వినోదాన్ని ఇవ్వవచ్చు; విద్యావంతుల్ని చేసే సాధనాలుగా ఉపయోగ పడవచ్చు. డాక్యుమెంటరీలు ఈ పనిచేస్తున్నాయి. యుద్ధకాలంలో లాగా చలన చిత్రాలు ప్రచారాత్మకంగా ఉండవచ్చు. అవి మన సంస్కృతినీ సంపద్యంతం చేస్తాయి. అయితే తరుచుగా జరిగేదేమంటే ఒక్కో చలనచిత్రం దాదాపు ఈ అన్ని కర్తవ్యాలను నిర్వర్తిస్తుంది. ముఖ్యంగా ఎక్కువ చలనచిత్రాలు వినోదాత్మకంగానూ ఉంటాయి, విజ్ఞాన దాయకంగానూ ఉంటాయి. చలనచిత్రాలు ప్రేక్షకులకు చరిత్రగురించి, నైతికత గురించి బోధించవచ్చు. మానవ సంబంధాల ప్రాధాన్యం గురించి వివరించవచ్చు.

**చలనచిత్ర నిర్మాణం :**

చలనచిత్ర నిర్మాణం ఒక సామూహిక ప్రక్రియ. పలువురు వ్యక్తుల కృషి ఫలితం అది. ప్రొఫెసర్ జాన్. ఎల్. ఫెల్ చలనచిత్ర నిర్మాణంలో ఏడుదశలు లేక లక్షణాలు ఉన్నట్లు గుర్తించాడు.

1. **భావనాంకురం :** చలన చిత్రానికి ఫలానా భావన లేక భావం ఆధారంగా ఉండాలని ఎవరైనా భావించవచ్చు. తొలిదినాలలో దర్శకులే సొంతంగా రచనలు చేసుకునేవారు.
2. **నిర్మాణం :** చలనచిత్ర నిర్మాణానికి ముందు అవసరమైన డబ్బును సేకరించాలి, నిర్మాణ క్రమాల్లో పాల్గొనే వారందరినీ ఒకచోట చేర్చాలి. ఫిల్మ్ విడుదల అయ్యేదాకా నిర్మాణక్రమాన్ని పర్యవేక్షిస్తూ ఉండాలి.
3. **దర్శకత్వం :** డబ్బూ దస్కం సేకరించానే, రచన పనిపూర్తికానే దర్శకుని ఎంపిక చేసుకొంటారు.
4. **పనితీరు :** నటులను ఎంపిక చేశాక, రచనలోని పాత్రలకు అనుగుణంగా వారు నటించగలరో లేదో నిర్ధారించుకోవాలి.
5. **అమలు జరపడం :** మొత్తం పని అమలు జరగాలంటే, ముందు నిర్ణయించుకున్న ప్రణాళికకు కార్యరూపం ఇవ్వాలంటే సినిమాటో గ్రాఫర్లు, లైటింగ్ సాంకేతిక నిపుణులు, ఇంకా ఇతరేతర నిపుణులు ముమ్మరంగా కార్యరంగంలో దూకాలి.
6. **ప్రెవ్యూ ఎక్స్క్యూర్ :** కెమెరాతో జరిపించే ట్రిక్కుల నుంచి, స్టంట్ చేసే పురుషులు, స్త్రీలు, బ్రహ్మాండమైన రాక్షసిని సృష్టించడం వగైరా అన్నీ ఈ శీర్షిక క్రిందికి వస్తాయి.
7. **ఎడిటింగ్ :** మొత్తం చలన చిత్రాన్ని తీసుకుని అవసరం లేని భాగాలను తొలగించే, అవసరమైన భాగాల మధ్య సమన్వయం కల్పించే ప్రక్రియను ఎడిటింగ్ అంటారు.

ఈ అన్ని అంశాలను ఒకచోట చేర్చడంలో నిర్మాత కీలకమైన పాత్ర నిర్వహిస్తాడు. అనేక సందర్భాలలో అతడు లేక ఆమె (నిర్మాత) ఫిల్మ్ స్టూడియోలో అంతర్భాగంగా వుంటారు. సాంకేతిక వ్యవహారాలను మినహాయిస్తే విగతా అన్ని బాధ్యతలనూ నిర్మాతే నిర్వర్తిస్తాడు. అన్నిటికీ తానే బాధ్యుడిగా (లేక బాధ్యురాలిగా) వుండడం పరిపాటి. నిర్మాత మొదట కథను లేదా స్క్రిప్టును సంపాదించడం ద్వారా చలనచిత్ర నిర్మాణ యజ్ఞానికి శ్రీకారం చుడతాడు. ఆర్థిక వనరులు లభ్యం కాగానే, కళాకారులతో ఒప్పందం కుదరగానే దర్శకుని ఎంపిక చేసుకుంటాడు. అనంతరం మొత్తం బృందాన్ని సమీకరిస్తాడు.

ప్రతి చలనచిత్రమూ సాంకేతిక శాస్త్రానికి, కళకూ నిర్వహణా నైపుణ్యానికి ప్రతినీధిగా ఉంటుంది. ఐతే ఇతివృత్తాన్ని ఎంపిక చేసుకోవడంలో అనేక విరుద్ధ శక్తుల ప్రభావం ప్రతి ఫలిస్తుంది. నిర్మాత సంకల్పం, దర్శకుని ఆశయం, ప్రేక్షకుల కోరిక వగైరా అంశాల ప్రభావం ఉంటుంది.

## అభ్యాసం

ప్రసార మాధ్యమాల రకాలు వివరించండి?

.....

.....

.....

.....

.....

.....

### 4.3 ప్రసార మాధ్యమాల కర్తవ్యాలు

ప్రసార మాధ్యమాల కర్తవ్యాలు నాలుగు విధాలు

1. ప్రజలకు సమాచారం అందించడం (to inform)
2. విషయ పరిజ్ఞానం కల్పించడం (to educate)
3. వినోదపరచడం (to entertain)
4. వ్యాఖ్యానించడం (to interpret ఇది ప్రతికఠోని సంపాదకీయ వ్యాసాలు చేసే పని)

ఈ కర్తవ్యాల లక్షణాలు ఈ కింది విధంగా, సోపానరీతిగా విపులీకరించబడ్డాయి.

ప్రసార సాధనాల రంగంలో విశిష్ట పరిశోధన నిర్వహించిన రాజకీయ శాస్త్రవేత్త హెరాల్డ్ లాస్వెల్ (1967) మూడు ప్రధాన కర్తవ్యాలను పేర్కొన్నాడు.

1. పరిసరాల పర్యవేక్షణ: కథా సంఘటనలకు సంబంధించిన సమగ్ర సమాచారాన్ని సేకరించి, పంపిణీ చేయడం. కొంతవరకు దీనిని వార్తా ప్రసార అంశంగా పరిగణించవచ్చు.
2. పరిసరాలకు సంబంధించిన సమాచారాన్ని సేకరించాక ఆ సమాచారాన్ని సరిగా వ్యాఖ్యానించడం. దీనిని ఎడిటోరియల్ కర్తవ్యంగా లేక ప్రచార కర్తవ్యంగా గ్రహించవచ్చు. సమాజంలోని వివిధ భాగాల మధ్య సమన్వయం కల్పించడం.
3. ఒకతరం నుంచి మరొకరానికి సామాజిక వారసత్వ సంపదను సంక్రమింపజేయడం. దీన్ని మామూలుగా విద్యావిషయ కార్యక్రమంగా భావించవచ్చు. ఒకతరం నుంచి మరొకరానికి సమాచారాన్ని, విలువలను, సామాజిక సూత్రాలను అందించడానికి ప్రాముఖ్యం ఇవ్వాలని లాస్వెల్ అభిప్రాయ పడ్డారు.

లాస్వెల్ (1948) అభిప్రాయం ప్రకారం సమాజంలో ప్రసారం యొక్క మూడు ముఖ్యమైన కర్తవ్యాలు

- (1) పరిసరాల పర్యవేక్షణ (2) పరిసరాలకు ప్రతిస్పందించే సమాజంలోని వివిధ భాగాల మధ్య సమన్వయం నెలకొల్పడం.
- (3) సాంస్కృతిక వారసత్వాన్ని ముందు తరాలకు అందించడం. రైట్ (1960) ఈ త్రిసూత్ర పథకాన్ని మరింత అభివృద్ధిపరచి 'వినోదం' అనే వాటితో కర్తవ్యాన్ని జోడించాడు. ఇది సాంస్కృతిక వారసత్వాన్ని ముందు తరాలకు తీసుకెళ్లే కర్తవ్యంలో అంతర్భాగమే కావచ్చు కానీ ఇందులో గమనించాల్సిన ప్రత్యేక అంశం ఒకటుంది. ఉద్రిక్తతను సడలించి

తద్యారావాస్తవ జీవితంలోని సమస్యలను ఎదుర్కొనేందుకు ప్రజలకు అవసరమైన పరిష్కారాలను కల్పించడం. సమీకరణ ఆనే ఆయిద్ కర్తవ్యం కూడా ఉంది కనుక ప్రసారసాధనాల కర్తవ్యాలను కింది విధంగా వివరించవచ్చు.

#### 4.3.1. సమాచారం

- సమాజంలోని ప్రశంబంలోని సంఘటనలకు, పరిష్కారాలకు సంబంధించిన సమాచారాన్ని అందచేయడం.
- అధికార సంబంధాలను సూచించడం.
- కొత్త మార్గాలకు, సర్దుబాటుకు ప్రగతికీ ప్రాతిపదిక కల్పించడం.

#### 4.3.2 సమన్వయం

- సంఘటనలను, సమాచారాన్ని విశదీకరించి వ్యాఖ్యానించడం
- వ్యవస్థీకృత విలువలను, నూత్రాలను, అధికారాన్ని బలపరచడం.
- సామాజికీకరణ
- వివిధ కార్యకలాపాల మధ్య సమన్వయం నెలకొల్పడం
- ప్రాధాన్యతా క్రమాని నిర్ధారించి సాపేక్ష విలువలను సూచించడం
- సమాజంలో ఏకాభిప్రాయాన్ని నెలకొల్పడానికి ప్రయత్నించడం.

#### 4.3.3 నిరంతరాయత

- ప్రధాన సంస్కృతిని వ్యక్తీకరించడం, ఉపసంస్కృతులను, నూతన సంస్కృతీ వికాసాలను గుర్తించడం.
- విలువల్లోని ఉమ్మడి లక్షణాలను మరింత బలోపేతం చేసి వాటిని కొనసాగించడం.

#### 4.3.4 వినోదం

- వినోదాన్ని అందించడం, ఉద్రిక్తతలను సడలించడం.
- సామాజిక ఉద్రిక్తతలను సడలించడం

#### 4.3.5 సమీకరణ

రాజకీయాలు, అర్థికాభివృద్ధి, మతం, యుద్ధం వాగై రంగాల్లో సామాజిక లక్ష్యాల కోసం ప్రచారం నిర్వహించడం.

వాస్తవానికి ఈ అంశాలకు శ్రేణి ప్రాధాన్యతలు ఇవ్వడం సాధ్యం కాదు. కర్తవ్యం, ఇతివృత్తం, మధ్య సమన్వయం కచ్చితమైన రూపంలో వుండదు. ఎంచేతనంటే ఒక కర్తవ్యం మరో కర్తవ్యంలో కలిసి నిర్దిష్టత లుత్పన్నై సోతూంటుంది.

ప్రసార సాధనాలు (లేక మాధ్యమాలు) మొత్తం సమాజ విలువలకే కాక సమాజంలోని విభాగాల విలువలకు సైతం దన్నుగా నిలుస్తాయి. అవి మొత్తంగా సామాజిక విలువలను బలపరచి, స్థానిక వ్యవస్థ కొనసాగింపుకు తోడ్పడతాయి.

అభ్యాసం

ప్రసార మాధ్యమాల కర్తవ్యాలు వివరించండి ?

.....

.....

.....

.....

.....

.....

.....

.....

**4.4. ముఖ్యవిషయాలను గుర్తుంచుకుందాం**

- ప్రసార మాధ్యమాలు మూడురకాలు. అవి 1. దృశ్యమాధ్యమాలు 2. శ్రవ్య మాధ్యమాలు 3. దృశ్య శ్రవ్యమాధ్యమాలు.
- ప్రసారసాధనాలకర్తవ్యాలునాలుగువిధాలుఅవి. 1. సమాచారం అందించడం 2. విషయపరిజ్ఞానంకల్పించడం 3. వినోద పరచడం 4. వ్యాఖ్యానించడం.

**4.5. మాదిరి పరీక్షా ప్రశ్నలు**

I కింది వాటికి 30 పంక్తుల్లో జవాబులు రాయండి.

1. "ప్రసార మాధ్యమాలు సామాజికాభివృద్ధికి తోడ్పడతాయి" అన్న అంశాన్ని సమర్థించండి ?
2. ప్రసార మాధ్యమాల రకాలను, కర్తవ్యాలను వివరించండి?

II ఈ కింది ప్రశ్నకు 15 పంక్తుల్లో సమాధానం రాయండి.

1. వివిధ రకాల ప్రసార సాధనాలను సవివరంగా పేర్కొనండి ?

BRAOU

---

## ఖండం-2. ప్రసార మాధ్యమాల పరిధి

---

ప్రసార మాధ్యమాల పరిధిని తెలిపే ఈ ఖండంలో నాలుగు భాగాలున్నాయి. ఆధునిక యుగంలో ప్రసార మాధ్యమాల పరిధి అనంతం. జీవితంలోని ప్రతి అంశానికీ, ప్రసార మాధ్యమాలకూ అవినాభావ సంబంధం ఉంది. ఈ ఖండంలోని నాలుగు భాగాలు :

1. ప్రసార మాధ్యమాలు - సమాజం, సంస్కృతి; భాష
2. జాతీయ, అంతర్జాతీయ ప్రసార విధానాలు
3. ప్రసార మాధ్యమాల వినియోగం
4. ప్రసార మాధ్యమాలు - సామాజిక విద్య

మొదటి భాగం ఒక జాతి సమాజాభివృద్ధికీ, ఆ జాతి సంస్కృతి పరిరక్షణకూ, భాషా వికాసానికీ, ప్రసార మాధ్యమాలు తోడ్పడే విధానాన్ని తెలుపుతుంది. రెండో భాగం జాతీయ అంతర్జాతీయ ప్రసార విధానాలు యావత్ప్రపంచాన్ని వసుదైక కుటుంబంగా మార్చిన విధానాన్ని తెలుపుతుంది. మతాల వ్యాప్తికీ, వ్యాపార సమాచార విస్తరణకూ, అంతర్జాతీయ సమాచార విధానాలు ఏవిధంగా తోడ్పడుతాయో తెలుపుతుంది. మూడో విభాగం సమాజం ప్రసార మాధ్యమాల వినియోగాన్ని వివరిస్తుంది. పత్రకలు, రేడియో, టెలివిజన్, సినిమా మొదలైన ప్రసార మాధ్యమాల వినియోగం, అవి ప్రజలపై కలిగించే ప్రభావం విశదీకరిస్తుంది. నాలుగో భాగంలో ఇటు సమాజాన్ని చైతన్యవంతం చేయడంలో, అటు అక్షరాస్యత పెంపొందించడానికీ ప్రసార మాధ్యమాల పాత్ర ఏమిటో చర్చించబడింది.

BRAOU

---

## భాగం 5. ప్రసార మాధ్యమాలు-సమాజం, సంస్కృతి, భాష

---

### విషయక్రమం

5.0. ఉద్దేశం

5.1. ప్రవేశిక

5.2. సమాజం - భావ ప్రసార వ్యవస్థ

5.2.1. భావ ప్రసారం - రకాలు

5.2.2. భావ ప్రసారం - ప్రసార మాధ్యమాలు

5.2.3. సంప్రదాయసమాజాలు - ప్రసార మాధ్యమాలు

5.2.4. ఆధునిక సమాజాలు-ప్రసార మాధ్యమాలు

5.3. ప్రసార మాధ్యమాలు - సంస్కృతి

అభ్యాసం

5.4. ప్రసార మాధ్యమాలు - భాష

అభ్యాసం

5.5. ప్రసార మాధ్యమాలు - సామాజిక మార్పు

అభ్యాసం

5.6. ముఖ్యవిషయాలను గుర్తుంచుకుందాం

5.7. మాదిరి పరీక్షా ప్రశ్నలు

---

### 5.0. ఉద్దేశం

---

ఈ భాగం వదిలిన తరువాత మీరు ఈ కింది విషయాలు వివరించగలుగుతారు:

- సామాజిక నిర్మాణంలో ప్రసార మాధ్యమాల పాత్ర
- సంస్కృతిపై ప్రసార మాధ్యమాల ప్రభావం
- ప్రసార మాధ్యమాలు భాషలో తెస్తున్న మార్పులు.

---

### 5.1. ప్రవేశిక

---

ప్రసార మాధ్యమాలకు సామాజిక పరంగా ఎంతో ప్రాధాన్యత ఉంది. సమాజంలో వ్యక్తిని పరిపూర్ణమైన మనిషిగా తీర్చిదిద్దడం నుంచి మొదలుకుని సామాజిక చైతన్యగతి క్రమాన్ని నిర్దేశించేవరకు ప్రసార మాధ్యమాల పాత్ర ఎవలేనిది. ఒక రకంగా చెప్పాలంటే ప్రసార మాధ్యమాలు లేకపోతే సామాజిక సంబంధాలకు, సమాజం ఉనికికి అర్థం లేదు. ఆది మానవుడి నుంచి ఈనాటి ఆధునిక మానవుడి దాకా మనిషిని, మనిషిని సంధానం చేసింది, చేస్తున్నదీ ప్రసార మాధ్యమాలే.

సామాజిక పరిణామ క్రమంలో భాగంగా పరిణామానికి అనుగుణంగా ప్రసార మాధ్యమాల్లో భావ

ప్రసార విధానంలో కూడా మార్పు వచ్చింది. సమాజం విప్పటికప్పుడు తనకవసరమైన ప్రసార వ్యవస్థను ఏర్పాటు చేసుకుంది. సాంకేతిక, శాస్త్రీయాభివృద్ధి ఈ వ్యవస్థను మరింత సునాయాసం చేసింది. దీంతోపాటు సాంస్కృతిక క్రమం వికసించడానికి, సాంస్కృతిక విలువలను ముందుతరాలకు అందించడానికి ప్రసార వ్యవస్థ మార్గమంగా ఉపకరించింది. దీనికి భాషకూడా తోడ్పడింది. భాష భావ ప్రసార వాహకంగా పనిచేసి సమాజాన్ని తీర్చిదిద్దింది. ఈ క్రమాన్ని వివరంగా విశ్లేషించడం ఉద్దేశం. సమాజానికి భావ ప్రసార వ్యవస్థకు మధ్యగల సంబంధాన్ని సంస్కృతి, భాష యొక్క ప్రాధాన్యతను ఈ భాగంలో చర్చిద్దాం.

## 5.2. సమాజం - భావప్రసార వ్యవస్థ (Society - Communication)

సమాజం అనేది భావ ప్రసార వ్యవస్థ మీదే ఆధారపడి వుంటుంది. ప్రసార మార్గమాలు సమాజానికి ఒక నిర్మితిని, పురోగతిని ఇస్తాయి. నిజానికి 'సమాజం' అనే మాటకి అర్థం కూడా పరస్పర చర్యల ఆధారంగా ఏర్పడిన జన సమూహం.

రైట్ (Wright) అనే సామాజిక శాస్త్రవేత్త మాటల్లో చెప్పాలంటే 'సమాజం' అంటే కేవలం జన సమూహం కాదు. అది సమాహాల్లోని మనుషుల మధ్యగల పరస్పర సంబంధాల వ్యవస్థ. " మెజివర్ (Meciver) అనే శాస్త్రవేత్త సమాజ నిర్వచనాన్ని మరింత సులభతరం చేస్తూ అది సాంఘిక సంబంధాల గిజిగాడు అని మానవ సంబంధాల అల్లిక అనీ పేర్కొన్నాడు.

ఈ నిర్వచనాలను బట్టి సమాజ నిర్మాణంలో పరస్పర సంబంధాల వ్యవస్థ ఇమిడి ఉన్న సంగతి అర్థమవుతుంది. ఈ పరస్పర సంబంధాలను అనుసంధానం చేసి మనిషికి మనిషికి, మనిషికి సమాహానికి, సమాహానికి సమాహానికి మధ్య పరస్పర సంబంధాలను అవసరమైన సమాచారాన్ని చేరవేసే వ్యవస్థనే భావ ప్రసార వ్యవస్థ అని అంటున్నాం.

భావ ప్రసారణ (Communication) లేకపోతే ఒక మనిషి, తన భావాలని వెల్లడి చేసి మరో మనిషికి చేరవేసే అవకాశం లేదు. చర్యలు, ప్రతి చర్యలు తప్ప. మొత్తంగా సామాజిక సంబంధాలే. పరస్పర సంబంధాలు తనప్పుడు సమాజాన్ని పూహించలేం. అందుకే భావ ప్రసార వ్యవస్థ సమాజానికి ఆయువుపట్టు వంటిది.

### 5.2.1 భావ ప్రసారం - రకాలు

వ్యక్తుల మధ్య, సమాజాల మధ్య భావ ప్రసారం రెండు రకాలుగా వుంటుంది. వీటిలో ఒకటి ముఖాముఖి పద్ధతిన జరిగే వ్యక్తిగత (Inter personal) సంభాషణ. ఇక్కడ భాష ప్రసార మార్గమంగా వుంటుంది. దీనినే మాఖిక భావ వ్యక్తికరణ (Verbal Communication) అని కూడా అంటారు. రెండవది వ్యక్తిగతంకాని భావ ప్రసారణ. ఇక్కడ సమాచార కర్త, సమాచార స్వీకర్త ముఖాముఖిగా ఉండనవసరంలేదు. ఇది మాఖికేతర (Non verbal) పద్ధతిలో సాగే భావ ప్రసారణ. మనిషి చేసే హైగలు, హావభావాలు, వంటివి ఇందులోకి వస్తాయి.

జంతు సమాజానికి మానవ సమాజానికి ఉన్న ప్రధానమైన తేడా కూడా భావప్రసార వ్యవస్థే. జంతువులకు భాషలేదు. మనిషి భాషను, లిపిని ఏర్పరచుకుని దానిని సమాచార ప్రసార వ్యవస్థకు సాధనంగా మలచుకున్నాడు. భావ ప్రసారానికి భాష బాసటగా నిలిచింది.

అదిమ దశలో మొదట సంజ్ఞలు, ప్రతీకల ద్వారా సమాచారం చేరవేసుకున్న మానవుడు ఇవాళ విస్తృత సమాచార వ్యవస్థకు అధిపతి కాగలిగాడు. ఇదొక విప్లవాత్మక పరిణామం. కేవలం సంజ్ఞలు, ప్రతీకలే కాక బొమ్మలు, మాటలు, లిపి, అచ్చు ఇల్లా వివిధ పద్ధతుల్లో సమాచార ప్రసారం సాధ్యమవుతున్నది.

సమాజంలోని ప్రజా బాహుళ్యం ఈ రకంగా భావ ప్రసారణకు వినియోగించుకునే వివిధ ప్రసార సాధనాలనే ప్రసార మార్గమాలు (Mass - Media) అని అంటున్నాం.

### 5.2.2. భావప్రసారం - ప్రసార మాధ్యమాలు

సమాజంలో వ్యక్తిగత సంబంధాలకు ముఖాముఖి సంబంధాలకు మౌఖిక మాధ్యమమే అవసరం. కానీ కేవలం ముఖా ముఖి సంబంధాల ద్వారా ఈ ఆధునిక ప్రపంచంలో జీవించడం సాధ్యం కాదు. ఆదిమ సమాజాల్లో ఈ పద్ధతి వుండింది. మనుషులు ప్రాథమిక సంబంధాలు (Primary relations) కలిగి వుండి పరస్పర భావ ప్రసారం చేసుకునేవారు. సామాజిక నిర్మాణం సంక్లిష్టమై ఆధునికరణ పెరుగుతున్న కొద్ది మనుషుల మధ్య భావ ప్రసారానికి ప్రత్యేక యంత్రాంగం అవసరమయ్యింది. ఆదిమ సమాజాల్లో సమాచార ప్రసారం మౌఖిక పద్ధతి (Oral System) లో జరిగేది ఆదిమ సమాజాలు నిర్మాణంలోనూ, విస్తీర్ణంలోనూ చిన్న సమాజాలు అయినందువల్ల అక్కడ మౌఖిక విధానమే అనువైనదిగా వుండేది. కానీ విస్తృత సమాజాల్లో భావ ప్రసారం ఆంతరీక కాదు. ఒకేసారి ఒక సమాచారం విస్తృత ప్రజా బాహుళ్యానికి (Mass) చేరవేయడం మౌఖిక పద్ధతిన సాధ్యపడదు. దీనికి గానూ మనిషి ఏర్పరచుకున్న వ్యవస్థనే మనం 'మాధ్యమం' (Medio) అంటున్నాం. అంటే ఒక విస్తృత సమాహానికి ఏక కాలంలో సమాచారం చేరవేయడానికి ఉపయోగపడే సాధనమే ప్రసార మాధ్యమం.

ప్రజా బాహుళ్యం (Mass) అనే మాటకు సామాజికంగా వివిధ అర్థాలున్నాయి. ఒక్కో రకంగా వాడుతుంటాం. కొన్నిసార్లు దీనిని వర్గం (Class) అనే మాటకు వ్యతిరేకార్థంలో కూడా వాడుతుంటాం. వర్గం అంటే ఆర్థిక - సామాజిక సారూప్యత కలిగి (Homogeneity) కలిగి ఉన్న సమూహమైతే జన బాహుళ్యం లేదా Mass అనేది విభిన్న ఆర్థిక సామాజిక లక్షణాలున్న సమూహం. అంటే ఇదొక హెటరోజీనియస్ (heterogeneous) సమూహం. వర్గానికి చైతన్యం, స్పృహ (Concense) ఎక్కువైతే Mass కు అది తక్కువ. ఇదొక విస్తృత సమూహం.

హెర్బర్ట్ బ్లూమర్ (Herbert Blumer) అనే సామాజిక శాస్త్రవేత్త "వివిధ సామాజిక వాహికల (Social Straitas) నుంచి వచ్చిన భిన్నమైన జీవన విధానాలు కలిగిన జన సమూహాన్నే జన బాహుళ్యం (Mass) అని పేర్కొన్నాడు. అంటే జన బాహుళ్యం (Mass) వైవిధ్యం గల వృత్తులు, ప్రవృత్తులు, సంస్కృతులు, ఆర్థిక, సామాజిక శ్రేణుల నుంచి వచ్చిన జన సమూహం అన్నమాట. ఈ సమూహం విస్తృతంగా, విశాలమైందిగా వుండి తక్కువ పరస్పర చర్యలు (Interactions) కలిగి వుంటుంది.

ఇటువంటి జన బాహుళ్యానికి ముఖాముఖి పద్ధతిన సమాచారం చేరవేయడం సాధ్యంకాదు. దీనికోసం ఆందరికీ ఏకకాలంలో సమాచారం చేరవేసే సమాచార వ్యవస్థ అవసరం అయ్యింది. దీన్నే మనం జన బాహుళ్య ప్రసార మాధ్యమం (Mass Media) అంటున్నాం. మనం ప్రస్తుతం భావ ప్రసారానికి వినియోగిస్తున్న సాహిత్య, రేడియో, డూరదర్శన్, సినిమా వంటి మాధ్యమాలు సాహిత్య, సాంస్కృతిక ప్రక్రియలు ఈ కోవకు చెందుతాయి. స్థూలంగా జ్ఞానేంద్రియాల ద్వారా (చదవడం, వినడం వంటి ప్రక్రియల ద్వారా) భావాలను ప్రజా బాహుళ్యానికి చేరవేసే వ్యవస్థనే Mass Media అంటారు. ప్రజా బాహుళ్య మాధ్యమంలో ఒక్కో ఇద్దరో వ్యక్తులు విశాల ప్రపంచానికి సమాచారం అందిస్తుంటారు. ఇది మౌఖిక (Verbal) మౌఖికేతర (Non Verbal) రెండు పద్ధతుల్లోనూ వుంటుంది. ఇది ఏక పక్ష (oneway) భావ ప్రసార విధానంలో సాగుతుంది. అంటే ఎక్కువగా ఒక వైపునుంచే భావ ప్రసారం జరుగుతుంది. భావ ప్రసారానికి అనుగుణంగా ప్రతిస్పందించే అవకాశం ఇక్కడ తక్కువగా వుంటుంది.

### 5.2.3. సంప్రదాయ సమాజాలు - ప్రసార మాధ్యమాలు :

ప్రాచీన సంప్రదాయ సమాజాల్లో భావ ప్రసారం వ్యక్తిగత పద్ధతుల్లో జరుగుతుంది. ముఖాముఖి సంభాషణలతోపాటు కొన్ని సంప్రదాయ బద్ధమైన వైపుణ్యతల ఆధారంగా ఏర్పడిన కళారూపాల్లో భావ ప్రసారం సాగుతుంది. ముఖ్యంగా ఈ కళారూపాలు, సంప్రదాయ పద్ధతులు సంస్కృతికీ సంస్కృతికీ భిన్నంగా వుంటాయి.

భారతీయ సంస్కృతిలో మౌఖిక కథల రూపంలో, భావ ప్రసరణ వుంటుంది. సభలు, సమావేశాలు మామూలుగా అన్ని సమాజాల్లో కనిపిస్తాయి. సంప్రదాయ ఆదిమ సంస్కృతిలో సామూహిక ప్రకటనలు, ప్రసంగాలు ప్రధాన భావ ప్రసార పద్ధతులుగా ఉండేవి.

అదే విధంగా గిరిజన సమాజాల్లో మౌఖికేతర పద్ధతుల్లో జముకు, డమరు, డప్పు వంటి వాయిద్యాల ద్వారా కూడా సంకేతాలు వంపి భావ ప్రసారం చేయడం జరుగుతుంది. ఈ వాయిద్యాలను ప్రమాదాలకు ఒక సంకేత రూపంలో, సంబరాలకు మరో విధంగా సమావేశాలు సభలకు ఇంకొక రకంగా వాయింది భావ ప్రసరణ చేసేవారు. ఇటీవలి కాలం వరకు కూడా భారతీయ గ్రామాల్లో ఏదైనా ప్రకటన ఇవ్వడం గానీ, సమాచారం చేరవేయడం గానీ ఈ మౌఖిక వాయిద్య రూపాల్లోనే జరిగేది వీధి వీధినా డప్పు వాయిండుకుంటూ ప్రకటనలు చేస్తూ వెళ్లడం గ్రామీణ సమాచార ప్రసార పద్ధతుల్లో ఒకటి. దీనినే 'చాటింపు' అనేవారు. ముఖ్యంగా పన్నుల వసూళ్లు, ఇతర సాముదాయక కార్యక్రమాల విషయంలో గ్రామస్థులకు సమాచారం అందించడానికి ఇదే అనువైన పద్ధతిగా వుండేది.

ఆ తరువాత కాలంలో వలస పాలనలో వున్న దేశాలన్నిటిలోనూ బహిరంగ సభలో ప్రధానంగా భావ ప్రసార వేదికలుగా వుండేవి. ఏ విషయం చెప్పాలన్నా బహిరంగ సభలు ఏర్పాటు చేయడం జరిగేది. ముఖ్యంగా స్వాతంత్రోద్యమ కాలంలో పత్రికలపై ఆంక్షలు ప్రసార మాధ్యమాలపై వలస ప్రభుత్వం పట్టు ఉన్నందువల్ల - బహిరంగ సభలు తప్ప నాయకులకు మరో మార్గం లేకుండేది. భారతదేశంలో జాతీయ వాదులు, ఆఫ్రికా లాటిన్ అమెరికన్ దేశాల నేతలు ఈ పద్ధతుల్లోనే భావ ప్రకటనలు చేసేవారు. చివరకు జర్మన్ నియంత హిట్లర్ వంటి వాళ్ళకూడా తరచూ ముఖాముఖి పద్ధతి ద్వారానే ప్రజలను ప్రభావితం చేసే విధంగా మాట్లాడేవారు.

ఇప్పుడిప్పుడు సంప్రదాయ సమాజాల్లో కూడా మార్పులు వస్తున్నాయి. పెద్ద పెద్ద బహిరంగ సభలు ఏర్పాటు చేసి లక్షలాది మందికి ఒకేసారి వినిపించే విధంగా స్పీకర్లు అమర్చి మాట్లాడడం జరుగుతున్నది. ముఖ్యంగా ఎన్నికల సభల్లో ఈ పద్ధతి ఎక్కువగా కనిపిస్తుంటుంది.

గ్రామీణ సంప్రదాయ సమాజాల్లో భావ ప్రసారానికి మరో పద్ధతి ప్రదర్శనలు (Exhibition). ఈ పద్ధతి ఇంకా కొనసాగుతున్నది. పండగల సందర్భంగా ఏర్పాటుచేసే జాతరలలో ఇటువంటి ప్రదర్శనశాలల ఏర్పాటుకూడా జరుగుతుంది. అదేవిధంగా గ్రామీణ ప్రాంతాల్లో వ్యవసాయశాఖ అధికారులు, ఎరువుల వినియోగంపై, సాగువిధానాలపై ఇటువంటి ప్రదర్శనలు ఏర్పాటు చేయడంకూడా తరచూ జరుగుతుంటుంది. ప్రభుత్వ విధానాలకు సంబంధించిన ప్రచారం కూడా ఈ పద్ధతిలోనే చేసేవారు.

ప్రస్తుతం సాంకేతికంగా అభివృద్ధి సాధ్యపడిన తరువాత సంప్రదాయ పద్ధతులలో కొంతమార్పు వచ్చి ప్రసార మాధ్యమాల వినియోగం బాగా పెరిగిపోయింది.

#### 5.2.4. ఆధునిక సమాజాలు- ప్రసార మాధ్యమాలు

సమాజం ఆధునికమై, విస్తృతమై సంక్లిష్టంగా తయారవుతున్న కొద్దీ ప్రసార మాధ్యమాల వ్యవస్థను కూడా దానికి అనుగుణంగా ఆధునికరించుకోవలసిన పరిస్థితులు ఏర్పడ్డాయి. సామాజిక పరిణామ క్రమానికి అనుగుణంగానే ప్రసార మాధ్యమాలు కూడా పరిణామం చెందుతూ వస్తున్నాయి.

భాష భావ ప్రసారంలో ప్రధానాంశం అయిన తరువాత ప్రచారం చాలా తేలికయిపోయింది. గోడలమీది నినాదాల నుంచి వీడియో చిత్రాలు శెటిలైట్ సందేశాల దాకా ఈ పద్ధతి అభివృద్ధి చెందింది. ముఖా ముఖిగా కాకుండా ఏదైనా ఒక మాధ్యమం ద్వారా భావ ప్రసరణ అనివార్యమైంది. దీనికి పాంప్లెట్లు, పోస్టర్లు, హోర్డింగులు ప్రకటనల బోర్డులు, పత్రికలు, రేడియో, టెలివిజన్ల వంటి ఎలక్ట్రానిక్ మాధ్యమాలు, సినిమాలు ఎక్కువగా ఉపయోగపడుతున్నాయి. భావ ప్రసార వ్యవస్థ ఉపగ్రహాలతో అనుసంధానమైన తరువాత ప్రసార

సాధనాల సరిహద్దులు చెరిగిపోయాయి. ఒకే సమయంలో ఉత్తర ధృవం నుంచి దక్షిణ ధృవం దాకా విశ్వవ్యాప్తంగా ప్రజలందరికీ సమాచారం చేరవేయగలిగే సాంకేతిక పురోగతి సాధ్యం కావడంతో ప్రసార మాధ్యమాలు ప్రజా బాహుళ్యానికి ప్రాథమిక అవసరంగా తయారయినాయి. ఇవాళ ప్రపంచం పూర్తిగా ఈ ప్రసార మాధ్యమాల ప్రభావంలో ఒకే కుటుంబంగా తయారైంది.

### 5.3. ప్రసార మాధ్యమాలు - సంస్కృతి

ప్రసార మాధ్యమాలకు సంస్కృతికి అవినాభావ సంబంధం వుంది. ఈ రెండింటిని వేరువేరుగా పరిశీలించడం సమగ్రంగా వుండదు. ఏ సమాజంలోనైనా సంస్కృతి యొక్క మనుగడ ఆ సమాజపు భావప్రసార వ్యవస్థ, ప్రసార మాధ్యమాలపైనే ఆధారపడివుంటుంది. అదేవిధంగా ప్రజల సాంస్కృతిక రీతులను బట్టి భావ ప్రసార వ్యవస్థ వుంటుంది. అంటే ఇవి రెండూ పరస్పర ప్రభావానికి లోనవుతూ సమాజాన్ని ప్రభావితం చేసే అంశాలన్నమాట.

సంస్కృతి అనే పదానికి సాధారణంగా రీతి, జీవనశైలి అని అర్థం చెప్పుకోవచ్చు. ఇదొక సమగ్ర వ్యవస్థ. సామాజిక శాస్త్రవేత్తలు, మానవ శాస్త్రవేత్తలు సంస్కృతిని పలురకాలుగా వివరించినప్పటికీ ఇది మనిషికి ఒక సంపూర్ణ వ్యక్తిత్వాన్నిచ్చే విలువలు, విశ్వాసాలు, ఆచారాలు, ప్రవర్తనా రీతులకు ప్రతిరూపం. సమాజపు ఆచార వ్యవహారాలు, మత విశ్వాసాలు తాత్విక చింతన, భావప్రసార యంత్రాంగం, కళారూపాలు, వేషభాషలు సంస్కృతి రూపంలో వ్యక్తమై ప్రభావం చూపుతాయి. సమాజం, ఒక తరం నుంచి మరో తరానికి సంస్కృతిని అందిస్తుంది. ఇది నిరంతరం మారుతూ సామాజిక పరివర్తనకు దోహదపడుతుంది.

సమాజాల్లో ఆయా సమాజాల సంస్కృతిని బట్టి ప్రసార మాధ్యమ వ్యవస్థ వుంటుంది. ఆదిమ సమాజాల్లో ప్రజల్లో అజ్ఞానం, నిరక్షరాస్యత, మూఢ విశ్వాసాలు వెనుకబాటుతనం ఎక్కువ. అటువంటి సమాజాల్లో ప్రసార మాధ్యమాలు కూడా అంతగా అభివృద్ధి చెందలేదు. సంస్కృతి ఒక నిరంతర ప్రక్రియ. ఒక తరం నుంచి మరో తరానికి నిరంతరాయంగా వచ్చే వారసత్వం సంపద. సంస్కృతి వ్యక్తికి ఏది మంచి, ఏది చెడు, ఏది ఆవరణ యోగ్యమైనది, ఏది కాదు అనే విషయాలు బోధిస్తుంది. మర్యాద, మన్నన, సాపేక్షితి, దైవభక్తి నేర్పుతుంది. వృత్తిని, శక్తిని, సామర్థ్యాన్ని వైఖుణ్యాన్ని మనిషి తన సంస్కృతిలో భాగంగానే నేర్చుకుంటాడు. దృక్పథాలు అభిప్రాయాలు, విశ్వాసాలు కూడా సంస్కృతితోపాటు ఏర్పడతాయి. మౌఖిక పద్ధతిలోనే సంస్కృతి ఒక తరం నుంచి మరో తరానికి అందుతుంది. మౌఖిక కథలు, కళారూపాలు, జానపద గాథలు భావ ప్రసారంలో ఉపకరిస్తాయి. భావ ప్రసారణ కూడా సంప్రదాయాలకు, సాంస్కృతిక పరిరక్షణకు మాత్రమే పరిమితమై వుంటుంది. కొత్తను చాలా వరకు వ్యతిరేకించే వైఖరి వుంటుంది.

భావ ప్రసారంలో ఎప్పుడైనా సరే సంస్కృతిని బట్టి ప్రసార మాధ్యమాలను ఎన్నుకోవాలి. నిరక్షరాస్యత ఎక్కువగా ఉన్న సమాజాల్లో బృందగానాలు, జానపద కళారూపాలు, కుల, సంఘ పెద్దల ద్వారా భావప్రసారం వీలవుతుంది. సమాచార ప్రయోక్త (Communicator) కు స్వీకర్త (Receiver) కు మధ్య సాంస్కృతిక పరమైన అనుసంధానం వుండాలి. వేషభాషలు, పద్ధతులు ఒకే రకంగా వుండాలి. భావప్రసార వ్యవస్థ సంస్కృతిని తరచుగా మార్పులకు గురిచేస్తుంటుంది. ముఖ్యంగా ఆధునిక ప్రసార సాధనాలు వ్యాపించిన తరువాత ప్రాచీన సంస్కృతులు అనేకం దెబ్బతింటున్నాయి. విద్య ద్వారా ప్రాపంచిన జ్ఞానం, తద్వారా భిన్న సంస్కృతులు తెలుస్తున్నాయి. పత్రికల సాంఘికత్యం కొత్త ధోరణులను, విలువలను, దృక్పథాలను ఏర్పరస్తున్నాయి. టెలివిజన్లు, సినిమాలు కొత్త అభిరుచులను, అలవాట్లను నేర్పుతున్నాయి. పాత ఆచారాలు, విలువల స్థానంలో హేతుబద్ధమైన శాస్త్రీయ భావనలను పెంపొందించడానికి ప్రసార మాధ్యమాలు ఉపయోగపడుతున్నాయి. జానపద రీతుల (Folk ways) స్థానంలో కొత్త స్వాషన్లు రావడానికి ఈ సాధనాలు దోహదపడుతున్నాయి. ప్రసార మాధ్యమాలు ప్రజల వేషభాషలను ఆహారపుటలవాట్లను కూడా మార్చివేస్తున్నాయి. ఎక్కువగా పాశ్చాత్యీకరణం

(Westernisation) ప్రసార మాధ్యమాల ద్వారానే వీలవుతున్నది. ముఖ్యంగా భారతదేశం వంటి అభివృద్ధి చెందుతున్న దేశాల్లో పాశ్చాత్య సంస్కృతి పెరిగిపోవడానికి ప్రధాన కారణం ప్రసార మాధ్యమాల్లో. సంప్రదాయ దుస్తుల స్థానంలో మిడ్డీలు, జీన్స్ ప్యాంట్లు, బ్యాగీ ప్యాంట్లు, ప్రాచీన ఆహారపుటలవాల్ల స్థానంలో ఫోఫులు, నూడిల్స్, బార్గర్లు, భారతీయ రెస్టారెంట్లలోకి వంట గదుల్లోకి చొరబడడానికి కారణం ఉపగ్రహ ప్రసారాల ద్వారా వాటి తాలూకూ వివరాలు, ప్రకటనలు భారతీయ టెలివిజన్లో దర్శనమీయడమే. ఒకవైపు సాహిత్యం, సినిమాలు, డాక్యుమెంట్లు, డాక్యుమెంటరీల ద్వారా ఒకతరం సంస్కృతిని మరోతరానికి అందించడంలో ఉదాత్తమైన పాత్రను నిర్వర్తిస్తున్న ప్రసార మాధ్యమాల్లో తరతరాలుగా కొనసాగుతూ వస్తున్న సంప్రదాయ సంస్కృతి పతనానికి కారణమవుతున్నాయి.

### అభ్యాసం

a) జన బాహుళ్యం అంటే ఏమిటో తెలపండి ?

.....

.....

.....

.....

.....

.....

b) భాష ప్రసారంలో ప్రసార మాధ్యమం యొక్క పాత్రను వివరించండి ?

.....

.....

.....

.....

.....

.....

### 5.4. ప్రసార మాధ్యమాలు - భాష

భాష లేకపోతే మానవ సమాజానికి ఉనికిలేదు. పరిస్పృర చర్యలకోసం మనిషి ఏర్పరచుకున్న సంజ్ఞలు, సంకేతాల వ్యవస్థనే భాష అని అంటున్నాం. భాష భావ ప్రసారానికి మూలాధారం. భాష లేకుండా భావ ప్రసారం సాధ్యంకాదు.

నిజానికి భాష అనేది ఆదిమ సమాజంలో ఒక చారిత్రక అవసరంగా అభివృద్ధిచెందింది. ఇవాళ వివిధ సాహిత్య ప్రక్రియల్లో విన్యాసాలు చేస్తున్న భాష తొలుత కేవలం భావ వ్యక్తీకరణకోసం అదిమకాలపు మానవుడు పడిన పెనెగులాటలో పుట్టిన ప్రక్రియ అంటే మనకు ఆశ్చర్యం కలుగుతుంది. ఎదుటి మనిషికి తనలో కలిగిన భావాన్ని వ్యక్తం చేయడంకోసం సృష్టించుకున్న పదాలే భాషగా నిలిచిపోయాయి. సమాజం సంక్లిష్టమైన కొద్దీ

భాషకూడా సంక్లిష్టమై అనేక భాషలుగా విడిగింది.

జన బాహుళ్యానికి సమాచారం చేరవేయాల్సిన అవసరం ఏర్పడిన క్రమంలో 'లిపి' పుట్టుంది. అంటే అప్పటి వరకు మాట్లాడిన పదాలకు కొన్ని గుర్తులు (Symbols) ఖరారుచేసి దానిని 'లిపి' అన్నారు. ఆ లిపినే మాఖికేతర ప్రసార మాధ్యమాల్లో భాషగా వాడడం జరుగుతున్నది. అంటే అక్షరాలు, పదాలు అనేవి ఒక ప్రతీకను దూరప్రాంతపు వ్యక్తికి తెలియజేయడం కోసం రూపొందించిన సాంకేతిక సాధనాలన్నమాట. భాష ఎంత విస్తృతమై వికసించి, పరిమళించినా దాని పరమావధి మాత్రం భావ ప్రసరణే. భావ వ్యక్తీకరణ, భావ ప్రసారాన్ని మించిన పని మరొకటి భాషకు లేదు. భాష ఒక నిర్ణీత సమాజంలో మాత్రమే ఉపయోగపడుతుంది. అంటే భాష పరిమితమైంది. తెలుగులో రాసిన వాక్యాన్ని మన పౌరుగు వాడైనా, తమిళుడితో చదివించడం మనకు సాధ్యంకాదు. దీన్ని బట్టి అర్థమయ్యే విషయమేమిటంటే ఒక ప్రత్యేక సంస్కృతిగల సమాజంలో మాత్రమే భాష ద్వారా భావప్రసారం వీలుపడుతుంది. కాబట్టి భావ ప్రసారంలో భాష ఎంతకీలకమైందో అంత పరిమితమైంది.

ప్రసార మాధ్యమాలు ఏ విషయాన్ని జన బాహుళ్యానికి చేరవేయాలన్నా భాష ముఖ్యం. కొన్నిసార్లు ఈ భాషే అవాంతరం కూడా. ముఖ్యంగా అనేక ప్రాంతీయ భాషలున్న ఇండియా వంటి దేశంలో ఏదో ఒక్క భాషలో భావ ప్రసరణ సాధ్యం కాదు. అందువల్లే జాతీయ ప్రణాళికా వ్యవహారాలు పథకాలు గ్రామీణ ప్రాంతాలకు, మారుమూల ప్రాంతాలకు చేరలేకపోతున్నాయి. అసలు కొన్నిసార్లు జాతీయ స్థాయిలో ఏం జరుగుతున్నదో కూడా తెలియని పరిస్థితులు ఏర్పడుతున్నాయి. ప్రసార మాధ్యమాలు ఇప్పుడు ఈ అవాంతరాలను ఛేదించగలుగుతున్నాయి. ప్రసార మాధ్యమాలు మొట్టమొదట వాడకంలోకి వచ్చిన రోజుల్లో సాంస్కృతిక వ్యత్యాసాల వల్ల విషయం జన బాహుళ్యానికి చేరడం కష్టమయ్యేది. ఆ తరువాత ప్రసార మాధ్యమాలు భాష విషయంలోనూ మార్పులు తీసుకురాగలిగాయి.

తెలుగు పత్రికారంగం దీనికి మంచి ఉదాహరణ. తొలి తెలుగు పత్రికల్లో భాష సంస్కృత మిళితమై వుండేది. ప్రజల భాషకు రాజ భాషకు లేదా పండితభాషకు విశాలమైన వ్యత్యాసం వుండేది. పాఠశాల నాటి పత్రికల్లో ఈ కృతకమైన భాష మనకు కనిపిస్తుంది. తరువాత 1970 దశకంలో పత్రికా భాషలో విస్తృతమైన మార్పులు వచ్చాయి. వాడుక భాషను పత్రికలు ఒక ఉద్యమంగా వ్యాపింపజేశాయి. తెలుగు పత్రికా రంగంలో 'ఈనాడు' దినపత్రిక ప్రారంభం ఈ మార్పులను మరింత ముందుకు తెచ్చింది. సమగ్రమైన పరిశోధనల అనంతరం 'ఈనాడు' ఒక 'శైలి' ని రూపొందించింది. సంస్కృత పదాలు, పండిత భాష స్థానంలో వాడుక భాష వచ్చింది. ఎందుకంటే ఆంధ్ర రాష్ట్రం అంతలా తెలుగుభాషే మాతృభాష అయినప్పటికీ వివిధ మాండలికాలున్నాయి. తెలంగాణ, రాయలసీమ, కోస్తా (సర్కారు) జిల్లాల్లో ఒక్కొక్క ప్రాంతం ఒక్కొక్క భాషా మండలం. ఈ మూడు ప్రాంతాల్లో వాడుక భాష మూడురకాల మాండలికాల్లో వుంది. పదాలు, అర్థాలు కూడా వేరువేరుగా ఉన్నాయి. ఉదాహరణకు తెలంగాణ ప్రాంతంలో పాడిగేదెలను బర్రెలు అని, రాయలసీమలో ఎనుములు అని, కోస్తాలో గేదెలు అని అంటారు. అదే విధంగా యాసలు కొన్నిసార్లు దీర్ఘాలతో ఒక ప్రాంతపు భాష ఇంకో ప్రాంతానికి అర్థంకాని రీతిలో వుంటుంది. కానీ పత్రికలు ఇవాళ మూడు ప్రాంతాలకు ఒకే భాషను రూపొందించాయి. తరువాత ప్రాంతీయ ఎడిషన్లు ప్రత్యేక జిల్లా, ప్రాంతీయ పేజీలు రావడంతో ఇది మరింత సులభతరమైంది. ప్రాంతీయ పేజీలు, జిల్లా ఎడిషన్ల వల్ల ఎన్నో ఇబ్బందులు ఉన్నా ఇదొక సాంస్కృతిక విభజన. దీనివల్ల ఆయా ప్రాంతాల సంస్కృతి, భాష, సాంకేతిక స్థాయికి అనువైన రీతిలో సమాచార పద్ధతులు అభివృద్ధి చేసుకునే అవకాశం ఏర్పడింది. అదే విధంగా రేడియో ప్రసారాల విషయంలో ప్రాంతీయ రేడియో కేంద్రాలు ఏర్పాటు చేయడం, ప్రాంతీయ కార్యక్రమాలు రూపొందించడం, ముఖ్యంగా వ్యవసాయ, గ్రామీణాభివృద్ధి కార్యక్రమాలు ప్రాంతీయ భాషలో ప్రసారం చేయడం మొదలైంది. అయినప్పటికీ దీనివల్ల ప్రాంతీయ మాండలికాలు దెబ్బతిన్నాయన్న విమర్శ కూడా వుంది. ప్రసార మాధ్యమాలు పుస్తకభాషను వాడుక భాషగా

ప్రచారం చేశాయని, నిజానికి మాండలికాలు మరుగున పడిపోవడానికి ప్రసార మాధ్యమాలు కూడా కారణమనే విమర్శలు వస్తున్నాయి. ఆధిపత్య సంస్కృతి ఆధిపత్య భాషను మాత్రమే ప్రసార మాధ్యమాలు చెలామణి చేస్తున్నాయన్న విమర్శకు తెలుగు సినీమా ఉదాహరణగా చెప్పుకోవచ్చు.

తెలుగు సినీమాలో మొదటినుంచీ కోస్తా జిల్లాల ఆధిపత్యం వుంది. ఇదికేవలం సినీమా పెట్టుబడులు, మార్కెట్టు, మానవ వనరుల విషయంలోనే కాక భాష భావజాలం విషయంలో కూడా ఆ జిల్లాలే ఆధిపత్యం చెలాయిస్తున్నాయి. సినీమాల్లో హీరో, హీరోయిన్ల భాషకు పనిమనుషుల భాషకు, రౌడీలు, గూండాల భాషకు తేడా వుంటుంది. యాస విషయంలో, మాండలికం విషయంలో, వాచకం విషయంలో ఇది స్పష్టంగా కనిపిస్తుంటుంది. హీరోలు, హీరోయిన్ పాత్రలు మాట్లాడినంత స్పష్టమైన రీతిలో గూండాలు, రౌడీల పాత్రలు మాట్లాడవు. ముఖ్యంగా ఇటీవలి కాలంలో 1980-90 మధ్యకాలంలో ఈ ధోరణి పెరిగిపోయింది. విలన్, రౌడీ ఎవరైనా సరే సినీమాలో ఏ తెలంగాణా యాసలోనో, రాయలసీమ మాండలికంలోనో మాట్లాడుతాడు. దీని వల్ల జరిగే నష్టం ఏమిటి ? అనే సందేహం కలుగవచ్చు. భాష అంటే సాంస్కృతిక చిహ్నం. భాష ద్వారా సంస్కృతి, ఆ సమాజపు స్థాయి వెల్లడి అవుతాయి. ఒక ప్రత్యేక తరహా పాత్రలకు ఇటువంటి భాషను ఆపాదించడం వల్ల ఆ సంస్కృతిని భాషా సమూహాన్ని కించపరిచినట్టు అవుతుంది.

కొన్ని సందర్భాల్లో ఆ మాండలికం లేదా యాస మరో ప్రాంత ప్రేక్షకులకు అర్థంకాకపోవచ్చు. కాబట్టి ప్రసార మాధ్యమాలు కార్యక్రమాలు రూపొందించే ముందు ఏ భాషలో రూపొందిస్తే ఎక్కువ ప్రజలకు చేరుతుందో గమనించి రూపొందించాలన్న మాట.

మరోవైపు ప్రసార మాధ్యమాల ప్రభావం వల్ల భాషకూడా ప్రసారమవుతున్నది. ప్రసార మాధ్యమాలు విషయ ప్రసారమే చేస్తున్నప్పటికీ తద్వారా భాషా ప్రసారం కూడా జరుగుతున్నది. ముఖ్యంగా గ్రామీణ ప్రాంతాల్లో గతంలో అసలే వాడకంలో లేని అనేక పదాలు ఇవాళ వాడుకలోకి వచ్చాయి. దిగ్భ్రాంతిని వ్యక్తం చేయడం, సంతాపం తెలుపడం, సంఘీభావం ప్రకటించడం, హర్షం వ్యక్తంచేయడం, ఖండించడం వంటి పదాలు పల్లె జనాల్లో గతంలో వాడుకలో లేనివే అయినప్పటికీ ఈ పదాలు పత్రికల ద్వారా ఇప్పుడు పల్లె ప్రజల నోళ్లలో నానుతున్నాయి.

ప్రసార మాధ్యమాలకు రాసేటప్పుడు సరయిన భాషను ఎన్నుకోవడం అవసరం. ఆధునికమైన, వాగరిక భాషను కాకుండా ప్రాంతీయ వాడుక భాషలోనే రాయవలసి వుంటుంది. భాష సరిగా లేకపోతే ప్రసార మాధ్యమాలు ఎంత ఆధునిక పద్ధతుల్లో చెప్పినా 'చెవిటి వాడి ముందు శంఖం ఊదినట్టే' అవుతుంది.

ఈ రకంగా ప్రసార మాధ్యమాలు సమాజంపై, సంస్కృతిపై, భాషపై ఆధారపడుతూనే సమాజాన్ని సంస్కృతిని భాషనీ మొత్తంగా మానవాలిని ప్రభావితం చేస్తున్నాయి.

### అభ్యాసం

a) భాష ఆధునికరణలో పత్రికల పాత్రను వివరించండి ?

.....

.....

.....

.....

.....

.....

.....

.....

.....

.....

## 5.5. ప్రసార మాధ్యమాలు - విధులు : సమాజంపై వాటి ప్రభావం

ప్రసార మాధ్యమాలు జన సామాన్యంలో సమాచారాన్నందించి భావ చైతన్యాన్ని కలిగించడంలో ప్రధాన పాత్ర వహిస్తున్నాయి. ఈ విస్తృత ప్రపంచంలో ఎక్కడెక్కడో ఉన్న ప్రజలను కలిపి ఉంచుతున్న వ్యవస్థ Mass Media. ఒక సంఘటనను, సమాచారాన్ని మరుక్షణంలో విశ్వవ్యాప్తంగా విస్తరింపజేసి ప్రజలను స్పందింపజేయగల శక్తి ఒక్క ప్రసార మాధ్యమాలకే వుంది. ఒక సామాజిక శాస్త్రవేత్త ప్రసార వ్యవస్థ / శక్తి సామర్థ్యాలను అణుశక్తితో పోల్చాడు. అణుశక్తిలాగే ప్రసార వ్యవస్థను మంచికోసం రెండు రకాలుగా ఉపయోగించవచ్చు.

భావ ప్రసారంలో సమాచార వ్యాప్తి ముఖ్యమైంది. ప్రసార మాధ్యమాలు చేసే ప్రధానమైన పని కూడా అదే. ఒక సమాచారాన్ని ప్రజా బాహుళ్యానికి చేరవేయడానికి అనువైన పద్ధతి ప్రసార మాధ్యమాల వినియోగం.

భావ ప్రసార మాధ్యమాలు అభివృద్ధి చెందకముందు సమాచారం తెలియజేసేందుకు ఎంతో శ్రమ పడవలసివచ్చేది. దీనికోసం ప్రత్యేకంగా ఒక మనిషిని పంపించేవారు. ఆ వ్యక్తి కొన్ని రోజులు నడిస్తే తప్ప గమ్యాన్ని చేరలేక పోయేవాడు. తరువాత కొంత కాలానికి గుర్రాలపై వారాహరులను పంపించి సమాచారం చేరవేసే పద్ధతి వుండేది.

సాంకేతిక రంగం అభివృద్ధి చెందిన తరువాత సమాచారం చేరవేసే పద్ధతి సులభతరం అయ్యింది. ఇప్పుడు ప్రపంచంలో ఏ మూల ఏమి జరిగినా ఊణాల్లో మనకు తెలియజేసే విధంగా ప్రసార మాధ్యమాలు అభివృద్ధి చెందాయి. రేడియోలు అక్కడ జరిగిన సంఘటనలను వర్ణించి చెపుతుంటే టెలివిజన్లు వాటిని సవివరంగా చూపుతున్నాయి. పత్రికలు రకరకాల కథనాలు, వ్యాఖ్యానాలతో విషయాన్ని మన ముందుంచుతున్నాయి. కొన్ని సార్లు మనం మన డ్రాయింగ్ రూముల్లో కూర్చుని కూడా ఎక్కడో వేలమైళ్ల దూరంలో జరుగుతున్న విషయాలను అదే ఊణంలో చూడగలుగుతున్నాం. ఉపగ్రహ ప్రసార వ్యవస్థ అందుబాటులోకి వచ్చిన తరువాత సమాచార వ్యవస్థ మరింత చేరువైంది. పత్రికలు, రేడియోలు, టెలివిజన్లు, ఉపగ్రహ ఛానల్లు, ఈ మెయిల్, పేజర్ లాంటి పద్ధతులు ఇవన్నీ అధునాతన సమాచార సాధనాలుగా ఎప్పటికప్పుడు సమాచారాన్ని అందిస్తున్నాయి. పూర్వకాలంలో యుద్ధాలు జరుగుతున్నప్పుడు ఆ సమాచారాన్ని వారాహరులు గుర్రాలపై కొన్ని నెలలు ప్రయాణించి దేశ ప్రజలకు అతికష్టం మీద చేరవేసేవారు. కానీ ఇటీవలి గల్ఫ్ యుద్ధాన్ని ప్రపంచ వ్యాప్తంగా ప్రజలు ప్రసార మాధ్యమాల సహాయంతో ప్రత్యక్షంగా చూడగలిగారు.

సంక్లిష్టమైపోతున్న సామాజిక జీవనంలో మనిషికి వినోదం లేకపోతే కష్టం. మనిషి శారీరక శ్రమను మరిచి పోవడానికి, మానసిక ఒత్తిడులను తట్టుకోవడానికి, చికాకుల నుంచి బయట పడడానికి వినోదం తప్పనిసరి. చరిత్రలో మనిషి ప్రతిదశలోనూ తనకు కావలసిన కళా రూపాలను ఏర్పరచుకొని మానసికోల్లాసం పొందుతూ వచ్చాడు. ఆట పాటలు, ఉత్సవాలు, జాతరలు, తిరునాళ్లు, బృందనాట్యాలు ఇవన్నీ వినోదం కోసం ఏర్పరచుకున్న కళారూపాలే. ఆ తరువాత నాటకాలు, బుర్రకథ, జముకుల కథ వంటి జానపద కళారూపాల ద్వారా, నృత్యాలు, లలిత కళల ద్వారా ఇప్పుడు టెలివిజన్, సినిమాలు, సంగీతం, సాహిత్యం ద్వారా వినోదాన్ని పొందుతున్నారు. ఇప్పుడివన్నీ ప్రసార మాధ్యమాల ద్వారానే సాధ్యమవుతున్నాయి.

ఆధునిక ప్రపంచంలో సినిమాలు, రేడియోలు, టెలివిజన్లు వినోద కార్యక్రమాలలో ప్రధాన పాత్ర వహిస్తున్నాయి. సమాజంలో పోటీ, ఉద్రిక్తతలు, ఒత్తిడుల నుంచి బయటపడడం కోసం జన బాహుళ్యం ఈ ప్రసార మాధ్యమాలపైనే ఆధారపడింది.

ప్రసారమాధ్యమాలు నిర్వహిస్తున్న పాత్రల్లో మరో ప్రధానమైన అంశం విజ్ఞానం. ప్రసార మాధ్యమాలు మొదట కేవలం వినోదానికి, విషయ ప్రసారానికి పరిమితమై ఉన్నప్పటికీ క్రమక్రమంగా వాటి పరిధి విస్తరించింది.

ఇప్పుడు సమాచార సాధనాలు ప్రపంచ జ్ఞానాన్ని మనముందు ఆవిష్కరించగలుగుతున్నాయి. గతకాలపు సంఘటనలను, చరిత్రను, నాగరికత వికాస క్రమాన్ని కూడా విశ్లేషించి విశదీకరిస్తున్నాయి. భూగోళ, ఖగోళ రహస్యాలను, వింతలు, విశేషాలను ఇవాళ మనం ప్రసార వ్యవస్థ, ప్రజాబాహుళ్య మాధ్యమాల ద్వారా చూడగలుగుతున్నాం. అంతే కాకుండా శాస్త్ర సాంకేతిక పరిజ్ఞానాన్ని ప్రయోగాత్మక అంశాలను కూడా మనం చూడగలుగుతున్నాం. నిజానికి ప్రాచీన మధ్యయుగాల్లో జ్ఞాన సముపార్జన ఒక నిరంతర ఆశ్రేణిగా వుండేది. కానీ ప్రసార మాధ్యమాల వల్ల ఇవాళ ఎలాంటి శ్రమ లేకుండా విజ్ఞాన సముపార్జన వీలవుతున్నది. ఇప్పుడు ఉపగ్రహాల సహాయంతో టెలివిజన్ కార్యక్రమాల్లో అనేక విజ్ఞానాత్మక మార్పులు వచ్చాయి. విద్యా సంస్థలు, విశ్వ విద్యాలయాలు కూడా ప్రసార మాధ్యమాలు వినియోగించి విద్యా బోధన చేస్తున్నాయి. దానికి డా|| బి.ఆర్. అంబేద్కర్ సార్వత్రిక విశ్వవిద్యాలయమే ఒక మంచి ఉదాహరణ. ప్రసార మాధ్యమాల ద్వారా విద్యా వ్యవస్థను మీ ముంగిటికి తీసుకు వచ్చిన తొలి భారతీయ విశ్వ విద్యాలయం ఇది. ఈ విధంగా అన్ని రంగాల్లో విజ్ఞానాన్ని వ్యాపింపజేయడంలో ప్రసార మాధ్యమాలు తోడ్పడుతున్నాయి.

సమాజంలో సమాచారాన్ని చేరవేయడంలో పాటు వినోదాన్ని, విజ్ఞానాన్ని అందిస్తున్న జన బాహుళ్య మాధ్యమాలు సమాజ గమనం మీద తీవ్ర ప్రభావాన్ని చూపుతున్నాయి. ప్రసార మాధ్యమాల సహాయంతో జన బాహుళ్యానికి దారిచూపే అవకాశం ఎంతవుందో ఆ జన చైతన్యాన్ని దెబ్బతీయగలిగే అవకాశం కూడా అంతేవుంది. ఆంధ్రప్రదేశ్ లో మహిళలు నిర్వహించిన 'సారా పోరాటం' విజయవంతం కావడం వెనుక ప్రసార మాధ్యమాల కృషి ఎంతోవుంది. అదేవిధంగా సమాజంలో నైతిక విలువలు, మానవత్వం నశించి పోవడానికి ఇవాల్లి రచనలు, సినిమాలు కారణమవుతున్నాయి. ఈ రకంగా ప్రసార మాధ్యమాలు రెండు రకాలుగా సమాజంమీద ప్రభావం చూపుతున్నాయి.

సమాజంలోని వ్యక్తుల మీద, వ్యక్తుల సామాజిక సంబంధాల మీద ప్రసార మాధ్యమాలు ప్రభావం చూపుతున్నాయి. వ్యక్తి శిశు దశ నుంచి వృద్ధాప్యం దాకా ఈ ప్రసార మాధ్యమాల ప్రభావానికి లోనవుతూ వున్నాడు. వ్యక్తిత్వ సాంఘికీకరణ (Socialization) ప్రక్రియలో ప్రసార మాధ్యమాలు ప్రధానపాత్ర వహిస్తున్నాయి. వ్యక్తి సమాజ నీతి నియమాలు, పద్ధతులకు అనుగుణంగా తన ప్రవర్తనను దిద్దుకోవడమే సాంఘికీకరణ. సాహిత్యం, చిత్రాలు, రేడియో, టెలివిజన్, సినిమాలు వ్యక్తి ప్రవర్తనపై తీవ్రంగా ప్రభావం చూపుతున్నాయి. సామాజిక విలువలకు అనుగుణంగా నైతిక విలువలను తీర్చిదిద్దుతాయి. ఏది తప్పి, ఏది ఒప్పు తెలియజేస్తాయి. వ్యక్తి ప్రవర్తనను క్రమబద్ధీకరిస్తాయి. నియంత్రిస్తాయి. మార్గం చూపుతాయి.

వ్యక్తులకు అభిప్రాయాలు ఏర్పరచడంలో ప్రసార మాధ్యమాల పాత్ర ఎంతో వుంది. ప్రసార మాధ్యమాలు విషయ ప్రసారం, విశ్లేషణల ద్వారా వ్యక్తుల్లో దృక్పథాలు, అభిప్రాయాలు అభిరుచులను పెంపొందిస్తున్నాయి. జీవన విలువలు, సామాజిక విధానాల పట్ల వ్యక్తుల అభిప్రాయాన్ని మార్చి వ్యక్తులకు ఒక ప్రాపంచిక దృక్పథాన్ని ఇవ్వడంలో ప్రసార మాధ్యమాలు అవినీత కృషి చేస్తున్నాయి. అయితే ప్రపంచ వ్యాప్తంగా ప్రసార మాధ్యమ వ్యవస్థ అభివృద్ధి చెందిన పెట్టుబడిదారీ దేశాల నియంత్రణలో ఉండడం వల్ల తరచూ ఇవి తప్పుడు దృక్పథాన్ని కలిగించే ప్రమాదం ఉంది. దానికి గల్ఫ్ యుద్ధం మంచి ఉదాహరణ. ఇరాక్ పై అమెరికా మిత్రదేశాలు సాగించిన యుద్ధం సరియైందేనన్న అభిప్రాయం కలిగించడంలోనూ, సర్దాం హుసేన్ ను దుర్మార్గుడిగా చిత్రించడంలోనూ సామ్రాజ్యవాద ప్రసార వ్యవస్థ నిజయం సాధించింది.

ప్రసార మాధ్యమాలు ప్రజల అభిరుచులు, అలవాట్లనే కాకుండా పాలక వర్గాల ఏజెండాను కూడా మార్చగలుగుతున్నాయి. కొన్నిసార్లు ప్రసార మాధ్యమాలు ఒక సమస్యను తీసుకొని ఆ సమస్యపై ప్రజలెట్లా నష్టపోతున్నది తెలియజేసి ప్రభుత్వంపై ఒత్తిడి చేస్తున్నాయి. ఏది చేయాలి ఏది చేయకూడదో కూడా ప్రసార మాధ్యమాల్లో నిర్ణయిస్తున్నాయి. కొన్నిసార్లు ప్రభుత్వాల ప్రసార మాధ్యమాల అభిప్రాయాలకు తలవొగ్గక

తప్పడం లేదు. ఆంధ్ర రాష్ట్రంలో సారా నిషేధాన్ని కోరుతూ మహిళలు సాగించిన పోరాటాన్ని ప్రజాబాహుళ్యంలో ప్రచారం చేసి, సారా నిషేధించేందుకు పత్రికలు ఎంతో కృషి చేశాయి. సారా సమస్యను సామాజిక సమస్యగా చిత్రించగలిగాయి.

ప్రసార మాధ్యమాలకు రెండో పర్యం కూడా వుంది. ప్రసార మాధ్యమాల ప్రభావం వల్ల కేవలం మంచి మాత్రమే జరగడం లేదు. చెడు కూడా ప్రచారం అవుతున్నది. ముఖ్యంగా నీలి సాహిత్యం, నీలి చిత్రాలు, టెలివిజన్, సినిమా వంటి ప్రక్రియలు సమాజాన్ని కొన్నిసార్లు తప్పుదోవ పట్టిస్తున్నాయి. పెరిగిపోతున్న హింస, నైతిక విలువల పతనం వంటి సామాజిక రుగ్మతలు ప్రసార సాధనాల దుష్ప్రతిఫలాలకు ఉదాహరణలు.

జాతీయ స్థాయిలో ప్రసార మాధ్యమాలకు ఒక సమగ్ర విధానాన్ని రూపొందించి సక్రమ మార్గంలో ఉపయోగించినట్లయితే సామాజిక మార్పుకు సరయిన సాధనంగా తోడ్పడతాయి. ముఖ్యంగా నిరక్షరాస్యత, పేదరికం, అనిసీతి, మూఢాచారాలు ఎక్కువగా ఉన్న మన సమాజంలో ప్రసార మాధ్యమాలను సరైన రీతిలో వినియోగించినప్పుడే అసమానతలు లేని సమాజాన్ని కాంక్షించిన మన రాజ్యాంగ లక్ష్యం నెరవేరుతుంది.

### అభ్యాసం

ఈ క్రింద వానిలో ఏవైనా రెండు భావనలను వివరించండి

(a) సాంఘికీకరణ (b) విజ్ఞానం (c) వినోదం-వీటిలో ప్రసార మాధ్యమాల పాత్ర

### 5.6. ముఖ్య విషయాలను గుర్తుంచుకుందాం

- సమాజంలో మారుతున్న ప్రసార మాధ్యమాలు అత్యంత ప్రాధాన్యతను కలిగి వున్నాయి. సామాజిక సంబంధాలకు అవసరమైన పరస్పర చర్యల నుంచి ప్రపంచ వ్యవహారాల సమాచార ప్రసారం దాకా ప్రసార మాధ్యమాలు కీలకమైన పాత్ర నిర్వహిస్తున్నాయి.
- సమాజంలో భావ ప్రసారం రెండు పద్ధతుల్లో జరుగుతుంది. మొదటిది ముఖాముఖి పద్ధతి కాగా రెండవది ప్రసార మాధ్యమాల ద్వారా జరిగే మాఖికేతర పద్ధతి. ఈ పద్ధతిలో జన బాహుళ్యానికి ఏక కాలంలో సమాచారం చేరవేసే అవకాశం వుంది. ఇట్లా వివిధ సామాజిక ఆర్థిక సాంస్కృతిక సమూహాలకు చెందిన జన బాహుళ్యానికి సమాచారం చేరవేసే మాధ్యమాలనే మాస్ మీడియా అంటున్నాం.
- ఈ జన బాహుళ్య ప్రసార మాధ్యమ వ్యవస్థ సమాజంపై సమాజ ప్రక్రియలపై ప్రభావం చూపుతున్నది. సమాజానికి సమాచారం అందించడంతోపాటు చైతన్యవంతం చేయడం, వినోదం కలిగించడం కూడా ప్రసార మాధ్యమాలు చేస్తున్నాయి. దీనికి భాష ఆయువు పట్టు అయ్యింది. ప్రసార మాధ్యమాల వినియోగం విస్తృతం కావడంతో వాటి ప్రభావాలు సమాజం పైన, సంస్కృతి పైన స్పష్టంగా కనిపిస్తున్నాయి.

## 5.7. మాదిరి ప్రశ్నలు

I ఈ క్రింది ప్రశ్నలకు 30 పంక్తులకు మించకుండా సమాధానం రాయండి.

1. సమాజానికి భావ ప్రసార వ్యవస్థ ఆయువు పట్టు వంటిది. వినరించండి ?
2. సంస్కృతిపై ప్రసార మాధ్యమాల ప్రభావాన్ని విశదీకరించండి ?

II ఈ క్రింది ప్రశ్నలకు 15 పంక్తులలో సమాధానం రాయండి..

1. సమాజం భావ ప్రసారం
2. భాషా వైరుధ్యాలు ప్రసార మాధ్యమాలు

BRAOU

---

## భాగం 6 జాతీయ అంతర్జాతీయ ప్రసార విధానాలు

---

### విషయక్రమం

- 6.0. ఉద్దేశం
- 6.1. ప్రవేశిక
- 6.2. ప్రసార విధానం - ఆవశ్యకత
- 6.3. అంతర్జాతీయ సమాచార వ్యవస్థ - ఆవిర్భావం
  - 6.3.1. మతవ్యాప్తి
  - 6.3.2. వ్యాపారం
  - 6.3.3. రాజకీయ కారణాలు

### అభ్యాసం

- 6.4. అంతర్జాతీయ సమాచార విధానాలు
  - 6.4.1. పెట్టుబడిదారీ విధానాలు
  - 6.4.2. సోషలిస్టు శిబిరం
  - 6.4.3. అభివృద్ధి చెందుతున్న దేశాలు

### అభ్యాసం

- 6.5. సమాచార విధానాల్లో మార్పులు
  - 6.5.1. అంతర్జాతీయ విధానాలు
  - 6.5.2. జాతీయ విధానాలు

### అభ్యాసం

- 6.6. ముఖ్యవిషయాలు గుర్తుంచుకుందాం
- 6.7. మాదిరి పరీక్షా ప్రశ్నలు

---

## 6.0. ఉద్దేశం

---

ఈ భాగం చదివిన తర్వాత మీరు ఈ కింది వాటిని వివరించగలుగుతారు

- జాతీయ ప్రసార విధానాలు
- అంతర్జాతీయ ప్రసార విధానాలు

## 6.1. పరిచయం

ప్రపంచ దేశాల మధ్య ఎన్ని విభిన్న రీతులున్నాయో ప్రపంచ దేశాల సమాచార వ్యవస్థల్లోనూ అన్ని విభిన్న రీతులు కనిపిస్తాయి. ప్రపంచ రాజ్యాలు, వాటి సిద్ధాంత వైవిధ్యాలను బట్టి ఈ సమాచార వ్యవస్థలు కూడా పరస్పరం భిన్నంగా వుంటున్నాయి. అంటే పెట్టుబడిదారీ దేశాలూ అభివృద్ధి చెందివున్న దేశాల సమాచార వ్యవస్థ ఒక రకంగా వుంటే, అభివృద్ధి చెందుతున్న దేశాల్లో మరో రకంగా వుంది. ఈ భాగంలో వివిధ దేశాల సమాచార వ్యవస్థల నిర్మాణం, అంతర్జాతీయ, జాతీయ ప్రసార విధానాలు, ప్రసార వ్యవస్థల తీరు తెన్నులను తెలుసుకుంటారు.

## 6.2. ప్రసార విధానం - ఆవశ్యకత

విధానం, పద్ధతి అంటూ లేకపోతే ఏ వ్యవస్థ అయినా దుర్వినియోగం అవుతుంది. ప్రసార, సమాచార వ్యవస్థ అనేది అత్యంత శక్తివంతమైన ఆయుధం. చరిత్రలో మహా మహా నియంతలు సైతం ప్రసార వ్యవస్థనే ప్రధాన ఆయుధంగా పరిగణించారు. అంటే పత్రికలు, రేడియో, టెలివిజన్లు, సినిమాలు ప్రజలను విపరీతంగా ప్రభావితం చేసే మాధ్యమాలు కాబట్టి వాటిని అదుపులో వుంచుకోవడం ఎంతయినా అవసరమని భావించారు. అలాగే వలస దేశాలు తమ అధికారాన్ని పదిలపరచుకోవడానికి అనేక రకాలుగా ప్రసార మాధ్యమాలను వాడుకున్నాయి. ఈ తంతు ఇప్పటికీ కొనసాగుతున్నది. ప్రపంచం మీద ప్రపంచ మార్కెట్ మీద అదుపు సాధించాలనుకుంటున్న దేశాలు ప్రపంచ ప్రసార వ్యవస్థను తమ చేతుల్లో ఉంచుకున్నాయి. ప్రపంచ దేశాల్లో ఉన్న అసమానతలు, అధికారకాంక్ష, వ్యాపార లాభస్వేచ్ఛలు ఇందుకు కారణం.

మరోవైపు అనేక దేశాలు ముఖ్యంగా అభివృద్ధి చెందుతోవు తృతీయ ప్రపంచ దేశాలు సమాచార స్వేచ్ఛకోసం పరితపిస్తున్నాయి. నిరక్షరాస్యత, పేదరికం, వెనుకబాటుతనం ఇలా అనేక కారణాల రీత్యా ఈ దేశాల్లో కనీసం సగం మందికి కూడా సమాచారం అందడం లేదు. అందినా అది ఏక పక్ష సమాచారమే అవుతున్నది తప్ప నిజమైన, స్వేచ్ఛాయుతమైన సమాచారం అందడం లేదు. దీనికోసం ప్రపంచ దేశాలన్నిటిని అనుసంధానం చేస్తూ అన్ని దేశాల సమాచార వ్యవస్థలను సమాచార ప్రవాహంలో ఉన్న అసమానతలను తొలగించి సమతూకంగా సమాచార ప్రవాహాన్ని కొనసాగించే నూతన ప్రపంచ సమాచార వ్యవస్థ అవసరం ఎంతైనా ఉంది. దీన్నే మనం నూతన ప్రపంచ సమాచార భావ ప్రసార విధానం (New world Information and communication order) అంటున్నాం. ఈ విధానం రూపొందినా కార్యరూపం దాల్చలేక పోయింది.

జాతీయ సమాచార వ్యవస్థ పరిస్థితి కూడా అదేవిధంగా వుంది. జాతీయ స్థాయిలో (కేంద్రంలో) అధికారంలోకి వచ్చిన ఏ ప్రభుత్వం కూడా చిత్తశుద్ధితో కృషి చేయకపోవడం మూలంగా స్వాతంత్ర్యం వచ్చిన 50 ఏళ్ళకు కూడా మనం స్వతంత్రమైన సమాచార వ్యవస్థను ఏర్పాటు చేసుకోలేక పోయాం. అనేక కమిటీల రిపోర్టులు సిఫార్సులు చెత్తబుట్ట దాఖలా అయినాయి తప్ప స్వతంత్ర సమాచార వ్యవస్థ మాత్రం రూపొందలేక పోయింది. ఈ కాలయాపన మూలంగా ప్రసార మాధ్యమాలు ప్రభుత్వ నియంత్రణలో నలిగిపోయి అధికార వర్గపు బాకాలు అవుతున్నాయి తప్ప అశేష ప్రజానీకపు ఆకాంక్షలకు అడ్డం పట్టలేకపోతున్నాయి.

మరోవైపు పత్రికలు కూడా సరయిన పాత్ర నిర్వహించలేకపోతున్నాయి. ఇప్పుడున్న ప్రెస్ కౌన్సిల్ కు ఎలాంటి అధికారం లేక అది కాగితపు పులి అయ్యింది. జాతీయ స్థాయిలో స్వతంత్రమైన వ్యవస్థ లేకపోవడం వల్ల కేంద్ర సమాచార ప్రసార మంత్రత్వ శాఖ ప్రత్యక్ష పరిధిలో పని చేయవలసి రావడం వల్ల రేడియో, టెలివిజన్ అనేక విమర్శలకు గురౌతున్నాయి.

అటు అంతర్జాతీయ స్థాయిలో ఇటు జాతీయ స్థాయిలో ఈ దిశగా జరుగుతూ వచ్చిన ప్రయత్నాలను పరిశీలిద్దాం.

### 6.3. అంతర్జాతీయ సమాచార వ్యవస్థ-ఆవిర్భావం

సమాచార వ్యవస్థ ఏదో ఒక రూపంలో అన్ని దేశాల్లోను కొనసాగుతూనే వస్తున్నది. అయితే ఆదిమ కాలంలో లేదా తొట్టతొలి సమాజాల్లో సమాచార రంగానికి ఇంతటి ప్రాధాన్యత లేదు. రాజ్య వ్యవస్థ బలపడుతూ, కేంద్రీకృతమవుతూ వస్తున్న క్రమంలో సమాచార రంగం కూడా రాజ్య వ్యవస్థకు ప్రధాన అంగంగా అభివృద్ధి చెందుతూ వస్తోంది. సమాచార వ్యవస్థ ఇంత బలమైన రూపం సంతరించుకోక ముందు సమాజాల్లో సమాచార ప్రసారం లేదా, పరస్పర చర్యలు, ప్రతి చర్యలు ఎలా జరిగేవి అనే ప్రశ్నలు సహజం. అయితే ఆదిమ సమాజాలు, తొలిదశలో సాంప్రదాయ బద్దమైన సమాచార వ్యవస్థలో వుండేవి. అంటే వ్యక్తిగతమైన ముఖాముఖి సంబంధాలు, సాముదాయిక మండలులు, సమూహాలు, పంచాయితీలు, పెద్దల సభలు తదితర కూటముల ద్వారా సమాచార ప్రసారం జరిగేది. ఇది ఆదిమ తెగలు చిన్న సమాజాలకు సంబంధించినంత వరకు ఇప్పటికే కొనసాగుతోన్న పద్ధతి. ప్రపంచ వ్యాప్తంగా అన్ని సమాజాల్లోనూ ఇదే పద్ధతి వుండేది.

ఆ తరువాత రెండో దశలో దూర ప్రాంతాల సమాచారాన్ని తెలుసుకోవాలన్న ఆసక్తి, తెలుసుకోవలసిన అవసరమూ ఏర్పడింది. దీంతో సమాచార ప్రసారానికి లేదా వ్యాప్తికి కొత్త పద్ధతులు కనిపెట్టవలసి వచ్చింది. ఇది పాశ్చాత్య దేశాల్లోనే ఆరంభమైంది. తొలి రాజ్యాలు బలపడుతున్న క్రమంలో రాజులు వివిధ కారణాల రీత్యా కొత్త సమాచార ప్రసార యంత్రాంగాన్ని రూపొందించారు. ఇది ప్రస్తుత సమాచార వ్యవస్థ లేదా Information Network కు దోహదపడింది.

సమాచారాన్ని అలవోకగా తెలుసుకునే దశ నుంచి అన్వేషించి రాబట్టుకో గలిగే దశకు 15వ శతాబ్దంలోనే అంకురార్పణ జరిగింది. పశ్చిమ దేశాల రాజులు ముఖ్యంగా పశ్చిమ యూర్ప్, ఉత్తర అమెరికా ప్రాంతాల రాజ్యాధిపతులు ఈ ప్రక్రియకు నాంది పలికారు. తమ చుట్టూరా వున్న మిగతా సమాజపు సమాచారాన్ని తెలుసుకోవాలన్న ఆసక్తితో ఆ రాజులు కొందరు మేగులను, యాత్రికులను నియమించి దూర ప్రాంతాలకు పర్యటనల నిమిత్తం పంపారు. ఇది మూడు కారణాల రీత్యా జరిగింది. అవి. (1) మతవ్యాప్తి (2) వ్యాపారం (3) రాజకీయ కారణాలు.

#### 6.3.1. మతవ్యాప్తి

అనేక దేశాల్లో తొలిదశలో మతవ్యాప్తి ప్రధానమైన అంశంగా వుండేది. ముఖ్యంగా ఇస్లాం, క్రైస్తవ మత ప్రచారకులు మత వ్యాప్తిని ఉద్యమ స్థాయిలో నిర్వహించారు. ఈ మత బోధకులు దూర ప్రాంతాలకు వెళ్ళి అక్కడి ప్రజలను కలిసి, వారితో కొంతకాలం వుండి తమ మత విలువలను వారికి బోధించేవారు. అలాగే తిరిగి రాగానే తమను పంపించిన రాజుకు అక్కడి ప్రజల జీవన శైలి, మత విలువలు అలవాట్లు, పద్ధతులు ఆచారాలకు సంబంధించిన సమాచారాన్ని అందించేవారు. ఈ రకంగా తొలిదశలో మత ప్రవక్తలు, వారి శిష్యులు, ప్రచారకుల సహాయంతో కొత్త ప్రాంతాల అవిష్కరణతో పాటు ఆయా ప్రాంతాలకు సంబంధించిన సమాచారాన్ని కూడ చేరవేసేవారు.

#### 6.3.2. వ్యాపారం

వ్యాపార రంగం అభివృద్ధి చెందడం సమాచార రంగంలో ఒక మైలురాయి. ఒక ప్రాంతపు వ్యాపారులు మరొక ప్రాంతానికి వెళ్ళినప్పుడు కేవలం వ్యాపార లావాదేవీల మాసుకోకుండా అక్కడి ప్రజల సాంఘిక జీవనం, మత విలువలు, సాంస్కృతిక పద్ధతులు తదితర అంశాల మీద ఆసక్తి చూపడమే కాకుండా ఆ సమాచారాన్ని మిగతా ప్రాంతాలకు తెలియజేసేవారు. వీరి ద్వారానే ఒక ప్రాంతం నుంచి మరొక ప్రాంతానికి సూతన వస్తువులగురించి, వాటి అవిష్కరణలు, వినియోగం గురించి తెలిసేది. అలాగే ఇతర రాజ్యాల పరిస్థితులు, జీవన విధానం గురించిన సమాచారాన్ని కూడా తెలియజేసేవారు.

### 6.3.3. రాజకీయ కారణాలు

రాచరిక వ్యవస్థలు బలపడడం, రాజులు, పాలకులు ప్రజలతో సంబంధాలు నెలకొల్పుకోవడానికి అలాగే ప్రజల అభిమతం తెలుసుకోవడానికి సమాచార వ్యవస్థను వట్టి పరుచుకోవడం జరిగింది. కొందరైతే సమాచార సేకరణకోసం కార్యకర్తలనే నియమించినట్లు చరిత్ర తెలుపుతోంది. ఈ సమాచార కార్యకర్తలు లేదా వార్తాపాఠకులు కేవలం అంతరంగిక సమాచారాన్నే కాక ఇతర దేశాల సమాచారాన్ని కూడా రాజులకు అందజేస్తుండేవారు.

యుద్ధాలు, దండయాత్రలు మొదలైన తరువాత ప్రపంచంలో సమాచార ప్రాధాన్యత పెరిగింది. నిజానికి సమాచార వ్యవస్థలో అనేక సాంకేతిక సాధనాలు యుద్ధాల మూలంగానే ఆవిష్కరించడం సాధ్యపడింది. ఇవన్నీ ఒక అవసరంగా కనుక్కోవలసి వచ్చింది. ముఖ్యంగా ప్రపంచ యుద్ధాల కాలంలో రేడియోలు, మైక్రోఫోన్ల వాడకం పెరిగింది. పత్రికలు సమాచార సంస్థలు, వీజెన్సీలు పెరిగాయి. మరోవైపు శాస్త్ర విజ్ఞానం, సాంకేతిక పరిజ్ఞానం పెరిగిన కొద్దీ ఒకదేశం మరో దేశంతో సమాచార సంబంధాలను పెంపొందించు కొంటున్నది. మరో రకంగా చెప్పాలంటే ఆధునిక యుగంలో ప్రపంచంలోని అన్ని దేశాలూ సమాచార ప్రసార వ్యవస్థతో అనుసంధానం చేయబడ్డాయి. అయితే ఈ అనుసంధానత నిష్పాక్షికంగానే వుందా? అన్నిదేశాలూ సర్వ స్వతంత్రమైన సమాచార వ్యవస్థను నెలకొల్పుకోగలిగాయా? లేకపోతే కారణాలేమిటి? అనే ప్రశ్నలకు మొత్తం ప్రపంచ సమాచార స్వరూపాన్ని అధ్యయనం చేస్తే సమాధానాలు దొరుకుతాయి.

#### అభ్యాసం

సమాచార సేకరణలో వివిధ దశలను వివరించండి.

.....

.....

.....

.....

.....

.....

.....

.....

.....

.....

### 6.4. అంతర్జాతీయ సమాచార విధానాలు

ముందుగా చర్చించినట్లు సమాచార వ్యవస్థ ద్వారా ప్రపంచం అనుసంధానం చేయబడింది. అంటే ఒక దేశం మరో దేశంపై ఆధారపడడమే కాకుండా పరస్పర సహకారంతో ప్రపంచ దేశాలు సమాచార వ్యవస్థను (Information Network) ఏర్పాటు చేసుకుని వున్నాయి. దాదాపుగా అన్ని దేశాలూ ఈ Network లో భాగంగానే సమాచార సేకరణ, సమాచార ప్రసారం చేస్తున్నాయి.

అయితే ఏ దేశపు సమాచార వ్యవస్థ స్వభావమైనా ఆ దేశపు పాలనా వ్యవస్థ మీద ఆధారపడి వుంటుంది. రాజ్య స్వభావమే రాజ్యంలో అంతర్జాతీయంగా ఎదుగుతూవున్న సమాచార వ్యవస్థకు కూడా అబ్బుతుంది. కేవలం రాజకీయాలు, సిద్ధాంత దృక్పథాలే కాకుండా సమాచార వ్యవస్థను అదేశ సామాజిక, ఆర్థిక వ్యవస్థాపనలు కూడా ప్రభావితం చేస్తున్నాయి. ఈ వైవిధ్యం అసమానతల మూలంగా సమాచార వ్యవస్థ వికాసం, అభివృద్ధి, పంపిణీ పరివ్యాప్తిలో కూడా అసమానతలు, అంతరాలు కనిపిస్తున్నాయి.

ప్రపంచ మార్కెట్లో ఆధిపత్యంలో వున్న పశ్చిమ దేశాలే సమాచార రంగంలో కూడా అభివృద్ధి చెందివున్నాయి. వ్యాపార వాణిజ్య కార్యకలాపాల ద్వారానైతేనేమి, తమ సంస్కృతి మూలంగా నైతేనేమి రాజకీయాలు, పారిశ్రామికీకరణ తదితర అంశాల మూలంగానైతేనేమి పశ్చిమ దేశాలు బాగా అభివృద్ధి సాధించగలిగాయి. చాలా కాలం దాకా ఈ రాజ్యాల్లో

ప్రపంచంలోని అన్ని దేశాల మీదా తమ ఆధిపత్యం కొనసాగించాయి. ఆసియా, ఆఫ్రికా, లాటిన్, అమెరికా దేశాలు వలస పాలనలో వుండడం మూలంగా దరిద్రంలో కూరుకుపోయాయి. మరోవైపు 19, 20 శతాబ్దాల సాంకేతిక పరిజ్ఞానం, పారిశ్రామిక నిష్ఠన ఫలితాల మూలంగా అభివృద్ధి చెందిన పశ్చిమ దేశాలను శాస్త్రీయ రూపకల్పనల విషయంలో మరింత ముందుకు తీసుకెళ్ళాయి. వీటిలో వలస రాజ్యాలైన బ్రిటన్, ఫ్రాన్స్, స్పెయిన్, పోర్చుగల్, నెదర్లాండ్ దేశాలు తృతీయ ప్రపంచ దేశాలను అదుపులో వుంచుకోవడమే కాకుండా కమ్యూనికేషన్ వ్యవస్థలను అభివృద్ధి పరిచాయి. కమ్యూనికేషన్ రంగ అభివృద్ధివల్ల వ్యాపారం, అధికారం పెట్టుబడిదారీ దేశాల మధ్య సమాచారం సాధ్యపడింది. టెలిఫోన్, టెలిగ్రాఫ్, టెలిప్రింటర్, సేజర్ సర్వీసులతో పాటు ఉపగ్రహ సాధనాలైన టెలివిజన్, రేడియో వ్యవస్థలను కూడా ఈ దేశాలు తమ అదుపులోకి తెచ్చుకోగలిగాయి. అంతే కాకుండా ప్రపంచ వ్యాప్తంగా సమాచార సేకరణలో అభిప్రాయ వ్యాప్తిలో ప్రధాన పాత్ర వహిస్తున్న వార్తా సంస్థలు, న్యూస్ పాత్ర వహిస్తున్న వార్తా వ్యాప్తిలో ప్రధాన పాత్ర వహిస్తున్న వార్తా సంస్థలు, న్యూస్ ఏజన్సీలు కూడా విస్తృతంగా పాత్ర వహించాయి.

చరిత్రలో జరిగిన రెండు ప్రపంచ యుద్ధాల కారణంగా సమాచార విధానాలకు ఎంతో అభివృద్ధి కలిగింది. స్వభావ రీత్యా పెట్టుబడిదారీ సంపన్న దేశాల వార్తా సంస్థలు, సమాచార సాధనాలు పూర్తిగా ప్రయవేలు సంస్థలు, వ్యక్తుల చేతిలోనో, సంస్థల రూపంలోనో, కార్పొరేషన్లు గానో పని చేస్తున్న ఈ సంస్థలు ప్రపంచ వ్యాప్తంగా పరిధులు, పరిమితులు దెరిపి వేసి సమాచారం సేకరించి పంపిస్తున్నాయి. మరో రకంగా చెప్పాలంటే ప్రపంచ దేశాలకు సమాచారం పరివ్యాపితం చేయడంలో ఇవి కీలక పాత్ర వహిస్తున్నాయి.

స్వభావ రీత్యా ప్రపంచ సమాచార సంస్థలు మూడు రకాల యజమాన్యాలకు లోబడి వున్నాయి. ప్రపంచ వ్యాప్తంగా అన్ని దేశాలకు ఒకేరకమైన సమాచార విధానం లేదు. ఆయా దేశాల రాజకీయ, సైద్ధాంతిక స్వభావాన్ని బట్టి వాటి వాటి సమాచార విధానాలు వుంటున్నాయి. కాబట్టి అంతర్జాతీయ ప్రసార విధానాలను అన్నింటినీ ఒకే గాటన కట్టడం సాధ్యం కాదు. వీటి గురించి విడివిడిగా చర్చించడం మంచిది.

### 6.4.1. అభివృద్ధి చెందిన దేశాలు

ప్రపంచంలో అభివృద్ధి చెందిన దేశాలు అన్ని రంగాల్లోనూ తమ పట్టు కలిగి వున్నాయి. ఈ దేశాలు ఆర్థికంగా బలంగా సమర్థవంతంగా, స్వయం స్వతంత్రంగా వుండడం మూలంగా సాంకేతికతను సాధించగలిగాయి.

కేవలం అంతర్గత సమాచార వ్యవస్థనే కాకుండా అభివృద్ధి చెందిన దేశాలు మొత్తం ప్రపంచ సమాచార రంగాన్నీ తమ గుత్తాధిపత్యంలో వుంచుకోగలిగాయి. న్యూస్ ఏజన్సీలు నెలకొల్పి విశ్వ వ్యాప్తంగా పట్టిపట్టిన కమ్యూనికేషన్ నెట్వర్క్ను నెలకొల్పగలిగాయి. ఇవాళ ప్రపంచంలో ఏ దేశం అయినా సరే వార్తలు సేకరించాలనుకుంటే ఈ ఏజన్సీల నుంచి కొనుక్కోవలసిందే. ఈ వార్తా సంస్థల్లో రాయిటర్ (ఇంగ్లండ్) అసోసియేట్ ప్రెస్ (అమెరికా) యునైటెడ్ ప్రెస్ ఇంటర్నేషనల్ (అమెరికా) ఏజన్సీ ఫ్రాన్స్ ప్రెస్ (ఫ్రాన్స్) ముఖ్యమైనవి. ఇవే కాకుండా శక్తివంతమైన టాన్స్మీషన్ల ద్వారా ఈ దేశాలు తమ ప్రసారాలను విశ్వ వ్యాపితం చేసేందుకు ఉపగ్రహ సమాచార వ్యవస్థను వినియోగిస్తున్నాయి. బి.బి.సి వాయిస్ ఆఫ్ అమెరికా సి.ఎన్.ఎన్ స్టార్ తదితర ఉపగ్రహ సమాచార వ్యవస్థలు కూడా ఈ దేశాల అధీనంలోనే వున్నాయి.

సమాచార వ్యవస్థ మీద సంపూర్ణమైన పట్టుకలిగి వున్నందువల్లనే ఈ దేశాలు మొత్తం ప్రపంచ మార్కెట్ వ్యవస్థ మీద ఆధిపత్యం చెలాయిస్తూ సమాచార యంత్రాంగాన్ని తమకు అనువుగా మలచుకోగలుగుతున్నాయి. గల్ఫ్ యుద్ధాన్ని సామ్రాజ్య వాద దేశాలు 'వ్యాయబద్ధమైన యుద్ధంగా' విజయవంతంగా ప్రచారం చేయగలగడం ఇందుకు ఉదాహరణగా చెప్పుకోవచ్చు.

### 6.4.2 సోషలిస్టు శిబిరం

ప్రపంచ రాజకీయ కూటములలో రెండోబలమైన శిబిరంగా మొన్నమొన్నటివరకూ నిలబడిన సోషలిస్టు శిబిరం సమాచార వ్యవస్థలో తన ఆధిపత్యం కూడా తక్కువేమీ కాదని నిరూపించుకుంది. అయితే పెట్టుబడిదారీ దేశాల సమాచార విధానానికి సోషలిస్టు దేశాల సమాచార విధానాలకు మధ్య ప్రధానమైన తేడా ఏమిటంటే మొదటిది స్వేచ్ఛాయుతమైంది. కాగా రెండోది స్వేచ్ఛారహితమైంది. సోషలిస్టు దేశాల సమాచార వ్యవస్థ పై నిరంతరం రాజ్యపు ఉక్కుపాదం వుంటుందంటారు.

సోషలిస్టు శిబిరానికి రష్యా కేంద్రబిందువు. 1917 చారిత్రక విప్లవం నుంచి రష్యాలో 1990వ దశకం దాకా సోషలిజం వర్తిల్లింది. అయితే రష్యాలో కూడా సమర్థవంతమైన సమాచార వ్యవస్థ వున్నప్పటికీ దానిపై నిరంతరం గూఢచార విభాగాల నిఘా, సెన్సార్షిప్ వున్నందువల్ల సమాచారం స్వేచ్ఛగా ప్రవహించేది కాదు. సోషలిస్టు దేశాల పాలకులు తమకు కావాల్సిన సమాచారాన్ని మాత్రమే బయటకు అనుమతించి తమకు చూపేవారు. ఈ పరిస్థితి చైనా, తూర్పు యూరప్ లో కూడా వుండేది. ఈ దేశాలు తమ తమ ప్రభుత్వ అజమాయిషీలలో వుండే వార్తా సంస్థలను మినహా మరే రకమైన వార్తా సంస్థలను కూడా అనుమతించక పోవడంతో సమాచారం పూర్తిగా ఏకపక్షంగా సాగుతుంది.

### 6.4.3. అభివృద్ధి చెందుతున్న దేశాలు

రెండో ప్రపంచ యుద్ధం తరువాత వలస పాలన నుంచి విముక్తి పొందిన పేద దేశాలనే అభివృద్ధి చెందిన దేశాలుగా పేర్కొంటున్నారు. వాటినే తృతీయ ప్రపంచ దేశాలు అని కూడా అంటున్నారు. పారిశ్రామికంగా, ఆర్థికంగా, సామాజిక పరంగా వెనుకబడి వుండడమే కాక సాంకేతికంగా శాస్త్రీయాభివృద్ధిపరంగా పశ్చిమ దేశాలు, సంపన్న దేశాలమీద ఆధారపడిన కారణంగా ఈ దేశాలు స్వతంత్ర సమాచార వ్యవస్థలను నెలకొల్పుకోలేక పోయాయి. అయితే అతీన దేశాల కూటమి సమిష్టిగా స్వతంత్ర వార్తా సంస్థల ఏర్పాటుకు ప్రయత్నాలు చేసింది. ఈ ప్రయత్నాలలో భాగంగానే భారతదేశంలో ప్రస్ బ్రస్ట్ ఆఫ్ ఇండియా (PTI) యునైటెడ్ న్యూస్ ఆఫ్ ఇండియా (UNI) ఏర్పడినాయి. ఇది అన్ని దేశాలకు సాధ్యపడలేదు. అంతే కాకుండా భారతదేశంలో సహా అన్ని తృతీయ ప్రపంచ వార్తల సేకరణకోసం, వార్తల పంపిణీ, ప్రసారం కోసం ప్రపంచ వ్యాప్తంగా నెట్ వర్క్ కలిగివున్న పెద్ద పెద్ద వార్తా సంస్థల మీద ఆధారపడవలసి వస్తోంది.

తృతీయ ప్రపంచ దేశాల్లో ముఖ్యంగా ఆసియాలో జపాన్, చైనా, ఇండియా, మలేషియా, ఇండోనేషియా తదితర దేశాలకు సమాచార ప్రసార వ్యవస్థలు బలంగానే వున్నాయి. జాతీయ స్థాయిలో రేడియోలు, టెలివిజన్లు ప్రభుత్వ అజమాయిషీలో వున్నాయి. అయితే అభివృద్ధి చెందిన జపాన్, మలేషియాల్లో ప్రైవేటు టెలివిజన్ యంత్రాంగం కూడా బలంగానే వుంది. ఆసియా ప్రాంతంలో బంగ్లాదేశ్, నేపాల్, ఏయత్నాం వంటి దేశాలు కమ్యూనికేషన్ రంగంలో చాలా వెనుకబడి వుంది. ఈ దేశాలన్నిటిలో పత్రికలన్నీ ప్రయివేటు యాజమాన్యాల్లో వున్నాయి. చైనా కమ్యూనిస్టు దేశం అయినందువల్ల సమాచార వ్యవస్థ అంతా ప్రభుత్వం చేతిలోనే వుంటుంది.

తృతీయ ప్రపంచ దేశాల్లో అత్యంత వెనుకబడిన ప్రాంతం ఆఫ్రికా. ఆఫ్రికాలో 51 స్వతంత్ర దేశాలు 800 ప్రాంతీయ భాషలు ఉన్నప్పటికీ స్వతంత్ర సమాచార వ్యవస్థ లేదు. చివరకు పత్రికలు కూడా తగిన సంఖ్యలో లేవు. ఆఫ్రికా కంటే మధ్య ప్రాంతం పరిస్థితి కొంతమెరుగు. గల్ఫ్ ప్రాంతంలోని పెట్రోలియం తదితర సంపదల వల్ల ఈ ప్రాంతంలో సమాచార వ్యవస్థ పత్రికలు బాగా అభివృద్ధి చెంది వున్నాయి. లాటన్ అమెరికన్ దేశాల పరిస్థితి కూడా ఇదే విధంగా వుంది.

దీనిని బట్టి అర్థమయ్యే విషయం ఏమిటంటే ప్రపంచంలోని అన్ని దేశాల్లో సమాచార వ్యవస్థ ఒకే రకంగా

లేదు. సమాచార విధానాలు ఆయా దేశాల సామాజిక, ఆర్థిక, సాంస్కృతిక పరిస్థితులు రాజకీయ తాత్వికత, రాజ్య స్వభావంపై ఆధారపడి వున్నాయనేది స్పష్టంగా తెలుస్తోంది.

### అభ్యాసం

అభివృద్ధి చెందిన దేశాల సమాచార వ్యవస్థకు, అభివృద్ధి చెందుతున్న దేశాల సమాచార వ్యవస్థకు మధ్యగల భేదాన్ని వివరించండి ?

.....

.....

.....

.....

.....

.....

.....

.....

### 6.5. సమాచార విధానాల్లో మార్పులు

ప్రపంచంలో అన్ని రంగాల్లోలాగే సమాచార రంగంలో కూడా అభివృద్ధి చెందిన దేశాల ఆధిపత్యం కొనసాగుతోంది. ఆర్థిక రంగంలో ఆధిపత్యం, ప్రపంచ మార్కెట్ పై విజ్ఞు కలిగి వుండడం వల్ల అభివృద్ధి చెందిన దేశాలు, సాంకేతికంగా అభివృద్ధి చెందిన దేశాలు, సాంకేతికంగా అభివృద్ధి చెందిన దేశాలు సమాచార వ్యవస్థపై పట్టుకలిగి వున్నాయి. ఒక వైపు ఈ దేశాల వార్తా సంస్థలు విస్తృత వార్తా సేకరణ యంత్రాగాన్ని కలిగి వుండడం, మరోవైపు సమాచారాన్ని ప్రసారం చేసేందుకు, ఒక ప్రాంతం నుంచి మరో ప్రాంతానికి సమాచారాన్ని చేరవేసేందుకు అవసరమైన టెలికమ్యూనికేషన్ వ్యవస్థ ఈ దేశానికే అందుబాటులో వుండడం మూలంగా సమాచార రంగం మీద ఈ దేశాల ఆధిపత్యం ఏర్పడింది. అలీన దేశాల సమాచార కూటమి కూడా ఉనికిలో ఉన్నప్పటికీ వనరుల లేమి పరిమిత స్వాతంత్ర్యం సాంకేతిక లోటు పాట్ల వల్ల ఇవి సమాచార రంగంలో పెద్దగా ప్రభావం చూపలేకపోతున్నాయి. ఈ అసమానతలన్నీ తొలిగిపోయి ప్రపంచ ప్రజలందరికీ సమాన స్థాయిలో సమాచార హక్కు ఉండాలన్న వాదనలు అనేక సంవత్సరాలుగా వినిపిస్తున్నాయి. అయితే ఇది కార్యరూపం దాల్చవలసి వుంది.

#### 6.5.1. అంతర్జాతీయ విధానం

అంతర్జాతీయ స్థాయిలో ఒకే ప్రసార విధానం అనేది లేదు. ముందే చర్చించినట్లు ఒక్కోదేశం తన స్తోమతను బట్టి ఒక్కో రకమైన సమాచార విధానాన్ని అనుసరిస్తున్నాయి. అయితే ప్రపంచం నలుమూలలా సంబంధాలు, సమాచార సేకరణా యంత్రాగం, సాంకేతిక సాధన సంపత్తి కలిగిన అగ్ర రాజ్యాలు సమాచార యంత్రాగాన్ని అదుపులో పెట్టుకోవడం మూలంగా అసమతుల్యత కొన్ని సార్లు ఏకపక్ష సమాచారం అందుతోందని, వీటికి అతీతంగా సర్వ సమ సమతుల్య సమాచార వ్యవస్థ కావాలని తృతీయ ప్రపంచ దేశాలు చాలా కాలంగా కోరుతూ వస్తున్నాయి. దానికోక అంతర్జాతీయ విధానాన్ని రూపొందించాలనీ అంటున్నాయి. ఈ దేశాలు అంతర్జాతీయ వేదికలపైన అనేక తీర్మానాలు చేశాయి. ఈ ప్రయత్నాలు 1970వ దశకం నుంచే మొదలై కొనసాగుతూ వున్నాయి.

ముఖ్యంగా అలీన దేశాలు స్వతంత్రమైన సమానమైన సమాచార వ్యవస్థ కోసం ప్రపంచ దేశాలపై ఒత్తిడి తెస్తూనే వున్నాయి. అదే విధంగా ఈ దేశాలు స్వతంత్ర సమాచార సంస్థల ఏర్పాటు ప్రయత్నాలు కూడా 1975 లోనే

మొదలు పెట్టాయి. అలీన దేశాల వార్తా సంస్థల కూటమి (Non aligned News Agencies pool) ఈ ప్రయత్నంలో తొలి నిజయంగా పేర్కొనవచ్చు. అలీన దేశాల ఒత్తిడి ఫలితంగా 1978లో UNESCO స్వతంత్ర సమతుల్య సమాచార వ్యవస్థ అవశ్యకతను గుర్తించి ఒక ప్రతిపాదన రూపొందించింది. తృతీయ ప్రపంచ దేశాల కూటమి, యునెస్కో తదితర సంస్థల కృషి ఫలితంగా Mac Bride Commission నియామకం జరిగింది. ఈ కమిటీ నివేదికను UNESCO 1980లో ఆమోదించింది. ఈ నివేదిక ఆధారంగా ప్రపంచ దేశాలన్నిటిని అనుసంధానం చేసే నూతన అంతర్జాతీయ సమాచార విధానం (New International Information Order - NIIO) భావన రూపొందింది. తరువాతి కాలంలో దానిని మరింత విస్తృత పరిచి New world Information and communication Order గా మార్చడం జరిగింది. 1981లో జరిగిన UNESCO 21వ సాధారణ సభ ఈ విధానాన్ని ఆమోదించింది. ఈ నూతన విధానం అభివృద్ధి చెందిన దేశంలో గుత్తాధి పత్యాన్ని నిరసిస్తూ స్వతంత్ర సమాచార వ్యవస్థ నెలకొల్పే క్రమంలో అనేక సూచనలను సూత్రీకరించింది. అయితే అనేక కారణాల రీత్యా ఇది ఆశించిన ఫలితాలను ఇవ్వలేక పోయింది. అలాగే అంతర్జాతీయంగా స్వతంత్ర, స్వయంప్రతిపత్తి, సమానత్వం గల సమాచార వ్యవస్థకూడా రూపు దాల్చలేక పోయింది.

### 6.5.2. జాతీయ సమాచార విధానం

అంతర్జాతీయ స్థాయిలో సమాచార విధానానికి ఎన్ని అవరోధాలున్నాయో భారతదేశంలో కూడా సమాచార విధానానికి అన్ని, అంతకంటే ఎక్కువే అడ్డంకులున్నాయి. తరచుగా మారే ప్రభుత్వాలు, రాజకీయ పార్టీలు, ఆర్థిక సమస్యలు ఇలా ఎన్నయినా చెప్పుకోవచ్చు. పైగా పత్రికా స్వాతంత్ర్యాన్ని రాజ్యాంగబద్ధం (సమాచారం తెలుసుకునే హక్కు) చేసిన మనదేశంలో సమాచార వ్యవస్థల నియంత్రణకు ఒక విధానం అనేది అసాధ్యమయింది. అంటే పత్రికలు, రేడియో, టెలివిజన్ వ్యవస్థ, సినిమారంగం అనేవి స్వభావరీత్యా వేరు వేరు రకాల యాజమాన్యాల నియంత్రణలో వున్నాయి. ప్రయివేటు వ్యక్తులు, సంస్థలు, స్వయంగా ప్రభుత్వాల నిర్వహణలో వున్న సమాచార వ్యవస్థ మొత్తాన్ని ఒకే చట్టం కిందికి తేవడం అసాధ్యం. అందుకే దీనికోసం వేరు వేరు విధానాల రూపకల్పనకు ప్రభుత్వాలు ప్రయత్నించాయి.

ఇందులో భాగంగానే ప్రభుత్వం 1947లో Press Law Enquiry Committee ని నియమించింది. ఆ తరువాత కేవలం పత్రికలకే కాకుండా ఇతర సమాచార వ్యవస్థల నియంత్రణ, అభివృద్ధి కోసం, జాతీయ స్థాయిలో విస్తృత సమాచార విధానకోసం అనేక ప్రయత్నాలు జరిగాయి. ఈ ప్రయత్నాలన్నీ కమిటీలకే పరిమితమై పోయి నిష్ఫలంగానే మిగిలాయి. వాటిలో కొన్ని :

**1. చందా కమిటీ :** ఇందిరా గాంధీ ఉన్న కాలంలో (1964) ఈ కమిటీని నియమించారు. అప్పటివరకే ప్రభుత్వ నియంత్రణలో ఉన్న ఎలక్ట్రానిక్ ప్రసార మాధ్యమాలకు విముక్తి కలిగించడానికి సూచనలు చేసేందుకు ఎ.కె. చందా ఆధ్యక్ష్యంలో ఈ కమిటీని నియమించారు. కమిటీ తన నివేదికను 1966లో సమర్పించింది. ఈ నివేదికను పార్లమెంటుకు సమర్పించడానికి మరో నాలుగేళ్లు పట్టింది. 1970లో దానిని పార్లమెంటు ముందుంచారు. రేడియో, టెలివిజన్ వ్యవస్థలను వేరు వేరు సంస్థలుగా విభజించాలని ఈ కమిటీ సూచించింది. మరో ఆరేళ్ళకు గానీ ఈ సూచన కార్యరూపం దాల్చలేదు. అంటే 1976లో చందా కమిటీ సూచన మేరకు ఆకాశవాణి, దూరదర్శన్ రెండు వేరు వేరు సంస్థలుగా ఉనికిలోకి వచ్చాయి. వాటికి వేరు వేరు ఉనికి వచ్చిందే తప్ప వేరు వేరు కార్పొరేషన్లుగా మాత్రం ఇవి ఎదుగలేక పోయాయి.

**2. కుర్దీస్ నయ్యర్ కమిటీ :** సమాచార వ్యవస్థకు ముఖ్యంగా రేడియోకు విస్తృత ప్రాధాన్యతనిచ్చే ఉద్దేశ్యంతో జనతాపార్టీ కేంద్రంలో అధికారంలోకి వచ్చిన తరువాత (1977) ఈ కమిటీ నియమించారు. దేశంలోని సమాచార వ్యవస్థను పునర్ వ్యవస్థీకరించాలని వార్త పేరుతో హిందీ, భాషా వార్తల ఏజన్సీని, సందేశ్ పేరుతో ఇంగ్లీషు వార్తా సంస్థను ఏర్పాటు చేయాలని అలాగే 'మ్యాస్ ఇండియా' పేరుతో అంతర్జాతీయ వార్తా విభాగాన్ని నెలకొల్పాలని ఈ కమిటీ సూచించింది. అయితే ఈ నివేదికను ప్రభుత్వం తిరస్కరించింది.

**3. వర్గీస్ కమిటీ :** ఆకాశవాణి, దూరదర్శనల స్వయం ప్రతి పత్తిని ప్రతిపాదించిన కమిటీల్లో బి.జి. వర్గీస్ కమిటీని ప్రముఖంగా పేర్కొనవచ్చు. ఈ కమిటీని 1977 ఆగస్టులో నియమించారు. 1978 ఫిబ్రవరి 24న కమిటీ తన నివేదికను

సమర్పించింది. ఆకాశవాణి, దూరదర్శనాలను 'ఆకాశభారతి' పేరుతో ఒక స్వతంత్రమైన ప్రసార వ్యవస్థను ఏర్పాటు చేసి దానిని అప్పగించాలని ఈ కమిటీ సూచించింది. కమిటీ నివేదికను అప్పటి సమాచార ప్రసారశాఖల మంత్రి ఎల్.కె. అద్వానీ పార్లమెంటుకు సమర్పించారు. దానికి అనుగుణంగా ఆయన 1979 మే 16న 'ప్రసారభారతి' పేరుతో సమాచార వ్యవస్థను స్వయం ప్రతిపత్తి కలిగిన కార్పొరేషన్లకు అప్పగించే బిల్లును ప్రతిపాదించారు. అనేక కారణాల రీత్యా అది చట్ట రూపం దాల్చుకుండానే మరుగున పడిపోయింది.

**4. పి.సి. జోషి కమిటీ :** ఆ తరువాత 1979లో కాంగ్రెస్ పార్టీ అధికారంలోకి వచ్చింది. ప్రభుత్వం 1982లో డాక్టర్ పి.సి.జోషి నేతృత్వంలో ఒక వర్కింగ్ గ్రూప్‌ను నియమించింది. కార్యక్రమాల రూపకల్పన (రేడియో, దూరదర్శనాలకు)కు సంబంధించిన కార్యచరణ రూపొందించడం ఈ గ్రూపు ఉద్దేశం. పి.సి. జోషి కమిటీ 1984లో తన నివేదిక సమర్పించింది. వికేంద్రీకరణ, పునర్ వ్యవస్థీకరణలో పాటు ప్రసార సాధనాలకు స్వతంత్ర్యాన్ని ఇవ్వాలని, ప్రసార రంగంలో అనుభవం ఉన్నవారినే అధికారులుగా నియమించాలని ఈ వర్కింగ్ గ్రూపు సూచించింది.

**5. ప్రసార భారతి :** పాలకుల్లో ప్రజల్లో విస్తృతంగా వచ్చి జరిగి కూడా కార్యరూపం దాల్చని బిల్లులలో ప్రసార భారతి ఒకటి. ప్రసార భారతి బిల్లును నేషనల్ ఫ్రంట్ ప్రభుత్వంలో సమాచార మంత్రిగా ఉన్న పి. ఉపేంద్ర 1989లో ప్రతిపాదించారు. 1979లో ప్రతిపాదించిన ఆకాశ భారతి లాగే ప్రసార వ్యవస్థలను స్వయం ప్రతి పత్తిగల బ్రాండుకు అప్పగించడం ఈ బిల్లు ప్రధాన ఉద్దేశం. అయితే నేషనల్ ఫ్రంట్ ప్రభుత్వం ఎక్కువకాలం నిలబడకపోవడం, తరువాతి ప్రభుత్వాలు ప్రసార భారతిని పట్టించుకోక పోవడంతో ప్రసార మాధ్యమాలకు కనీసం ప్రభుత్వ అజమాయిషీ లోని ఎలక్ట్రానిక్ మాధ్యమాలకైనా ఒక జాతీయ విధానం అంటూ రూపొందలేక పోయింది.

**6. పత్రికలు :** భారత దేశంలో పత్రికలకు ఒక రకంగా చెప్పాలంటే పరిపూర్ణమైన స్వేచ్ఛ లభిస్తోంది. రాజ్యాంగంలో పత్రికా స్వేచ్ఛకు ప్రత్యేకమైన ప్రకరణాలేవీ లేకపోయినప్పటికీ ప్రజలకున్న సమాచార హక్కునే పత్రికలకు వర్తింపజేస్తున్నాయి. అయితే పత్రికా యాజమాన్యాలు ప్రయివేటు వ్యాపారస్తులలో, రాజకీయ క్రియాశీల కార్యకర్తలలో కావడం వల్ల పత్రికలు నిష్పక్షికంగా వుండలేకపోతున్నాయి. అదే విధంగా జాతీయ స్థాయిలో ఒకే విధానాన్ని పద్దతిని అనుసరించనూ లేకపోతున్నాయి. పైగా పత్రికలు ప్రకటనలకోసం, న్యూస్ ప్రింట్, ఎక్సైజ్ టేక్స్ తదితర ప్రయోజనాల కోసం ప్రభుత్వంపై ఆధారపడడంతో ప్రభుత్వానికి ఒక రకంగా అనుకూలంగా వుంటున్నాయన్న విమర్శలున్నాయి.

అయితే పత్రికలు జాతీయ ప్రయోజనాలకు విముతం కలిగించకుండా ఉండేందుకు, రాజ్యాంగ విలువలను కాపాడేందుకు వీలుగా 'ప్రెస్ కౌన్సిల్' ఏర్పాటు మినహా పత్రికలపై మరో రకమైన నియంత్రణ లేకుండా పోయింది.

**అభ్యాసం**

- a) అంతర్జాతీయ స్థాయిలో సమాచార విధాన రూపకల్పనలో యునెస్కో పాత్రను వివరించండి.
- .....
- .....
- .....
- .....
- .....
- .....
- .....
- .....
- .....
- .....

b) ప్రసార భారతి బిల్లు గురించి రాయండి.

### 6.6. ముఖ్యవిషయాలు గుర్తుంచుకుందాం

- ప్రపంచం మొత్తం సమాచార వ్యవస్థ మీదే ఆధారపడి నిలబడవలసి వస్తోన్న ఈ పరిస్థితుల్లో అంతర్జాతీయ స్థాయిలో, జాతీయ స్థాయిలో ఎటువంటి సమాచార సౌలసీ లేకపోవడం ఆశ్చర్యమే. అనేక అసమానతలతో సతమతమవుతున్న ప్రపంచ దేశాలను అనుసంధానం చేయడానికి, న్యాయమైన నిజమైన సమాచార స్వాతంత్ర్యానికి నిష్పాక్షిక సమాచార విధాన ఆవశ్యకత ఎంతయినా వుంది.
- అంతర్జాతీయ స్థాయిలో సంపన్న దేశాలు తమ తమ ప్రయోజనాల కోసం ప్రసార వ్యవస్థను వాడుకుంటుండగా, జాతీయ స్థాయిలో రాజకీయ, పార్టీలు, ప్రభుత్వాలు ప్రసార మాధ్యమాలను దుర్వినియోగం చేస్తున్నాయి. దీనివల్ల అటు బడుగు దేశాలకూ, ఇటు బడుగు వర్గాలకూ ప్రసార మాధ్యమాల వినియోగంలో ప్రాధాన్యత లేకుండా పోయింది. ప్రభుత్వ అజమాయిషీలోని రేడియో, టెలివిజన్ కేక ప్రయివేటు వ్యక్తుల ఆధిపత్యంలో వున్న పత్రికలు కూడ సంపన్నుల, రాజకీయ పక్షాల బాకాలుగా మారిపోతున్నాయి. నూతన ఆర్థిక విధానాలు, పారిశ్రామిక విధానాల ప్రచారంలో ప్రసార సాధనాల వైఖరి దీనికి అడ్డం పడుతోంది. ద్రవ్యోల్బణం, సామాన్య మానవుడి పరిస్థితి ధరల పెరుగుదల, నిరుద్యోగ సమస్య వంటి విషయాలను చట్టించుకోకపోగా బహుళజాతి సంస్థలు, సంపన్నదేశాలు, బడా భారతీయ న్యాయపరుల ప్రయోజనాలు పరిరక్షించే విధానాలను ప్రచారసాధనాలన్నీ బలపరిచాయి. ప్రజాస్వామ్య బద్ధమైన విధానాలు లేకపోతే ఈ పరిస్థితులు తప్పవు మరి.

### 6.7. మాదిరి పరీక్షా ప్రశ్నలు

30 పంక్తుల్లో జవాబులు వ్రాయండి

1. సమాచార ప్రసార విధానాల ఆవశ్యకతను వివరించండి
2. "ప్రపంచంలో ప్రస్తుతం ఏక పాక్షిక ప్రసార వ్యవస్థ అమలవుతోంది" అన్న విషయాన్ని వివరించండి.

15 పంక్తుల్లో జవాబులు వ్రాయండి

1. జాతీయ ప్రసార వ్యవస్థను పటిష్టం చేయడానికి జరిగిన ప్రయత్నాలు వివరించండి.
2. చందా కమిటీ గురించి తెలపండి.

## భాగం 7 ప్రసార మాధ్యమాల వినియోగం

### విషయ క్రమం

- 7.0 ఉద్దేశం
- 7.1 ప్రవేశిక
- 7.2 ప్రజల ముంగిట ప్రసార మాధ్యమాలు
  - 7.2.1. పత్రికలు
  - 7.2.2. రేడియో, టెలివిజన్
  - 7.2.3. సినిమా
  - 7.2.4. ఉపగ్రహ ప్రసార వ్యవస్థ
  - 7.2.5. వీడియో
  - 7.2.6. కంప్యూటర్ నెట్వర్క్

### అభ్యాసం

- 7.3. వినియోగం స్వభావం
- 7.4. వినియోగం రకాలు

### అభ్యాసం

- 7.5. ముఖ్యవిషయాలు గుర్తుంచుకుందాం
- 7.6. మాదిరి పరీక్షా ప్రశ్నలు

## 7.0. ఉద్దేశం

ఈ భాగం చదివిన తరువాత మీరు ఈ కింది విషయాలు వివరించగలుగుతారు

- ప్రసార మాధ్యమాలు ప్రజలకు ఏమేరకు అందుబాటులో ఉన్నాయి.
- ప్రసార మాధ్యమాల వినియోగం స్వభావం
- ప్రసార మాధ్యమాలు ఎన్ని రంగాల్లో ఎన్ని రకాలుగా ఉపయోగిస్తారు.

## 7.1. ప్రవేశిక

ఇది సమాచార యుగం. ప్రపంచంలోని ఏ మూలన ఏం జరిగినా చిటికెలో మరో ప్రాంతానికి తెలియజేసే ఆధునిక సమాచార ప్రసార యంత్రాంగం అభివృద్ధి చెందిన దశ ఇది. ఒకప్పుడు వార్తా ప్రసారానికి మాత్రమే ఉపయోగపడిన ప్రసార మాధ్యమాలు ఇవాళ బహుముఖ ప్రయోజనాలను నెరవేరుస్తున్నాయి. సమాజంలోని అన్ని రంగాల్లోనూ ప్రసార మాధ్యమాల వినియోగం పెరిగింది. సాంకేతికత ఇటువంటి అనేక ఆధునిక పరికరాలను సమకూర్చి ఆధునిక సమాజాన్ని సమాచారదశకు చేరవేసిందనవచ్చు. ఈ భాగంలో మీరు సమాచార ప్రసార వ్యవస్థ, ప్రసార మాధ్యమాలు ప్రజలకు ఏమేరకు అందుబాటులో వున్నాయి. ఏయో రంగాల్లో ఎలా ఉపయోగ పడుతున్నాయి. భవిష్యత్తు ఎలా వుంటుంది. తదితర అంశాలు చర్చించడం జరిగింది.

## ప్రజా స్వామ్యం - ప్రసార మాధ్యమాలు

ప్రజా స్వామ్యంలో ప్రసార మాధ్యమాలకు విశేషమైన ప్రాధాన్యత ఉంది. ముఖ్యంగా భారత దేశం లాంటి 'భిన్నత్వంలో ఏకత్వం' కలిగిన దేశంలో ప్రసారమాధ్యమాలు అన్ని వర్గాలకూ సమాన ప్రాధాన్యతను ఇవ్వవలసి వుంటుంది. అందుకనే సమాచార వ్యవస్థకు ప్రజాస్వామ్య వ్యవస్థను ఒక మూల స్తంభంగా పరిగణించారు. పార్లమెంటుకు, న్యాయ వ్యవస్థకు ఎంతటి ప్రాధాన్యత వుందో సమాచార వ్యవస్థకూ అంతే ప్రాధాన్యత కల్పించారు.

భారతదేశానికి స్వాతంత్ర్యం వచ్చిన తొలిరోజుల్లో సమాచార వ్యవస్థ పరిమితమైన ప్రభావాన్ని కలిగివుండేది. ఇప్పుడున్నంత విస్తృతమైన సమాచార యంత్రాంగం అప్పుడులేదు. అయినప్పటికీ సమాచార వ్యవస్థ క్రియాత్మకమైన పాత్రను నిర్వహించింది. ముఖ్యంగా ప్రణాళికల రూపకల్పన విషయంలో, వాటికి సంబంధించిన సమాచారాన్ని ప్రసారం చేయడంలో అదే విధంగా ప్రజల్లో జాతీయ భావన పెంపొందించడంలో విశేషమైన కృషి చేసింది. ఈ కారణాల దృష్ట్యానే ప్రభుత్వం రేడియో టెలివిజన్ వంటి ఎలక్ట్రానిక్ ప్రసారమాధ్యమాలను తన ఆధీనంలో ఉంచుకుని ప్రజలకు కావాల్సిన సమాచారాన్ని, సామూహిక అభివృద్ధి కార్యక్రమాలను విస్తరింపజేస్తున్నది.

మరోవైపు ప్రయివేటు యాజమాన్యంలో ఉన్న పత్రికలు ప్రభుత్వ విధానాలను విమర్శనాత్మకంగా విశ్లేషిస్తూ సమీక్షలో నడిపిస్తున్నాయి. పత్రికలు, ఇతర ప్రసార సాధనాల పనితీరు ఇటీవలి కాలంలో విమర్శలకు గురయినా అవి నిర్వహిస్తున్న పాత్రను ఎవరూ కాదనలేరు.

## 7.2. ప్రజల ముంగిట ప్రసార మాధ్యమాలు

ప్రపంచమంతటా సమాచార విస్తరణ విస్తరిస్తున్నప్పటికీ తృతీయ ప్రపంచ దేశాలు మాత్రం ఇంకా ఈ రంగంలో స్వయం సమృద్ధిని సాధించలేకపోయాయి. భారతదేశం పరిస్థితి కూడా ఇదే విధంగా వుంది : ప్రస్తుతం దేశంలో అన్నిరకాల సమాచార యంత్రాంగం అందుబాటులో వున్నా పరాధీనమై వుంది. అయినప్పటికీ దాదాపు అన్ని రకాల ఆధునిక వ్యవస్థలూ దేశంలో అందుబాటులోకి వచ్చాయి.

### 7.2.1. పత్రికలు

ముఖ్యంగా సమాచార వ్యాప్తిలో కీలకమైన పత్రికలు మాత్రం దేశంలో పెద్దగా విస్తరించలేకపోతున్నాయి. దేశ జనాభాలో అత్యధికులు నిరక్షర స్థాయి అయినందువల్ల పత్రికలు మెజారిటీ ప్రజలకు నిరుపయోగంగానే మిగిలిపోతున్నాయి. గ్రామీణ ప్రాంతాల్లో పత్రికల అచూకీ లేకుండా పోతోంది. ఇప్పటికే దేశ జనాభాలో కేవలం 20 శాతం కంటే ఎక్కువ మంది మాత్రమే పత్రికలు చూస్తున్నారంటే పరిస్థితి అర్థం చేసుకోవచ్చు. అయితే నగర జనాభాలో పత్రికలు విస్తృతంగా ప్రాచుర్యం పొంది వున్నాయి.

మరోవైపు గ్రామీణ భారతీయుల పేదరికం కూడా పత్రికల సర్క్యులేషన్ కు అసరోధంగా మారింది. పత్రికలు కొని చదవడం అనేది, దారిద్ర్యరేఖకు దిగువనే సగం మంది వున్న మనలాంటి దేశంలో కష్టపాధ్యమే. పైగా పత్రికల రేట్లు గత 20 సంవత్సరాల్లో 200 రేట్లు పెరిగాయి. తక్కువ సర్క్యులేషన్ వున్నప్పటికీ ప్రజలను ఎక్కువగా ప్రభావితం చేస్తోన్న ప్రసారమాధ్యమాలు పత్రికలే. ప్రజలకూ ప్రభుత్వానికి మధ్య వారధిగా పత్రికలు క్రియాశీలమైన పాత్ర నిర్వహిస్తున్నాయి. గతంలో కేవలం రాజకీయ వ్యవహారాలకే పరిమితమైన పత్రికలు ఇవాళ జనహితస్థంలో, వికాస కార్యక్రమాల వ్యాప్తిలో విస్తారంలో, హక్కుల పరిరక్షణలో ఒక్కటేమిటి అనేక రంగాలలో తమదైన పాత్ర పోషిస్తున్నాయి.

అనేక అన్యాయాలను, అక్రమాలను అవినీతి కార్యకలాపాలనూ పత్రికలు ఎదిరించడం మొదలైన తరువాత అన్యాయం జరిగిన ప్రతి వ్యక్తి ముందు పోలీస్ స్టేషన్ కు వెళ్ళుకుండా పత్రికా కార్యాలయాలకు వెళ్ళి ప్రకటన ఇచ్చే దశకు వచ్చింది. ఇక్కడ అర్థమయ్యే విషయం ఏమిటంటే పత్రికలకు పాఠకులు అందుబాటులో లేకున్నా ప్రజలకు పత్రికలు అందుబాటులో వుంటున్నాయి. మొదట రాజధాని నగరాలకే పరిమితమైన పత్రికా కార్యాలయాలు, ఘుద్రణ కేంద్రాలు ఇవాళ జిల్లా కేంద్రాలకు చేరువైనాయి. వార్తా లేఖకులు నేడు సగటున ప్రతి మండల కేంద్రంలో పాటు పెద్ద పెద్ద గ్రామాల్లో

కూడా ఒకరి చొప్పున అందుబాటులో వుంటున్నారు.

పత్రికలు ప్రజలకు సమాచారం చేరవేయడంలో పాటువారిని చైతన్యపంతుల్ని చేస్తున్నాయి. వరకట్న హత్యలు స్త్రీల సమస్యలను ప్రముఖంగా ప్రస్తావిస్తున్నాయి. మానవ హక్కుల పరిరక్షణలో ముందు నిలుస్తున్నాయి. అభివృద్ధి కార్యక్రమాల అమలుపై నిఘావేయగలుగుతున్నాయి. ప్రజాస్వామ్యపరిరక్షణ దృష్టిలో ప్రభుత్వంలో ఉన్న లోసుగులను వేలెత్తి చూపించే మనత పత్రికలకే దక్కింది. ఉదాహరణకు బోఫోర్ కుంభకోణం సెక్యూరిటీ స్కాం, టెలికాం టెండర్లలో పక్షపాత వైఖరి, హవాలా కుంభకోణం చివరికి యూరియా ముడుపుల వ్యవహారం వరకూ ప్రజల ముందుకు తీసుకుపోయింది పత్రికలే. చివరకు విద్యా ఉద్యోగ సమాచారాలు, వివాహ సంబంధాలు, అమ్మకాలు కొనుగోళ్లు ఇల్లా జన జీవనాన్ని ప్రభావితం చేసే అన్ని రంగాలనూ పత్రికలు ఆక్రమించుకున్నాయి.

కాలక్షేపంకోసం సినిమాలను పుస్తకాలను సమీక్షిస్తున్నాయి ఆరోగ్యం, పోషణ కుటుంబ సంక్షేమ సూచనలిచ్చే వైద్యులుగా ఆలోచించు పత్రికలు పరిపూర్ణి చేస్తున్నాయి. ఇలా పత్రికలు సమాజంలోని అన్ని వర్గాలకూ, అన్ని సముదాయాలకు సంబంధించిన అవసరాలు, ఆభిరుచులు, ఆలవాట్లు, హక్కులు హాబీలు ఒక్కటేమిటి అన్ని రకాల ఆకాంక్షలను తీర్చగలుగుతున్నాయి.

### 7.2.2. రేడియో, టెలివిజన్

నిజానికి దేశంలో మెజారిటీ ప్రజలకు అందుబాటులో వున్న ప్రసార మాధ్యమాలు రేడియో, టెలివిజన్ వ్యవస్థలు. రేడియో, టెలివిజన్ రంగాలు ప్రభుత్వ ఆధీనంలో వున్నప్పటికీ దేశంలోని అన్ని మారుమూల ప్రాంతాలకూ ఇవి చేరుతున్నాయి. దాదాపు 545 టెలివిజన్ రిలే కేంద్రాలు ఇవాళ దేశంలోని 90 శాతం భూభాగాన్ని 60 శాతం జనాభాను చేరుతున్నాయి. వార్తలు, అభివృద్ధి కార్యక్రమాలు, సామూహిక కార్యక్రమాల ద్వారా రేడియో దేశంలో జనామోదం పొందింది. భారతదేశంలో రేడియో కార్యక్రమాలు వినిపించని ఇల్లు లేదంటే అతిశయోక్తి కాదు.

రేడియోలు వైవిధ్యంగల అనేక కార్యక్రమాలు రూపొందించడమే కాకుండా దేశంలోని అన్ని ప్రాంతాలు, అన్ని భాషల ప్రజలకు వాటిని చేరవేస్తున్నాయి. ప్రాంతీయ భాషా కార్యక్రమాలు ముఖ్యంగా శ్రోతలకు అర్థమయ్యే రీతిలో రూపొందిస్తున్నాయి. కార్మికుల కార్యక్రమం మొదలుకు వివ్వనసాయదారుల కార్యక్రమాలు, చిన్నపిల్లల కార్యక్రమాలు మహిళా కార్యక్రమాలు ఇలా సమాజంలోని అన్ని వర్గాలను ప్రభావితం చేసేవిధంగా కార్యక్రమాల రూపకల్పన జరుగుతోంది. విద్య, వైద్యం, వికాస కార్యక్రమాలు తదితర అభివృద్ధి కార్యక్రమాలకు సంబంధించిన సమాచారాన్ని అందించడంలో రేడియోను మించిన సాధనం లేదు.

అదే విధంగా దూరదర్శన్ కూడా ఈ కార్యక్రమాలకు దృశ్యరూపం ఇచ్చి మెజారిటీ ప్రజలను ఆకట్టుకునే ప్రయత్నం చేస్తోంది. ప్రభుత్వం కొత్త రేడియో స్టేషన్లు, టి.వి రిలే కేంద్రాల ద్వారా ఈ కార్యక్రమాలను మరింత ప్రజల్లోకి తీవ్రానికి ప్రయత్నం చేస్తోంది. 2000 సంవత్సరాల నాటికి నూటికి 90 శాతం మందికి ఈ కార్యక్రమాలు చేరవేయాలన్న లక్ష్యంతో విస్తరణ జరుగుతోంది.

### 7.2.3. సినిమా

ప్రజలను విపరీతంగా ప్రభావితం చేస్తోన్న మరో ప్రసార మాధ్యమం సినిమా. సినిమా అంటే ఇప్పుడున్న హింస, సెక్సు, జగుప్ప అవి కాదు. సినిమా అంటే చైతన్యపంతులైన సందేశాత్మకమైన దృశ్యకావ్యం. సినిమాలను అనేక రకాలుగా రూపొందించవచ్చు. కథా చిత్రాలు, వార్తా చిత్రాలు, డాక్యుమెంటరీలు ప్రస్తుతం మనమధ్య కనిపిస్తుంటాయి. ప్రస్తుతం ఫీచర్ ఫిల్మ్స్ (కథా చిత్రాలను) అలా వదిలేస్తే ఫిల్మ్ డివిజన్ వారు ఉత్పత్తి చేసే డాక్యుమెంటరీలు, వార్తా చిత్రాలు లేదా న్యూస్ మ్యాగజిన్స్ అనేక రంగాల్లో ప్రజలను విజ్ఞానపంతుల్ని చేస్తున్నాయి. వ్యవసాయం, సుఖపోషణ, విద్య, వైజ్ఞానిక పరిశోధనలు, పర్యావరణం, పరిశ్రమలు, కాలిఫ్యూం ఇల్లా మనషి జీవనంతో ముడిపడివున్న సవాలక్ష సమస్యలను ఈ చిత్రాల్లో చర్చిస్తున్నారు. అలాగే సమాజానికి చేటుచేసే దురాచారాలపైన, అసమానతలపైన,

అంతరించిపోతున్న మానవీయ విలువల పైనా ఆనేకం డాక్యుమెంటరీల్లో చర్చిస్తున్నారు. ఫిలింస్ డివిజన్, సమాచార శాఖలు రూపొందించే న్యూస్ రీల్స్ ప్రజలకు అందుబాటులోకి తేవడానికి ప్రభుత్వం ప్రత్యేకంగా ఫీల్డు పబ్లిసిటీ విభాగాన్ని ఏర్పాటు చేసి సంచార ప్రదర్శనలు నిర్వహిస్తోంది.

ఇకపోతే కథా చిత్రాలు ఇటీవలి కాలంలో హింసకు, అర్థం పర్థం లేని సన్నివేశాలకు నిలయం అవుతున్నాయి. కానీ ఒకప్పుడు సామాజిక గతిని క్రమబద్ధీకరించే సినిమాలు అనేకం వచ్చేవి. ముఖ్యంగా రైతుబిడ్డ లాంటి సినిమాలు గ్రామీణ సమస్యలు చర్చిస్తే, ఉమ్మడి కుటుంబాలు అంతరిస్తున్న దశలో ఉమ్మడి కుటుంబం, పండంటి కాపురం లాంటి సినిమాలు అనేకం వచ్చాయి. సమైక్యతను సమానత్వాన్ని బోధించే చిత్రాలు ఇప్పటి అవసరాలను పరిపూర్తి చేసే సినిమాలు రావడం లేదు. మనదేశంలో సుమారు 13,000కు పైగా సినిమా థియేటర్లున్నాయి. ప్రతి వారానికి సగటున పదికోట్ల ప్రేక్షకులు ఈ హాల్లలో ఒక వైపు కథాచిత్రాలను చూడడమే కాక ఫిలిమ్స్ డివిజన్ వారు ప్రదర్శించే డాక్యుమెంటరీలు, వార్తా సంచికలు, చిన్న చిన్న కథా చిత్రాలను చూస్తుంటారు. అంచేత మనదేశంలో సినిమా పరిశ్రమకు 10 కోట్ల మంది ప్రజానీకాన్ని ప్రభావితం చేసే శక్తి ఉంది.

#### 7.2.4. ఉపగ్రహ ప్రసార వ్యవస్థ

ఉపగ్రహ ప్రసార వ్యవస్థ అనేది సమాచార రంగంలో ఒక విప్లవం. మానవుని మేధాశక్తిలో రూపొందిన ఉపగ్రహం అంతరిక్షంలో వుండి సమాచార సంకేతాలను అనుసంధానం చేసి ప్రసారం చేయడం ఈ వ్యవస్థలో కీలకమైన అంశం. ఈ వ్యవస్థ అన్ని రకాల సమాచార సాధనాలనూ ప్రభావితం చేసింది.

పత్రికలు ఉపగ్రహ వ్యవస్థ ద్వారా ఒకేసారి వివిధ ప్రాంతాల నుంచి ఒకే సమాచారాన్ని ప్రచురించగలుగుతున్నాయి. ఈ పద్ధతి ద్వారా ప్రపంచం నలుమూలల ఎక్కడయినా పత్రిక ప్రచురణ కేంద్రాలు ప్రారంభించి ఏక కాలంలో అన్ని ప్రాంతాల నుంచి పత్రికలు ప్రచురించవచ్చు. ఇండియాలో ఆసియన్ ఏజ్ అనే పత్రిక ఈ పద్ధతిలోనే ప్రచురితమవుతోంది.

ఉపగ్రహం ద్వారా ఇటీవలి కాలంలో వినియోగంలోకి వచ్చిన మరో ప్రసార మాధ్యమ వ్యవస్థ Direct Broadcast satellite (DBS) టెలివిజన్. ఈ పద్ధతిలో నేరుగా ఉపగ్రహం నుంచి డిష్ ఏంటిన్నా ద్వారా ప్రసారాలను తిలకించే సౌకర్యం వుంటుంది. STAR TV, CNN, BBC తెలుగులో ఈటీవీ, జమినీ టీవీ, తమిళంలో సన్ టీవీ, మలయాలంలో ఏసియా నెట్ వంటివి ఉపగ్రహం ద్వారానే అందుతున్నాయి. వీటితోపాటు దూరదర్శన్ ప్రవేశపెట్టిన ప్రాంతీయ ఛానల్లు కూడా ఈ కోవలోకే వస్తాయి.

#### 7.2.5. వీడియో

విషయ ప్రసారంలో వీడియో గ్రఫీ కూడా ప్రధానమైంది. వీడియో వినోదానికి ప్రత్యామ్నాయ సాధనంగా మొదలయినా వీడియో మేగజెస్టు వ్యాప్తిలోకి వచ్చిన తరువాత వార్తా విషయ ప్రసారం, వ్యాపార ప్రకటనలకు వీడియో మంచి సాధనంగా మారిపోయింది.

#### 7.2.6. కంప్యూటర్ నెట్ వర్క్

భారత సమాచార రంగంలో 1990వ దశకంలో కీలకమైన సాధనాలుగా కంప్యూటర్లు ముందుకు వచ్చాయి. కంప్యూటర్లను ఉపగ్రహాలకు అనుసంధానం చేయడం ద్వారా E-Mail, Internet వంటి అనేక పద్ధతులు అమలులోకి వచ్చాయి. ఈ వ్యవస్థల ద్వారా కొన్ని సెకన్ల వ్యవధిలో సమాచారాన్ని ఎంత దూరానైనా పంపించవచ్చు.

## అభ్యాసం

భావ ప్రసారంలో ఉపగ్రహ వ్యవస్థ ఏ రకంగా ఉపయోగపడుతున్నదో వివరించండి ?

.....

.....

.....

.....

.....

.....

.....

### 7.3. వినియోగం - స్వభావం :

సినిమా ఒకరికి కాలక్షేపాన్ని కలిగిస్తే ఇంకొకరికి మానసిక ఉల్లాసాన్ని, వినోదాన్ని కలిగిస్తుంది. పత్రికలు కొందరు వార్తలకోసం చదివితే మరికొందరు వ్యాపార ప్రకటనలకోసం చదువుతారు. అన్ని రకాల ప్రసార మాధ్యమాలనూ అందరూ వాడుతున్నప్పటికీ ఒక్కొక్కరి దృక్పథం ఒక్కొక్క రకంగా ఉంటుంది.

పత్రికలను నియంత్రించడం, వినియోగించడం అనేది ఆయా దేశాల సమాచార విధానాన్ని బట్టి వుంటుంది. ముందరి భాగాల్లో పేర్కొన్నట్లు ప్రసార విధానాలు ఒక్కొక్క దేశానికి ఒక్కొక్క రకంగా ఉంటాయి. అవి ఆయా రాజ్యాల స్వభావాన్ని బట్టి వుంటాయి. పారిశ్రామికంగా అభివృద్ధి చెంది, మార్కెట్ వ్యవస్థ విస్తరించిన దేశాలు ప్రసార మాధ్యమాలను వ్యాపార ప్రచారానికి మార్కెట్ ప్రయోజనాలకూ వాడుతుంటాయి. అలాగే సోషలిస్టు దేశాలు తమ అధికార సుస్థిరతకు, పార్టీ సిద్ధాంత ప్రచారానికి ప్రభుత్వ విధానాల వ్యాప్తికి ప్రసార మాధ్యమాలను వినియోగిస్తాయి. ప్రజాస్వామ్యంలో ప్రసార మాధ్యమాలకు కీలక భూమిక వుంది. ముఖ్యంగా తృతీయ ప్రపంచ దేశాలు, అభివృద్ధి చెందుతున్న దేశాల్లో ప్రసార మాధ్యమాలకు సామాజిక బాధ్యత వుంది. అంటే దేశాల రాజకీయ స్వభావాన్ని, రాజ్య లక్షణాలను బట్టి ప్రసార మాధ్యమాల స్వభావం, నియంత్రణ, స్వచ్ఛ, పరిధి, దృక్పథం కూడా నిర్దేశితమై వుంటుంది. అయితే స్థూలంగా ప్రసార మాధ్యమాలను కింద పేర్కొన్న రంగాల్లో వినియోగిస్తున్నారు.

### 7.4. వినియోగం - రకాలు

#### ఎ. సమాచారం (Information)

వార్తా ప్రసారానికి ప్రసార మాధ్యమాలే ప్రధాన ఆధారాలు. అన్ని దేశాల్లోనూ సమాచార వ్యాప్తికి పత్రికలు, రేడియో, టెలివిజన్ వ్యవస్థల కీలక వాహికలుగా పనిచేస్తున్నాయి. ఎక్కడ ఏ సంఘటన జరిగినా సేకరించి ఊణాల్లో విశ్వ వ్యాప్తం చేసే 'నెట్ వర్క్' ఈ సమాచార సాధనాలకు వుంది.

#### బి. ప్రచారం (Propaganda)

ముఖ్యంగా యుద్ధాలు, రాజకీయ సంక్షోభాలు, అత్యవసర పరిస్థితులు ఏర్పడినప్పుడు ప్రసార మాధ్యమాలను ప్రచారానికి వినియోగిస్తున్నారు. ఒక నాయకుడికో, ఒక పార్టీకో బాకాలుగా ప్రసార మాధ్యమాలను మార్చి వేయడం జరుగుతున్నది. ఇది హిట్లర్ కాలం నుంచి ఇవాళ సాధారణ పాలకుల దాకా అందరూ చేస్తున్నదే.

## పి. వ్యాపార ప్రకటనలు (Advertisements)

వ్యాపార రంగం అభివృద్ధి చెందిన తరువాత ప్రచార సాధనాల నైజం మారిపోతోంది. వ్యాపార ప్రకటనలు, కంపెనీలకు సంబంధించిన ప్రచారం, వాణిజ్య వార్తలకు ప్రాముఖ్యత పెరిగింది. దాని ద్వారా ప్రసార మాధ్యమాలకు ఆదాయం రావడమే కాక వినియోగదారులకు కావాల్సిన సమాచారం ప్రసారమవుతున్నది.

## డి. అభివృద్ధి సమాచారం (Development Communication)

ప్రజాస్వామ్యంలో అభివృద్ధి బాధ్యత పూర్తిగా ప్రభుత్వానిది. భారత రాజ్యాంగం దేశాన్ని 'సంక్షేమ రాజ్యం'గా పేర్కొంది. సంక్షేమ కార్యక్రమాల గురించిన సమాచారాన్ని పత్రికలు, రేడియో, టెలివిజన్ ప్రజలకు చేరవేయాలి. నిజానికి దేశంలో రేడియో టెలివిజన్ వ్యవస్థలు తొలత ఏర్పాటయ్యింది కూడా ఈ వార్తలను ప్రజలకు అందించడానికే. ఇప్పటికీ ప్రసార మాధ్యమాలు ఎంత వ్యాపారాత్మకం అయినప్పటికీ సంక్షేమ కార్యక్రమాలు, అభివృద్ధి వార్తలకు తగిన ప్రాధాన్యత ఇస్తూనే వున్నాయి.

## ఇ. విఘా (Watch dog)

పత్రికలు, ఇతర ప్రసార మాధ్యమాలు కేవలం సమాచారం చేరవేసే వాహికలుగా మాత్రమే వుండేకాలంపోయింది. ఇప్పుడు ఎవరికీ భయపడని రాజకీయ నాయకులు, అధికారులు పత్రికలంటే భయపడే పరిస్థితి వచ్చింది. ప్రభుత్వ విధానాల్లో లోసుగులు లోటుపాట్లనే కాకుండా, విధానాల తీరును కూడా విమర్శనాత్మకంగా విశ్లేషిస్తున్నాయి. దేశంలో అనేక అవినీతి కుంభకోణాలను ప్రసార మాధ్యమాలే బయటకు తెచ్చాయి. బోఫోర్స్, హర్షద్ మెహతా కేసు, హవాలా కుంభకోణం వంటివి పత్రికల చలువతోనే బయటకు వచ్చాయి. అలాగే రాజ్యాంగ పరమైన సమస్యలు తలెత్తినపుడు ముఖ్యంగా ప్రభుత్వాలు రాజ్యాంగ విరుద్ధంగా ప్రవర్తించినపుడు పత్రికలు, ప్రసార మాధ్యమాలే జోక్యం చేసుకుంటూ ప్రజల హక్కుల పరిరక్షణలో తోడ్పడుతున్నాయి.

## ఎస్. శాస్త్ర పరిశోధనారంగంలో (Science & Research)

ప్రసార మాధ్యమాలు శాస్త్రీయ పరిశోధనారంగంలో విశేషమైన కృషి చేస్తున్నాయి. నూతన అవిష్కరణలు, పాత విశ్లేషణలే కాకుండా సమకాలీన అంశాల చర్చలు తదితర అంశాలను ప్రసార మాధ్యమాలు ముందుకు తెస్తున్నాయి పత్రికలే కాకుండా దృశ్యశ్రవణ కార్యక్రమాలు, డాక్యుమెంటరీల పరిశోధనారంగంలో ఎంతగానో తోడ్పడుతున్నాయి.

## జి. విద్య (Education)

ఇటీవలి కాలంలో ప్రసార మాధ్యమాలు కొత్తగా విద్యా విషయాలకు ప్రాధాన్యత నిస్తున్నాయి. ప్రభుత్వ ఆధ్వర్యంలో దూరదర్శన్ మాత్రమే కాక ప్రయివేటు టెలివిజన్ ఛానల్లు కూడా విద్యా కార్యక్రమాలకు ఎక్కువ సమయం కేటాయిస్తున్నాయి. రేడియోలో ఉన్నత, ప్రాథమిక విద్యా కార్యక్రమాలు, దూరదర్శన్లో యు.జి.సి కార్యక్రమాలు ఇందుకు ఉదాహరణ.

ప్రయివేటు ఛానల్స్ విషయానికి వస్తే Zee TV రూపొందించిన మేనేజ్ మెంట్ కంప్యూటర్ కార్యక్రమాలు దేశవ్యాప్తంగా బహుళ ప్రాచుర్యం పొందాయి. ప్రసార మాధ్యమాల కార్యక్రమాలే కాకుండా అన్ని దశల్లోనూ పాఠశాలలు, కళాశాలలు, శిక్షణా సంస్థలు, పరిశోధనా కేంద్రాల్లో ప్రసార మాధ్యమాల వినియోగం విస్తృతమైంది. ఇటీవలి కాలంలో పత్రికలు కూడా విద్యా విషయాలకు ప్రత్యేక పేజీలు కేటాయిస్తున్నాయి. ఎం.సెట్, ఐ.ఐ.టి తదితర ప్రవేశ పరీక్షలకు కావాల్సిన సమాచారాన్ని పొందుపరచడమే కాక విద్యా విషయాలకు ప్రత్యేక పత్రికలు కూడా వెలువడుతున్నాయి.

## హెచ్. వినోదం (Entertainment)

ప్రసార మాధ్యమాలు బిజీగా గడివిపోతున్న నగర జీవితాల్లో వినోదాన్ని మానసికోల్లాసాన్ని నింపుతున్నాయి. ప్రస్తుతం అందుబాటులో ఉన్న ప్రసార సాధనాల్లో వినోదం పాలు ఎక్కువగా వుంటోంది. సినిమాలు, సీరియల్స్, కథ

చిత్రాలు, పిల్లల కార్యక్రమాలు ఇలా అనేక కార్యక్రమాలను ఈ ప్రసార మాధ్యమాలు అందుబాటులోకి తెస్తున్నాయి.

ఈ రకంగా ప్రసార మాధ్యమాలు ఒకప్పుడు పరిమితమైన పాత్రనుంచి నేడు విస్తృతమైన పరిధిని సంతరించుకున్నాయి. ప్రసార మాధ్యమాల వినియోగం బహుళార్థకంగా మారిపోయింది. చివరికి భారతీయ లైతులు సాయంత్రం టెలివిజన్ కార్యక్రమాలు చూసి ఆ మరుసటి రోజు పొలాల్లో ప్రయోగాలు చేసే రోజుకూడా త్వరలోనే వస్తుందేమో. ఎందుకంటే ఇవాళ వినియోగదారులు టెలివిజన్ కార్యక్రమాలు చూసి షాపింగ్ చేసే స్కై షాపింగ్ లు (Sky shopping) చేస్తున్నారు. టి.వీ.కోర్సు చదివి ఉద్యోగాలు వారు సమగ్రమైన శిక్షణ పొందుతున్నారు. ప్రజలలో ఉన్న ప్రతిస్పందన (feed back information) తెలుసుకోవడానికి కూడా ప్రసార మాధ్యమాలు వినియోగపడుతున్నాయి.

అభ్యాసం

a) వ్యాసార ప్రకటనల తీరు తెన్నులను పరిశీలించడానికి దిన పత్రికల్లో వస్తున్న ప్రకటనలను సేకరించండి.

.....

.....

.....

.....

.....

.....

.....

.....

.....

.....

b) అభివృద్ధి సమాచారం అంటే ఏమిటి ?

.....

.....

.....

.....

.....

.....

.....

.....

.....

.....

### 7.5. ముఖ్యవిషయాలు గుర్తుంచుకుందాం

- ప్రసార మాధ్యమాల వినియోగ పరిధి నానాటికీ విస్తృతమై పోతోంది.
- ఒకప్పుడు పరిమితమైన లక్ష్యంతో పనిచేసిన ప్రసారమాధ్యమాలు ఇప్పుడు జన బాహుళ్యానికి అనేక విధాలుగా ఉపయోగపడుతున్నాయి. విద్య, విజ్ఞానం, శాస్త్ర సాంకేతిక పరిశోధనలు, వైద్యరంగం తదితర ఆధునిక రంగాలలో పాటు వాణిజ్య వ్యాపారాలు, మార్కెట్ వ్యవస్థ, నేర పరిశోధన ఇలా అనేక ఇతర అంశాల్లో కూడా ప్రసార మాధ్యమాల వినియోగం పెరిగింది.

ప్రసార వ్యయాలు ఎంతగానో తోడ్పడుతున్నాయి. విశ్వవ్యాప్తంగా ప్రజల్లో మానవీయ విలువలు, సైద్ధాంతిక అవగాహన నెలకొనడానికి, ఐక్యభావన పెంపొందడానికి ప్రసార మాధ్యమాలు వాహకలుగా పనిచేస్తున్నాయి. అయితే ఇటీవలి కాలంలో ప్రసార మాధ్యమాల దృక్పథంలో మార్పు వచ్చింది. అభివృద్ధి కార్యక్రమాలలో ముఖ్యంగా సాముదాయిక వికాస కార్యక్రమాలలో ప్రసార మాధ్యమాలు కీలకమైన పాత్ర పోషిస్తున్నాయి. ప్రసార మాధ్యమాలు సాముదాయిక కార్యక్రమాల్లో ఏరకంగా ఉపయోగపడుతున్నాయి? సామాజిక వర్గాలను చైతన్యవంతం చేయడంలో ప్రసార మాధ్యమాల పాత్ర ఏమిటి? అనే అంశాలను ఈ భాగంలో చర్చిద్దాం.

## 8.2. సముదాయం-సమాజం-సామాజిక విద్య

సమాజానికి సముదాయానికి తేడావుంది. సముదాయం అనే పదాన్ని ఒక నిర్దిష్ట భౌగోళిక ప్రాంతంలో నివసిస్తున్న జనసమూహం అని అర్థం చేసుకోవచ్చు. అయితే ఈ సముదాయం ఉమ్మడి ఆశయాలు, అనుభవాలు, పరస్పర ఆనుబంధాలు, స్థిర సంబంధాలూ కలిగి వుంటుంది. అలాగే పరస్పర ఆర్థిక, సామాజిక సహకారం రాజకీయ పాలనా విధానం కూడా సముదాయ లక్షణాలే. అంటే ఒకే ప్రాంతంలో వుంటూ, ఒకే లక్ష్యం కోసం పని చేస్తూ పరస్పరం ఆధారపడి జీవిస్తున్న జనసమూహం సముదాయం.

సాధారణంగా మనం గిరిజన సముదాయాలు, గ్రామీణ సముదాయాలు నగర సముదాయాలు అని వాడుతుంటాం. అలాగే ఒకే వృత్తిలో వున్న సమూహాన్ని కూడా సముదాయంగా పేర్కొంటుంటాం. కార్మిక సముదాయం, రైతు సముదాయం ఇట్లా సాధారణ్యత కలిగిన ప్రతిజన సమూహమూ సముదాయమే అవుతుంది. సమాజం అనే పదానికి ఇటువంటి పరిధులు, పరిమితులు లేవు. సముదాయాలను ప్రభావితం చేసే విద్యే సామాజిక విద్య. ఈ సామాజిక విద్య భావన ఇరవయ్యో శతాబ్దానికి చెందింది. రెండో ప్రపంచ యుద్ధానంతరం అనేక దేశాల్లో వలసపాలన అంతరించింది. ఈ దశలో చాలా దేశాల్లో స్వయం పరిపాలన, జాతీయ ప్రభుత్వాలూ ఏర్పడ్డాయి. ఈ ప్రభుత్వాల సాముదాయిక అభివృద్ధిని ఎజెండాగా చేసుకుని జాతీయ పునర్ నిర్మాణాన్ని ప్రణాళికాబద్ధం చేశాయి. చాలా వరకు తృతీయ ప్రపంచ దేశాలు స్వాతంత్ర్యం పొందిన తొలిదశలో ఎక్కువగా ఈ రకమైన అభివృద్ధి మీదే దృష్టి కేంద్రీకరించాయి. ప్రణాళికా రచనతోపాటు ప్రణాళికలను ప్రజల దరికి తీసుకెళ్ళడం ప్రధానమైన కార్యక్రమం అయ్యింది.

సామాజిక అభివృద్ధి కార్యక్రమాలు, ముఖ్యంగా ప్రత్యేక తెగలు, జాతులు, వర్గాల అభివృద్ధి, చైతన్యానికి దోహదపడే కార్యక్రమాలను రూపొందించిన ప్రభుత్వాల వాటిని ప్రజల్లోకి తీసుకెళ్ళడానికి పూర్తిగా ప్రసార మాధ్యమాల మీదనే ఆధారపడాల్సి వచ్చింది. ప్రధానంగా ప్రజలను చైతన్యవంతులను చేయడం, ప్రజలకు సామాజిక విషయాల పట్ల అవగాహన కలిగించడంకోసం ప్రభుత్వాల ప్రసార మాధ్యమాలను వాడుకున్నాయి.

ప్రజలకు సాధారణ విషయాల పట్ల అవగాహన కలిగించడాన్ని గానీ, ఒక ప్రత్యేక విషయంపై చైతన్యవంతులను చేయడాన్ని గానీ సామాజిక విద్యగా పేర్కొనవచ్చు. సామాజిక విద్యను ఒక నిర్దిష్ట ప్రదేశం, ప్రాంతంలోని జనసమూహాన్ని చైతన్యపరిచే కార్యక్రమంగా కూడా భావించవచ్చు ఇటీవలి కాలంలో ఈ రకమైన కార్యక్రమాలకు ప్రాధాన్యత పెరుగుతోంది.

## అభ్యాసం

a) సామాజిక విద్య నిర్వచనం ఇవ్వండి

### 8.3. సామాజిక విద్య : రకాలు

సామాజికవిద్యరెండు ప్రధానమైన రూపాల్లో కనిపిస్తుంది. వీటిలో ఒకటి ప్రజలను చైతన్యవంతులను చేసి, నిత్య జీవితంలో ఎదురయ్యే ఇబ్బందులను ఎదుర్కొనేందుకు ప్రేరేపించేది కాగా మరొకటి సంప్రదాయబద్ధమైన 'చదువుకు' సంబంధించింది. సామాజిక స్థాయి, చైతన్య శీలత అనసరాలను గుర్తించి దానికి అనసరమైన రీతిలో కార్యక్రమాలను రూపొందించి వారిని ముందుకు తీసుకెళ్ళడం మొదటిరకం 'సామాజిక విద్య' లక్షణం కాగా, అక్షరజ్ఞానం పెంపొందించడం రెండో రకానికి చెందింది. ఒకటి చైతన్యం అయితే రెండోది విద్య లేదా అక్షరాస్యతగా పేర్కొనవచ్చు. వాటిని గుర్తించి వివరంగా చర్చిద్దాం.

#### 8.3.1. చైతన్యం

ప్రజలను చైతన్యవంతులను చేయడం కూడా సామాజిక విద్యలో భాగమే. సాధారణంగా ఒక పథకానికి సంబంధించిన సమాచారాన్ని అందించడం, తద్వారా వాతకులను/ ప్రేక్షకులను చైతన్యవంతుల్ని చేయడం అలాగే ఒక దురలవాటుకు సంబంధించి లేదా ఒక సామాజిక రుగ్మతకు సంబంధించి కష్టనష్టాలను వివరించి దాని బారి నుంచి ప్రజలను తప్పించడం ఈ కోవలోకి వస్తాయి. ఈ రకమైన కార్యకలాపాలకు 'కుటుంబ నియంత్రణ' ఒక ఉదాహరణగా పేర్కొనవచ్చు. జనాభా పెరుగుదల తద్వారా వనరుల కొరత తదితర అంశాలను వివరించి కుటుంబ నియంత్రణ పాటించడానికి ప్రజలను ప్రేరేపించే విధంగా గతంలో ప్రసార మాధ్యమాల ద్వారా అనేక కార్యక్రమాలు జనబాహుళ్యంలోకి తేవడం జరిగింది. ఈ కార్యక్రమానికి ముఖ్యంగా టెలివిజన్, సినిమా, రేడియోలను వాడడం జరిగింది.

ఈ రకమైన సామాజిక చైతన్యానికి సంబంధించిన కార్యక్రమాలకు మద్దతుని నిషేధం కూడా ఒక మంచి ఉదాహరణ. మద్దతునం వల్ల ఎదురయ్యే కష్టనష్టాలు వివరిస్తూ కూడా గతంలో అనేక కార్యక్రమాలు రూపొందించబడినాయి. ప్రధానంగా రేడియో, టెలివిజన్ కార్యక్రమాలు, న్యూస్ పేపర్లు, సినిమాలు కూడా వచ్చాయి. వీటన్నిటికీ తోడు పత్రికలు కూడా మద్దతుని నిషేధంకోసం ఉద్యమ స్థాయిలో ప్రచారం చేసి ప్రజలను చైతన్యవంతం చేశాయి. దీనికి 1994-95 ప్రాంతంలో 'ఈనాడు' దినపత్రిక ఆంధ్రప్రదేశ్ లో మద్దతుని నిషేధం ఉద్యమానికి చేసిన ప్రచారం మంచి ఉదాహరణ.

ఇవే కాకుండా పంచాయితీరాజ్, రైతుల కార్యక్రమాలు, పాదుపు చర్యలు, కార్మికుల కార్యక్రమాలు, మహిళా కార్యక్రమాలు ఇవన్నీ సామాజిక చైతన్యానికి సంబంధించినవే.

ఒకవైపు కేంద్ర ప్రభుత్వ సమాచార ప్రసార మంత్రిత్వ శాఖ విభాగాలైన ఫీల్డు పబ్లిసిటీ డివిజన్, ఫిల్మ్స్ డివిజన్, దూరదర్శన్, ఆకాశవాణి నిర్వహించే కార్యక్రమాలు, మరొకవైపు రాష్ట్ర సమాచార ప్రజా సంబంధాల శాఖ నిర్వహించే ప్రచార కార్యక్రమాలూ ప్రజలను చైతన్యవంతులను చేయడానికి ఉద్దేశించబడినవే.

### 8.3.2. అక్షరాస్యత

అభివృద్ధి చెందుతున్న దేశాలు ముఖ్యంగా భారతదేశం అక్షరాస్యతలో ఎంతో వెనుకబడివుంది. ఈ దృష్ట్యా ప్రసార మాధ్యమాలు పలు కార్యక్రమాలను రూపొందిస్తూ వస్తున్నాయి. వీటిలో మళ్ళీ రెండు రకాల కార్యక్రమాలున్నాయి. ఒకటి సంప్రదాయ విద్యా కార్యక్రమాలు కాగా మరొకటి సామాజిక అక్షరాస్యత కార్యక్రమాలు.

సంప్రదాయ పరమైన విద్యా కార్యక్రమాల కోవలోకి పాఠశాల / కళాశాల, విశ్వ విద్యాలయ స్థాయి కార్యక్రమాలు వస్తాయి. ముఖ్యంగా రేడియో, టెలివిజన్లు వీటికి ప్రాధాన్యత ఇస్తున్నాయి. భారతదేశంలో దూరదర్శన్ 1961 నుంచి ఈ కార్యక్రమాల రూపకల్పన చేపట్టింది. అయితే రేడియోలో ఈ రకమైన కార్యక్రమాలు 1932 నుంచే ప్రసారం అవుతున్నాయి. అయితే నిధులలేమి, ప్రణాళికలోపం వల్ల ఇవి సత్ఫలితాలను ఇవ్వలేకపోయాయి.

రెండో రకం కార్యక్రమాల్లో సామాజిక అక్షరాస్యత కార్యక్రమాలు వస్తాయి. ఈ కార్యక్రమాల వ్యాప్తికి ప్రభుత్వ ప్రసార సాధనాలకంటే ప్రైవేటు సాధనాలు ముఖ్యంగా పత్రికలు ప్రధానమైన సాధన మహిస్తున్నాయి. కేరళలో నూరుశాతం అక్షరాస్యత సాధ్యపడడానికి పత్రికలు కూడా దోహద పడినాయి. అలాగే ఆంధ్రప్రదేశ్ లో కూడా 1990-95 మధ్య కాలంలో జాతీయ అక్షరాస్యతా కార్యక్రమాలకు పత్రికలు ప్రాధాన్యతనిచ్చాయి. ఆయా జిల్లాల కలెక్టర్లు అక్షరాస్యత కమిటీలు పత్రికల ద్వారా పాఠకులకు సాతాలు చేరవేయడంలో సఫలీకృతులైనారు.

ఉదాహరణకు కరీంనగర్ జిల్లాలో 'అక్షర ఉజ్వల' పేరుతో చేపట్టిన అక్షరాస్యతా కార్యక్రమానికి ఆంధ్ర ప్రభ తదితర పత్రికలను వాడుకోగలిగారు. అక్షర ఉజ్వల పాఠాలను ఈ పత్రిక తన జిల్లా పేజీలలో ప్రచురించి ప్రజలకు చేరవేసింది.

### 8.3.3. సామాజిక విద్య- అనుభవాలు

ప్రసార మాధ్యమాలను సామాజిక కార్యక్రమాల ప్రచారానికి వాడుకోవడం కొత్తదేమీ కాదు. భారతదేశంలో ఈ వాడకం స్వాతంత్ర్యం వచ్చిన నాటి నుంచీ చూస్తూనే వున్నాం. ముఖ్యంగా పంచాయితీ రాజ్, గ్రామీణాభివృద్ధి, అక్షరాస్యత, ఆరోగ్యం, వ్యవసాయం తదితర అంశాలగురించిన అవగాహన కల్పించడంలో ప్రభుత్వాలు ప్రసార మాధ్యమాలను ఉపయోగిస్తున్నాయి. ఈ మొత్తం కార్యక్రమాల ఉపగ్రహ విద్యా కార్యక్రమాలు Satellite Instructional Television Experiment (SITE) ఒక ప్రత్యేక ఉదాహరణగా పేర్కొనవచ్చు.

### 8.4. SITE కార్యక్రమాలు

భారతదేశంలో తొలిసారిగా చేపట్టిన సామాజిక విద్యా కార్యక్రమం ఉపగ్రహ విద్యాబోధన దీన్నే 'సైట్' (SITE) అని కూడా అంటున్నారు. మొత్తం ప్రసార మాధ్యమ విద్యా కార్యక్రమాల్లోనే ఫలవంతమైన కార్యక్రమంగా పరిగణించబడుతున్న ఈ కార్యక్రమం 1975-76లో మొదలయ్యింది. దీనికోసం ప్రభుత్వం ఆంధ్రప్రదేశ్, కర్ణాటక, ఒరిస్సా, మధ్యప్రదేశ్, రాజస్థాన్ గుజరాత్ తాస్త్రిల్లోని 20 జిల్లాల్లో 2130 గ్రామాల్ను ఎంపిక చేసింది. ఈ గ్రామాలను ఉపగ్రహంతో అనుసంధానం చేసి టెలివిజన్ ద్వారా సాముదాయిక విద్యాబోధన చేయడం లక్ష్యంగా పెట్టుకున్నారు. ఈ కార్యక్రమం ద్వారా గ్రామీణ ప్రాథమిక విద్యావికాసం, ఉపాధ్యాయ శిక్షణ, వ్యవసాయం, వైద్యం, ఆరోగ్యం, పోషకాహార విలువలను తెలియజేయడంతోపాటు కుటుంబ నియంత్రణ, జాతీయ సమైక్యత కార్యక్రమాలు కూడా రూపొందించి గ్రామీణ ప్రజల్లో చైతన్యం తేవడానికి ప్రయత్నించారు.

ఈ ప్రయోగం ఫలవంతమైందని చెప్పుకోవచ్చు.

అభ్యాసం

SITE గురించి రాయండి.

### 8.5. వ్యూహాలు

ఏ రకమైన అభివృద్ధి కార్యక్రమాలకైనా ఫలితాలు ముఖ్యం. ముఖ్యంగా అభివృద్ధి కరమైన కార్యక్రమాలు సాముదాయిక కార్యక్రమాలను ప్రజల్లోకి తీసుకు వెళ్ళాలనుకున్నప్పుడు కొన్ని పద్ధతులు నియమాలను పాటించవలసి వుంటుంది. దీనికోసం ముందుగానే వ్యూహాన్ని రూపొందించుకోవలసి వుంటుంది. ఇది వివిధ దశల్లో వుంటుంది.

#### 1. లక్ష్యాన్ని గుర్తించడం

ఇది తొలిదశ. ఈ దశలో ఏ సముదాయాలకోసం విద్యా వికాస కార్యక్రమాలు రూపొందిస్తున్నామో దృష్టిలో వుంచుకొని కార్యక్రమాలు రూపొందించాలి. అంటే కార్యక్రమాల రూపకల్పకులకు అది ఎవరికోసమో, వారి చైతన్య స్థాయి, అవగాహనా శక్తి ఏమిటో తెలియాలి. వీరిని Target Audience అంటారు.

#### 2. మాధ్యమం ఎంచుకోవడం

Target Audience ను గుర్తించిన తరువాత వారికి ఏ మీడియా అందుబాటులో వుంటుంది. ఏ మీడియా ద్వారా కార్యక్రమాన్ని బలంగా అందించగలుగుతాం అనేది నిర్ధారించుకోవాలి. దీనికి పాఠకులు శ్రోతలు, లేదా Target Audience యొక్క విద్యాస్థాయి, నివాసప్రాంతం అంటే గ్రామీణులూ, నగర వాసులూ లేక ఆదివాసీ గిరిజనులూ అనేది చూడాలి. అలాగే వారియొక్క అవగాహనా స్థాయిని గుర్తించాలి. దానిని బట్టి ప్రసార మాధ్యమాన్ని ఎంచుకోవాలి.

నిరక్షరాస్యులైతే దృశ్య శ్రవణ కార్యక్రమాలను, అక్షరాస్యులైతే పత్రికా ప్రకటనలను రూపొందించాలి. గ్రామీణులైతే జానపద బాణీలను బుర్రకథలు, ఒగ్గుకథలు ఇతర Folk Media ను వాడుకోవాలి.

#### 3. భాష సందేశం

మాధ్యమాన్ని ఎంచుకున్న తరువాత Target Audience స్థాయిని బట్టి, సంస్కృతిని బట్టి సందేశాన్ని రూపొందించవలసి వుంటుంది. ఇందులో భాష ప్రధానమైన పాత్ర వహిస్తుంది. స్థానిక భాష మాండలికం, యాసను అనుసరించి కార్యక్రమాల రూపకల్పన చేయాలి. రైతుల కోసం రూపొందించే కార్యక్రమాలలో

నాగరికుల భాషనో, గ్రాంథిక భాషనో కాకుండా రైతులు వాడే భాషను, స్థానిక మాండలికాలనే వాడాలి వుంటుంది. అలా కాకుండా వ్యవసాయ విశ్వ విద్యాలయం ప్రొఫెసర్ తరగతి గదిలో విద్యార్థులతో మాట్లాడినట్టు కాకుండా ఒక ఊరిపెద్ద గ్రామస్థులలో ముచ్చటించినట్టుగా మెలకువలు చెప్పడం వల్ల సులభంగా గ్రహించగలుగుతారు. అలాగే మనం చెప్పదలుచుకున్న సందేశంలో కూడా స్పష్టత వుండాలి.

ఉదాహరణకు 1970వ దశకంలో కుటుంబ నియంత్రణ కార్యక్రమానికోసం ప్రభుత్వం రూపొందించిన ప్రకటనలు స్పష్టత లేకపోవడం వల్ల ఆశించిన ఫలితాలు ఇవ్వలేక పోయాయి. గ్రామీణ ప్రాంతాల్లో గోడల మీద "ఇద్దరు లేక ముగ్గురు చాలు" అనే నినాదాలు చూసినా నిరక్షరాస్యతవల్ల దాన్ని చదువలేక పోవడం ఒక కారణమైతే, ఒకవేళ చదివినా 'ఇద్దరు లేక ముగ్గురు చాలు' అంటే అర్థం కాకపోవడం మరో కారణం. ఇద్దరు లేక ముగ్గురు ఎవరు? ఎందుకు చాలునంటున్నారో బోధపడదు. కాబట్టి ఎంచుకునే మాధ్యమం, భాష, సందేశం ప్రజలకు అందే విధంగా, అందుబాటులో వుండే విధంగా వుండాలి.

#### 4. అవరోధాలు గుర్తించాలి

మనం ఎంచుకున్న మాధ్యమం సరయిన ఫలితాన్నిచ్చుందా? దాని ప్రభావం ఏ మేరకు వుంది ఏవైనా అవరోధాలున్నాయా అనే విషయాలను ఫీడ్ బ్యాక్ ద్వారా గుర్తించాలి. అటువంటి అవరోధాలేవైనా వుంటే సవరించాలి. సమాచారం, సందేశం సరిగా లక్ష్యాన్ని చేరుతున్నదీ లేనిదీ గమనించాలి.

#### అభ్యాసం

a) సమాచార వ్యాప్తిలో భాష యొక్క ప్రాధాన్యతను వివరించండి ?

b) దిన పత్రికల్లో వస్తున్న ప్రకటనలలో సందేశాలను, భాషను పరిశీలించండి ?

## 8.6. ముఖ్యవిషయాలు గుర్తుంచుకుందాం

- సామాజిక కార్యక్రమాల వ్యాప్తికి ప్రసార మాధ్యమాలను వాడడం చాలా కాలంగా కొనసాగుతోంది. భారతదేశంలో టెలివిజన్ తొలుత ప్రారంభం కావడమే సామాజిక కార్యక్రమాల ప్రసారానికి ప్రారంభమైంది. రేడియోలు కూడా సాముదాయక కార్యక్రమాల ప్రసారానికి ఎక్కువ ప్రాధాన్యత నిస్తున్నాయి.
- ప్రభుత్వం 1950 నుంచి కూడా సాముదాయక రేడియోల పేరుతో ప్రతి గ్రామంలో మైక్రో ఫోనులు ఏర్పాటు చేసి ఈ కార్యక్రమాల ప్రసారానికి ప్రాధాన్యతనిచ్చాయి. అలాగే పాడిపంటలు వంటి కార్యక్రమాలు, కార్మికుల కార్యక్రమాలు ఇలా అనేక సామాజిక కార్యక్రమాలను రేడియోలు, టెలివిజన్లు ప్రసారం చేస్తున్నాయి.
- ఈ కార్యక్రమాలు రెండు రకాలుగా వుంటున్నాయి. ఒకటి విద్యా కార్యక్రమాలు, రెండోది వికాస కార్యక్రమాలు. ఈ కార్యక్రమాల రూపకల్పన, ప్రసారానికి ఒక నిర్దిష్టమైన వ్యూహం, పద్ధతి జాగ్రత్తలు అవసరం. లక్ష్యం, ఉద్దేశంతోపాటు వ్యూహం సరిగా లేకపోతే కార్యక్రమాలు ఆశించిన ఫలితాలను ఇవ్వడం సాధ్యం కాదు కాబట్టి.

## 8.7. మాదిరి పరీక్షా ప్రశ్నలు

30 పంక్తుల్లో జవాబులు రాయండి.

1. సాముదాయక కార్యక్రమాల్లో ప్రసార మాధ్యమాల పాత్రను వివరించండి ?
2. సామాజిక విద్యలో దూరదర్శన్ పాత్రను వివరించండి ?

15 పంక్తుల్లో జవాబులు రాయండి.

1. సాముదాయక వికాస కార్యక్రమాలు అంటే ఏమిటి ?
2. Site కార్యక్రమాలపై వ్యాఖ్య రాయండి.

BRAOU

---

### ఖండం 3 అభివృద్ధి - ప్రసారమాధ్యమాలు

---

అజ్ఞానం, సమాచార దారిద్ర్యం నిర్మూలించినప్పుడే అభివృద్ధి సాధ్యమౌతుంది. ప్రసార మాధ్యమాలు ఈ నిర్మూలనలో ప్రముఖపాత్ర వహిస్తాయి. అంచేత ప్రసార మాధ్యమాలకూ దేశ ఆర్థికాభ్యుదయానికీ అవినాభావ సంబంధం ఉంది. ఈ ఖండంలో ప్రసార మాధ్యమాలు ఆర్థికాభ్యుదయానికీ, విద్యావ్యాప్తికీ, వ్యాపార ప్రయోజనాలకూ, వినోదం కోసం ఏవిధంగా తోడ్పడతాయో మీరు తెలుసుకుంటారు. ఈ ఖండంలో ఆరు భాగాలున్నవి.

1. అభివృద్ధి-భావనలు-నమూనాలు
2. అభివృద్ధి పాత్రకేయత-భావన
3. అభివృద్ధి-ప్రసార మాధ్యమాలు
4. విద్యా ప్రయోజనాలకోసం ప్రసార మాధ్యమాలు
5. వాణిజ్య ప్రయోజనాలకోసం-ప్రసార మాధ్యమాలు
6. వినోదం కోసం ప్రసార మాధ్యమాలు

BRAOU

---

## భాగం 9 అభివృద్ధి - భావనలు, నమూనాలు

---

విషయక్రమం :

- 9.0 ఉద్దేశం
- 9.1 ప్రవేశిక
- 9.2 అభివృద్ధి అంటే...,
  - 9.2.1 అభివృద్ధి లక్ష్యంగా
  - 9.2.2 అభివృద్ధికి కావల్సిన అర్హతలు

అభ్యాసం

- 9.3 అభివృద్ధి చెందని దేశాల లక్షణాలు
- 9.4 ప్రణాళికాపథకాలు
- 9.5 ప్లానింగ్ కమీషన్
- 9.6 ఎనిమిదవ పంచవర్ష ప్రణాళిక
- 9.7 ప్రజల ఔత్సాహిక భాగస్వామ్యం
- 9.8 సామాజిక వర్గాల అభివృద్ధి
- 9.9 గ్రామీణుల ఆర్థిక వ్యవస్థ
- 9.10 భూసంస్కరణలు
- 9.11 వ్యవసాయాభివృద్ధి
- 9.12 హరిత విప్లవం
- 9.13 బీదరిక నివారణ : అభివృద్ధి పథకాలు
- 9.14 కమ్యూనిటీ డెవలప్ మెంట్ ప్రోగ్రాం
- 9.15 జవహర్ రోజ్ గాల్ యోజన
- 9.16 పారిశ్రామిక విధానం
- 9.17 మాతన పారిశ్రామిక విధానం
- 9.18 వాతావరణం-అభివృద్ధి
- 9.19 అక్షరాస్యత-అభివృద్ధి
  - 9.19.1 అక్షరాస్యత స్థాయి
  - 9.19.2 అక్షరాస్యతాభివృద్ధి పథకాలు

అభ్యాసం

- 9.20 అభివృద్ధి నమూనాలు

9.21 ముఖ్యవిషయాలు గుర్తుంచుకుండా

9.22 మాదిరి పరీక్షా ప్రశ్నలు

### 9.0 ఉద్దేశం

ఈ భాగం చదివిన తరువాత మీరు ఈ కింది అంశాలు వివరించ గలుగుతారు.

- దేశంలోని అభివృద్ధి కార్యక్రమాలు
- అభివృద్ధి నమూనాలు.

### 9.1 ప్రవేశిక

దేశమంటే మట్టి కాదోయ్, దేశమంటే మనుషులోయ్ అన్నారు గురజాడ అప్పారావు. దేశమెప్పుడూ చైతన్యంతో తోణికిసలాడుతుంటుంది. అభివృద్ధి చెందని దేశాలు దారిద్ర్యం, ఈతి బాధలతో మూలుగుతుంటే ఐశ్వర్యవంతులైన దేశాలు సౌభాగ్యంతో, సుఖశాంతులతో తోణికిసలాడుతుంటాయి. ఒక రకంగా రెంటినీ చైతన్యానికి చెరోముఖంగా చెప్పుకోవచ్చు.

బ్రిటిష్ వారు పాలించకముందు రాచరికాలు భారతావనిలో ఒకవెలుగువెలిగాయి. అయితే అప్పుడు దారిద్ర్యం అనేది పూర్తిగా లేదు అని చెప్పడం సాధ్యంకాదు. కాని, భారతదేశంలో దారిద్ర్యం గణనీయంగా పెరిగింది. బ్రిటిష్ వారిపాలన తర్వాతనే. సుమారు రెండువందల సంవత్సరాల బ్రిటిష్ వారి పాలనానంతరం భారతదేశం చింకి పాతగుడ్డలా మారిందంటే అతిశయోక్తి కాదు. ఈస్టిండియా కంపెనీలో భారతదేశానికి స్వాతంత్ర్యమిచ్చామంటూ చల్లగా జారుకొన్నారని తెల్లదొరలు.

కరుడుగట్టిన దారిద్ర్యం విలయతాండవం చేస్తున్న నేపథ్యంలో భారతదేశాన్ని పురోగామి పథంలో నడవటం ఆనాటి పాలకులకు తలకుమించిన పనిగా పరిణమించింది.

పంచవర్ష ప్రణాళికలు కొంతవరకూ పరిష్కారంగా కనిపించాయి. స్వయంసమ్మర్ది సాధనకు నిర్ణీత లక్ష్యాలతో ప్రభుత్వం ఏర్పరచే ప్రణాళిక పంచవర్ష ప్రణాళిక. వీటి ద్వారా సాంఘిక అసమానతలను, బీదరికాన్ని నిర్మూలించాలని మన పాలకులు నడుంగట్టారు.

ఏ ప్రణాళికైనా ప్రజల భాగస్వామ్యం లేనిదే విజయవంతంకాదు. ప్రణాళికలు విజయవంతం కానిదే అభివృద్ధి వ్యక్తం కాదు. నిజానికి అభివృద్ధి పురోగామిపథాలు నిత్యం కంటికి కనబడవు. కొన్నేళ్ళ శ్రమానంతరం అవి స్పష్టంగా కనిపిస్తాయి. అంతవరకూ చాపకింద నీరులా అభివృద్ధి జరుగుతుంటుంది.

జాతిలో సూనికి పైగా నేటికీ నిరక్షరాస్యులు, అర్ధాంతర అక్షరాస్యులున్న నేపథ్యంలో ప్రణాళికా లక్ష్యాలను ప్రజలకు వివరించి చెప్పకపోతే, ప్రజల భాగస్వామ్యం, సహకారం పొందటం సాధ్యంకాదు. ప్రజలమన్నన, ఆదరణకోసం ప్రభుత్వం ప్రచార సాధనాలను, పత్రికలను, రేడియో, టీవి, కేబుల్ టీవి, కంప్యూటర్లు వంటి ప్రచార సాధనాలను వినియోగించు కోవలసి వస్తుంది. మారుమూల గ్రామాలక్కూడా ప్రభుత్వ పథకాల సమాచారాన్ని చేరవేయవలసి ఉంటుంది. ఇందుకూను ప్రభుత్వాధీనంలో పలు ప్రసార సంస్థలు ఎప్పుడూ ఉండనే ఉన్నాయి.

తొలి పంచవర్ష ప్రణాళిక 1951-56 అమలులోకి వచ్చినప్పుడే తొలి ప్రచారపథకం అమలులోకి రావడం జరిగింది. దాంతోపాటు పలు సంస్థలు వచ్చాయి. ఇలా అభివృద్ధి పథకానికి వెన్నుంటే ప్రచారమార్గం రావటం గమనించదగ్గ విషయం. అసలు అభివృద్ధి అంటే ఏమిటి, దీన్ని ఎలా దర్శించటం, దానికి నిర్వచనం ఎలా ఇవ్వాలి అని మీరెవరైనా అడగవచ్చు.

## 9.2. అభివృద్ధి అంటే...

ఒకదేశ అభివృద్ధికి సంబంధించి ఆర్థిక, సాంఘిక, నైతిక సాంస్కృతిక అంశాల పురోగామిత్యమే ప్రబలమైన నిదర్శనాలుగా అందరూ పరిగణిస్తారు. అయితే ఖచ్చితమైన నిర్వచనం ఇవ్వడానికి ఎన్నో ప్రయత్నాలు జరిగాయి. ఎంతో చర్చ జరిగింది. ఇంకా జరుగుతోంది. ఇంతవరకూ అందరికీ పూర్తిగా ఆమోదయోగ్యమైన నిర్వచనం సాధించటం జరగలేదు. సమాజానికి, సంఘానికి సంబంధించి అభివృద్ధి దర్శించను వీలయ్యే అంశాలు ఎన్నో ఉన్నాయి. మానసిక శాస్త్రవేత్తలు మనిషివ్యక్తిత్వంలో సంభవిస్తున్న మార్పులను పరిశీలించి పురోగతిని నిర్వచిస్తారు. వ్యక్తి స్వయం సమృద్ధి, విజయాలు వ్యక్తి పురోగతిగా మానసిక శాస్త్రవేత్తలు భావిస్తారు. అయితే సామాజిక శాస్త్రం (సోషియాలజీ), ఆంథ్రోపాలజీ (మానవపరిణామశాస్త్రం)ల ప్రకారం పలు సమాజాలు పరస్పరం విభేదించుకోవడంతో నానాటికీ సంతరించుకొంటున్న, ఆధునికతను, సృష్టతను పురోగతిగా నిర్వచిస్తాయి. ఆర్థికశాస్త్రవేత్తలు యావద్దేశ ఆర్థికస్థితిలో విస్తరణను అభివృద్ధిగా భావిస్తారు. రాజనీతి శాస్త్రజ్ఞులు ఎప్పటికప్పుడు ప్రభుత్వాలు ప్రవేశపెట్టే నూతన సాలనా సంస్కరణల దృష్ట్యా అభివృద్ధిని నిర్వచిస్తారు.

ఏకోణం నుంచి అభివృద్ధిని దర్శిస్తున్నాం. అనే అంశంపైన అభివృద్ధి వ్యాఖ్యానం ఆధారపడి ఉంటుంది. సమసమాజ స్థాపనవైపు అభివృద్ధి ప్రసరిస్తున్నదా, పెట్టుబడిదారి పథంలో అభివృద్ధి జరుగుతున్నదా వంటి అభివృద్ధి రీతులాధారంగా అభివృద్ధిని నిర్వచించటం జరుగుతున్నది.

ఆర్థిక కోణాలనుంచి మానవతావాదాల వైపు ఇటీవలి అభివృద్ధి నిర్వచనాలు ప్రయాణిస్తున్నట్లు ఇనయతుల్లా వంటి వారి నిర్వచనాన్ని బట్టి గ్రహించవచ్చు.

"వ్యక్తులు తమపై తాము ఆధారపడే రీతిగా, తమ రాజకీయ భవితవ్యాన్ని తామే ఎంచుకునే విధంగా, తమ పరిసరాలపై పూర్తి ఆధునిక సాధించుకునే తీరుగా, ఉన్నత మానవతా విలువలను దర్శించే మార్గంలో ఏర్పడే సాంఘిక చైతన్యాన్ని" అభివృద్ధిగా నిర్వచించారు (ఇనయతుల్లా 1969)

"అత్యధికులు భాగస్వామ్యం ద్వారా సంఘంలో వెలిణామం తెచ్చి సామాజికంగా, ఆర్థికంగా పురోగతిని సాధించి, సామాజిక రుగ్మతలను, అసమానతలను తొలగించే అధికారం కలిగి ఉండటాన్ని" కూడా అభివృద్ధిగా రోజర్స్ (1969) నిర్వచించారు.

"అభివృద్ధి ఒక బహుముఖ ప్రక్రియ. ఈ ప్రక్రియద్వారా సాంఘిక నిర్మాణాలలో, ఆకృతులలో మార్పు సాధించి, ప్రజల ఛాందస భావాలలో పెనుమార్పుతెచ్చి, జాతీయ భావాలను పెంపొందిస్తూ ఆర్థిక పురోగతి తీసుకురావడాన్ని తద్వారా బీదరికాన్ని, అసమానతలను రూపుమాపడాన్ని" అభివృద్ధిగా నిర్వచించారు. మైఖేల్. పాడోర్ (Michael. P. Tadore) తన పుస్తకం ఎకనామిక్ "డెవలప్ మెంట్ ఇన్ ఫర్డవర్ల్డ్ కంట్రీస్" లో

సాంకేతికంగా పురోగతిని జీవన ప్రమాణాల్లోనూ, బీదరికం, అజ్ఞానం, మూర్ఖత్వం, అనారోగ్యం, నిరుద్యోగం, అసమానతలను నిర్మూలించటంలోనూ దర్శించవచ్చు.

ఆర్థికశాస్త్రం ప్రకారం దేశానికి సంబంధించి నిలకడైన, స్థిరమైన వార్షికాభివృద్ధిని, గ్రాస్ నేషనల్ ప్రొడక్టు (జి.ఎన్.పి.)ను అభివృద్ధిగా వ్యవహరిస్తారు. ప్రస్తుతం ఇది 5 నుంచి 7 శాతం మేరకు ఉండవచ్చు. 'అభివృద్ధిని' ఒక గణిత శాస్త్ర విషయంగా కొలిచే నిర్వచనానికి మాత్రం వీలవుతుంది. దీన్ని అతి సూక్ష్మంగా స్థూల జాతీయ ఉత్పత్తి (Per Carita Gross Domestic Product) గా దర్శించవచ్చు. ఇది జాతీయ ఆదాయ గణాంక వివరాలపై ఆధారపడి ఉంటుంది. అయితే, ఆదాయానికి సంబంధించిన అన్ని వివరాలు ఇందులో ఉండవు. భారతదేశంలోంటే దేశాలలో గృహిణులు చేసే పనులు, వాటి ఆదాయాలు ఈ లెక్కలలో ప్రతిబింబించవు. అంతేగాక స్థూల జాతీయ ఉత్పత్తి దేశాదాయానికి సగటు మాత్రమే. అది దేశంలో జరిగే వాస్తవ ఉత్పత్తిని ప్రతిబింబించదు. ఉదాహరణకు 1990లో యునైటెడ్ అరబ్ ఎమిరేట్స్ స్థూల జాతీయాదాయం 19,860 డాలర్లు. ప్రపంచంలోనే అత్యధికం అయిన యునైటెడ్

అరబ్ ఎమిరేట్స్ ను అభివృద్ధిచెందినదేశంగా పరిగణించను సాధ్యంకాదు. అదింకా అభివృద్ధి చెందుతున్న దేశమే. అంతోగాక సహజవనరులైన చమురు, సంబంధిత ఇంజనీరింగుల విద్యన గూడ స్థూలజాతీయ ఉత్పత్తి పెరిగే అవకాశం ఉంది. ఉదా:- కువైట్, యు. ఏ. ఇ. అంతమాత్రానికి ఇవి అభివృద్ధి చెందిన దేశాలు కావు. హైగా, నిరుద్యోగం అధికంగా ఉన్నా కూడా స్థూల జాతీయోత్పత్తి అధికంగా ఉండటం వల్ల దేశ వాస్తవ చిత్రం కనుమరుగు కావచ్చు.

### 9.2.1 అభివృద్ధిలక్ష్యంగా

ఏదేశ బెన్చుమార్కుగా అభివృద్ధి లక్ష్యంగా ఉండాలి అని కొంతమంది సామాజిక శాస్త్రవేత్తల వాదన. ఒకప్పటి వాదం ప్రకారం దేశాభివృద్ధి అంటే ఆర్థికంగా దేశం పురోగతి చెందుతూ పారిశ్రామికీకరణ దిశగా పయనించి సంపూర్ణ విజయం సాధించడం. కార్మిక, శ్రామికశక్తికి బదులుగా సాంకేతిక పరిజ్ఞానాన్ని, పెట్టుబడిని ప్రతిక్షేపించటం కేంద్రీయ ఆర్థిక ప్రణాళిక లాదారంగా స్వయం సమృద్ధి సాధించటం. అభివృద్ధి లక్ష్యాలకు సరైన మార్గంగా శాస్త్రవేత్తలు పరిగణించారు. అయితే 1960-70ల కాలంలో ఈ దృక్పథంలో పెనుమార్పులు చోటుచేసుకొన్నాయి. అభివృద్ధి లక్ష్యాలను కొత్త పదాలలో పునర్నిర్వచించారు.

- సాంఘిక ఆర్థిక లాభాలను, సమాచారాన్ని అందరికీ సమంగా పంచటం.
- ప్రజలు స్వయంసమృద్ధి పథకాలలో, వాటి అనుబంధంలో ఔత్సాహికంగా పాలుపంచుకోవటం (పరిపాలనా వికేంద్రీకరణం గ్రామీణస్థాయి వరకూ సాగిన నేపథ్యంలో)
- అభివృద్ధిలో వ్యక్తి స్వయంసమృద్ధి, పూర్తిస్వాతంత్ర్యాన్ని రక్షించటం (స్థానిక వనరులను దృష్టిలో పెట్టుకొని)
- సాత, కొత్త సంప్రదాయ సాంస్కృతిక వ్యవస్థలను పెంచేసి కొత్త వ్యవస్థలను రూపకల్పన చేయటం.

జాతీయస్థాయిలో ప్రతిదేశం తనకంటూ ప్రత్యేకమైన కొన్ని అభివృద్ధి లక్ష్యాలను కలిగి ఉండడం సహజమేగదా. జాతీయాభివృద్ధికి తోడ్పడే సమాచార వ్యవస్థ సహజంగానే ఏర్పడి తీరుతుందని మనం ముందే చెప్పుకొన్నాం గదా! ఆ వ్యవస్థ శక్తివంతంగా పని చేయాలంటే అసలు మన జాతీయ అభివృద్ధి లక్ష్యాలు ఏమిటో (ప్రస్తుత నేపథ్యంలో) తెలుసుకోవటం ఎంతో అవసరం.

1. ఆర్థికాభివృద్ధి
2. సమ పంపిణీ వ్యవస్థ
3. జాతీయ అవగాహన
4. మానవ వనరుల పురోగతి

పై లక్ష్యాలు మనదేశానికే గాక స్థూలంగా అన్ని తృతీయ ప్రపంచ దేశాలకూ వర్తిస్తాయని మనం గ్రహించాలి.

భారతదేశాన్ని తీసుకుంటే 74 శాతం ప్రజలు గ్రామాలలో ఉంటారు. అంటే భారత దేశానికి గ్రామాలు వెన్నెముకలన్నమాట. గ్రామీణాభివృద్ధి భారతాభివృద్ధి అన్నమాట సూక్ష్మంగా. ఇందుకోసం అనేక గ్రామీణాభివృద్ధి పథకాలను, వాటిని అమలు చేసేందుకు సంస్థలను ప్రభుత్వం ఏర్పరచింది. ఇంటి గ్రేటెడ్ రూరల్ డెవలప్ మెంట్ ప్రోగ్రాం (ఐ ఆర్ డి పి), క్రిటెబిల్ వేల్ఫేర్ డెవలప్ మెంట్ ప్రోగ్రాం (టి. డబ్ల్యు. డి. పి), నేషనల్ ఇన్స్టిట్యూట్ ఆఫ్ రూరల్ డెవలప్ మెంట్ (ఎన్.ఐ.ఆర్.డి) స్టేట్ ఇన్స్టిట్యూట్ ఆఫ్ రూరల్ డెవలప్ మెంట్ (ఎస్.ఐ.ఆర్.డి).

వాటిలో మొదటి రెండు గ్రామీణాభివృద్ధికి సంబంధించిన ఆర్థిక మానవ వనరులను సమకూరుస్తాయి. తదుపరి రెండు సంస్థలు ఈ సంస్థల ఉద్యోగులకు, గ్రామీణ, రాష్ట్రస్థాయి ప్రభుత్వ, ప్రభుత్వేతర వ్యక్తులకు గ్రామీణాభివృద్ధికి కావలసిన శాస్త్ర సాంకేతిక శిక్షణనిస్తాయి.

ఇటీవల 90వ దశకంలో ఆర్థికసరళీకరణవిధానం ద్వారా ప్రభుత్వం అభివృద్ధి సాధించే లక్ష్యాలను ఎంచుకొన్నది.

ఈనేపథ్యంలో భారత ప్రధాని పి.వి. నర్సింహారావు, ఆర్థికమంత్రి మన్మోహన్ సింగ్ లు ప్రజాసంక్షేమ పథకాలను భారీ ఎత్తున జాతీయ ప్రపంచితోకి తెచ్చారు. స్వాతంత్ర్యానంతరం గ్రామీణ స్థాయికి సంక్షేమ పథకాలు ఇంత ఎత్తున రావడం ఇదేమొదటిసారి. గ్రామీణ యువకులకు గర్భిణీ స్త్రీ సంక్షేమ పథకం, అలాగే స్త్రీలకు పొదుపు ద్వారా జీవన ప్రమాణాలను పెంచే పథకం, గ్రామీణ యువతీయువకులకు ఇన్సూరెన్స్ కల్పించటం ద్వారా ఆర్థికంగా వెనకబడ్డ కుటుంబాలలో జరిగే ప్రమాదాలకు ఆర్థికసాయం అందించటం, వృద్ధాప్యసింఘనులు సమకూర్చి పెట్టటం ఇలా ఎన్నోనో సూతన పథకాలు గ్రామీణులకు అందుతున్నాయి నేడు.

అంతేగాక గ్రామీణ స్థాయిలో విద్యా విధానం నత్తనడక నడుస్తున్న పూర్వరంగంలో, గ్రామీణులను విద్యా మార్గానికి సుముఖులను చేసే దృష్టితో బడి పిల్లలకు పాఠ్యాభ్యాసం, ఒకపూట బోజన పథకం ద్వారా అందచేయటం ప్రారంభమైంది. పైన తెలిపినట్లు సమ పంపిణీ, మానవ వనరుల అభివృద్ధి, ఆర్థికాభివృద్ధి వంటి సూతన నిర్వచనాన్ని అంటిసి, భారత ప్రభుత్వం సరైన పథకాలు అమలులోకి తెచ్చిందంటారా, తేలేదంటారా? అయితే ఈ పథకాలు ఏమర్కుకు అతీతమా, లోపరహితమా అన్న ప్రశ్నను మనం ఇక్కడ చర్చించటం లేదు. ఏ పథకం ప్రపంచ చరిత్రలో ఎప్పుడూ సమగ్రంగా వ్యవహరించి తీరలేదన్నదే మనమిక్కడ గుర్తుపెట్టుకోవాలి. ప్రతి పథకం, ఆలోచన, ఊహ కొంతమంది వ్యక్తుల సమిష్టి మేధస్సు కసరత్తు ఫలితంగా ఏర్పడేదే. అంతకంటే మేధస్సుగల కొంతమంది సమిష్టి మేధస్సు ఈ పథకాలను సులువుగా విమర్శించవచ్చు.

ఆర్థిక సరళీకరణానంతరం కూడా గ్రామీణాభివృద్ధి ప్రధానలక్ష్యంగా పెట్టుకొని అనేక పథకాలను రూపొందించటం ద్వారా భారత ప్రభుత్వం తన ప్రధాన గమ్యాన్ని ఇప్పుడూ, ఎప్పుడూ విడనాడబోవటం లేదన్నది ఇక్కడ విస్పష్టం.

**9.2.2. అభివృద్ధికి కావలసిన అర్హతలు**

అభివృద్ధి అనేది నిరంతరం సాగిపోయే జీవనదిలాంటిది. దీనికి తగిన వేదికను, అర్హతలను రూపొందిస్తే తప్ప ఈ జీవనది తాను పారే ప్రాంతాన్ని సస్యశ్యామలంగా మార్చదన్నది మనం గుర్తించాలి. అర్హతలు ఇవి.

1. స్థిరమైన రాజకీయ వ్యవస్థ
2. స్థిరమైన పరిపాలనా వ్యవస్థ
3. దృఢమైన పునాదున్న సాంస్కృతిక వ్యవస్థ
4. క్రమబద్ధమైన ప్రణాళిక
5. ప్రజల భాగస్వామ్యం

**అభ్యాసం**

అభివృద్ధి అంటే ఏమిటో తెలపండి ?

.....

.....

.....

.....

.....

.....

.....

### 9.3 అభివృద్ధిచెందని దేశాల లక్షణాలు

అభివృద్ధి చెందని దేశాలలో ప్రజలు అనేక జీవనగతుల్లో దిగజారిస విధానానికి సజీవ చిహ్నాలుగా ఉంటుంటారు.

అల్ప ఆయు ప్రమాణాలు, అతి తక్కువ తలసరి ఆదాయం, బీదరికం, నిరుద్యోగం, తక్కువ స్థాయి ఉత్పాదకత, తక్కువ స్థాయి పెట్టుబడి, జనాభా పెరుగుదల, ఆర్థికాదాయాలలో అసమానత, వ్యవసాయంపై పూర్తిగా ఆధారపడి బ్రతికే జీవనశైలి వంటివి అభివృద్ధి చెందని దేశాలు, వాటి ప్రజలను గుర్తించేందుకు ఉపకరించే లక్షణాలు. చైనా తర్వాత 95 కోట్ల జనాభాతో ఉన్న ఏకైక దేశం భారతదేశం. నేటికీ సుమారు 32 శాతం భారతీయ ప్రజలు దారిద్ర్యరేఖకు దిగువనున్నట్లు తాజా ప్రభుత్వ అంచనాలు చెప్తున్నాయి. ఒకప్పటికన్నా ఈ శాతం ప్రస్తుతం చాలా తక్కువని చెప్పుకోవచ్చు. అయితే, ఇంత శాతం ప్రజలు దారిద్ర్యంలో ఉండటం దేశానికి శ్రేయస్సుకాదు.

క్రమ బద్దమైన ప్రణాళిక, ప్రజా భాగస్వామ్యం, ప్రచార పథకాలే ఈ దారిద్ర్య శాలాన్ని పూర్తిగా తగ్గించగలవు.

### 9.4. ప్రణాళికా పథకాలు

కొన్ని నిర్దిష్ట లక్ష్యాలను సాధించటం కోసం రూపొందించే ఒక క్రియా పథకాన్ని ప్రణాళిక అంటారు. కొన్ని నిర్దిష్ట సూత్రాలను ప్రతిపాదించటం, సమీక్షించటం, అమలు చేయటం ద్వారా పథకాలను, కార్యక్రమాలను, గమ్యాలను రూపొందించి తద్వారా ఎంపిక చేసుకొన్న లక్ష్యాలను నియమిత కాలంలో సాధించటం 'ప్రణాళిక'.

ప్రణాళికల ద్వారా అభివృద్ధి సాధించే విషయంలో ప్రణాళికను బహుముఖ విధానంగా గుర్తించారు. ఆర్థికేతర మానవ జీవితాంశాలకు, ఆర్థికాంశాలకు ఈ బహుముఖ విధానంలో సమాన ప్రాతినిధ్యం కల్పించారు. అటువంటి విధానంలో అనేక లక్ష్యాలను ఏకకాలంలో సాధించవచ్చు. అభివృద్ధి, దాని సమాన పంపిణీ రెండు వెంట వెంటనే సాధించవచ్చు. గతంలో సామాజికాభివృద్ధిలో ప్రముఖ ప్రాతినిధ్యం వహించిన వర్గాలు అవి తాము సాధించిన అభివృద్ధిని తామే ఉంచుకోవాలని ప్రయత్నిస్తున్నాయే తప్ప ఇతర వర్గాలతో అభివృద్ధిని పంచుకోవాలని అనుకోవటం లేదు.

యావత్ సమాజానికి చెందిన సర్వతోముఖాభివృద్ధిని సాధించడమే అభివృద్ధి పథకాల ప్రధాన లక్ష్యం.

ఈ విధమైన నిర్దిష్ట లక్ష్యాల గల అభివృద్ధి ప్రణాళికలు తొలుత 1920లో ఆమెరికా, సోవియట్ రష్యాల్లో అమల్లోకి వచ్చాయి. అయితే ఈ దేశాలు 'ప్రణాళిక' అనే పదానికి బదులు 'విధానం' (పాలసీ) అనే పదాన్ని వాడుతున్నాయి. 'ప్రణాళిక' పదాన్ని అభివృద్ధి చెందుతున్న దేశాల కోసం ప్రత్యేకించి వదిలేశాయి.

అభివృద్ధి చెందుతున్న దేశాల్లోని వనరులను గరిష్ట స్థాయిలో కదిలించి, పంపిణీ చేయటం ద్వారా అత్యధిక స్వయం సమృద్ధిని, కనీస అవసరాలను ప్థిరాభివృద్ధిని సాధించేట్లు అభివృద్ధి ప్రణాళికలను శాస్త్రీయంగా నిర్వచించారు.

ఈ విధంగా అనేక దేశాలు అభివృద్ధి ప్రణాళికలను అమలులోకి తెచ్చాయి. అందుకు ప్రణాళికలు నిర్దిష్టంగా ఉండి, ఒక దానితో ఒకటి సోలి ఉండక స్పష్టమైన లక్షణాలను, గమ్యాలను ప్రదర్శిస్తాయి. కొన్ని ప్రణాళికలు ఎటువంటి స్పష్టమైన లక్ష్యాలు, గమ్యాలు లేకుండా వాస్తవాలకు అతీతంగా గాలిలో రూపొందుతాయి. ప్రణాళికకు బడ్జెట్ లో స్థానం గూడా కల్పిస్తారు. ప్రణాళికలకు ఆర్థిక మద్దతు సమకూర్చడంలో ప్రణాళికా నేతలు వాటిని, వాటి సామర్థ్యాన్ని సమీక్షిస్తారు. ఈ సమీక్షాధారంగా వనరులను కేటాయిస్తుంటారు.

### 9.5. ప్లానింగ్ కమిషన్

ప్రణాళికలను శాస్త్రీయంగా రూపొందించటానికి భారత ప్రభుత్వం 1950లో ప్లానింగ్ కమిషన్ ను స్థాపించింది.

- (1) ఘనవర్ణ ప్రణాళికలను రూపొందించటం, తద్వారా దేశ వనరులను రూపొందించటం, తద్వారా దేశ వనరులను సమర్థవంతంగా ఉపయోగించుకోవటం
- (2) జాతీయ ప్రణాళికా ప్రాధాన్యతను గుర్తించటం
- (3) దేశీయ వనరులను

మదింపు చేసి, నాటిని మరింత వృద్ధి చేయటం (4) తరచూ ఈ ప్రణాళికల అమలు తీరును సమీక్షించటం - ప్లానింగ్ కమిషన్ ప్రధాన ఉద్దేశాలు.

ఈ లక్ష్యాలతో తొలి పంచవర్ష ప్రణాళిక 1951-56లో రూపొందింది. ప్రస్తుతం ఎనిమిదవ పంచవర్ష ప్రణాళిక అమలు జరుగుతోంది. దీన్ని ఏప్రిల్, 1, 1992లో అమలు చేశారు.

వివిధ పంచవర్ష ప్రణాళికలు ఎప్పుడెప్పుడు అమలు జరిగాయో ఇక్కడ తెలపడం జరిగింది.

తొలి పంచవర్ష ప్రణాళిక	: 1951-56
రెండవ పంచవర్ష ప్రణాళిక	: 1956-61
మూడవ పంచవర్ష ప్రణాళిక	: 1961-66
నాల్గవ పంచవర్ష ప్రణాళిక	: 1969-74
అయిదవ పంచవర్ష ప్రణాళిక	: 1974-79
ఆరవ పంచవర్ష ప్రణాళిక	: 1980-85
ఏడవ పంచవర్ష ప్రణాళిక	: 1985-90
ఎనిమిదవ పంచవర్ష ప్రణాళిక	: 1992-97

వీటి మధ్యకాలాల్లో ఎప్పుడప్పుడు ఏక వార్షిక ప్రణాళికలు అమలు జరిగాయి. 1966-67, 67-68, 68-69, 90-91, 91-92 కాలాల్లో ఈ ప్రణాళికలు అమలులోకి వచ్చాయి.

### 9.6 ఎనిమిదవ పంచవర్ష ప్రణాళిక

గతంలో దేశం సాధించిన పురోగతిని ధృవీకరించటం, స్థిరపరచుకోవటం, దేశీయ సమస్యలను సత్వరమే పరిష్కరించుకోవటం, అర్ధికపథంలో దేశాన్ని ముందుకు నడిపటం అట్టడుగు ప్రజలకు ప్రభుత్వ ప్రణాళికల ఫలాను అందించటం ఈ ఎనిమిదవ ప్రణాళిక లక్ష్యాలు. ఈ ప్రణాళిక కాలంలో రూ. 87,98,000 కోట్లను కేటాయించారు. అందులో 45 శాతం ప్రభుత్వరంగ సంస్థలకై వెచ్చిస్తారు. అంతగా స్వాతంత్ర్యానంతరం తొలిసారిగా 4,50,000 కోట్లను ప్రైవేటు రంగానికి కేటాయించటం ఈ ప్రణాళిక ప్రత్యేకత. ఇది ప్రభుత్వ రంగానికి కేటాయించిన దానికన్నా ఎక్కువ. ఈ ప్రణాళికా కాలంలో స్కూలాలదాయం (జి.డి.పి) 5 నుంచి 6 శాతం నిర్రైశించారు.

### 9.7. ప్రజల ఔత్సాహిక భాగస్వామ్యం

ప్రజలు ప్రభుత్వ ప్రణాళికల్లో ఉత్సాహంతో పాల్గొనటం ఎంతో అవసరం. వ్యవసాయదారులు, పారిశ్రామికవేత్తలు ప్రభుత్వ ప్రణాళికల్లో చురుగ్గా పాల్గొనటం మనం ఎరిగినదే. రేడియో ద్వారా, టెలివిజన్ ద్వారా, వ్యవసాయదారులకు లాజా వ్యవసాయ పరిశోధనా ఫలితాలు ఎప్పటికప్పుడు అందుతున్నాయి. వీటిని వ్యవసాయ దారులు శీఘ్రగతిన అమలుజరపటం మనం గమనిస్తున్నాం. అలాగే పారిశ్రామికవేత్తలు కూడా ప్రభుత్వం ఇచ్చే ప్రోత్సాహకాలను ఎప్పటికప్పుడు అమలు జరుపుతున్నారు. ఇవిగాక సాధారణ ప్రజలు ప్రభుత్వం సృజిస్తున్న రకరకాల పాఠ్యపు, ఇన్ఫర్మేషన్ పథకాలను ఆమోదించి ఆచరణలో పెట్టున్నారు. ఇందిరా వికాస పత్రం, కిసాన్ వికాస పత్రం, జాతీయ పాఠ్యపు పథకం, జాతీయ చిన్న మొత్తాల పాఠ్యపు పథకం ఇలా అనేక పథకాల్లో ప్రజలు విశేష శ్రద్ధ కనబరుస్తున్నది అందరూ గమనిస్తున్నాం.

### 9.8. సామాజిక వర్గాల అభివృద్ధి

అభివృద్ధి గురించి సంభాషించుకోనేప్పుడు గ్రామాల ప్రస్తావన వచ్చి తీరుతుంది. గతంలో మనం చెప్పుకొన్నట్లు భారతదేశానికి గ్రామసీమల్లో వన్నెముక, గ్రామాల్లో జీవితం నిజంగా ఒక విచిత్రం. అనేక కులాలు, మతాల తమతమ

వృత్తులను చేసుకొంటూ, తీరిక సమయాల్లో గుంపులు గుంపులుగా చేరి రచ్చబండ దగ్గరో, మర్రెచ్చెట్టు క్రిందనో, చెరువు గట్టుపైనో చర్చించుకొంటారు. స్థానిక విషయాలు, కష్టనష్టాలు ఈ చర్చల్లో ప్రధానాంశాలు. అప్పుడప్పుడు ఈ చర్చల్లో రాజకీయాలు ప్రవేశించి ఎంతో వాడిగా వేడిగా సాగుతాయి. రాష్ట్ర కేంద్ర రాజకీయాలు గూడా ఈ చర్చల్లో కీలకస్థానం పొందుతాయి. చర్చించుకొనే సమూహాల్లోని వ్యక్తుల విద్యాధికత, మనో వైఖరిని బట్టి చర్చనీయాంశం నిర్ధారితమవుతుంది. కొంతవరకూ గ్రామాల్లో పరస్పర సహకారం సామూహికజీవనం నేటికీ కొట్టొచ్చినట్లు కనబడుతుంది. పండగలు, పబ్బాలు, పెళ్ళిళ్ళు, శుభకార్యాలు, అశుభ కార్యాలలో కూడ ఈ పరస్పర సహకారం నేటికీ గ్రామీణులకు శ్రీరామ రక్షణ ఉందన్నది వాస్తవం. అయితే ప్రధానంగా గ్రామీణులు వ్యవసాయంపై ఎక్కువ ఆధార పడతారు. చిన్నకారురైతులు, కౌలుదార్లు, పెద్దరైతులు, భూస్వాములు, రైతు కూలీలు, రైతులకు కావలసిన ఎరువులు, మందులు ఇతర సామగ్రి అందజేసే వ్యాపారస్థులు-ఇలా గ్రామీణ రంగంలో అన్ని రకాలవాళ్ళు ప్రధానంగా వ్యవసాయ వ్యవస్థనే అంటిపెట్టుకొని ఉంటారు. ఇవిగాక చేతివృత్తుల వాళ్ళ తమవంతు పాత్రను నిర్వర్తిస్తుంటారు. చేతివృత్తుల్లో గూడా ప్రాంతాలవారీగా పెద్ద ఎత్తున చేతివృత్తులు చేసుకొనే వాళ్ళు. తిరిగి ఒక సంఘటనగా ఏర్పడటం మనం ఎరుగుదుము. ఉదాహరణకు కొత్తకోట, గద్వాల, అత్మకూరు ప్రాంతాలలో (తెలంగాణ), చీరాల, వేటపాలెం, బాపట్ల, ఈశురు పాలెం ప్రాంతాలలో (ఆంధ్రాకోస్తా) చేనేత కార్మికులు బాగా ఎక్కువ. వారంతా సమ్మెకృష్టే చేనేత సంస్థలు సంఘాలను స్థాపించుకొన్నారు. కొండపల్లి నిర్మల్ వంటి ప్రాంతాలలో బొమ్మలు చేసే కార్మికులు ఆయా సంఘాలు స్థాపించుకొంటారు. కోస్తా తీరంలో చేపలుపట్టే జాలర్లు వాళ్ళ సంఘాలను గీత కార్మికులు గీత కార్మిక సంఘాలను ఏర్పరచుకొన్నారు. అంటే గ్రామీణ వ్యవస్థ కేవలం కులాలవరకే పరిమితంకాక, వారివారి వృత్తుల పరంగా గూడా అనేక సంఘాల సమిష్టి వ్యవస్థ అని మనం గుర్తించాలి.

1991 జనాభా గణాంకాల ప్రకారం 5,25,852 జనావాసం ఉన్న గ్రామాలు, 36,224 జనావాసం లేని గ్రామాలు ఉన్నట్లు తేలింది. వీటిలో అనేక గ్రామాలు భౌగోళికంగా ఒకదాని నుంచి ఒకటి ఎంతో దూరంగా విసిరేసినట్లు ఉండటమే గాక, ఎటువంటి రవాణా సౌకర్యాలు లేకుండా ఉన్నాయి. ముఖ్యంగా ఉత్తరప్రదేశ్, మధ్యప్రదేశ్, రాజస్థాన్, సిక్కిం రాష్ట్రాలలో ఇటువంటి గ్రామాలు దర్శనమిస్తాయి.

గ్రామీణ వ్యవస్థ ఎంత పాతదైతే వాటికీ, నేటి ఆధునిక వ్యవస్థ ప్రభావానికి అతీతం మటుకు కాదు. ఇప్పుడు రేడియో, టీవీలు గాక, శాటిలైట్ టీవీ, కబుల టీవీ, ఆరోగ్య సంస్థలు, గృహ నిర్మాణ సంస్థలు, పారిశుధ్య సంస్థలు, పెరిగిన రవాణా వసతి, రోడ్లు సమాచార వ్యవస్థలు కూడా గ్రామ ప్రాంతాల్లో దర్శనమిస్తున్నాయి.

ఈ ఆధునిక పరిజ్ఞానం ద్వారా గ్రామీణ రైతాంగం గతంలో కన్నా ఇప్పుడు ఎక్కువ లాభాలు పొందుతున్న దన్నది నిస్సంశయం. రేడియో, టీవీల ద్వారా ప్రచారమవుతున్న వ్యవసాయ సమాచారం, ప్రకటనలు గ్రామీణ రైతులకు, ఆధునిక వ్యవసాయ వ్యవస్థకు నానాటికీ దగ్గరగా తెస్తున్నది. అదీగాక సేనిమాలు, పంగీతం, సాహిత్యం, చర్చలు - ప్రచార సాధనాల ద్వారా గ్రామీణ జీవితాన్ని ఎంతో ప్రభావితం చేస్తున్నాయి. గ్రామీణుల కట్టుబాటుల్లో, వేషభాషల్లో అలంకరణల్లో ఈ ఆధునిక జీవితం వెండి జిలుగులు ప్రతిబింబిస్తుండటం ఎవరైనా ఇట్టే గ్రహించవచ్చు. సమాచార వ్యవస్థ సగటు మానవుడి జీవితాన్నే గాదు, మారుమూల గ్రామీణుల జీవిత రూపురేఖలను కూడా సములంగా మార్చేస్తుందనటానికి నేటి గ్రామీణ వ్యవస్థలోని పాత, కొత్తల మేలుకలయికే చక్కటి ఉదాహరణ.

### 9.9. గ్రామీణుల ఆర్థిక వ్యవస్థ

గ్రామీణుల ఆర్థిక వ్యవస్థ గతంలో చెప్పుకొన్నట్లే వ్యవసాయం, చేతిపనులపై ఆధారపడి ఉంటుంది. అంతేగాక, ఆ ప్రాంతం భూమి, వాతావరణ పరిస్థితులు వ్యవసాయ చేతిపనులపై విపరీతమైన ప్రభావం చూపుతాయి.

గ్రామీణుల ఆదాయం జాతి యావత్తున పరిశీలిస్తే నేటికీ చాలా తక్కువ. దండేకర్, రథ్ల పరిశోధన ప్రకారం నేటికీ 38 శాతం గ్రామీణ ప్రజల వార్షిక ఆదాయం రూ. 280/- లు మాత్రమే. పౌష్టికాహారం అనేదేమిటో ఎరగని ప్రజలు. నేడు భారతీయ సగటు పౌరుడి ఆదాయం రూ. 500/- సంవత్సరానికి. అందువలన ఒకపూట తిని మరోపూట

పస్తుండే బ్రతుకులు ఎన్నో. సగటు మానవుడికి రోజుకు 2,250 కాలరీల శక్తి కావాలి. అప్పుడే అతని ఆరోగ్యం బాగుంటుంది. కాని, ఈ మాత్రం తిండి రోజూ పొందుతున్నవారు చాలా తక్కువమంది. అందువల్లనే నేడు గ్రామీణ ప్రాంతాల ప్రజలు, పారిపిల్లా బిల్లా ఈసురోమంటూ గురజాడవారి పద్యానికి అర్థం పడుతుంటారు. అందుకే గ్రామీణాభివృద్ధి పథకాలు ప్రణాళికల్లో చోటు చేసుకుంటాయి.

### 9.10. భూసంస్కరణలు

వ్యవసాయాభివృద్ధి పథంలో భూసంస్కరణలు కీలక సాత్రను వహించాయి. భూసంస్కరణల వలన అధికంగా ఉన్న భూమి పంపకం అయి, భూమిలేనివారికి భూమి లభించటమే గాక, భూస్వామ్య వ్యవసాయ కార్మికుల మధ్య సంబంధాలను పునర్నిర్వచించటానికి ఆస్కార మేల్పడింది. 'దున్నే వాడిదే భూమి' నినాదం కింద జమీందారీ వ్యవస్థకు గండిపడింది. గరిష్ఠ భూపరిమితి చట్టం బినామీ అమ్మకాలపై నిషేధం అమలులోకి వచ్చింది. భూమిదన్నే క్రొత్తదాడుడికి భద్రత కల్పించారు. భూమి ఒక పరిమితి దాటి విచ్చిన్నం కాకుండా జాగ్రత్త తీసుకున్నారు. చట్టంలో, జమీందారీ వ్యవస్థను 1948-54 మధ్యకాలంలో క్రమంగా తగిన చట్టం ద్వారా అమలు చేశారు. ప్రభుత్వ భూస్వాధీనకార్యక్రమంలో అవకతవకలు, అవినీతి, అధిక నష్టపరిహారం వంటివి చోటుచేసుకున్నాయి. సుమారు రెండు కోట్లమంది వ్యవసాయ దారులు అక్రమ క్రొత్తనుంచి విముక్తి పొందారు. అయితే ఈ వ్యవసాయ సంస్కరణలు తు. చ తప్పకుండా అమలయింది పశ్చిమబెంగాల్లోనే. ఇతర రాష్ట్రాలలో దీని అమలు తూ.తూ మంత్రంగానే సాగింది. ప్రభుత్వ చట్టాలకు విరుగుడు కనుగొనే పద్ధతులు రంగప్రవేశం చేశాయి. నోటి మాటపై భూములు క్రొత్త అమ్మకం, ఒకేసారి క్రొత్తకు ఇచ్చిన దాన్ని మరుసారి మార్చటం లాంటి విరుగుళ్లు కనుగొన్నారు. అంతేగాక ఈ సంస్కరణల వలన ప్రభుత్వం దత్తం చేసుకొన్న భూమి కూడా చాలా తక్కువే. దాదాపు రెండుకోట్ల ఎకరాల భూమిని ప్రభుత్వం దత్తం చేసుకోలేకపోయింది సంస్కరణలకు అర్హం లేదు. కాని, ఆలక్ష్యం నెరవేరలేదు. 1980 నాటికి ప్రభుత్వానికి దత్తమైన భూమి 70 లక్షల 20 వేల ఎకరాలు మాత్రమే. అందుకు గాను 50 లక్షల 60వేల ఎకరాల స్వాధీనం పూర్తయింది. దానిలో 44 లక్షల ఎకరాల భూమినే పంచటం జరిగింది. భూసంస్కరణలు పూర్తిగా అమలు జరగకముందే వాటి ప్రాధాన్యతను తగ్గించే ప్రయత్నాలు ఆరంభమైనాయి. భూసంస్కరణల ద్వారా లభించే భూమి ముక్కలు చెక్కలైన చిన్నచిన్న వ్యవసాయ భూములుగా మారుతుంది కాబట్టి, అట్టి చిన్న వ్యవసాయ భూములపై పెద్దగా ఉత్పత్తిరాదని ఒక వాదన.

### 9.11 వ్యవసాయాభివృద్ధి

వ్యవసాయాభివృద్ధికి సంబంధించిన ఏ అంశమైనా పెరుగుదల రేటులో వ్యత్యాసంగా ముఖ్యంగా ఆహారధాన్యాల ఉత్పత్తిలో తేడాగా చెప్పుకోవాలి. ప్రథమ పంచవర్ష ప్రణాళికా కాలం నుంచి వ్యవసాయోత్పత్తిని మూడు దశలుగా విభజించారు. మొదటి దశ 1949-50 నుంచి 64-65 వరకూ, రెండవ దశ 67-68 నుంచి 79-80 వరకూ, మూడవ దశ 1980 తదనంతరంగా ఈ విభజన చేశారు. మొదటి దశకాలంలో ఆహార ధాన్యాలలో పెరుగుదల కేవలం 2.4 శాతం. ఈ కాలంలో ఆహారధాన్యాల 52 మిలియన్ టన్నుల నుంచి 90 మిలియన్ టన్నులకు పెరిగింది.

ఇండెన్సిటీ ఎగ్రికల్చరల్ డిస్ట్రిక్ట్ ప్రోగ్రాం ను 1960లో ఎంపిక చేసిన జిల్లాల్లో ప్రవేశపెట్టారు. ఈ పథకానికి కావలసిన అంతర సామగ్రి అంటే విత్తనాల సరఫరా, ఎరువులు, తగిన వ్యవసాయ పద్ధతులను ప్రభుత్వమే సమకూర్చింది. ఈ పథకాలు 1964 వరకూ సాగాయి. వీటివలన వ్యవసాయోత్పత్తులు గణనీయంగా పెరిగాయి. ఈ కాలంలో ఎక్కువ వ్యవసాయభూమి సాగుబడిలోకి వచ్చింది. 1965-66, 66-67 లో జాతీని కలతపెట్టే రీతిలో కరువులో ముందాయి. 1965లో అధికోత్పత్తి పంపడాలు అమలులోకి రావటం వలన తదుపరి కాలంలో హరిత విప్లవానికి పునాదులు వేశారు.

### 9.12 హరితవిప్లవం

1967-68 నుంచి 1979-80 మధ్య హరిత విప్లవం జాతీని ఊపిరిపింది. ఆహార ధాన్యాల కొరత తీరిపోయింది.

అధికృత్పత్తి వంగడాల ప్రవేశం జాతిరూపు రేఖలను స్వయం సమృద్ధి పథంలోకి నడిపింది. ప్రాంతాల వారీగా, పంటల వారీగా హరిత విప్లవం అమలు చేశారు. ఎక్కువ వ్యవసాయానికి వసతి ఉన్న, నీటిపారుదల సౌకర్యాలున్న ప్రాంతాలలోనూ, పరిమితంగా నీటిపారుదల సౌకర్యాలున్న ప్రాంతంలోనూ ఈ హరిత విప్లవం ప్రభావం స్పష్టంగా కనిపించింది. కరువు, మెట్ట ప్రాంతాలలో ఈ హరిత విప్లవ ప్రభావం ఏమంతలేదని గమనించాలి.

రెండవ దశలో వ్యవసాయోత్పత్తిలో పెరుగుదల 22 శాతం సంవత్సరానికి మొదటి దశకన్నా ఇది కొంత తక్కువ. ఈ దశల వరకు వచ్చేసరికి ఆహారధాన్యాల ఉత్పత్తిలో స్వయం సమృద్ధి సమకూరింది. 1967-68లో 90 మిలియను టన్నుల నుంచి 1978-79లో 132 మిలియను టన్నులకు పెరిగింది.

మూడవ దశలో ఆహార ధాన్యాల ఉత్పత్తి గణనీయంగా అభివృద్ధి చెందింది. 1979-80, 1990-91 వ్యవసాయోత్పత్తిలోనే పెరుగుదల. భూమిలో మార్పు ఏమీలేదు. సాంకేతికంగా సాధించిన పురోగతి వల్ల కూడ కాదు.

కేవలం హరితవిప్లవం, ప్రభుత్వపథకాలే ఈ విజయాన్ని సాధించాయి.

### 9.13 బీదరిక నివారణ-అభివృద్ధి పథకాలు

బీదరిక నివారణ లక్ష్యంగా తొలి పంచవర్ష ప్రణాళికలు ప్రారంభమైనా నేటికీ అవి అసమగ్రంగా, అసంపూర్ణి గానే ఉన్నాయి అంటే ఆశ్చర్యం వేస్తుంది కదూ!

### 9.14 కమ్యూనిటీ డెవలప్ మెంట్లు ప్రోగ్రాం

గ్రామీణాభివృద్ధికి స్వాతంత్ర్యానంతరం తగిన పథకాలు ప్రారంభించటం జరిగింది. బహుళార్థ గ్రామీణ పథకాలలో కమ్యూనిటీ డెవలప్ మెంట్ ప్రోగ్రాం ఒకటి దీన్ని ప్రయోగాత్మకంగా ఇటాలీలో 1948లో ప్రారంభించారు. 1952లో దీన్ని దేశవ్యాప్తంగా అమలు చేశారు. మొత్తం జనాభా రెండు లక్షల డాకా ఉంటుంది. ఈ మొత్తం 300 గ్రామాలను మూడు బ్లాకుల కింద విభజిస్తారు. ఒక్కో బ్లాకులో 100 గ్రామాలంటాయి. 60 నుంచి 70 వేల జనాభా ఉంటుంది. పశుసంవర్ధక, నీటిపారుదల, వ్యవసాయ, ఆరోగ్యం, విద్య, గృహనిర్మాణం, అనుబంధ ఉద్యోగాలు మొదలైనవి ఈ పథకం కింద అమలవుతాయి. ఈ పథకాల అమలుతీరును మదింపు చేసిన బలవంతరాయి కమిటీ 1957లో పంచాయితీ రాజ్ తరహా గ్రామీణ పాలనా వ్యవస్థను సిఫారసు చేసింది.

చిన్నకారు రైతుల సంస్థ (Small Farmers Development Agency) సన్నకారు రైతుల వ్యవసాయ కూలీల అభివృద్ధి సంస్థ (Agency for Development of Marginal formers and Agricultural Labourers (MFAL) గ్రామీణ రుణ సదుపాయాల కమిటీ సిఫారసు మేరకు చిన్న కారు రైతుల సంస్థ, సన్నకారు రైతుల వ్యవసాయ కూలీల అభివృద్ధి సంస్థను 1969లో భారత ప్రభుత్వం ప్రారంభించింది. వ్యవసాయాభివృద్ధికి, వ్యవసాయ భూముల అభివృద్ధికి, భూసార పరిరక్షణకు, నీటి పారుదల సౌకర్యాలకు, పూలతోటల పెంపకానికి, వ్యవసాయ శ్రేత్ర ప్రయోగాలకు, కొత్త రకాల పంటలకోసం బహు పంటల వ్యవసాయానికి ఈ సంస్థలు కృషి చేస్తాయి.

తొలుత ప్రయోగాత్మకంగా 87 ప్రాజెక్టు ఏరియాలలో ప్రారంభించారు. తర్వాత ఈ సంఖ్య 168 ప్రాజెక్టులకు, 1818 బ్లాకులకు విస్తరించింది. 1980లో దీన్ని ఐ.ఆర్.డి.పి లో విలీనం చేశారు.

### 9.15 జవహర్ రోజ్ గార్ యోజన (Jawahar Rojgar Yojana)

1989లో ఈ పథకాన్ని ప్రవేశపెట్టారు. రాజీవ్ గాంధీ నేషనల్ రూరల్ ఎంప్లాయిమెంట్ ప్రోగ్రాం, రూరల్ లాండ్ లెస్ ఎంప్లాయిమెంట్ గ్యారంటీ ప్రోగ్రాంలను విలీనం చేసి ఈ జవహర్ రోజ్ గార్ యోజనను ప్రవేశపెట్టారు. గతంలోని ఫుడ్ ఫర్ వర్క్ (Food for work) ప్రోగ్రాం స్థానే 1980 అక్టోబరులో నేషనల్ రూరల్ ఎంప్లాయిమెంట్ ప్రోగ్రాం

రూరల్ అండ్ లోస్ ఎంప్లాయ్మెంట్ గ్యారంటీ పథకం 1989లో అమలయింది. గ్రామీణ నిరుద్యోగ పీడిత కుటుంబాలలో కనీసం వందరోజులు ఉద్యోగం కల్పించటం ఈ పథకం లక్ష్యం.

## 9.16 పారిశ్రామిక విధానం

స్వాతంత్ర్యం లభించిన నాటినుంచి పారిశ్రామికాభివృద్ధి ఎప్పుడూ జాతీయ ప్రాధాన్యంగానే ఉంటూ వచ్చింది. పారిశ్రామికీకరణం ఎలా జరిగితే భారత జాతి భవితవ్యం బాగుంటుందన్న విషయంలో ఎన్నోరకాల అభిప్రాయాలు వెలువడ్డాయి. స్వయంగా భారత ప్రభుత్వమే ఎన్నోరకాల విధాన నిర్ణయాలు చేసింది. వీటిల్లో ప్రభుత్వం ప్రైవేటు రంగానికి ఎటువంటి ప్రోత్సాహాన్నివ్వాలన్నది ప్రధానాంశం. అంతేగాక ప్రైవేట్ రంగంలో పరిశ్రమలపై ఎటువంటి అజమాయిషీ నియంత్రణ అవలంబించాలన్నది ముఖ్యమైనది, ప్రభుత్వం అజమాయిషీ చేస్తూనే, ప్రైవేటు రంగాన్ని తగిన రీతిలో ప్రోత్సహించు కోవాలన్నది ప్రధానాంశం.

1. అందుబాటులో ఉన్నపరిమిత వనరులను ప్రాధాన్యత రంగాలకు తరలించటం.
2. ఏకస్పృహాధిపత్యాలను పారిశ్రామిక రంగంలో తొలగించి ఆరోగ్యవంతమైన పోటీ పరిశ్రమల మధ్య విస్తారం.
3. ప్రాంతీయ నిభేదాలను తొలగించటం. ఏప్రిల్, 1948లో తొలిసారిగా ఈ పారిశ్రామికీకరణంపై భారత ప్రభుత్వ విధానం వెలువడింది. ఈ విధానంలో ప్రైవేటు పారిశ్రామిక రంగాల పాత్రలు నిర్దిష్టంగా నిర్వచించటం జరిగింది. రాష్ట్రాలు తగురీతిలో నియంత్రకరణ చేసే బాధ్యతను స్వీకరించవలసి ఉంటుంది. ఈ విధాన నిర్ణయం ద్వారా పరిశ్రమలను నాలుగురకాలుగా విభజించారు.
1. ఆయుధాలు, యుద్ధసామగ్రి, అణుశక్తి, ఆకాశం, రైలు రవాణా కేంద్ర ప్రభుత్వాధీనంలోనే పూర్తిగా ఉంటాయి.
2. బొగ్గు, ఇనిజాలు, ఇనుము, ఉక్కు, విమానాలు, టెలిఫోన్ పరికరాల ఉత్పత్తి కేంద్ర ప్రభుత్వ భాగస్వామ్యంలో ఉంటాయి. గతంలోని ప్రైవేటు పరిశ్రమలు (ఈ రంగాలలో) అదేవిధంగా కొనసాగుతాయి, ఒక దశాబ్దంపాటు ఆ తర్వాత పునఃపరిశీలన కొనసాగుతుంది.
3. వడ్డెనిమిది రకాల పరిశ్రమలు- ఆటోమొబైల్స్, ట్రాక్టర్లు, విద్యుచ్ఛక్తి, ఎరువులు, సిమెంటు, ప్రత్తి, చక్కెర, ఉప్పు మొదలైనవి- ప్రైవేటు రంగంలో ఉండవచ్చు. రాష్ట్ర ప్రభుత్వ నియంత్రణ విధిగా ఉంటుంది.
4. తదితర పరిశ్రమలు ప్రైవేటు రంగంలోనే ఉంటాయి. అయితే రాష్ట్రానికి వీటిల్లోకి ప్రవేశించే హక్కుంది.

పై విషయాలను పారిశ్రామిక అభివృద్ధి, నియంత్రణవట్టం 1951 క్రింద పొందుపర్చారు. 1935లో సమ సమాజం వైపుగా పారిశ్రామికీకరణం జరిపేందుకు నిశ్చయించటం జరిగింది. ఈ నేపథ్యంలో ప్రభుత్వ రంగానికి తగిన ప్రోత్సాహాన్నివ్వాలని నిర్ణయించటం జరిగింది.

1956లో రెండవసారి పారిశ్రామిక విధానాన్ని ప్రభుత్వం వెలువరించింది. పరిశ్రమలను మూడురకాల షెడ్యూల్ లలో వివరించారు. షెడ్యూల్ ఏ క్రింద పదిహేడు రకాల ప్రాధాన్య రంగాలను గుర్తించారు. యుద్ధసామగ్రి, అణుశక్తి, రైల్వే, సముద్ర, ఆకాశ రవాణాలు, ఇనుము ఉక్కు మొదలైనవి కేంద్రం బాధ్యత. మొదటి నాలుగు పూర్తి ప్రభుత్వ రంగం అధీనంలోనే ఉంటాయి. తదితర 13 అభివృద్ధి క్రమంలో తమవంతు పాత్రను ప్రదర్శించాల్సి ఉంటుంది.

షెడ్యూల్-బి క్రింద ఇరవై రెండు రకాల పరిశ్రమలను చేర్చటం జరిగింది. వీటిల్లో యంత్ర పరికరాలు, ఇనుము, మిశ్రమ లోహాలు, అల్యూమినియం మొదలైనవి ఉన్నాయి.

షెడ్యూల్-సిలో తదితర అన్నిరకాల పరిశ్రమలు. ప్రభుత్వ రంగానికి ఈ నేపథ్యంలో ప్రథమ పంచవర్ష ప్రణాళికల నుంచి అంతులేని ప్రోత్సాహం లభించింది. ఈ రంగంలో పెట్టుబడి 46 శాతం నుంచి ప్రణాళికాంతానికి 55 శాతంకు పెరిగింది. రెండవ పంచవర్ష ప్రణాళిక, ఆపైన 60 శాతం పైగా ప్రభుత్వ రంగంలో పెట్టుబడులు పెట్టటం జరిగింది.

ఇలా ప్రభుత్వరంగం ఒకవైపు మనగా ముందుకు సాగుతున్నా, పారిశ్రామిక ఏకచ్ఛత్రాధిపత్యం, ఆర్థికశక్తి ఒకచోటనే కేంద్రీకృతమవటం జరుగుతున్నానీ ఉంది. 1964లో మహాల్ కమిటీ పెద్ద పారిశ్రామిక, ఆర్థిక శక్తుల కేంద్రీకరణ గురించి చాలా తీవ్రంగా పరిగణించటం అందరికీ తెలిసిందే. ఈవేపథ్యంలో మొనోపాలీస్ అండ్ రిస్ట్రిక్టివ్ ట్రేడ్ ప్రాక్టీసెస్ చట్టం అవసరమైంది. 1969లో ఈ చట్టం అమలులోకి వచ్చింది. ఈ విధానం వలన ప్రభుత్వరంగంవైపు పారిశ్రామికీకరణం అధిక మొగ్గుచూపటం జరిగింది. అయితే 1970 నుంచి ఈ విధానంలో తిరిగి మార్పులు చోటు చేసుకోవచ్చాయి. 1991లో పి.వి. నర్సింహారావు ప్రధానమంత్రి అయినాక, ఆర్థికమంత్రిగా మన్మోహన్ సింగ్ పదవిలోకి వచ్చాక ఆర్థిక, పారిశ్రామిక రంగంలో పెనుమార్పులు వచ్చాయి. పారిశ్రామిక ఆర్థిక రంగంలో సరళీకృతవిధానం వలన భారీ ఎత్తున విదేశీపెట్టుబడులకు తలుపులు తెరవటం జరిగింది. ప్రభుత్వరంగంలోని పరిశ్రమల పెట్టుబడులను ప్రభుత్వం ఉపసంహరించుకోవటం జరిగింది. ప్రభుత్వ షేర్లను అతి చౌకగా అమ్మివేయటం ఈకాలంలో ఒక పెద్ద ఆర్థికనేరం (Economic Scandal) గా కూడా పత్రికలకెక్కింది. ఈకాలంలోనే హార్వర్డ్ మెహతా లాంటి బ్రోకర్లు, షేర్ వ్యాపారానికి తీవ్రద్రోహం చేయటం జరిగింది. 1991-95 మధ్య భారతదేశం ఆర్థికరంగంలో ఎదుర్కొన్నన్ని ఒత్తిళ్లు స్వాంతంత్ర్యానంతరం కూడా ఎదుర్కోలేదు.

### 9.17. నూతన పారిశ్రామిక విధానం 1991

జూలై, 1991లో ప్రవేశపెట్టిన ఆర్థిక సంస్కరణలు గతంలో భారత ఆర్థిక విధానానికి భిన్నమైనవి. దీనివలన కేంద్రం తన ఆధీనంలో ఉంచుకొన్న పారిశ్రామిక వ్యవస్థను ప్రైవేటుపరం చేయటం, అనియంత్రితం చేయటం, గమనించదగ్గది. నూతన ఆర్థిక సంస్కరణలలో భారత ఆర్థిక వ్యవస్థ ప్రపంచవ్యాపారరంగానికి ఎంతో దగ్గరైంది. డంకెల్ ప్రతిపాదనలు, మేధాసంపత్తిహక్కులు, ఉరుగ్వో చర్యలు, వరల్డ్ ట్రేడ్ ఆర్గనైజేషన్ అవతరణ, గాట్ తెరవెనుకకు పోవటం వంటి భౌగోళిక ఆర్థిక సంస్కరణలు, భారత ఆర్థిక సంస్కరణలమధ్య సామరస్యం ఏర్పడడానికి వీలు గలిగింది నూతన ఆర్థిక విధానం వల్లనే ఈనూతన ఆర్థిక సంస్కరణల్లో ముఖ్యాంశాలు :

1. గతంలో కేంద్ర ప్రభుత్వం ఆధీనంలో ఉన్న పరిశ్రమలను బహిరంగపరచటం.
2. పరిశ్రమల నెలకొల్పుటంలో విధిగా పాటించవలసిన లైసెన్సింగ్ విధానాన్ని తొలగించటం, పరిశ్రమల నిస్తరణకు కూడా ఈ సరళీకృత లైసెన్సింగ్ విధానం వర్తించటం మరో విశేషం.
3. దశలవారీ ఉత్పత్తివిధానాన్ని రద్దుచేసి, జాతీయోత్పత్తిని, స్వదేశీ విధానాన్ని పెంచటం
4. రుణాలు అందజేసే ఆర్థిక సంస్థలకు, బ్యాంకులకు పారిశ్రామిక వ్యాపార రంగంలో తప్పనిసరిగా షేర్లను ఇవ్వాలి.
5. భారీ పరిశ్రమల్లోని పెట్టుబడులపై నియంత్రణలను తొలగించటం
6. విదేశీ పెట్టుబడులపై, విదేశీకరెన్సీపైన, అదుపులను ప్రవేశపెట్టటం, 51 శాతం విదేశీ పెట్టుబడులను అనుమతించటం
7. పారిశ్రామికీకరణాన్ని బలవత్తరం చేయటం, గతనలభై సంవత్సరాలలో పారిశ్రామికాభివృద్ధి ఆరురెట్లు పెరిగింది. కాని, ఈ అభివృద్ధిచాలదు. ప్రస్తుతం ఉన్న 8.3 శాతం సంవత్సరానికి ఇంకా పెరగాల్సి ఉంది.

### 9.18. వాతావరణం- అభివృద్ధి

వాతావరణానికి, అభివృద్ధికి మధ్య ద్వితీయ సంబంధం ఉంది. రెండువైపుల చలనం ఉన్న అభివృద్ధిని ద్వితీయ సంబంధంతో సూచిస్తారు. అంటే వాతావరణంలో, పరిసరాలలో అభివృద్ధికి, దేశాభివృద్ధికి మధ్య సంబంధాన్ని గుర్తించటం. వాతావరణ, పరిసరాలు ఆరోగ్యం బాగుంటే, ఆర్థికాభివృద్ధి సజావుగా ఉండటం. లేనిపక్షాన అభివృద్ధి

క్రమంగా అడుగుంటుంటూ పారిశ్రామికీకరణం వలన, విస్తృత వ్యవసాయ రంగంలో నిరసాయనిక, క్రిమి సంహారకమందుల వాడకం వలన వాతావరణంలోని భూమ్యాకాశాలు కలుషితమై అనారోగ్యంలోని లోపం దేశాభివృద్ధిని పరోక్షంగా కుంటు పరుస్తుందన్న విషయంలో సందేహంలేదు. ఈ నేపథ్యంలో 1986లో వాతావరణ పరిరక్షణ చట్టం అమలులోకి వచ్చింది.

రాష్ట్రాల కాలుష్య నియంత్రణ సంస్థలను ఆధునికీకరించటం, కాలుష్య నిబంధనలను ఖచ్చితంగా పర్యవేక్షించటం ఈ చట్టం ప్రధానాంశాలు. కొన్ని ప్రధాన జాతీయపథకాలు గంగానది శుద్ధి పథకం 1985, జాతీయవృధా భూముల అభివృద్ధి-వంటివి కేంద్ర ప్రభుత్వం అజమాయిషీలో సాగుతున్నాయి.

### 9.19 అక్షరాస్యత : అభివృద్ధి

నిరక్షరాస్యత నిర్మూలన ఏ ఆలస్యానికి తగదు. ప్రస్తుతం భారతదేశంలో ఉన్న నిరక్షరాస్యత కొనసాగితే ప్రపంచ జనాభాలో ముప్పై శాతం నిరక్షరాస్యులు 2000 ఎ.డి నాటికి భారతదేశంలోనే ఉంటారు. భారత స్వాతంత్ర్యం వచ్చాక యాభై సంవత్సరాల తర్వాత కూడ భారత నిరక్షరాస్యత ముఖ్యత్రంలో పెనుమార్పులు సంభవించక పోవటం శోచనీయం.

రాజ్యాంగంలోని ఆదేశ సూత్రాల ప్రకారం పిల్లలకు పద్నాలుగు సంవత్సరాలలోపు నిర్బంధ విద్యా విధానం అమలు కాకపోవటం దురదృష్టకరం. యునైటెడ్ నేషన్స్ చిల్డ్రన్ ఎమర్జెన్సీ ఫండ్, అమ్మాదాబాదు సర్వే ప్రకారం స్కూల్ నుంచి మధ్యలోనే చదువు ఆపిస్తున్న విద్యార్థుల సంఖ్య నానాటికే పెరిగిపోతున్నది. దేశంలోని పిల్లల్లో 25 శాతం అసలు చదువుకు నోచుకోకపోగా, 52 శాతం బడికి వెళ్ళే పిల్లల్లో 5 సంవత్సరాల విద్య పూర్తి చేయకముందే అర్థాంతరంగా చదువు ఆగిపోతున్నది.

ఈ అర్థాంతరంగా చదువు ఆపి విద్యార్థులు చాలామంది వీధిలో జీవితం గడిపిస్తున్నారు. సుమారు పదిలక్షల మంది పిల్లలకు వీధుల్లోనే జీవితం గడిచిపోతోంది. సుమారు కోటి వినభై లక్షల మంది పిల్లలు బాల కార్మికులుగా మారిపోతున్నారు.

ఇటీవల ఈ బాల కార్మికులను జాతీయ పథంలోకి తీసుకోవ్వేందుకు ప్రభుత్వం తగిన చట్టాలను రూపొందించింది. బాలకార్మికులను వెళ్ళిచాకిరి నుంచి విముక్తిచేసి, పాఠశాలకు జీవనోపాధిపథం వైపుకు మరలించేందుకు కేంద్రం తగిన చర్యలు తీసుకోవటం ప్రారంభించింది. 2080 AD నాటికి పూర్తిగా బాల కార్మికులను జాతీయ జీవన ప్రవంతిలోకి వైతన్యమూర్తులుగా తేవాలని కేంద్రం రాష్ట్రాలకు మార్గదర్శక సూత్రాలను జారీచేసింది.

విద్యకు జాతీయ వైతన్యానికి మధ్య ఉన్న అవినాభావ సంబంధం ఈనాటిది కాదు. ప్లాటో వంటి గ్రీకుల తత్వవేత్తల నుంచి భారతీయ మహర్షుల దాకా అందరూ జాతీయ సమైక్యత, నైతికమయమైన సంఘనిర్మాణంలో విద్యపాత్రను వక్కాణించటం మనకు తెలియనిది కాదు. థియోడర్ మల్టల్ వంటి ప్రముఖులు (1960) ఆర్థికపురోగతికి విద్యావంతులైన సమాజం ఎంత అవసరమో పలురకాలుగా వివరించారు. యునెస్కో కూడ విద్యాభివృద్ధికి, దేశాభివృద్ధికి మధ్యనున్న సంబంధాన్ని చాలా స్పష్టంగా నిర్వచించింది.

పాలో ఫ్రెయిర్ లాంటి బైబిల్ సామాజిక శాస్త్రవేత్తలు విద్యాభివృద్ధి మనుషుల్లో పేరుకుపోయిన అజ్ఞానమైన మోనాన్ని తట్టిలేపుతుందని వివరించారు. లాడిత సిడిత వర్గాలలో సహసం అజ్ఞానం వలన జనించినదని, చదువుకోవడం వలన ఈ అణగారిన వర్గాలలో అజ్ఞానపరమైన సహసం నశించి విప్లవాత్మకమైన ఆలోచనా సరళి ఏర్పడుతుందని పేర్కొన్నారు. పాలో ఫ్రెయిర్, దీనివలన సంఘంలో పరిణామం తద్వలన అన్నారు. ఆఫ్రికా, లాటిన్ అమెరికా దేశాల్లో ఇటీవల సంభవించిన సాంఘిక పరిణామాలు ఈ నేపథ్యంలోనివే అని ఆయన తనపుస్తకం "పెడగా గి ఆఫ్ ఓప్రెస్డ్ అండ్ కల్చరల్ ఏక్షన్ ఫర్ ఫ్రీడం" లో పేర్కొన్నారు.

### 9.19.1 అక్షరాస్యత స్థాయి

1901 నాటికి భారతదేశంలో అక్షరాస్యుల శాతం 5.35. ఇప్పుడది 52.11 శాతంగా మారింది. (1991 జనాభా లెక్కల ప్రకారం). 1901నాటికి స్త్రీలలో అక్షరాస్యుల సంఖ్య 0.60 శాతం. 1991 నాటికి 39.42 శాతం పెరిగింది. మనదేశ జనాభా 1981లో 68.3 కోట్లుండగా 1994 నాటికి 84.4 కోట్లకు పెరిగింది. అంటే ప్రపంచ జనాభాలో 16 శాతం జనాభా భారతదేశంలోనే ఉందన్నమాట. 1961-91 మధ్యకాలంలో జనాభాలో అక్షరాస్యుల శాతం కూడా పెరిగింది. స్వాతంత్ర్యానంతరం తొలిసారి జనాభాలో అక్షరాస్యుల శాతం, నిరక్షరాస్యుల శాతం కన్నా పెరిగింది. అయితే స్త్రీల నిరక్షరాస్యత నేటికీ పురుషుల నిరక్షరాస్యతకన్నా ఎక్కువే. అంతేగాక పల్లె, పట్టణాసుల మధ్య గూడా అక్షరాస్యుల శాతం అభివృద్ధిలో గణనీయమైన తేడా ఉంది. పట్టణ జనాభాలో నాలుగింట మూడువంతులు అక్షరాస్యులే, పల్లె ప్రాంతాలలో అక్షరాస్యులు సగం జనాభానే ఉంటారు. స్త్రీల మాటకు వస్తే అది మరింత తక్కువ. పల్లెవాసులలో స్త్రీలు 30.62 శాతం అక్షరాస్యులుగా ఉంటే, పట్టణాలలో 81.09 శాతం స్త్రీలు విద్యార్థికులు. అక్షరాస్యతపరంగా రాష్ట్రాలను పరిశీలిస్తే కేరళలో 89.81 శాతం అక్షరాస్యత కనిపిస్తుంది. బీహార్లో 38.48 శాతం కనిపిస్తుంది. దేశంలో 22 రాష్ట్రాలలో అక్షరాస్యత శాతం జాతీయసగటు అక్షరాస్యతకన్నా ఎక్కువ ఉండగా, 9 రాష్ట్రాలు కేంద్రపాలిత ప్రాంతాలు జమ్మూకాశ్మీర్ను తీసుకొంటే 50 శాతం కన్నా అక్షరాస్యత తక్కువ ఉంది. 75 శాతం అక్షరాస్యత సాధించిన రాష్ట్రాలు, కేంద్రపాలిత ప్రాంతాలు. కేరళ, మిజోరాం, లక్షదీవులు, చండీఘర్, గోవా, ఢిల్లీ.

పాండిచ్చేరి, అండమాన్ నికోబార్ దీవులు డమన్ అండ్ డయ్యూల్లో 70-75 శాతం అక్షరాస్యత సాధించాం. మిగతా రాష్ట్రాల్లో (ఆంధ్రాతో సహా) 45 శాతం అక్షరాస్యత కనిపిస్తుంది.

15 సంవత్సరాలు పైబడిన వయస్కులు సుమారు 20 కోట్లమంది నిరక్షరాస్యులుగా ఉండడం శోచనీయం. ఈ వయస్కువారే నిరక్షరాస్యుల్లో గరిష్ట వర్గంవారు.

### 9.19.2 అక్షరాస్యత-అభివృద్ధి పథకాలు

భారతదేశంలో విద్యాభివృద్ధిని సమీక్షిస్తూ విప్పటికప్పుడు నూతన పథకాలు ప్రవేశపెట్టానే ఉన్నారు. సోషల్ ఎడ్యుకేషన్ పథకం 1950లో కమ్యూనిటీ డెవలప్ మెంట్ ప్రోగ్రాంలో భాగంగా ఉండేది. తర్వాత ఫార్మర్స్ సంక్షనల్ లిటరసీ ప్రోగ్రాం 1960లో అమలులోకి వచ్చింది. 1970ల్లో 15.35 మధ్య వయస్కులకు జాతీయ పెద్దల విద్యాభివృద్ధి పథకం (నేషనల్ ఎడ్యుకేషన్ ప్రోగ్రాం)ను ప్రవేశపెట్టారు. 1988లో నేషనల్ లిటరసీ మిషన్ అమలులోకి వచ్చింది. అలా స్వాతంత్ర్యానంతరం నిరక్షరాస్యత పారద్రోలడానికి నాలుగురకాల పథకాలను ప్రభుత్వం ప్రవేశపెట్టింది. అలాగే ఈ పథకాలకు నిధులను ప్రణాళికల ద్వారా అందజేసి విషయం పరిశీలిస్తే తొలి పంచవర్ష ప్రణాళికలో 5 కోట్లు మాత్రమే కేటాయించారు. ఆ తర్వాత ప్రణాళికల్లో చాలా తక్కువ కేటాయించినప్పటికీ, ఆరవ ప్రణాళిక నాటికి 120 కోట్లు దాకా కేటాయించటం జరిగింది.

**యర్షాకులం ప్రయోగం :** జాతీయ సాక్షరతా మిషన్ వారి ఆధ్వర్యంలో కేరళ శాస్త్ర సాహిత్య పరిషత్ సహకారంతో, జిల్లా కలెక్టర్ పర్యవేక్షణలో 6-60 మధ్య వయస్కులకు సుమారు 2.89 లక్షల ప్రజలను అక్షరాస్యులుగా మార్చటం జరిగింది. జనవరి 26, 1989లో ప్రారంభమై, సంవత్సరంలోనే 14.52 శాతం అక్షరాస్యులను సాధించారు. ఫలితంగా అక్షరాస్యత శాతం జిల్లా స్థాయిలో 91.34 శాతానికి పెరిగింది. ఈ ప్రయోగంలో జిల్లా కలెక్టర్ స్వయంగా పాలుపంచుకోవటం జరిగింది. ఇలా యర్షాకులం ప్రయోగం విజయవంతమైన నేపథ్యంలో పబ్లిక్ రిలీజ్, కర్ణాటకల్లో కూడా ఇదేమోస్తరు ప్రయోగాలను చేపట్టటం జరిగింది. కర్ణాటకలో నిరక్షరాస్యత జిల్లా యర్షాకులం తర్వాత పూర్తి అక్షరాస్యత సాధించినది. (1993)

**యర్షాకులం ప్రయోగం విజయవంతమవటానికి కారణాలు :** ప్రజాభిప్రాయం మలచగలగటం, నిరక్షరాస్యులయిన జనాభాను, ఒకచోట చేర్చి వారిని అక్షరాస్యత పల్లె ప్రోత్సహించటం, సాంఘిక చైతన్యంలో ప్రజలను భాగస్వాములను చేసి, అక్షరాస్యత ప్రచారంలోకి దింపటం, మధ్యలోనే మానేసేవారి సంఖ్యను గణనీయంగా తగ్గించటం.

సామాజిక తెగలను అధికంగా పాల్గొనేలా చేయటంవలన అక్షరాస్యత మిషన్ పూర్తి విజయం సాధించింది. "కళాజాతాలు" నవసాక్షర కళామేళాల వంటివి ఈ ప్రయోగంలో కీలక పాత్ర వహించాయి.

అలాగే ఆంధ్ర రాష్ట్రంలో గూడ సంపూర్ణ అక్షరాస్యత పథంవైపు చిత్తూరు, నిజామాబాదు జిల్లాలు పయనిస్తున్నాయి. మొత్తం జాతీయ 200 జిల్లాలను కేంద్ర ప్రభుత్వం ఎంపిక చేసింది. వీటిలో 15 జిల్లాలు ఆంధ్రరాష్ట్రంలోనే ఉన్నాయి.

సంపూర్ణ అక్షరాస్యత సాధించే పథంలో న్యూస్ లెటర్లు, నినాదాలరాత, సమావేశాలు, సభలు, సమ్మేళనాలు, అడియో వీడియో క్యాసెట్లు, బానర్లు, పోస్టర్లు, ర్యాలీలు, సైకిల్ యాత్రలు, జాతాలు, హరికథలు, బుర్రకథలు ప్రధానమైనవి.

ఈ జాతీయ అక్షరాస్యత పథంలో అనేక చిన్న చిన్న పథకాలు ఏర్పరచుకొని అనేక జిల్లాలు ఎనలేని కృషి సల్పుతున్నాయి. అక్షరతపస్మాన్, అక్షర జ్యోతి, అక్షర కిరణం వంటివి కొన్ని ఉదాహరణలు.

నెల్లూరు జిల్లాలోని అక్షర దీపం సాంఘిక దురాచారపైన, తాగుడు వంటి వ్యసనాలపై దృష్టి కేంద్రీకరించింది. "సీతమ్మ కథ" అనే పాఠంతో నెల్లూరు దూబగుంట గ్రామస్తులయిన స్త్రీలలో వినూత్న మార్పు సంభవించి క్రమంగా రాష్ట్రమంతటా వ్యాపించింది. చివరికి ఆంధ్ర రాష్ట్రమంతటా వ్యాపించింది. చివరికి ఆంధ్రరాష్ట్ర ప్రభుత్వం అక్టోబరు, 1993లో సారా అమ్మకాన్ని నిషేధించవలసి వచ్చింది.

**అభ్యాసం**

స్టానింగ్ కమిషన్ ఉద్దేశాలు వివరించండి.

.....

.....

.....

.....

.....

.....

.....

.....

.....

.....

**9.20 అభివృద్ధి నమూనాలు (Models of Development)**

ఇంతవరకూ అభివృద్ధి అంటే ఏమిటి? ఈ అభివృద్ధి దశలో మనజాతి పయనించడానికి ప్రణాళికలు రూపొందించాలి. స్టానింగ్ కమిషన్ విషయం, తదనుగుణంగా ఆచరణలో పెడుతున్న అభివృద్ధి కార్యక్రమాలు, ముఖ్యంగా భూసంస్కరణలు, వ్యవసాయాభివృద్ధి, గ్రామీణ సమగ్రాభివృద్ధి పథకాలు, నూతన పారిశ్రామిక విధానం, నూతన ఆర్థిక విధానం, జాతీయ సాక్షరతా కార్యక్రమాల గురించి తెలుసుకున్నారు.

ఐతే మీరు తెలుసుకోవలసిన మరో ముఖ్యవిషయం ఒకటి ఉంది. అదే "అభివృద్ధి నమూనాలు" (Models of Development). ఏదేజమైనా ప్రణాళికాబద్ధమైన అభివృద్ధిని సాధించాలంటే వాటివెనుక కొన్ని సిద్ధాంతాలు, కొన్ని నమూనాలుంటాయి. ఇటువంటి నమూనాలు కేవలం అభివృద్ధి కార్యక్రమాలకే పరిమితంకావు. ప్రతీరంగం, అంటే సాంఘిక, సామాజిక, రాజకీయ, నైతికరంగాల అభివృద్ధి కూడా వాటికి సంబంధించిన నమూనాలపై ఆధారపడి ఉంటాయి. మీరిప్పుడు నేర్చుకోవలసింది జాతీయాభివృద్ధి కార్యక్రమాలు నమూనాలు.

అభివృద్ధి నమూనాలు లేక సిద్ధాంతాల్లో పేర్కొనదగినవి 1) Unilinear 2) Non Unilinear 3) Main stream Models, Big Push theory 4) Mixed economy. వర్తమాన దేశాల్లో అభివృద్ధి అనుభవం మొదలగునవి పేర్కొనదగినవి. Refer (Theories of Development and approaches to planning, Unit-7, Block IV, Public Relations & Development course, B.P.R 07, Dr. B.R. Ambedkar Open University)

### 9.21. ముఖ్యవిషయాలు గుర్తుంచుకుందాం

- సాంఘిక నిర్మాణాలలో ఆకృతులలో మార్పుసాధించి ప్రజల భావాలలో మార్పుతెచ్చి జాతీయ భావాలను పెంపొందిస్తూ ఆర్థిక ప్రగతిని సాధించడం అభివృద్ధి చేసే పని.
- జాతీయ అభివృద్ధి లక్షణాలు నాలుగు.
  1. ఆర్థికాభివృద్ధి
  2. సమ పంపిణీ వ్యవస్థ
  3. జాతీయ అమాహాన
  4. మానవనరుల పురోగతి.
- బీదరికం, నిరుద్యోగం, తక్కువస్థాయి ఉత్పాదకత, అభివృద్ధి చెందని దేశాల లక్షణాలు.
- కొన్ని నిర్దిష్ట సూత్రాలను అమలు చేయటం ద్వారా అభివృద్ధి కార్యక్రమాలను సాధించడం ప్రణాళిక చేసేపని.
- ప్లానింగ్ కమిషన్ భూసంస్కరణలు, హరితవిప్లవం, కమ్యూనిటీ డెవలప్ మెంట్ ప్రోగ్రాం, జవహర్ రోజ్ గార్ యోజన, నూతన పారిశ్రామిక విధానం, అక్షరాస్యతాభివృద్ధి వంటివి అభివృద్ధి కార్యక్రమాలు.
- అభివృద్ధి నమూనాల్లో పేర్కొనదగినవి
 

1. Unilinear	2. Non Unilinear
3. Main stream Models, Big Push Theory,	4. Mixed economy.

### 9.22. మాదిరి పరీక్షా ప్రశ్నలు

ఈ క్రింది ప్రశ్నలకు 30 పంక్తుల్లో జవాబులు రాయండి ?

- I
1. అభివృద్ధి కార్యక్రమాలను సవివరంగా చర్చించండి ?
  2. అభివృద్ధి సాధించడానికి ప్రణాళికలు ఎలా తోడ్పడుతున్నాయో వివరించి అభివృద్ధి నమూనాల గురించి రాయండి ?
- II
- ఈ క్రింది ప్రశ్నలకు 15 పంక్తుల్లో జవాబులు రాయండి.
1. జవహర్ రోజ్ గార్ యోజనను వివరించండి ?
  2. అక్షరాస్యత-అభివృద్ధి పథకాలు చర్చించండి ?

---

## భాగం 10 అభివృద్ధి సాత్రికేయత- భావన

---

### విషయక్రమం

- 10.0 ఉద్దేశం
- 10.1 ప్రవేశిక
- 10.2 అభివృద్ధి అంటే ఏమిటి ?
- 10.3 అభివృద్ధిలో ప్రసార మాధ్యమాల (Mass Media) పాత్ర అభ్యాసం
- 10.4 పత్రికారచన
- 10.5 పత్రికారచన పద్ధతుల పరిచయం
- 10.6 అభివృద్ధి సాత్రికేయత యొక్క భావన అభ్యాసం
- 10.7 ముఖ్య విషయాలను గుర్తించుకుందాం
- 10.8 మాదిరి పరీక్షా ప్రశ్నలు

---

### 10.0 ఉద్దేశం

---

ఈ భాగం చదివిన తర్వాత మీరు తెలుసుకోవే విషయాలు

- మానవాభివృద్ధిలో ప్రసార మాధ్యమాల ప్రభావం
- ప్రసార మాధ్యమాల ప్రయోజనం
- పత్రికారచనలో వివిధ పద్ధతులు
- అభివృద్ధి సాత్రికేయత యొక్క విశిష్టత
- అభివృద్ధి సాత్రికేయత దృష్టిలో రాయడంలో మెలకువలు

---

### 10.1 ప్రవేశిక

---

మానవ అభివృద్ధికి ప్రసార మాధ్యమాలు అతికీలకమైన పాత్రను నిర్వహిస్తాయి. విద్య, వాణిజ్య, క్రీడలు, సాంస్కృతిక, కళాదిరంగాలలో విషయ పరిజ్ఞానానికి ప్రసార మాధ్యమా (Mass Media) లైన ఆకాశవాణి, దూరదర్శన్, పత్రికలు, సినిమాలు మొదలైనవి మిక్కిలి తోడ్పడతాయి.

ప్రజాస్వామ్యదేశాల్లో ప్రసార మాధ్యమాలు అటు ప్రభుత్వానికి, ఇటు ప్రజలకు వారధిగా ఉండి పరస్పరావగాహనలో ప్రధానపాత్ర వహిస్తాయి. వార్తలను, వార్తలపై వ్యాఖ్యలను తెలపడం పత్రికల ముఖ్యలక్ష్యం. ఏవార్త ప్రచురణ వల్ల ప్రజాభివృద్ధిలో పాటు సమాజాభివృద్ధి సాధ్యమవుతుందో ఆవార్తారచనను అభివృద్ధి సాత్రికేయత (Development Journalism) అంటారు. దీనికి సంబంధించిన ముఖ్య అంశాలు ఈ భాగంలో చదవుతారు.

## 10.2 అభివృద్ధి అంటే ఏమిటి ?

మానవుని మానసిక, శారీరక సర్వోముఖాభివృద్ధినే 'అభివృద్ధి' (Development) గా పరిగణిస్తాం. ప్రజాస్వామ్య పరిపాలనలో ప్రభుత్వం ఏకాధ్యం చేపట్టాలనుకున్నా ప్రజల అభిప్రాయాన్ని ముందే తెలుసుకోనేందుకు తాము చేపట్టబోయే ఏ పథకమైనా, కార్యక్రమమైనా జన మాధ్యమాల ద్వారా ముందుగా ప్రజలకు తెలియజేయడం జరుగుతుంది. స్థానిక, రాష్ట్ర, జాతీయ ప్రభుత్వాల తీరు ప్రసార, ప్రచార సాధనాలైన వివిధ మాధ్యమాల ద్వారా ఎప్పటికప్పుడు తెలుసుకుంటూ తమ అభిప్రాయాలను తెలియజేయడం జరుగుతుంది. సమాచార మాధ్యమమైన పత్రికల్లో ప్రభుత్వ విధానాలపై ఆయారంగాల మేధావుల విశ్లేషణాత్మక వ్యాసాలు ముద్రితమవడం వల్ల ప్రజల చైతన్యవంతమవుతుంది. ప్రసార మాధ్యమాలైన ఆకాశవాణి, దూరదర్శనంలో ప్రభుత్వం వారు, ప్రజానాయకుల ఇంటర్వ్యూలు, వారివారి అభిప్రాయాలు ప్రసారమవుతాయి. ఉదాహరణకు మధ్యనిషేధానికై ప్రభుత్వ అభిప్రాయాలు, ప్రజావాహిని ఎప్పటికప్పుడు తమతమ భావాల తెలుపుకోవడం, చివరికి మధ్యనిషేధానికి ప్రజా ఉద్యమం ఏర్పడడం, ప్రభుత్వం దానిని అంగీకరించి, ఆమోదించి చట్టంగా చేయడం జరిగింది. ఇదే విధంగా ప్రజాస్వామ్య వ్యవస్థలో ఏ సమస్య అయినా ప్రసార మాధ్యమాలు విస్తృత ప్రచారంలోకి తేవడం వల్ల ప్రజాస్వామ్య దేశాల్లో మాధ్యమాలకు అత్యంత ప్రముఖమైన స్థానం ఉంటుంది.

'అభివృద్ధి' అంటే ఎవరి అభివృద్ధి ? అనే ప్రశ్న ఉడయిస్తుంది. ఈ అభివృద్ధి ప్రభుత్వమా? లేక ప్రజలా? ప్రజాస్వామ్య దేశాల్లో జన సామాన్యంలోనే ప్రజాప్రతినిధులు ఎన్నికై ప్రభుత్వంగా ఏర్పడతారు. మొత్తం మీద "దేశమంటే మట్టికాదోయ్, దేశమంటే మనుజులోయ్" అని మహా కవి చెప్పినట్టుగా 'అభివృద్ధి' అంటే యావత్ ప్రజాభివృద్ధిగానే గ్రహించాలి. ప్రజలు అర్థిక, రాజకీయ, సామాజికాది రంగాల్లో సమానత్వాన్ని పొందుతూ అన్నిరంగాల విజ్ఞానాన్ని గ్రోలుతూ వృద్ధి పొందడాన్నే అభివృద్ధిగా భావిస్తాం.

## 10.3 అభివృద్ధిలో ప్రసార మాధ్యమాల పాత్ర

ప్రజలు ఎప్పటికప్పుడు ప్రభుత్వ విధానాలు తెలుసుకోవడం, ప్రభుత్వం వారు ప్రజాకంఠాన్ని అనుక్షణం వినడానికి మాధ్యమాలు వారధిలా ఉంటాయి. ప్రసార మాధ్యమాలు నిరంతరం మానవ ప్రగతికి శ్రమిస్తాయి. ఈనాడు మానవుల్లో కార్మికులు, కర్షకులు, ఉపాధ్యాయులు, ఆఫీసుల్లో పనిచేసేవారు ఇలా వివిధ వృత్తుల్లో ఉండేవారున్నారు. వారందరి అభివృద్ధి ధ్యేయంగా ప్రసార మాధ్యమాలు పనిచేస్తున్నాయి. గ్రామీణ, పట్టణ ప్రాంత ప్రజలనే భేద భావం లేక అన్ని ప్రాంతాల ప్రజల అభివృద్ధికై మాధ్యమాలు అవిశ్రాంత కృషి చేస్తున్నాయి. ఇంకా ఆడ, మగ, బీదా-బిక్కి, మత, జాతి భేదాలేవీ పాటించక యావత్ ప్రజల అభివృద్ధికి ఊపిరిగా మాధ్యమాలు నిరంతరం కృషి సల్పుతూనే ఉన్నాయి. ఉదాహరణకు 8వ పంచవర్ష ప్రణాళికలో గ్రామీణాభివృద్ధి కార్యక్రమాలకు కేంద్ర ప్రభుత్వం సుమారు 30వేల కోట్ల రూపాయలు కేటాయించింది. వ్యవసాయాభివృద్ధి, గ్రామీణ పరిశ్రమల అభివృద్ధి ముఖ్యంగా గ్రామాల సమగ్రాభివృద్ధి వీటి ప్రధాన లక్ష్యం. కేవలం 30,000 కోట్ల రూపాయలు కేటాయించినంత మాత్రాన అభివృద్ధి పొందుతామంటే అది ఒక భ్రమ. అందుకే ఒకవైపు ప్రసార మాధ్యమాల ద్వారా, మరొకవైపు సంప్రదాయ సిద్ధ మాధ్యమాల ద్వారా ప్రజలకు అభివృద్ధి పథకాలపై సమగ్ర సమాచారం అందించి వారిని అభివృద్ధి పథంలో భాగస్వాములుగా చేయవచ్చు. ఈరోజు మనదేశంలో హరిత విప్లవం ద్వారా ఆహార దాన్యాల్లో స్వయం సమృద్ధి సాధించామంటే ఆ గొప్పతనం ప్రసార మాధ్యమమైన ఆలిండియా రేడియోకే దక్కుతుంది. ఇది అభివృద్ధిలో ప్రసార మాధ్యమాల పాత్రకు చక్కని తార్కాణం.

## అభ్యాసం

అభివృద్ధిలో ఆకాశవాణి, దూరదర్శన్ల పాత్ర ఏమిటి ?

### 10.4 పత్రికా రచన

ఆధునిక శాస్త్ర సాంకేతికాభివృద్ధి ఫలితాలలో పత్రికలు ఒకటి. ఈ పత్రికలు వెలువడే కాలా (Period) వస్తునుసరించి దిన, వార, పక్ష, మాస, ద్వైమాస, త్రైమాస, అర్థవార్షిక, వార్షిక పత్రికలని అంటారు. వీటిల్లో దిన పత్రికలాగా వారపత్రిక, వారపత్రికలాగా ఇతర పత్రికలూ ఉండవు. కాబట్టి ఒక్కపత్రిక రచన ధ్యేయం ఒక్కోరకంగా ఉంటుంది. దాన్ని అనుసరించే పత్రికారచన చేయవలసిన అవసరముంది.

### 10.5 పత్రికా రచన పద్ధతుల పరిచయం

అత్యధిక జనాదరణ మార్గమాలైన (Mass Media) పత్రికలు, ఆకాశవాణి, దూరదర్శన్లకై రచనలు చేసేప్పుడు ఒక దానికి మరోదానికి కొంత భిన్నంగా రాయాలి. పత్రికా రచనకు ఆకాశవాణి, దూరదర్శన్లకూ కొంత భేదం ఉంటుంది. ఆకాశవాణి, దూరదర్శన్ల రచనలు ప్రసారమైనప్పుడొకసారే వినిపించడం జరుగుతుంది. మళ్ళీ మళ్ళీ వినిపించడం సాధ్యమయ్యేది కాదు. కాబట్టి చిన్న చిన్న పదాలతో పొట్టి పొట్టి వాక్యాలుగా చెప్పదలచుకున్న విషయాన్ని చెప్పాలి. ఈ చెప్పడం సంభాషణాత్మక పద్ధతిలో ఉండాలి. ఎంపిక చేసుకోవాలి. నిత్య జన వ్యవహారంలో లేని పదాలను ప్రయోగిస్తే వాటి అర్థాలను నిమంటవులో చూసుకొని అర్థం చేసుకొనేలోగా ఆకార్యక్రమమే అయిపోతుంది. అందువల్ల జన వ్యవహార పదాలనే ఉపయోగించాలి. పత్రికలను కేవలం అక్షరాస్యులు మాత్రమే చదువుతారు. ఆ చదివింది కూడా పదేపదే చదువుకొని నెమరేసుకుంటూ అర్థం చేసుకునే అవకాశం ఉంటుంది. కాబట్టి ఆకాశవాణి, దూరదర్శన్ల రచనలను శ్రవ్య, దృశ్యాలకనుగుణంగా రచనచేస్తే పత్రికలకు 'చదువుకోడానికి' అనుకూలంగా రాయవలసి ఉంటుంది. పత్రకల్లో కేటాయించిన 'కాలమ్స్' స్థలానికి తగినంతనే రాయాల్సి ఉంటుంది. దానికొరకై చెప్పదలచుకున్నది 'అల్పాక్షరాల్లో అనల్పార్థం' మాదిరిగా రాయాలి.

రాజకీయ, నేర, వ్యవసాయ, విద్యా, సాంస్కృతిక, క్రీడలు మొదలైన వీ విషయాలకు సంబంధించిన వాటిని గురించి పత్రికల్లో రాయడానికైనా సంచలనాత్మకంగా గానీ, కథనాత్మకంగా గానీ, ప్రాధాన్యత పద్ధతిన గానీ రచన చేస్తాం. ఈ మధ్య పత్రికారచనలో కొత్త కొత్త ధోరణులు ఆవిష్కరింపబడుతున్నవి. అవి: పరిశోధనాత్మక పాత్రికేయత (Investigative Journalism), అభివృద్ధి పాత్రికేయత (Development Journalism) మొదలైనవన్నీ ఉన్నాయి. వీటిలో 'అభివృద్ధి పాత్రికేయత' గురించి చర్చించుకుందాం.

## 10.6 అభివృద్ధి పాత్రకేయత - భావన

అభివృద్ధి చెందిన, చెందుతున్న దేశాల్లోని పత్రికా రచన తీరులో 'అభివృద్ధి పాత్రకేయత' (Development Journalism) అనేది ప్రస్తుతం విస్తృత ప్రచారంలోకి వస్తున్నది. ఇది ఈనాడు ఎక్కువ మందితో ఆదరింపబడుతున్న పత్రికా రచన విధానం. ఏదైనా ప్రజా సమస్య పూర్వపరాలు, ఆ సమస్య నివారణకు సత్వరం చేపట్టాల్సిన విధానాలను సమీక్షాత్మక వ్యాసంలా పత్రికలో ప్రచురించడం వల్ల ప్రజలు, సమాజమూ అభివృద్ధి చెందే అవకాశమున్నా, లేక అభివృద్ధి కొరకు పోరాడడానికి ప్రజల్లో చైతన్యాన్ని కలిగించినా అటువంటి వార్తలను 'అభివృద్ధి పాత్రకేయత' అంటారు. ఈ విధానంలో ఏవిషయాన్ని గురించినా చెప్పుకోవచ్చు. ఉదాహరణకు ఒక చోటున 'మంచినీటి పథకం' ప్రభుత్వం వారు శంకుస్థాపన చేసినప్పుడు ఖర్చయ్యే అంచనా, గత సంవత్సరానికి ఎంత ఎక్కువ ఖర్చవుతుంది, అది ఇంకా పూర్తికాలేదు కాబట్టి ప్రస్తుత సంవత్సరంలో నిర్మాణం పూర్తయితే ఇంకా ఎంత ఎక్కువ ఖర్చవుతుందో చెప్పి, ఇంతకాలంగా ఆ ప్రాజెక్టు పూర్తికాలేవడానికి ప్రభుత్వం వారా? స్థానిక ప్రజలారా?, ఇంజనీరింగ్ పనులలో పమా? వీటిలో ఏకారణం చేత జాప్యమవుతున్నదో వివరిస్తూ ఆ ప్రాజెక్టు అభివృద్ధిపై సమీక్షాత్మకంగా రాసే రచననే 'అభివృద్ధి పాత్రకేయత' దృష్టిలో రాసినది అంటారు. అదే విధంగా పరిశ్రమలను పెట్టాలనుకునే బాల్కనీక పారిశ్రామిక వేత్తల కొరకు చేసే రచనను ఎలా రాయాలంటే: పరిశ్రమలను స్థాపించాలనుకునేవారు ఆంధ్రప్రదేశ్ పారిశ్రామికాభివృద్ధి సంస్థ (APIDC), ఆంధ్రప్రదేశ్ రాష్ట్ర ఆర్థిక సంస్థ (APSFC), బ్యాంకులు వంటి సంస్థలు ఏవి పరిశ్రమలు స్థాపించే వారికి ఎక్కడెక్కడ ఋణాలు లభ్యమయ్యే అవకాశముంటుందో వాటి సమాచారం, ఏ పరిశ్రమకు ఎంత పెట్టుబడి అవసరమో, ఎంతమంది కార్మికులు అవసరమో యంత్రాలు ఎక్కడ లభిస్తాయో, ప్రాజెక్టు రిపోర్టు ఎలా తయారుచేయాలో వంటి విషయాల్ని వివరిస్తూ వ్యాసాత్మక రచనను ప్రచురిస్తే అది ఎందరిలోనో చైతన్యం కలిగి కొందరైనా పరిశ్రమల స్థాపనకు ప్రయత్నం చేసే అవకాశం ఉంటుంది. దానితో వ్యక్తిగతంగా పరిశ్రమ స్థాపకుడికి, తద్వారా సమాజానికే ఎంతో అభివృద్ధి దాయకంగా ఉంటుంది. ఇంకా ఈ మాదిరి వ్యవసాయ పనుల గురించిగానీ, వ్యాధుల గురించిగానీ అభివృద్ధి పాత్రకేయత దృష్టిలో రాసి ప్రజల్లో చైతన్యాన్ని సాధించవచ్చు.

ఈ విధంగా రచన చేయాలంటే పాత్రకేయతలు మామూలు వార్త రచనకంటే అధికంగా కష్టపడాల్సి ఉంటుంది. ఏవిషయం గురించి అభివృద్ధి వార్త రాయదలచుకుంటే ఆ విషయానికి సంబంధించిన గణాంక వివరాలు, దానిపై సృందించే న్యాయవాదులతోనో, ఇంజనీర్లతోనో, విద్యార్థులతోనో ఇలా ప్రజల, ప్రభుత్వ ప్రతినిధుల ఇంటర్వ్యూలు గత సంవత్సరాల విషయానికి సంబంధించిన సమాచారాన్ని తులనాత్మకంగా వివరిస్తూ, భవిష్యత్తులో ఆ విషయం ప్రజోపయోగార్థమై చేపట్టాల్సిన విధానాలు సూచిస్తూ రచనచేయాలి. ఇలా రాసే అభివృద్ధి పాత్రకేయత వల్ల ప్రజల్లో స్ఫూర్తి, చైతన్యం ఏర్పడి దానికై ఉద్యమరూపం ధాల్చే అవకాశం ఉంది. కాబట్టి పాత్రకేయతలు నేడు 'అభివృద్ధి పాత్రకేయత' దృష్టిలోనే ఎక్కువగా రచనలు చేసి ప్రజా సంక్షేమానికై పాటుపడాలి.

### అభ్యాసం

'అభివృద్ధి పాత్రకేయత' అంటే ఏమిటి?

.....

.....

.....



## భాగం 11 అభివృద్ధి - ప్రసార మాధ్యమాలు

### విషయక్రమం

11.0 ఉద్దేశం

11.1 ప్రవేశిక

11.2 మాధ్యమాల తీరుతెన్నులు

11.3 మాధ్యమాల లక్ష్యం

### అభ్యాసం

11.4 మాధ్యమాల ద్వారా మానవుల అభివృద్ధి

### అభ్యాసం

11.5 ముఖ్యవిషయాలను గుర్తించుకుందాం

11.6 మాదిరి పరీక్షా ప్రశ్నలు

### 11.0 ఉద్దేశం

ఈ భాగం చదివిన తర్వాత మీరు తెలుసుకునే విషయాలు

- వివిధ రకాల మాధ్యమాలు
- మాధ్యమాల ధ్యేయాలు
- మాధ్యమాలు మానవాభివృద్ధికై పాటుపడేతీరు

### 11.1 ప్రవేశిక

పత్రికలు, ఆకాశవాణి, దూరదర్శన్ మొదలైన మాధ్యమాలు మానవాభివృద్ధినే దృష్టిలో ఉంచుకొని నిరంతరం కృషిచేస్తాయి. మానవ జననం నుండి మరణం వరకు ఉండే వివిధ దశలు, ఏ ఏ దశల్లో మనిషి ఏ ఏ పనులు చేస్తాడో వాటికి సంబంధించిన సమాచారాన్ని మాధ్యమాలు అందించడం జరుగుతుంది. పలురంగాల్లో నిష్ణాతులైన వారితో పరిచయాలు, వారు ఆస్థాయికి ఎలా చేరుకున్నారుో పంటివి తెల్పడం జరుగుతుంది. అంతేగాక మానవ మనోల్లాసానికి ఎన్నో విధాలుగా మాధ్యమాలు పాటుపడడం జరుగుతున్నది. ఈ విధంగా మానవులకై ఎన్నోద, విజ్ఞాన అంశాలను తెల్పడమే కర్తవ్యంగా భావించి సమాజ కళ్యాణానికి మాధ్యమాలు ఎలా దోహదమవుతాయో ఈ భాగంలో చదువుతారు.

### 11.2 మాధ్యమాల తీరుతెన్నులు

పూర్వకాలం నుండి ఏదో ఒక మాధ్యమం జనానికి ఎన్నోదం కలిగిస్తూనే విజ్ఞానాన్ని అందించింది. ఈ విజ్ఞానం జీవన విధానమో, తాము నమ్మిన దేవతలకు సంబంధించో, నైతిక విలువలో కావచ్చు. ఈ అంశాల్ని ప్రాచీన కాలంలో హరికథ, ఒక్కకథ, యక్షగానం, చిందుభాగోతం, తోలుబొమ్మలాట, గొల్ల సుద్దులు, చిరుతలు, నాటకాలు మొదలైన సాంస్కృతిక ప్రదర్శనాకళలైన మాధ్యమాల ద్వారా ప్రజలు ముచ్చే అంశాలను జనరంజకంగా ప్రదర్శించి ప్రజల అభివృద్ధికి పాటుపడడం జరిగేది.

ఆధునిక కాలంలో ఎన్నో రకాల మాధ్యమాలు అవిష్కరింపబడినవి. వాటిని ముద్రణా, ప్రసార మాధ్యమాలుగా పేర్కొనవచ్చు. ముద్రణా మాధ్యమాలు పుస్తకాలు, పత్రికలు, కరపత్రాలు, పోస్టర్స్ మొదలైనవి. ప్రసార మాధ్యమాలుగా ఆకాశవాణి, దూరదర్శన్లను పేర్కొంటాం.

### ముద్రణా మాధ్యమాలు

తాటాకులు, రాగిరేకులు, శిలలపైనా, తోలు, గుడ్డలపై వేల్చే రాయడం ప్రాచీన కాలంలో ఉండేది. కానీ ఆధునిక అవసరాలకు అనుగుణంగా ముద్రణా యంత్రం కనిపెట్టబడిన తర్వాత పుస్తకాలు, పత్రికలు, కరపత్రాలు, పోస్టర్స్ ముద్రితమై చదువరులకు వినోద, విజ్ఞాన సమాచారాన్ని అందించడం జరుగుతున్నది.

పుస్తకాలు ఏ విషయామైనా తెలుపవచ్చు. వివిధ విషయాల సంకలనమూ కావచ్చు. శాస్త్ర, సాంకేతిక రంగాలను తెలిపే పుస్తకాలు ఎవరు రచించినా విషయం దాదాపు ఒకేలా ఉంటుంది. కానీ సామాజిక అంశాలపై రాసే సృజనాత్మక రచనల విషయమై భిన్నాభిప్రాయ ముంటుంది. సృజనాత్మక రచనలైన సాహిత్య సృజనలో మానవ కష్ట సుఖాలు వర్ణితమవుతాయి. సమాజం ప్రతి ఫలిస్తుంది. కొందరు రచయితలు తమ ఆలోచనల్ని ప్రచారం చేయడానికి పుస్తక మాధ్యమాన్ని శక్తివంతంగా వాడుకున్నారు.

కందుకూరి వీరేశలింగం, గురజాడ అప్పారావు మొదలైన వారు తమ రచనల ద్వారా సమాజ దురాచారాలను ఖండిస్తూ, మానవాభివృద్ధి కొరకు విశేషకృషి చేశారు. చలం, స్త్రీల జీవన విధానంపై తన అభిప్రాయాల్ని శక్తివంతంగా పుస్తక మాధ్యమం ద్వారా వ్యక్తపరిచారు. కవిసామ్రాట్ విశ్వనాథ సత్యనారాయణ తాను నమ్మిన సంస్కృతి, సంప్రదాయాలు, ఆర్థధర్మాలు రచనల ద్వారా తెలియజేశారు. మహాకవి శ్రీశ్రీ, ఆధునిక మానవ జీవితం సర్వ సమానత్వం సాధించడానికి, సమసమాజ నిర్మాణానికి రచనల ద్వారా తన భావాల్ని ప్రచారం చేశారు. జనాన్ని విప్లవోన్ముఖంగా నడిపే ప్రయత్నం చేశారు. ఇలా వెలువడిన పుస్తకాలు ఎందరి మస్తిష్కంలోనో నూతన భావాలను నాటి మానవాభ్యుదయంకోసం పాలుపడుతున్నాయి.

ఆధునిక కాలంలో ఏ మారుమూల ప్రాంతంలో ఏమి జరిగినా ప్రజలకు తెలపడమే ప్రధాన ధ్యేయంగా రూపుదిద్దుకొన్న మాధ్యమం పత్రికలు. పత్రికలు కేవలం జరిగిన సమాచారం అందించడమేగాక, ప్రజల అభివృద్ధిని కాంక్షిస్తూ ప్రత్యేక అంశాలపై వివిధ మేధావుల రచనల్ని ప్రచురిస్తుంది. ప్రాంతీయంగా, జాతీయంగా అంతర్జాతీయంగా సమాచారాన్ని అందిస్తుంది. ప్రజల అభిప్రాయాలను, కష్టాలను ప్రచురించి ప్రభుత్వానికి తెలియజేస్తుంది. ప్రభుత్వ ప్రతినిధులతో ఇంటర్వ్యూలు జరిపి జనజీవన అభివృద్ధికి ప్రభుత్వం తీసుకొనే నిర్ణయాలనూ ప్రచురిస్తుంది. ఇలా ప్రజలకు, ప్రభుత్వానికి మధ్య వారధిలా పత్రికలు నిలబడి సమాచారాన్ని ఎప్పటికప్పుడు అందిస్తాయి.

కరపత్రాలు, పోస్టర్స్ ఎవరు ఏవిషయాన్ని ప్రచారం చేయాలనుకున్నా వీటి ద్వారా ప్రచారం చేయవచ్చు. ముఖ్యంగా సభలు, సమావేశాలు వంటివి ప్రచారం చేయడానికి ఇవి ఉత్తమమైన మాధ్యమాలు.

### ప్రసార మాధ్యమాలు

ఒకచోటి నుండి ప్రసార (Broad Cast) మైన కార్యక్రమాలు ఆకాశవాణి, దూరదర్శన్ల ద్వారా ప్రజలకు చేర్చే వాటిని ప్రసార సాధనాలంటాం. వీటిలో కేవలం వినిపించి మాత్రమే ప్రచారం చేయడానికి అనుకూలమైనది ఆకాశవాణి. అక్షరాస్యతతో సంబంధంలేని మాధ్యమం ఇది. ఆకాశవాణి ద్వారా వార్తా ప్రసారం జరిపి ప్రపంచవ్యాప్తంగా జరిగే సమాచారాన్ని అందిస్తుంది. అంతేగాక నాటికలు, సినీగీతాలు మొదలైన వినోద ప్రధానమైనవే గాక, ప్రజల సమస్యలపై వివిధ వర్గాల ప్రజల నుండి ప్రశ్నలను ఆహ్వానించి, ప్రభుత్వ అధికారులతోగానీ, ప్రజా ప్రతినిధులతోగానీ సమాధానాలు చెప్పిస్తుంది. వైద్యులు, న్యాయకోవిదులు మొదలైన వారితో ప్రజలకు సందేశాన్ని, సలహాల్ని ఇచ్చించి సర్వదా జనాభ్యున్నతికి తోడ్పడుతున్నది.

ప్రసార మాధ్యమాలలో దృశ్యమే ప్రధానంగా ఉండే మాధ్యమం దూరదర్శన్. ఈ రోజున్న మాధ్యమాలలోనే ప్రముఖమైనది ఇది. కేవలం వినిపించడం రేడియో ఐతే దానికే దృశ్యమూ తోడై దూరదర్శన్ గా రూపొందింది. ప్రసార మాధ్యమమైన ఆకాశవాణి శ్రవ్య ప్రధానమైతే, దూరదర్శన్ దృశ్య ప్రధానమైంది. ఇది సినిమాలు, నాటికలు, జానపద కళారూపాల ప్రదర్శనలను మాత్రమే ప్రసారం చేయడం గాక ప్రజల జీవన విధానాన్ని చూపి, అంతేకంటే ఉత్కృష్టంగా ఉండడానికి ప్రజానాయకులతో ఇంటర్వ్యూలను జరిపి ప్రసారం చేస్తుంది. దీనితో ప్రజా సంక్షేమానికి ప్రభుత్వం చేపట్టే కార్యక్రమాలు ప్రజలకు తెలియజేయడం జరుగుతుంది. ప్రభుత్వ ప్రణాళికలు, సంక్షేమ కార్యక్రమాలు ఎప్పటికప్పుడు ప్రజలకందించడం జరుగుతుంది. ఇలా దూరదర్శన్ వివిధ వినోద, విజ్ఞాన కార్యక్రమాలనందిస్తూ ప్రజలు అభివృద్ధి చెందడానికి విశేషకృషి చేస్తున్నది.

ఇలా ఈ రోజు ముద్రణ, ప్రసారమాధ్యమాలు ఎంతో ప్రజాదరణను మార్గొన్నాయి.

ముద్రణ, ప్రసార మాధ్యమాల తర్వాత అత్యంత శక్తివంతమైన మాధ్యమం సినిమా. ఇది అక్షరాస్యులు, నిరక్షరాస్యులనే భేదం లేకుండా అందరినీ ఆకర్షించే మాధ్యమం. చెప్పదలచుకున్న అంశాన్ని ఇతివృత్తంగా మలచి చలనచిత్రంగా రూపొందించుతుంది. ఈ మాధ్యమం ద్వారా విజ్ఞానం కంటే ఎక్కువగా వినోదమే అందించబడుతున్నది. తెలుగులో రైతుబిడ్డ, వరకట్నం వంటి అనేక చిత్రాలు సమాజ సంస్కరణకు నిర్మితమైన చిత్రాలు. చార్లీచాప్లీన్ నిర్మించిన ఎన్నో చిత్రాల్లో 'మాడ్రన్ టైమ్స్' ప్రత్యేకంగా చెప్పుకోదగ్గది. దీని ద్వారా ఆధునిక మానవ సాంకేతిక విజ్ఞాన ప్రభావం మనుషులపైన పడడం వల్ల మానవ జీవనం యాంత్రికమైన విధానాన్ని హాస్యంతో కలిపి చక్కగా చూపబడింది. ఈ విధంగా ఎప్పటికప్పుడు జీవనసరళిలో వస్తున్న మార్పులను చూపుతూ మానవ అభివృద్ధికి తోడ్పడుతున్నది.

### 11.3 మాధ్యమాల లక్ష్యం

మాధ్యమాలు ఆరంభమైనప్పుడు వాటి లక్ష్యాలు ఏమైనప్పటికీ ఈనాడు మాత్రం ప్రజాభివృద్ధి ప్రధాన లక్ష్యం. దానికై పుస్తకాలు, పత్రికలు, ఆకాశవాణి, దూరదర్శన్, సినిమాల ద్వారా వినోదాన్ని అందిస్తూనే; విజ్ఞానాన్ని లోకజ్ఞానాన్ని అందించడం మాధ్యమాలలో కనిపిస్తుంది.

సమాజంలో చెడు భావాలూని, వ్యాధులు గానీ చొరబడకుండా మాధ్యమాలు ప్రయత్నిస్తాయి. ఆమధ్య కొందరు రాజస్థాన్ లో 'సతీసహగమనం' పునరుద్ధరించాలనుకున్నారు. ఆభావన ఎందుకు చెడో, అది ఎందుకు తిరోగమన భావమో ప్రజలకు మాధ్యమాలు వివరించినవి. ఎయిడ్స్ వంటి వ్యాధులు సమాజంలో విస్తరించకుండా అదెంత భయంకర వ్యాధో మాధ్యమాలు విస్తృత ప్రచారం చేసి ఆ వ్యాధి నివారణకు కృషి చేస్తున్నాయి. ఇలా సంఘంలో చెడు చేరకుండా కాపలాదారుగా పని చేస్తూ నిరంతరం ప్రజల్ని కాపాడే లక్ష్యంతో మాధ్యమాలు పనిచేస్తున్నాయి.

ప్రజలకు సమకాలీన ప్రాంతీయ, జాతీయ, అంతర్జాతీయ సమస్యలపై అవగాహన కలిగిస్తూ వారి అలోచనా సరళి, అభిప్రాయాలు, విలువలు పురోగమన రీతిలో ఉండేట్టుగా చూస్తుంది. ఉదాహరణకు ఎలక్షన్ లో పోటీ చేస్తున్న అభ్యర్థుల గురించి, ఆ అభ్యర్థుల పార్టీల విశిష్టత గురించి తెలుపుతుంది. దానితో తమకు ఏపార్టీ, వ్యక్త ఎక్కువ సామాజిక సేవ చేస్తారని భావిస్తారో ఆపార్టీ అభ్యర్థులనే ఎన్నుకోవడం చూస్తున్నాం. కుటుంబ, శిశు సంరక్షణకు తీసుకోవలసిన జాగ్రత్తలు, ప్రభుత్వం చేపట్టే కార్యక్రమాలను మాధ్యమాలు ప్రచారం చేస్తాయి. దీనికి దృష్టాంతంగా భారత ప్రభుత్వ కుటుంబ సంక్షేమ శాఖవారు డిసెంబర్ 9, 1995 & జనవరి 20, 1996 తేదీల్లో పోలియో నిర్మూలనకై 'పల్వోపోలియో ఇమ్యూనైజేషన్' కోసం ఏర్పాటు చేసిన కార్యక్రమాన్ని అన్నిరకాల మాధ్యమాలు చక్కటి ప్రచారాన్ని చేశాయి. జనం తమ పిల్లలకు పోలియోమందు ఇవ్వడంలో చైతన్యాన్ని కలుగజేశాయి. ఈవిధంగా పలు అంశాలపై ప్రజల అలోచనా సరళి సరిగ్గా ఉండేట్టుగా చేసి సరైన సమయంలో సరైన నిర్ణయం ప్రజలు గైకొనేట్టుగా మాధ్యమాలు తోడ్పడతాయి.

సంఘానికి కాపలాదారుగా, ప్రజలు నిర్ణయాలు తీసుకోడానికి అవసరమయ్యే సమాచారాన్ని అందించే

సలహాదారుగా మాధ్యమాలు ఉండడమేగాక 'గురువు' గా కూడా పనిచేస్తున్నాయి. ఈ రోజు మాధ్యమాల ద్వారా కూడా 'విద్యాబోధన' జరుగుతున్నది. ముద్రణా మాధ్యమాలైన పుస్తకాలను పాఠ్యపుస్తకాలు (Text Books) గా వాడడం, 7వ, 10వ తరగతి విద్యార్థులకై (మాబడి) ప్రత్యేకంగా పత్రికలే వెలువడుతున్నాయి. ఇక ప్రసార మాధ్యమమైన ఆకాశవాణిలో పాఠశాల విద్యార్థులకు పాఠాల్ని బోధించడం వింటున్నాం. డా||బి.ఆర్. అంబేద్కర్ సార్వత్రిక విశ్వవిద్యాలయ పాఠాల్ని 'షైదరాబాదు-బి' స్టేషన్ ద్వారా పొందుతూ, రాత్రి ప్రసారం చేయడం మనకు తెలిసిన విషయమే. దూరదర్శన్ లో ఇందిరాగాంధీ జాతీయ సార్వత్రిక విశ్వవిద్యాలయ పాఠాలు చూస్తున్నాం. అంతేగాక యు.జి.సి. వారు ఏర్పాటు చేసే విద్యాత్మక కార్యక్రమాలనూ తిలకిస్తున్నాం. ఇలా మాధ్యమాలు విద్యాబోధనలో ప్రస్తుతం ప్రముఖ పాత్రను వహిస్తున్నాయి.

మొత్తం మీద మాధ్యమాలు ప్రజలకు ఏది అవసరమో సునిశితంగా పరిశీలన జరిపి, ఆ అంశాలు ప్రజలకు నచ్చేదో రణిలో, ప్రజలు మెచ్చే తీరులో 'కాంతా సమ్మితంగా' అందిస్తున్నాయి. సర్వదా ప్రజా సంక్షేమమే ప్రధాన కర్తవ్యంగా భావిస్తూ ఎప్పటికప్పుడు విమాత్యురీతిలో సమాచారాన్ని అందిస్తూ జనాన్ని జాగృతం చేయడమే ప్రధాన లక్ష్యంగా మాధ్యమాలు ముందుకు సాగుతున్నాయి.

**అభ్యాసం**

'మాధ్యమాలు' అని వేటిని అంటారు ?

.....

.....

.....

.....

.....

.....

.....

**11.4 మాధ్యమాల ద్వారా మానవుల అభివృద్ధి**

ఏదేశ మాధ్యమాలైనా అవి తమ దేశ పౌరుల అభివృద్ధినే ప్రధానంగా భావిస్తాయి. అవి వినోద, విజ్ఞాన వంతంగా కార్యక్రమాలను రూపొందిస్తాయి. మానవుల సర్వతోముఖాభివృద్ధి ధ్యేయంగా ముందుకు సాగుతాయి.

సమాజంలోని వివిధ వృత్తుల వారికి దోహదపడే కృషి చేస్తాయి. కార్మికులు చేసే ఉత్పత్తులకు అవసరమయ్యే ముడిసరకు నుండి అవి అమ్ముడుపోయే వరకు గల వివిధ ప్రక్రియల్ని మాధ్యమాల ద్వారా తెలుసుకోవడం జరుగుతుంది. ఇంతకుముందు వీటిని తెలుసుకోవడం కోసం ఎంతో వ్యయప్రయాసలకోర్చి సమాచారాన్ని సేకరించాల్సి వచ్చేది. కానీ ఈనాడు మాధ్యమాలు ఆయా రంగాల్లో నిష్ణాతులైన వారితో ఇంటర్వ్యూలను, ప్రజల ప్రశ్నలకు సమాధానాలను చెప్పించడం ద్వారా మన యింట్లోనే కూర్చొని ఎంతో సమాచారాన్ని పొందగలుగుతున్నాం.

కర్షకుల గురించి పరిశీలిస్తే నాణ్యమైన విత్తనాలు లభ్యమయ్యేవోటు, భూసారం, వినేలలో ఏపంటలు పండించాలో లేక ఏ పంట తయార్య మరేపంట వేస్తే ఆనేలలో అధిక దిగుబడులోస్తాయో ఈ సమాచారంతోపాటు సాగుచేసే విధానాలు, ఏవి పురుగులు పంటల్ని నాశనం చేసే అవకాశం ఉందో వాటిని తెలుపుతూ, వాటి నిర్మూలనకు ఉపయోగించాల్సిన మందులు, వాటి వాడకం వెబుదలైన సమాచారాన్ని ఆకాశవాణిలో 'ఇల్లు-వాకిలి' కార్యక్రమం ద్వారా వినిపిస్తారు, దూరదర్శన్ లో 'గ్రామదర్శిని' కార్యక్రమం ద్వారా చూపుతారు. పత్రికలు కూడా దీనికి సంబంధించిన సమాచారాన్ని సేకరించి ప్రచురిస్తున్నాయి.

విద్యార్థులకొరకు వివిధ మాధ్యమాలు విశేష విషయాల్ని తెలుపుతున్నాయి. విద్యార్థులకు ఆకాశవాణి ద్వారా చిన్నతరగతులనుండి పదవ తరగతి వరకు పాఠాలు చెప్పడం మనం వింటుంటాం. అందులో ఆంగ్లపాఠాలను 'సెంట్రల్ ఇన్స్టిట్యూట్ ఆఫ్ ఇంగ్లీషు అండ్ ఫారిన్ లాంగ్వేజ్స్' (CIEFL) వారు బోధిస్తున్నారు. అంతేగాక రాత్రి పదిన్నరకు డా॥ బి. ఆర్. అంబేద్కర్ సార్వత్రిక విశ్వవిద్యాలయ పాఠాలు ప్రసారమవుతాయి. దూరదర్శన్లో ఇందిరాగాంధీ సార్వత్రిక విశ్వవిద్యాలయ పాఠాలు, యు.జి.సి. వారి విద్యాకార్యక్రమాలు మనం చూస్తూనే ఉన్నాం. పత్రికల్లో పరీక్షలు రాయాల్సిన విధానం, పాఠ ప్రశ్నాపత్రాలు, నమూనా ప్రశ్నపత్రాలను ప్రచురించి వివిధస్థాయి విద్యార్థులకు విద్యార్థనలో సహకరిస్తున్నారు. ఇలా ఎన్నో రీతులా వివిధ మాధ్యమాలు విద్యార్థుల అభివృద్ధికి నిరంతర కృషి చేస్తున్నాయి.

ఇంకా క్రీడలు, వంటకాలు, యాత్రలు వంటి అనేకానేక అంశాల గురించి మాధ్యమాలు తెలియజేస్తున్నాయి. ఈ విధంగా మాధ్యమాలు సామాజిక, ఆర్థిక, రాజకీయాది పలురంగాల్లో మానవ సర్వతో ముఖాభివృద్ధి సాధించడానికి శాయశక్తులా కృషి చేస్తున్నాయి.

### అభ్యాసం

దూరదర్శన్ విద్యార్థులకు వివిధంగా ఉపయోగపడుతుంది వివరించండి.

.....

.....

.....

.....

.....

.....

### 11.5 ముఖ్యవిషయాలను గుర్తించుకుందాం

- పుస్తకాలు, పత్రికలు మొదలైనవి ముద్రణా మాధ్యమాలు
- ఆకాశవాణి, దూరదర్శన్లను ప్రసార మాధ్యమాలంటారు
- చలనచిత్ర మాధ్యమం అత్యంత ముఖ్యమైన మాధ్యమం
- మాధ్యమాలు ప్రజలకు ప్రభుత్వానికి మధ్యవారిధిలా ఉంటాయి.
- ఏ మాధ్యమమైనా ప్రజాభివృద్ధికోసమే నిరంతరం పనిచేస్తుంది.

### 11.6 మాదిరి పరీక్షా ప్రశ్నలు

- క్రింది ప్రశ్నలకు 30 పంక్తుల్లో సమాధానాలు రాయండి
1. ప్రసార మాధ్యమాలు వ్యవసాయదారుల కొరకు రూపొందించే కార్యక్రమాలు ఏవేవి?
  2. పత్రికా మాధ్యమం విద్యార్థులకు నిరుద్యోగులకు చేస్తున్న సేవ ఏమిటి ?
- క్రింది ప్రశ్నలకు 15 పంక్తుల్లో సమాధానాలు రాయండి
1. ఆధునిక మాధ్యమాల గురించి వివరించండి
  2. ఆకాశవాణి, దూరదర్శన్ల మధ్యగల భేదమేమిటి ?

---

## భాగం 12 విద్యా ప్రయోజనాలకోసం ప్రసారమాధ్యమాలు

---

### విషయక్రమం

12.0. ఉద్దేశం

12.1. ప్రవేశిక

12.2. నియత విద్యారంగం

12.3. అనియత విద్యారంగం

అభ్యాసం

12.4. విద్యాకార్యక్రమాలు

అభ్యాసం

12.4.1 ప్రయోజనాలు- ఇబ్బందులు

12.4.2 కొన్ని పథకాలు

12.4.3 యు.జి.సి. ఉన్నత విద్యా కార్యక్రమాలు

12.5. ముఖ్య విషయాలు గుర్తుంచుకుందాం

12.6. మాదిరి పరీక్షా ప్రశ్నలు

12.7. ఆకళింపు ప్రశ్నలు

---

### 12.0. ఉద్దేశం

---

ఈ భాగం చదివిన తర్వాత మీరు ఈ క్రింది అంశాలు వివరించ గలుగుతారు.

- రేడియో, టెలివిజన్ మాధ్యమాలను విద్యా ప్రయోజనాలకోసం ఉపయోగించడం.
- రేడియోలో విద్యాకార్యక్రమాలు
- టెలివిజన్లో ఉన్నత విద్యా కార్యక్రమాలు
- టి.వి. ద్వారా ఇందిరాగాంధీ జాతీయ సార్వత్రిక విశ్వవిద్యాలయం కార్యక్రమాలు.
- యుజిసి దేశవ్యాప్త తరగతిగదుల ప్రణాళిక - AVRC, EMRC

---

### 12.1. ప్రవేశిక

---

రేడియో, టెలివిజన్ లాంటి ఎలక్ట్రానిక్ మాధ్యమాలను విద్యాప్రయోజనాలకు ఉపయోగించడం దశాబ్దాలుగా ప్రపంచవ్యాప్తంగా జరుగుతున్నది. ఇతే వీటిని నియత విద్య రంగంలోనూ, అనియత విద్య రంగంలోనూ ఉపయోగించే తీరు, ఉద్దేశాలు వేరుగా ఉండవచ్చు.

---

### 12.2. నియత విద్యారంగం

---

నియత విద్యారంగంలో - ఇప్పటికే పనిచేస్తూ ఉన్న విద్యా సంస్థలు అందజేస్తున్న సౌకర్యాలను సేవలను

మెరుగుపరిచేందుకు రేడియో టెలివిజన్లను ఉపయోగించవచ్చు. అంటే పాఠశాలలు, కళాశాలలు, వృత్తి విద్యా సంస్థలు లాంటి వాటిలో జరిగే విద్యా బోధనను మెరుగుపరిచే విధంగా కార్యక్రమాలు రూపొందించి ప్రసారం చెయ్యవచ్చు. ఈ కార్యక్రమాలు ఆయా సంస్థల్లో బోధకులుగా ఉన్నవారికి సహాయకారిగా ఉంటాయి. వీటిలో కొన్ని బోధకులకు, అధ్యాపకులకు శిక్షణా కార్యక్రమాలూగా కూడా ఉండవచ్చు.

### 12.3. అనియత విద్యారంగం

విద్యార్జనకు అవకాశం లేనివారికి కొత్తగా అవకాశాలు కల్పించడం, మధ్యలో ఆగిపోయిన చదువును కొనసాగించే వీలు కల్పించడం తద్వారా సమాజంలో ఉన్న అసమానతలను తొలగించే ప్రయత్నం చెయ్యడం అనియత విద్యారంగం ఉద్దేశం. సామాజిక రాజకీయ అవగాహన పెంపొందించడం ద్వారా ప్రజలను జాగరూకులుగా చేయడానికి కూడా రేడియో టెలివిజన్లను ఉపయోగించవచ్చు.

#### అభ్యాసం

నియత, అనియత విద్యారంగాల్లో రేడియో, టెలివిజన్ల ఉపయోగం వివరించండి.

.....

.....

.....

.....

.....

.....

.....

### 12.4. విద్యాకార్యక్రమాలు

రేడియో టెలివిజన్ల ద్వారా ప్రసారమయ్యే విద్యాకార్యక్రమాలకు రెండు ప్రత్యేక లక్షణాలు ఉండాలని అనుభవజ్ఞులు చెబుతారు. అవి :

- 1) విద్యాకార్యక్రమాలు ఎన్నుకొన్న అంశాన్ని ఒక పథకం ప్రకారం కూలంకషంగా విపులీకరించే ప్రయత్నం చేస్తాయి.
- 2) ఆయా కార్యక్రమాలలో పొందుపరచిన అంశాలకు వెందినంతవరకు శ్రోతల, ప్రేక్షకుల అవగాహన, అనుభవం చేయడం, ఆలోచనా ధోరణులలో స్థిరమైన మార్పు కలుగచేసే ప్రయత్నం చేస్తాయి.

విద్యాకార్యక్రమాలను రూపొందించడంలో ముఖ్యంగా మూడు తరహాలున్నాయి.

1. పాఠ్యక్రమంలో ఉన్న అంశాన్ని ఎన్నుకొని, దానినినేరుగా విద్యార్థులకు బోధించే ప్రయత్నం చేసే కార్యక్రమాలు. ఇవి సాధారణంగా తరగతిగదిలో బోధకుడు చేసే పనినే నిర్వహిస్తాయి. ఉదా : మన టెలిస్కూల్ కార్యక్రమాల్లో కొన్ని ఇలా రూపొందించబడుతున్నాయి.
2. పాఠశాలల్లో, కళాశాలల్లో జరిగే విద్యాబోధనకు అదనంగా సహకారాన్ని కలిగించేవి ఇవి పాఠ్యక్రమాన్ని అనుసరించి ఉండవు. ఉదా : యుజిసి కార్యక్రమాలు.

- విద్యను వినోదాన్ని మేళవించి విజ్ఞానాన్ని అందించే ప్రయత్నం చేసేవి. ఉదా: సెసమ్ స్ట్రీట్ (SESAME STREET) లాంటి కార్యక్రమాలు.

### అభ్యాసం

విద్యాకార్యక్రమాల నిర్మాణంలో తరహాలు వివరించండి.

.....

.....

.....

.....

.....

.....

.....

### 12.4.1. ప్రయోజనాలు- ఇబ్బందులు

ఎలక్ట్రానిక్ మాధ్యమాల ద్వారా విద్యాకార్యక్రమాలను రూపొందించి ప్రసారం చెయ్యడంలో కొన్ని ప్రయోజనాలూ, ఇబ్బందులూ ఉన్నాయి.

ప్రయోజనాలు :

- కార్యక్రమాలను ఎప్పటికప్పుడు సూతనత్వం కలిగి ఉండేలా నిర్మించవచ్చు.
- శ్రోతలకు, ప్రేక్షకులకు విశ్వసనీయంగా ఉండేలాగున సహజంగా జరుగుతున్న వాటిని, జరుగుతున్నట్టుగా కార్యక్రమాలను రూపొందించవచ్చు.
- విభిన్నమైన పాఠ్యాంశాలను సమైక్యపరిచి బోధించే వీలున్నది
- బోధనా పటిమను పెంపొందించే విధంగా ప్రత్యేక ప్రక్రియలు (Special effects); ఏనిమేషన్ (Animation) లాంటివి ఉపయోగించవచ్చు.
- కార్యక్రమాలను మూసపోసినట్టుగా కాక, విలక్షణంగా వివిధ బోధనా పద్ధతులను పయోగించి తయారు చేయవచ్చు.

ఇబ్బందులు:

- తరగతి గదిలోవలె విద్యార్థికి, బోధకునికి మధ్య పరస్పర సంబంధం ఉండదు.
- ఒకసారి కార్యక్రమాన్ని రూపొందించిన తర్వాత అందులోని అంశాలను మార్చే వీలుండదు.
- కార్యక్రమాల వినిమయంలోనూ, ప్రసార సమయంలోనూ ఇబ్బందులు ఉంటాయి. ఉద్దేశించబడిన వారికి మాత్రమే అందజేసే వీలుగానీ, వారందరికీ అనువైన సమయంలో ప్రసారం చేసే వీలుగానీ ఉండదు. ఏ సమయమైనా కొందరికి మాత్రమే అనువుగా ఉంటుంది.

ఈ ఇబ్బందులు ఉన్నాకూడా ఈ మాధ్యమాల ద్వారా విద్యాబోధన విలక్షణంగా ఉంటుంది. పైగా వీటిద్వారా నేర్చుకోవడం సులువుగాను, సహజంగాను ఉంటుంది.

## 12.4.2. కొన్ని పథకాలు

మొదటినుండి రేడియో, టెలివిజన్లను విద్యారంగ ప్రయోజనాలకు ఉపయోగించడం జరుగుతున్నది. ప్రపంచ వ్యాప్తంగా వీటిని ఉపయోగించిన తీరు గమనిస్తే వాటివలన సాధించ గలిగిన లక్ష్యాలు మనకు అవగతమౌతాయి.

మన దేశంలో 1953-56 సంవత్సరాల మధ్యన కోకో పంటకు తగిలే తెగులును నివారించే లక్ష్యంలో ప్రయోగాత్మక ప్రదర్శనలు, సినిమాలు, రేడియో కార్యక్రమాలతో కూడిన ఒక పథకం రూపొందించారు. ఈ పథకం పూర్తయ్యేసరికి దేశంలో ఉన్న స్ప్రేయర్లన్నీ (పురుగుమందులు చల్లే పరికరాలు) అమ్ముడైపోయాయి. పథకం సత్ఫలితాలకు ఇదే తార్కాణం.

మెక్సికో దేశపు పర్వతప్రాంతం సియెరాతరా హ్యూమరా (SIERRA TARA HUMERA) లో 1955-56ల మధ్య అమలు పరచిన రేడియో పాఠశాలల పథకాన్ని కూడా ఉదాహరణంగా చెప్పుకోవచ్చు. ప్రాథమిక పాఠశాలల ఉపాధ్యాయులే రూపొందించిన పాఠాలను ఈ కార్యక్రమంలో రేడియో ద్వారా ప్రసారం చేయడం జరిగింది. 1971 నాటికి కేవలం ఒక సహాయకుడే నడిపే ఇలాంటి పాఠశాలలు ఆ ప్రాంతంలో 48 వెలకొల్పబడ్డాయి.

1958లో థాయ్‌లాండ్‌లో దాదాపు 8 లక్షలమంది ప్రాథమిక, ఉన్నత పాఠశాలల విద్యార్థులకు సంగీతం, సామాజిక శాస్త్రం, అంగ్లభాష రేడియో ద్వారా బోధించడం జరిగింది.

1968లో స్టాన్ ఫర్డ్ యూనివర్సిటీ SITV అనే టెలివిజన్ బోధనా పథకాన్ని ప్రారంభించింది. ఉద్యోగం చేస్తున్న వారికోసం, ఆయా వృత్తులలో నూతనాంశాలను బోధించడం ఈ పథకం ఉద్దేశం. ఇంజనీరింగ్, మానేజ్‌మెంట్ లాంటి విషయాలు ప్రధానంగా ఉండే ఈ పథకం ద్వారా 1978 నాటికి 6290 గంటలపాటు ప్రసారాలు నిర్వహించడం జరిగింది. 1969లో ఎల్ నోర్త్ వీల్స్ లో ఉన్నత పాఠశాలల్లో బోధనకు సహాయకారిగా ఉండే రేడియో ప్రెమరియా అనే పథకం అమలుచేశారు.

1970లో ఇంగ్లాండులో సార్వత్రిక విశ్వవిద్యాలయ స్థాపనలో వివిధ వ్యాపకాలలో ఉన్నవారికి తమ విద్యాభ్యాసాన్ని కొనసాగించే వీలు కలిగింది. పుస్తకాలు, రేడియో, టెలివిజన్ల ద్వారా జరిగే ఈ బోధన కార్యక్రమాల్లో 20% ఎలక్ట్రానిక్ మాధ్యమాల ద్వారానే జరుగుతున్నది.

అమెరికా సంయుక్త రాష్ట్రాలలో నేషనల్ యూనివర్సిటీ కన్ఫెడరేషన్ అనే సంస్థ టెలివిజన్ ద్వారా విద్యా బోధనను ప్రారంభించింది. మొదట్లో 11 టెలివిజన్ కేంద్రాల ద్వారా అమలు పరచబడిన ఈ పథకం ద్వారా చాలామందికి అసంపూర్తిగా ఉన్న విద్యాభ్యాసాన్ని కొనసాగించి, 6 సంవత్సరాలలో పట్టభద్రులయ్యే వీలు కలిగింది.

ఇక మనదేశంలో రేడియో, టెలివిజన్లను విద్యారంగంలో ఉపయోగించిన తీరు ఇది. రేడియో ద్వారా విద్యాబోధన మనదేశంలో 1930లోనే ప్రారంభమైనట్లు చెప్పవచ్చు. ఆ సంవత్సరం మద్రాస్ మున్సిపల్ కార్పొరేషన్ వారు రేడియో ద్వారా ప్రెజిడెంట్ సంగీత పాఠాలు ప్రసారం చేయడం మొదలుపెట్టారు. ప్రస్తుతం 40కి మించిన రేడియో కేంద్రాలు ప్రాథమిక, ఉన్నత పాఠశాలల విద్యార్థుల కొరకు, ఉపాధ్యాయుల కొరకు కార్యక్రమాలు నిర్వహిస్తున్నారు. ఆంధ్రప్రదేశ్ లాంటి రాష్ట్రాల్లో (డా. బి. ఆర్. అంబేద్కర్ సార్వత్రిక విశ్వవిద్యాలయం) సార్వత్రిక విశ్వవిద్యాలయాలు తమ సాత్యక్రమాలను రేడియో ద్వారా విద్యార్థులకు ప్రసారం చేస్తున్నాయి.

1956-59ల మధ్యకాలంలో పూనే రేడియో కేంద్రం వయోజన విద్యా కార్యక్రమాలను ప్రసారం చేయడం ప్రారంభించింది.

1960లో తిరుచిరాపల్లి రేడియో కేంద్రం రైతులకొరకు వ్యవసాయ విషయాలపై కార్యక్రమాలను ప్రసారం చేయడం జరిగింది. ఆకార్య క్రమాలలో భాగంగా ఒక కొత్త వరివంగడం గురించిన కార్యక్రమం ప్రసారమైంది. ఆకార్యక్రమం ద్వారా ప్రాచుర్యంపొందిన ఆ వరి వంగడాన్ని ఇప్పటికీ "రేడియో వడ్లు" గా వ్యవహరించడం జరుగుతోంది.

1975-76ల మధ్య సంవత్సరం పాటు మన దేశంలోని దాదాపు 2400 గ్రామాల్లోని ప్రజలు వ్యవసాయం, పశుపోషణ, ఆరోగ్యం, కుటుంబ సంక్షేమం లాంటి విషయాల మీద ప్రత్యేకంగా రూపొందించిన టెలివిజన్ కార్యక్రమాలను దర్శించారు. ఉపగ్రహ శైక్షణిక టెలివిజన్ ప్రయోగంగా ప్రశస్తి పొందిన ఈ కార్యక్రమంలో ప్రాథమిక విద్యార్థుల కొరకు, వారి బోధకుల కొరకు కూడా ప్రత్యేక ప్రసారాలు ఉండేవి.

1977 సంవత్సరంలో తిరువనంతపురం రేడియో కేంద్రం ప్రాథమిక పాఠ్యాలకు కొరకు మల్టీమీడియా (Multi Media) పథకాన్ని రూపొందించి అమలు జరిపింది. 1978 సంవత్సరాంతానికి దాదాపు 30వేలమంది ప్రాథమికస్థాయి బోధకులు విజ్ఞానశాస్త్రం, గణితం, మళయాళం బోధనలో కొత్త విధానాలను ఈ కార్యక్రమం ద్వారా నేర్చుకున్నారు.

1988-89 సంవత్సరాల మధ్యకాలంలో ఆకాశవాణి ద్వారా విజ్ఞానశాస్త్ర పద్ధతి అనే పేరుతో పిల్లలకు విజ్ఞాన శాస్త్రంలో అభిరుచిని పెంపొందించే 13 కార్యక్రమాలు ప్రసారం చేశారు ఇవి 18 భాషలలో ప్రసారం చేశారు. ఈ కార్యక్రమానికి లభించిన సత్పలితాలను దృష్టిలో ఉంచుకొని రూపొందించిన 104 కార్యక్రమాలతో కూడిన 'మానవవికాసం' అనే ధారావాహికను 1991లో ప్రసారం చేశారు.

ప్రస్తుతం ఇందిరాగాంధీ సార్వత్రిక విశ్వవిద్యాలయం ఇండ్యాండ్లోని బ్రిటిష్ ఒపెన్ యూనివర్సిటీ తరహాలో తన పాఠ్యక్రమాల కమగుణంగా రూపొందించిన టెలివిజన్ కార్యక్రమాలను దూరదర్శన్ ద్వారా ప్రసారం చేస్తున్నది.

### 12.4.3. యు.జి.సి. ఉన్నత విద్యా కార్యక్రమాలు

మనదేశంలో 1984లో ప్రారంభమైన యు.జి.సి. ఉన్నత విద్యా కార్యక్రమాల పథకం ప్రపంచంలోనే అతి విస్తారమైనదిగా చెప్పుకోవచ్చు. "యు.జి.సి. ఉన్నతవిద్యా కార్యక్రమాలు" గా ప్రాచుర్యం పొందిన ఈ పథకం 1984 సంవత్సరంలో ప్రారంభించబడింది.

ఉన్నత విద్యారంగంలో ఉన్న లోటుపాట్లను సరిచేయడం, ముఖ్యంగా వనరుల కేటాయింపులో పట్టణాలకు, గ్రామీణ ప్రాంతాలకు ఉన్న అంతరాన్ని తగ్గించడం ఈ పథకపు ప్రధాన లక్ష్యాలు.

ఉద్దేశాలు వివిధ శాస్త్రాలకు చెందిన అధునాతన సమాచారాన్ని విద్యార్థులకు అందించడం (UPDATE) ఉన్నతస్థాయి సమాచారాన్ని అందించడం ద్వారా విద్యార్థులలో ప్రమాణాలను మెరుగుపరచడం (UPGRADE) కళాశాలల్లో జరుగుతున్న బోధనను సుసంపన్న చేయడం (ENRICH) దేశంలోని డిగ్రీ కళాశాలల విద్యార్థులందరికీ ఈ కార్యక్రమాలు ఉద్దేశించ బడ్డాయి.

కళాశాలల అధ్యాపకులకు సహాయకాదిగా వుంటూ వారికి తరగతిగదిలో బోధించ వీలుకాని విషయాలను ఈ కార్యక్రమాల ద్వారా బోధించే వీలు కల్పిస్తాయి.

అత్యుత్తమ విద్యాబోధనను అందరికీ అందుబాటులోనికి తేవడం ద్వారా దేశంలో ఉన్నత విద్య యొక్క నాణ్యతను పెంపొందించడం ఈ కార్యక్రమాల లక్ష్యాలలో ఒకటి. ప్రారంభ దశలో నాలుగు, ఐదు కేంద్రాలలో మాత్రమే ఈ కార్యక్రమాలు తయారయ్యేవి. ప్రస్తుతం దేశంలో 14 కేంద్రాలలో ఈ కార్యక్రమాల రూపకల్పనలో ఆయా కేంద్రాలలో పనిచేసే శిక్షణ పొందిన వ్యక్తులతో పాటు, అధ్యాపకులు, పరిశోధకులు, వివిధ రంగాలలో నిష్ణాతులైనవారు ముఖ్యప్రావహిస్తారు. కార్యక్రమాల రూపకల్పనలో టెలివిజన్ మాధ్యమానికి

గల ప్రత్యేక లక్షణాలను ఉపయోగించుకొని సత్ప్రతిభలనివ్వగల కార్యక్రమాలను నిర్మించడం జరుగుతున్నది.

కార్యక్రమ నిర్మాణాలలో బోధన విధులు ఈ విధంగా వుంటాయి.

1. సమాచారాన్ని అందజేయడం- ఆయా రంగాల్లో జరుగుతున్న పరిశోధనలు వాటి ఫలితాలు వాటి ద్వారా మనకు రాగల ప్రయోజనాలు ప్రత్యక్షంగా చూపించడం ద్వారా విద్యార్థుల అవగాహనను పెంచడం.
2. టెలివిజన్ కున్నటువంటి దృశ్య సౌలభ్యాన్ని వుపయోగించుకుంటూ, చెప్పదలచుకున్న విషయాన్ని దృశ్యపరంగా విపులీకరించడం. దీనివలన సామాన్యంగా విద్యార్థులకు అందుబాటులో లేని విశేషాలను కూడా చూపించే వీలు కల్గుతుంది.
3. సమస్యలను ప్రత్యక్షంగా చూపించి వాటిని విశ్లేషించడం ద్వారా ప్రేక్షకుల దృష్టిని ఆయా సమస్యలపై కేంద్రీకరించే సేవ తద్వారా ఆయా సమస్యలకు కొత్తరకమైన పరిష్కార మార్గాలను అన్వేషించేందుకు ప్రోత్సహించడం.
4. ఆయా రంగాల్లో నిష్ణాతులైన వారిని లబ్ధ ప్రతిష్ఠలను టెలివిజన్ ద్వారా విద్యార్థులకు పరిచయం చేసి, ఆయా వ్యక్తుల సాధనకు ప్రేరణ, స్ఫూర్తి ఎలా, వేటినుంచి కల్గిందో తెలియజేసి ఆయా మార్గాలను విద్యార్థులు అనుసరించేందుకు ప్రోత్సాహాన్ని కలిగించడం.

విద్యాకార్యక్రమాలను రూపొందించే వారు టెలివిజన్ కున్న ప్రత్యేక లక్షణాలను వుపయోగించుకుంటూ బోధన విధులను నిర్వర్తించే ప్రయత్నం చేస్తారని ముందు చెప్పుకున్నాం. ఆ ప్రత్యేక లక్షణాలేమిటో వాటివేలా ఉపయోగించు కుంటారో యిప్పుడు తెలుసుకుందాం.

**టెలివిజన్** టెలివిజన్ కున్న ప్రత్యేక లక్షణాలలో ముఖ్యమైనవి 1. దృశ్య సౌలభ్యత (Visual Capability) 2. ఏనిమిషన్ లాంటి ప్రత్యేక ప్రక్రియలు (Animation and other such special Devices) 3. సన్నిహితత్వం (Intimacy) 4. సర్వంతర్యామిత్యం (Omnipresence) 5. తక్షణత (Immediacy) 6. వేగంగా వ్యాప్తి చెందడం (Rapid Dissemination) పై వాటిలో దృశ్య సౌలభ్యతను విద్యా కార్యక్రమాలలో విద్యార్థుల కందుబాటులో లేని వస్తుసంచయాన్ని గాని, పరికరాలనుగాని, తరగతి గదిలో ప్రదర్శించలేని వాటి నన్నింటినీ ప్రత్యక్షంగా చూపించి వివరించవచ్చు. ఏనిమిషన్ సాయంతో సాధారణంగా కంటికి కనిపించని సూక్ష్మ ప్రక్రియలను విధానాలను కూడా విద్యార్థులకు చూపించి వివరించవచ్చు. ఉదాహరణకు కోడిగుడ్డులో ఇరవై ఒక్కరోజులలో పొదుగుతున్నప్పుడు కలిగే మార్పులను, అండంనుండి కోడిపిల్ల ఎలా సృష్టించబడుతుందో చూపించవచ్చు.

టెలివిజన్ తన ప్రేక్షకులతో సన్నిహితంగా వుండగలదు. ప్రతి ప్రేక్షకుడు టెలివిజన్ తో బాంధవ్యం ఏర్పరచుకుంటాడు. అందువల్ల సున్నితమయిన విషయాలను సయితం టెలివిజన్ ద్వారా చెప్పే ప్రయత్నం చేయవచ్చు. టెలివిజన్ కు సమాచారాన్ని సంపాదించడం గాని దాన్ని వెను వెంటనే ప్రసారం చేయడంగాని వీలుపడుతుంది. టెలివిజన్ అన్నిచోట్లకు వెళ్ళగలదు. అలాగే అన్నిచోట్ల సమాచారాన్ని సేకరించగలదు. సేకరించిన వాటిని తక్షణం ప్రసారం చేయగలదు. ఇందులో సర్వంతర్యామిత్యం, తక్షణత రెండూ కలిసి పనిచేస్తాయి. టెలివిజన్ ద్వారా సమాచారాన్ని దూరంతో నిమిత్తం లేకుండా (శాటిలైట్ సాయంతో) వేరు వేరు ప్రాంతాల్లో వున్న వారికి ఒకే సమయంలో అందజేసే వీలుంది. దీనివల్ల సమాచార సేకరణకు అదిగమ్యం చేరేందుకు మధ్య ఎక్కువ సమయం వృధా కాదు.

పైన చెప్పిన లక్షణాలన్నింటినీ సృజనాత్మకతలో ఉపయోగించుకొని ప్రధానోద్దేశాలయిన అధునాతన సమాచారాన్ని అందించడం, ప్రమాణాలను మెరుగు పరచడం, బోధనను సుసుంపన్నం చేయడం లాంటి వాటిని సాధించే ప్రయత్నం జరుగుతున్నది.

## 12.5 ముఖ్య విషయాలు గుర్తుంచుకుందాం.

- ఎలక్ట్రానిక్ మాధ్యమాలను ఉపయోగించేతీరు, ఉద్దేశాలు నియత విద్యారంగంలోను, అనియత విద్యారంగంలోనూ వేరు వేరుగా వుంటాయి.
- ఈ విద్యా కార్యక్రమాలకు రెండు ప్రత్యేక లక్షణాలున్నాయి.
- విద్యా కార్యక్రమాల నిర్మాణంలో ముఖ్యంగా మూడు తరహాలున్నాయి.
- ఎలక్ట్రానిక్ మాధ్యమాల ద్వారా విద్యా కార్యక్రమాలను దూషించిందివి ప్రసారం చేయడంలో ప్రయోజనాలతో పాటు కొన్ని ఇబ్బందులూ వున్నాయి.
- మనదేశంలో ఇందిరా గాంధీ సార్వత్రిక విశ్వవిద్యాలయం, మన రాష్ట్రంలోని డాక్టర్. బి. ఆర్. అంబేద్కర్ సార్వత్రిక విశ్వ విద్యాలయం వంటివి రేడియో టెలివిజన్లను విద్యా కార్యక్రమాలకు ఉపయోగించుకుంటున్నాయి.
- ఉన్నత విద్యా కార్యక్రమాల్లో యు.జి.సి కార్యక్రమాలు ప్రముఖమైనవి.
- దృశ్య సౌలభ్యత, ఏనిమేషన్ లాంటి ప్రత్యేక ప్రక్రియలు సన్నిహితత్వం, సర్వాంతర్యామిత్యం, తక్షణత, వేగంగా వ్యాప్తి చెందటం వంటివి టెలివిజన్ ప్రత్యేక లక్షణాలు.

## 12.6 మాదిరి పరీక్షా ప్రశ్నలు

I. ఈ క్రింది ప్రశ్నలకు 30 పంక్తులలో జవాబులు రాయండి

1. విద్యా కార్యక్రమాల నిర్మాణంలో, ప్రసారంలో వున్న ప్రయోజనాలు ఇబ్బందులు వివరించండి ?
2. U.G.C. ఉన్నత విద్యాకార్యక్రమాలను సమీక్షించండి ?

II. ఈ క్రింది ప్రశ్నకు 15 పంక్తుల్లో జవాబు రాయండి ?

1. టెలివిజన్ ప్రత్యేక లక్షణాలు వివరించండి ?

**భాగం 13 వాణిజ్య ప్రయోజనాలకోసం ప్రసార మాధ్యమాలు**

**విషయక్రమం**

13.0. ఉద్దేశం

13.2. నిర్వచనం

13.2.1. ఆవిర్భావం

13.2.2. సబ్జిమదేశాల్లో బిజినెస్ జర్నలిజం

13.2.3. ఇండియాలో బిజినెస్ జర్నలిజం

13.2.4. తెలుగులో బిజినెస్ జర్నలిజం

**అభ్యాసం**

13.3. వివిధ మాధ్యమాల్లో బిజినెస్ జర్నలిజం

13.3.1. ప్రింట్మీడియా

13.3.2. ఎలక్ట్రానిక్-ఎలక్ట్రానిక్ మీడియా

**అభ్యాసం**

13.3.3. కంప్యూటర్ నెట్వర్క్

13.4 ముఖ్య విషయాలు గుర్తుంచుకుందాం

13.5 మాదిరి పరీక్షా ప్రశ్నలు

**13.0. ఉద్దేశం**

ఈ భాగం చదివిన తర్వాత మీరు ఈ క్రింది విషయాలు గ్రహిస్తారు.

- i) బిజినెస్ జర్నలిజం నిర్వచనం - ఆవిర్భావం
- ii) భారత దేశంలో బిజినెస్ జర్నలిజం
- iii) తెలుగులో బిజినెస్ జర్నలిజం
- iv) వివిధ మాధ్యమాల్లో బిజినెస్ జర్నలిజం

**13.1. ప్రవేశిక**

వ్యక్తుల మధ్యనుండే పరస్పర సంబంధాల సమాహారమే సమాజపురోభివృద్ధికి మూలాధారం. వ్యక్తుల పరస్పర సంబంధాల్లో అత్యంత ముఖ్యమైనది ఆర్థిక సంబంధం. అన్ని రకాల మానవ సంబంధాల స్వభావాన్ని ఈ ఆర్థిక సంబంధమే నిర్దేశిస్తున్నది. ఈ ఆర్థిక సంబంధాల క్రియా రూపమే 'వ్యాపారం'. మానవజాతిచరిత్రలోకి తొంగిచూస్తే, ఈ వ్యాపార ప్రయోజనాల కోసం జరిగిన అన్వేషణలే నేటి అత్యాధునిక నాగరికతకు బాటలు వేసిన విషయం అవగతమవుతుంది. కొలంబస్ సముద్రయానానికి, కోపర్నికస్ ఖగోలశాస్త్ర పరిశోధనలకు కూడా వ్యాపారమే చోదకశక్తి. ఆ వ్యాపారస్ఫూర్తితోనే అంగ్లేయులు ఇండొంతరాలు దాటి భారత ఉపఖండంలో

అడుగుపెట్టి రాజకీయ అధికారాన్ని కూడా హస్తగతం చేసుకున్నారు. ఇంతటి అసాధారణ ప్రాధాన్యత ఉన్న వ్యాపారం సమాచార వ్యవస్థలో ప్రధాన పాత్రదారిగా ఎప్పుడూ కనిపించలేదు. వ్యాపార ప్రేరితాలైన మతం, తత్వశాస్త్రం, సమాజశాస్త్రం, రాజకీయాలు మాత్రమే సమాచార వ్యవస్థకు ముడిసరుకులుగా వుంటూ వచ్చాయి. ఇందుకు కారణం వుంది. అనాదిగా వ్యాపారం అనేది సమాజంలోని ఒక బలమైన అల్పసంఖ్యాక వర్గం చేతుల్లో వుంటూ వచ్చింది. ఆ వర్గం తమ కార్యకలాపాలకు సంబంధించిన అంశాల్లో ఖచ్చితమైన దాపరికాన్ని ప్రదర్శించేది. ఆ తర్వాత పారిశ్రామిక యుగంలో వాణిజ్య అవకాశాలు విస్తరించడం షేర్ హోల్డింగ్ సంస్థలు ఏర్పడటంతో వ్యాపారం స్వరూప స్వభావాలు మారిపోయాయి. ప్రజల నుంచి పెట్టుబడుల సమీకరణ కోసం వాణిజ్య, పారిశ్రామిక సంస్థలు పోటీపడటం ప్రారంభమయింది. ఈ క్రమంలోనే వాణిజ్య పారిశ్రామిక రంగాలకు సంబంధించిన వార్తలు పత్రికల్లో కనిపించడం ప్రారంభమయింది. బిజినెస్ జర్నలిజం ఎదుగుదలలోనే ప్రపంచ వాణిజ్య పారిశ్రామిక రంగాల విస్తరణ ఆధునికరణ ఎప్పటికప్పుడు ప్రతిఘటిస్తూ వుండటం గమనార్హం. సోవియట్ యూనియన్ విచ్ఛిన్నం, పలు తూర్పు యూరోప్ దేశాల్లో కమ్యూనిస్టు ప్రభుత్వలు కుప్పకూలి, ఏకధ్వజ ప్రపంచం ఆవిర్భవించడంతో '80వ దశకం ఆఖరు నుంచి ప్రపంచ వాణిజ్యరంగంలో పెను మార్పులు వచ్చాయి. '90వ దశకంలో ఈ మార్పుల ప్రభావం భారతదేశంలో మరింత ప్రస్ఫుటమయింది. 'గాట్' ఒప్పందం, దాని తార్కిక పర్యవసానంగా ప్రపంచ వాణిజ్య సంస్థ ఏర్పాటు కావడం వివిధ దేశాల మధ్య ద్వైపాక్షిక వాణిజ్య ఒప్పందాలు, ప్రాంతీయ వాణిజ్య ఒప్పందాలు నేపథ్యంలో పలు వర్తమాన రాజ్యాలు రక్షిత విధానాలకు స్వస్తి చెప్పి పోటీ మార్కెట్ వ్యవస్థను ఆశ్రయించాయి. ప్రపంచ బాంకు అంతర్జాతీయ ద్రవ్యనిధి సంస్థల పాత్ర ప్రాధాన్యత హెచ్చింది. వాణిజ్యానికి సంబంధించినంతవరకు ప్రపంచ దేశాల మధ్య ఎల్లలు చెరిగిపోయాయి. ఈ తాజా పరిణామాలతో, బిజినెస్ జర్నలిజం పరిధి మరింత విస్తరించింది. ప్రాధాన్యత బాగా పెరిగింది. ప్రధాన ప్రపంచ దినపత్రికలు బిజినెస్ వార్తలకోసం ప్రత్యేకంగా పేజీలు కేటాయిస్తున్నాయి. మరోవైపు వాణిజ్యం, ఆర్థిక వ్యవహారాలే ప్రధాన అంశంగా ప్రత్యేక దిన, వార, పక్ష, మాస పత్రికలు వెలువడుతున్నాయి. రేడియో, టెలివిజన్ వివిధ ఛానెల్స్లో ప్రత్యేక కార్యక్రమాలు ప్రసారం అవుతున్నాయి. ఎలక్ట్రానిక్ మీడియా విస్తరణ, టెలికమ్యూనికేషన్ల రంగంలో వచ్చిన విప్లవం వల్ల, పారిశ్రామిక, వాణిజ్య రంగాలకు సంబంధించిన ముఖ్యమైన పరిణామాలు, ప్రపంచంలో ఏ మూల చోటు చేసుకున్నా ఉణాల్లో విశ్వవ్యాపితం అయిపోతున్నది. కంప్యూటర్ నెట్ వర్క్ల ఏర్పాటు. ఈ లోకల్ నెట్ వర్క్లను అనుసంధానిస్తూ ఇంటర్ నెట్ ఏర్పడటం మరో ముఖ్యమైన అంశం. విజ్ఞాన, సాంకేతిక రంగాల్లోని అభివృద్ధికి, అనువర్తిత కేంద్రంగా వాణిజ్య, పారిశ్రామిక రంగాలు నిలిచాయి. విజ్ఞాన, సాంకేతిక శాస్త్రాలు ఒక రకంగా వ్యక్తం చేసుకోవడానికి వాణిజ్య పారిశ్రామిక రంగాలను ఎంచుకున్నాయని చెప్పవచ్చు. పెట్టుబడి అవకాశాలు ఎల్లలు విస్తరించడం, ఈ క్వీట్ కల్చర్, వినియోగవాదం విస్తృతంగా వ్యాపించడం వంటి పరిణామాలతో బిజినెస్ సమాచార అవసరాలు కూడా హెచ్చాయి.

### 13.2 నిర్వచనం

ఆర్థిక పారిశ్రామిక, వాణిజ్య రంగాలకు సంబంధించిన సమాచారాన్ని సేకరించి, క్రోడీకరించి వర్గీకరించి ప్రజలకు చేరవేసే వార్తా విభాగాన్ని బిజినెస్ జర్నలిజం (వాణిజ్య విషయ రచన) అని వ్యవహరించవచ్చు. వాస్తవానికి బిజినెస్ జర్నలిజం పరిమితార్థంలో కూడిన మాట. ఎకనామిక్ జర్నలిజం (ఆర్థిక విషయ రచన) నుంచి ఒక ప్రత్యేకాఖగా ఈ బిజినెస్ జర్నలిజం ఏర్పడింది. ఆంగ్ల భాషా జర్నలిజంలో ఈ భేదం స్పష్టంగానే వున్నప్పటికీ, తెలుగులో ఆ మాటకు వస్తే దాదాపు అన్ని ప్రాంతీయ భాషల్లోనూ ఎకనామిక్ జర్నలిజం-బిజినెస్ జర్నలిజం పర్యాయపదాలుగా మారాయి. వ్యాపారంలో ముడిపడి వున్న ప్రతి అంశం బిజినెస్ జర్నలిజం పరిధిలోనే వస్తుంది. ఈ రకంగా చూసినప్పుడు బిజినెస్ జర్నలిజం పరిధి విస్తృతంగా మారుతుంది. ఈ విస్తృత అర్థాన్ని అన్వయించుకుని మార్కెట్లోకి అనేక పత్రికలు వస్తున్నాయి.

### 13.2.1. ఆవిర్భావం

అభివృద్ధి చెందిన దేశాలలో పోలిస్టే భారతదేశంలో బిజినెస్ జర్నలిజం శైశవదశలోనే వుంది. పశ్చిమ దేశాల్లో బిజినెస్ జర్నలిజం పరిణామక్రమాన్ని, మన దేశంలో బిజినెస్ జర్నలిజం వేళ్ళూనుకున్న క్రమాన్ని పరిశీలిస్తే ఇందుకు కారణాలు అవగతం అవుతాయి.

### 13.2.2. పశ్చిమ దేశాల్లో బిజినెస్ జర్నలిజం

యూరోప్ లో 19వ శతాబ్దం ఆరంభంలోనే బిజినెస్ జర్నలిజం ప్రత్యేకశాఖగా ఏర్పడటం జరిగింది. అంతర్జాతీయంగా ప్రతిష్టాత్మకమైన పత్రికగా పేరుతెచ్చుకున్న లండన్ 'టైమ్స్' పత్రిక 1817లో డామస్ మూసాను ఫైనాన్షియల్ ఎడిటర్ గా నియమించింది. 1843లో జేమ్స్ విల్సన్ 'ఎకనామిస్ట్' పత్రికను ప్రారంభించారు. 'ఎకనామిస్ట్'కు జనాదరణ బ్రహ్మాండంగా వుండటంతో 1884లో 'ఫైనాన్షియల్ న్యూస్' పత్రిక మార్కెట్ లోకి వచ్చింది. ఆ తర్వాత నాలుగేళ్లకు 1888లో 'ఫైనాన్షియల్ టైమ్స్' ప్రారంభమయింది. 1945లో రెండు పత్రికలు ఒకే యాజమాన్యం కింద విలీనం అయ్యాయి.

అమెరికాలో డోజోన్స్ అండ్ కంపెనీ 1889లో వాల్ స్ట్రీట్ జర్నల్ పత్రిక ప్రారంభించింది. వాల్ స్ట్రీట్ జర్నల్ ఇప్పటికీ అమెరికాలోని అగ్రశ్రేణి ఫైనాన్షియల్ పత్రికల్లో ఒకటి. ఈ పత్రిక ప్రచురణకర్తలైన డోజోన్స్ కంపెనీనే న్యూయార్క్ స్టాక్ ఎక్స్చేంజ్ కు సంబంధించిన ప్రధాన సూచికలు రూపొందించింది. 'బిజినెస్ వీక్', 'ఫైనాన్షియల్ రివ్యూ' వంటి పత్రికలు అమెరికాలో బిజినెస్ జర్నలిజానికి కొత్త వరపడి తెచ్చాయి. బిజినెస్ వార్తలకు ప్రాధాన్యత పెరగడం, పాఠకుల్లో ఆసక్తి కలగడంతో 'న్యూయార్క్ టైమ్స్', 'వాషింగ్టన్ పోస్ట్', బోస్టన్ గ్లోబ్, 'క్రిస్టియన్ సైన్' మానిటర్, 'చికాగో ట్రిబ్యూన్' వంటి ప్రధాన ప్రవృత్తి పత్రికలు పైతం ప్రత్యేకంగా బిజినెస్ కాలమ్స్ ప్రారంభించాయి. ద్వితీయ ప్రపంచ సంగ్రామం తర్వాత జర్మనీ, ఫ్రాన్స్, స్విట్జర్లాండ్ వంటి యూరోప్ దేశాలలో పాటు జపాన్ లో కూడా బిజినెస్ జర్నలిజం, ప్రత్యేక శాఖగా వృద్ధి చెందడం, ఆరంభమయింది. ఈ ఆధునిక కాలంలో ఒక్కో పారిశ్రామిక విభాగానికి, ఒక్కో ఆర్థిక రంగానికి ప్రత్యేకంగా పత్రికలు వస్తున్నాయి. ఎలక్ట్రానిక్స్, కంప్యూటర్స్ వంటి సెక్టార్స్ పైన ఆటోమొబైల్ రంగం పైనా గృహనిర్మాణ రంగానికి సంబంధించి ప్రత్యేక పత్రికలు వస్తున్నాయి. బాంకింగ్, ఫైనాన్స్ రంగాలకు సంబంధించి కూడా పత్రికలు వెలువడుతున్నాయి. మరోవైపు బిజినెస్ సమాచారంలోనే ప్రత్యేక టెలివిజన్ చానల్స్ కూడా ప్రారంభం అయ్యాయి. స్టాక్ మార్కెట్, బిలియన్ మార్కెట్, ఫారెక్స్ మార్కెట్ సమాచారాన్ని ఎప్పటికప్పుడు చేరవేసేందుకు ఆన్ లైన్ సౌకర్యాలు కూడా ఏర్పడ్డాయి.

### 13.2.3. ఇండియాలో బిజినెస్ జర్నలిజం

భారతదేశంలో బిజినెస్ జర్నలిజం ముందుగా చెప్పుకున్నట్టుగా ఇంక శైశవదశలోనే వుంది. ఇందుకు చారిత్రక, సామాజిక కారణాలు అనేకం వున్నాయి. మన పత్రికల్లో అధికభాగం, స్వాతంత్ర్య సంగ్రామ కాలంలో రాజకీయ లక్ష్యాలతో ఆవిర్భవించాయి. అందువల్ల సహజంగానే రాజకీయ అంశాలు జాతీయ సమస్యలకే వాటిలో ప్రాధాన్యత లభించేది. తొలితరం పాత్రికేయుల్లో అత్యధికులు ఏదో ఒక పైదాంతిక నిబద్ధత వున్నవారు కావడం వల్ల ఈ ధోరణి మరింత బలపడింది. బ్రిటిష్ ప్రభుత్వ హయాంలో మన జాతీయ నాయకులు, ప్రభుత్వ ఆర్థిక విధానాలు, కార్యక్రమాలను తూర్పారబడుతూ వార్తలు, వ్యాసాలు రాసేవారు. అయితే ప్రత్యేకం బిజినెస్ వార్తలు అంటూ వుండేవి కావు. స్వాతంత్ర్యానికి ముందు 'కామర్స్', 'కాపిటల్', 'ఈస్ట్రన్ ఎకనామిస్ట్', 'ఇండియన్ ఫైనాన్స్' వంటి పత్రికలు వున్నాయి. దేశ ఆర్థికవృద్ధి, పారిశ్రామిక వాణిజ్య రంగాల స్థితిగతులు ఈ పత్రికల్లో ప్రముఖంగా ప్రచురించేవారు. స్వాతంత్ర్యం తర్వాత ఆర్థిక విషయ రచనకు ప్రాధాన్యత బాగా హెచ్చింది. పంచవర్ష ప్రణాళికలు, పారిశ్రామికీకరణకు ప్రభుత్వ ప్రయత్నాలు, ఈ రంగంపై పత్రికల దృష్టిని మళ్లించాయి. అయితే '60వ దశకం వరకు కూడా ప్రధాన ప్రవృత్తి జర్నలిజంలో భాగంగానే ఫైనాన్షియల్, బిజినెస్ జర్నలిజం వుండేది.

1961లో బెనట్ కాలమన్ అండ్ కంపెనీ చైర్మన్ శాంతి ప్రసాద్ జైన్ ఎకనామిక్ డైరెక్టు ప్రారంభించారు. అదే ఏడాది ఎక్స్ ప్రెస్ గ్రూప్ అధినేత రామ్ నాథ్ గౌడంకా 'పైనాన్సియల్ ఎక్స్ ప్రెస్' మార్కెట్ లోకి తెచ్చారు. మన దేశానికి సంబంధించి ఆర్థిక విషయరచన ఒక కొత్త నరవడిని దిద్దుకున్న కాలం ఇదే. 1973లో కలకత్తాకు చెందిన ఆనందబజార్ గ్రూప్ 'బిజినెస్ స్టాండర్డ్స్'ను ప్రారంభించింది. '80వ దశకంలో' పాలిటికల్ బిజినెస్ ఆజ్ఞర్వర్ వెలువడింది. 1994లో 'హిందూ' నుంచి 'బిజినెస్ లైన్' ప్రారంభమయింది. ఆర్థిక రంగానికి సంబంధించిన వార్తలు, విశ్లేషణలు కార్పొరేట్ సమాచారం స్టాక్ మార్కెట్ సమాచారంతో ఈ పత్రికలు పాఠకులను బాగా ఆకట్టుకుంటున్నాయి. ఆర్థిక వ్యవహారాలతో పాటు రాజకీయ ఆర్థిక విషయాలు (పాలిటికల్ ఎకనామి) కూడా ఈ పత్రికల్లో ప్రధాన అంశాలుగా వుంటున్నాయి. ఎకనామిక్ జర్నలిజం నుంచి ఆధునిక బిజినెస్ జర్నలిజం వైపు తొలి అడుగుపడింది మాత్రం. 'బిజినెస్ ఇండియా' పక్షపత్రిక ఆగమనంతోనే. 1978లో సుప్రసిద్ధ పారిశ్రామికవేత్త జి.ఆర్.డి.టాటా ముఖ చిత్రంతో 'బిజినెస్ ఇండియా' తొలి సంచిక వెలువడింది. పక్కు వ్యాపారవేత్త ఒక పత్రిక ముఖచిత్రాన్ని అలంకరించడం, ఒక వాణిజ్య సంస్థ కార్యకలాపాలకు సంబంధించిన అంశాలే వార్తలుగా, వ్యాసాలుగా రావడం అదే మొదలు. 1981లో 'బిజినెస్ వరల్డ్' ప్రారంభమయింది. ఆ తర్వాత చాలా ఏళ్లకు 'బిజినెస్ టుడే' పక్షపత్రిక ప్రారంభమయింది. ఈ క్వీటీ కల్చర్ వ్యాప్తి, స్టాక్ మార్కెట్ల వైపు జనం దృష్టి మళ్లడంతో 'కాపిటల్ మార్కెట్' 'దలాల్ స్ట్రీట్' 'ప్రీమియం' 'మనీ', 'మనీ టైమ్స్' వంటి పత్రికలు అనేకం మార్కెట్ లో ప్రత్యక్షమయ్యాయి. ఈ కొత్తతరం పత్రికల ఆగమనంతో పారిశ్రామిక, ఆర్థిక రంగాల్లోని ప్రముఖులు, వారి కార్యకలాపాలు కూడా వార్తలకు ముడిసరుకులుగా మారాయి. పలువురు రాజకీయ నాయకులు, సుప్రసిద్ధ శాస్త్రవేత్తలు, అగ్రశ్రేణి సినిమాలారల మాదిరిగానే వ్యాపార రంగ ప్రముఖులకు గ్లామర్ ఏర్పడింది. టాటాలు, బిర్లాలు, అంబానీలు, ఖేమ్కాలు, రూయాలు, జైన్స్ కూడా పత్రికల్లో తరుము కనిపించడం సాధారణ విషయంగా మారింది. 'ఎకనామిక్ అండ్ పాలిటికల్ వీక్' వంటి సీరియస్ పత్రికలు కూడా వెలువడుతున్న విషయాల గుర్తుంచుకోవాలి.

టెలివిజన్ రంగం ప్రైవేటీకరణ తర్వాత పలు ప్రైవేట్ సంస్థలు ప్రత్యేకంగా బిజినెస్ న్యూస్ ప్రసారం చేస్తున్నాయి. కొన్ని చానల్స్ లో నేషనల్ స్టాక్ ఎక్స్ చేంజ్, బొంబాయి స్టాక్ ఎక్స్ చేంజ్ (ట్రేడింగ్ వివరాల ప్రత్యేక ప్రసారం కూడా జరుగుతున్నది. రేడియోలో కూడా మార్కెట్ ధరవరలు చిరకాలంగా ప్రసారం అవుతున్నాయి. ఇటీవలనే బిజినెస్ కార్యక్రమాల ప్రసారం కూడా ప్రారంభమయింది.

**13.2.4. తెలుగులో బిజినెస్ జర్నలిజం**

తెలుగులో వాణిజ్య వార్తారచన ప్రత్యేక శాఖగా ఇప్పుడిప్పుడే వెలుగులోకి వస్తున్నది. మిగిలిన ప్రాంతీయ భాషల్లో కూడా దాదాపు అదే పరిస్థితి. దేశంలో తొలి వాణిజ్య సమాచార పత్రిక ప్రాంతీయ భాషలకు చెందిన గుజరాతి పత్రిక 'వ్యాపార్' కావడం విశేషం. తెలుగు పత్రికల్లో బిజినెస్ వార్తలకు '80వ దశకం మధ్య నుంచి ప్రాధాన్యత లభించడం ఆరంభమయింది. అంతకు ముందు ఆర్థిక వార్తలు పత్రికల్లో కనిపించడం గగన కుసుమంగా వుండేది. ఏడాదిలో ఒక్క రోజు మార్చి ఒకటో తేదిన కేంద్ర బడ్జెట్ గురించి, మరో రోజు రాష్ట్ర బడ్జెట్ గురించి పతాక శీర్షికతో వార్తలు రాసి ఆ తర్వాత కాస్తా ఆ విషయం మర్చిపోయేవారు. వెండి బంగారం ధరలే ప్రతిరోజూ పత్రికల్లో కనిపించే బిజినెస్ న్యూస్. '80వ దశకం ఉత్తరాధ్యం నుంచి పారిశ్రామిక వాణిజ్య రంగాల్లో వచ్చిన మార్పులు, ప్రభుత్వ విధానాల్లోని మార్పులు పత్రికలపై ప్రభావం చూపాయి. ముఖ్యంగా '90వ దశకంలో' ఆరంభమయిన ఉదారవాద విధానాలు, ఆర్థిక సంస్కరణలు ఆర్థిక రంగంలో పెను మార్పులు తెచ్చాయి. ఈ మార్పుల కారణంగా తొలుతకేవలం స్టాక్ మార్కెట్ కోట్ షెన్స్ (రోజువారీ షేర్ల లావాదేవీల వివరాలు) మాత్రమే అందించే వివిధ వార్తాపత్రికలు, క్రమంగా బిజినెస్ సమాచారం కోసం ప్రత్యేకంగా పేజీలు కేటాయించడం ప్రారంభించాయి. ఈ క్వీటీ కల్చర్ షేర్లలో నడుపు చేసే సంస్కృతి మారుమూల గ్రామాలకు కూడా విస్తరించడంతో, కేవలం కాపిటల్ మార్కెట్ కు సంబంధించి సమాచారంతోనే కొన్ని వార, పక్ష పత్రికలు

మార్కెట్లోకి వచ్చాయి. తొలి రోజుల్లో అడ్వర్టయిజ్మెంట్ ప్రయోజనాల దృష్ట్యా బిజినెస్ వార్తలను ప్రోత్సహించిన పత్రికల యాజమాన్యాల ఇప్పుడు బిజినెస్ సమాచారానికి పాఠకుల్లో పెరిగిన ఆదరణ, ఈ సమాచారానికి వున్న డిమాండ్ దృష్ట్యే తమ దృక్పథాన్ని మార్చుకున్నాయి. అందుకే బిజినెస్ జర్నలిజంలో విశ్లేషణాత్మక వార్తలు, పరిశోధనాత్మక రచనలకు ప్రాధాన్యత లభిస్తున్నది. తెలుగు పత్రికలు ప్రచురిస్తున్న బిజినెస్ సమాచారాన్ని స్థూలంగా రెండు రకాలుగా వర్గీకరించవచ్చు. ఒకటి ఆర్థిక రంగానికి సంబంధించిన వివిధ పరిణామాలపై పాఠకుల్లో సాధారణ అవగాహనకు ఉద్దేశించిన సమాచారం. మరొకటి పాఠకుల మధువు నిర్ణయాలకు ఉపకరించేది. రెండో రకం వార్తలే ప్రధానంగా బిజినెస్ పేజీల్లో ఎక్కువగా కనిపిస్తాయి. స్టాక్ మార్కెట్ కొటేషన్లు, కార్పొరేట్ రంగం వార్తలు, షేర్ల సిఫారసులు, పబ్లిక్ ఇష్యూల విశ్లేషణ వంటి సమాచారం పత్రికల్లో చూడవచ్చు. విధాన సంబంధమైన వార్తలు, ఇతర ఆర్థిక రంగాల సమాచారానికి కూడా క్రమంగా ప్రాధాన్యత హెచ్చుతున్నది. ప్రైవేట్ తెలుగు టెలివిజన్ ఛానెల్స్ అగమనంతో ఎలక్ట్రానిక్ మీడియాలో కూడా బిజినెస్ సమాచారానికి ప్రాధాన్యత పెరిగింది. ప్రత్యేకంగా బిజినెస్ సమాచారంతో పలు కార్యక్రమాలు టి.వి, రేడియోలో ప్రసారం అవుతున్నాయి. ప్రైవేట్ టెలివిజన్ ఛానెల్స్కు ప్రత్యేక ప్రసారానికి మునుముందు అవకాశం లభిస్తే మరింత విస్తృత స్థాయిలో బిజినెస్ సమాచార ప్రసారాలకు అవకాశం వుంటుంది.

### అభ్యాసం

బిజినెస్ జర్నలిజం ఆవిర్భావ వికాసాలు వివరించండి

### 13.3. వివిధ మాధ్యమాలలో బిజినెస్ జర్నలిజం

బిజినెస్ సమాచారాన్ని పాఠకులకు చేరవేయడానికి అందుబాటులో వున్న మాధ్యమాలను మూడు ప్రధాన భాగాలుగా వర్గీకరించవచ్చు

- 1) ప్రింట్ మీడియా
- 2) ఎలక్ట్రానిక్ మీడియా
- 3) కంప్యూటర్ నెట్ వర్కింగ్

#### 13.3.1. ప్రింట్ మీడియా

వార్తా పత్రికలు ఈ మీడియా పరిధిలోకి వస్తాయి. వార్తా పత్రికల్లో ముఖ్యంగా ప్రధాన ప్రవంతి పత్రికల్లో బిజినెస్ సమాచారానికి ఇటీవల కాలంలో అసాధారణ ప్రాధాన్యత పెరిగింది. తెలుగులో ముఖ్యమైన వార్తా పత్రికలన్నీ బిజినెస్ సమాచారం కోసం రెండు పేజీలు కేటాయిస్తున్నాయి. ఒకే మార్కెట్ సమాచారం, కార్పొరేట్ సంస్థల సమాచారం, స్టాక్ మార్కెట్ను ప్రభావితం చేయగల ఇతర రకాల సమాచారం పట్ల ప్రజల్లో అసక్తి బాగా పెరిగింది. ప్రత్యేకంగా కాపీటల్ మార్కెట్కు సంబంధించిన సమాచారం తోనే కొన్ని పత్రికలు

వెలువడుతున్నాయి. ఇంగ్లీషులో ఆర్థిక, విధానసంబంధమైన వార్తలు, వాణిజ్య పారిశ్రామిక రంగాలకు సంబంధించిన సమాచారంలో ప్రత్యేకంగా దినపత్రికలు వెలువడుతున్నాయి. ఎకనామిక్ టైమ్స్, హైనాన్షియల్ ఎక్స్ప్రెస్, బిజినెస్ స్టాండర్డ్, బిజినెస్ ఆబ్జర్వర్, బిజినెస్ లైన్ వంటి దినపత్రికలు, బిజినెస్ ఇండియా, బిజినెస్ వరల్డ్, బిజినెస్టుడే, కాపిటల్ మార్కెట్, దలౌల్ స్ట్రీట్ జర్నల్, ఎఓఎం, డాటాక్వెస్ట్, కంప్యూటర్ ఎక్స్ప్రెస్ వంటి మాగజైన్స్ వెలువడుతున్నాయి. తేయాకు, కాఫీ, ఎలక్ట్రానిక్స్, కంప్యూటర్స్, రంగాలకు సంబంధించి, విదేశీ వాణిజ్యానికి సంబంధించి పలు ప్రత్యేక పత్రికలు స్పెషల్ టైట్ల సమాచారంలో వెలువడుతున్నాయి. స్టాక్ మార్కెట్ కు సంబంధించిన సమాచారంలో ప్రతి ప్రధాన నగరం నుంచి ఒకటి రెండు పత్రికలు వెలువడుతున్నాయి. తెలుగులో కూడా ఈ ధోరణి అంటుకుంది. ఇప్పటికయితే బిజినెస్ సమాచారానికి సంబంధించి ప్రింట్ మీడియా శక్తివంతమైన మార్గమంగా వుంది.

**13.3.2. ఎలక్ట్రానిక్ - ఎలక్ట్రానిక్ మీడియా**

భారత్ వంటి భౌగోళిక విస్తృతి వున్న దేశంలో రేడియో, టెలివిజన్ వంటి ప్రసార సాధనాలకు అత్యంత ప్రాధాన్యత వుంది. రేడియోలో చిరకాలంగా స్థానిక మార్కెట్లలో ధరవరల గురించిన సమాచారం ప్రసారం అవుతున్నది. ఈ సమాచారం రైతులకు వ్యాపారులకు చాలా ఉపయోగకరంగా వుంటున్నది. బిజినెస్ వార్తల ప్రచారానికి రేడియో మార్గమాన్ని శక్తిమంతంగా ఉపయోగించుకోవడం ఇటీవలే వ్యాప్తిలోకి వచ్చింది. గతంలో ప్రభుత్వ పాదుపు పథకాలు, వాటిలో మదుపు చేయడం వల్ల ఇన్వెస్ట్మెంట్ కలిగే ప్రయోజనాలు ఎక్కువగా ప్రసారం అయ్యేవి. ఇటీవల కాలంలో వివిధ ప్రైవేట్ సంస్థలు, ప్రభుత్వ రంగ సంస్థల గురించిన సమాచారం కూడా రేడియో ప్రసారాల్లో చోటు చేసుకుంటున్నది. బిజినెస్ సమాచార ప్రసారానికి రేడియో అన్ని విధాలుగా అనువైన మార్గమం.

టెలివిజన్ ప్రసారాల్లోకి ప్రైవేట్ రంగాన్ని అనుమతించిన తర్వాత, దూరదర్శన్ కార్యక్రమాల్లో వైవిధ్యం పెరిగింది. దూరదర్శన్ కూడా విభిన్న వర్గాల ప్రజల అభిరుచులకు అనుగుణంగా వివిధ చానెల్స్ ద్వారా ప్రసారాలు జరుపుతున్నది. దూరదర్శన్ కు తోడుగా దేశ, విదేశీ టి.వి సంస్థలు అనేకం కూడా తమ చానెల్స్ ను ప్రసారం చేస్తున్నాయి. వివిధ ప్రాంతీయ భాషల్లో కూడా ప్రత్యేక చానెల్స్ ప్రారంభమయ్యాయి. ప్రజల్లో వాణిజ్య, పారిశ్రామిక రంగాల సమాచారం పట్ల పెరిగిన ఆసక్తిని దృష్టిలో వుంచుకుని ఈ టి.వి చానెల్స్ బిజినెస్ సమాచార కార్యక్రమాల్ని విధిగా ప్రసారం చేస్తున్నాయి. అభివృద్ధి చెందిన దేశాల్లో కేవలం బిజినెస్ సమాచారం అందజేసేందుకే ప్రత్యేక చానెల్స్ నిర్వహిస్తున్నారు. భారత్ లో కూడా ఈ ధోరణి ఇప్పుడిప్పుడే ఆరంభమయింది. ముంబాయి స్టాక్ ఎక్స్చేంజ్ లావాదేవీలను, నేషనల్ స్టాక్ ఎక్స్చేంజ్ లావాదేవీలను ప్రత్యక్షంగా ప్రసారం చేస్తున్నారు. ఆర్థిక రంగాన్ని గురించిన విశ్లేషణలు, కార్పొరేట్ రంగానికి సంబంధించిన విశేషాలను అత్యంత ఆసక్తికరంగా మంచి ప్రజలకు చేరవేయడానికి టెలివిజన్ సంస్థలు పాటిపడుతున్నాయి.

**13.3.3 కంప్యూటర్ వెబ్ సైట్స్**

'90 వ దశకం ద్వితీయార్థం నుంచి కంప్యూటర్ నెట్ వర్క్స్ విస్తృతంగా వ్యాప్తిలోకి వచ్చాయి. వైడ్ ఏరియా నెట్ వర్క్స్ ద్వారా, ఇతర రకాల కనెక్టివిటీ నెట్ వర్క్స్ ద్వారా సమాచారం ఎప్పటికప్పుడు భూగోళం చుట్టేస్తున్నది. అన్ని రకాల నెట్ వర్క్స్ ను అనుసంధానం చేస్తూ ఏర్పడిన 'ఇంటర్నెట్' కారణంగా సమస్త సమాచారం, ఊణాల్లో మనముండు ప్రత్యక్షం అవుతున్నది. హైదరాబాద్ లో కూచోని న్యూయార్క్ స్టాక్ ఎక్స్చేంజ్ ఇండెక్స్ కడలికలను గమనించడానికి, లండన్ బులియన్ బంగారం రేటు హెచ్చుతగ్గులను గ్రహించడానికి ఇంటర్నెట్ ఆస్కారం కలిపింది. ఇంటర్నెట్ ద్వారా లభిస్తున్న సమాచారం పత్రికలు, రేడియో, టెలివిజన్ కూడా ఉపయోగించుకుంటున్నాయి. ఇంటర్నెట్ సమాచారం ప్రధానంగా పారిశ్రామిక, వాణిజ్య రంగాలకు చెందిన అగ్రశ్రేణి సంస్థలకు కీలకమైన నిర్ణయాలు తీసుకోవడంలో, విభిన్న దేశాల్లో ఇన్వెస్ట్ చేసే అంతర్జాతీయ

సంస్థలు మదుపు నిర్ణయాలు తీసుకోవడంలో ఎంతగానో ఉపకరిస్తుంది. సాధారణ ప్రజలకు ప్రత్యక్షంగా ఉపయోగపడే స్థాయిలో కంప్యూటర్ నెట్ వర్క్స్ ఇంకా వృద్ధి కావాల్సి వుంది. ఈ దిశలో అనేక పరిమితులు ఉన్న మాటకూడ వాస్తవమే. ఈ పరిమితులు తొలగడానికి కొంతకాలం పడుతుంది.

**అభ్యాసం**

ఎలక్ట్రానిక్ మీడియా ద్వారా బిజినెస్ జర్నలిజం వ్యాప్తిని వివరించండి.

.....

.....

.....

.....

.....

.....

**ముగింపు :**

భారతదేశ ఆర్థిక వ్యవస్థలో '90 వ దశకం నుంచి పెను మార్పులు ఆరంభమయ్యాయి. స్వాతంత్రానంతరం నుంచి అనుసరిస్తున్న మిశ్రమ ఆర్థిక విధానాలు ఆశించిన ఫలితాలు ఇవ్వని కారణంగా మార్కెట్ ఎకనమి దిశగా దేశాన్ని నడిపించాలన్న నిర్ణయం అప్పుడే ఉదారవాద, సరఫ్ఫకృత ఆర్థిక విధానాలు, కంట్రోళ్ల ఎత్తివేత, లైసెన్స్ రాజ్ కు స్పష్ట చెప్పడం, విదేశీ పెట్టుబడులను ప్రోత్సహించడం, ఎగుమతులకు రాయితీలు కల్పించడం వంటి అంశాలతో ఆర్థిక వ్యవస్థ రూపురేఖలు పూర్తిగా మారిపోయాయి. తదననుగుణంగా ఈక్విటీ కల్చర్ గ్రామగ్రామాలకు విస్తరించింది. వాణిజ్య, పారిశ్రామిక రంగాలకు సంబంధించిన సమాచారానికి ప్రాధాన్యత, డిమాండ్ పెరిగాయి.

భారత్ వంటి వర్తమాన రాజ్యాల్లో ముఖ్యంగా ఆర్థిక వ్యవస్థ అకాల పరివర్తన చెందుతున్న రాజ్యాల్లో, బిజినెస్ జర్నలిస్టులకు ప్రత్యేక బాధ్యత వుంది. ఈ దేశాల్లో సంధికాలంలో సామాన్య ప్రజల జీవితాలపై తీవ్రమైన వత్తిడి వుంటుంది. కొత్తగా అందివచ్చిన అవకాశాలతో రాత్రికి రాత్రే లక్షాధికారులు కావాలనే తపనతో రంగంలోకి దిగే స్వార్థపరులు, వారికి తోడుగా అవినీతిమయంగా వున్న రాజకీయ వ్యవస్థ, సులభంగా కోల్పోది రూపాయలు కొల్లగొట్టుకు పోయే లక్ష్యంతో వచ్చే బహుళజాతి సంస్థలు, అపైనుంచి అంతర్జాతీయ ఆర్థిక సంస్థలు, బలమైన రాజ్యాలు సాగించే పెత్తనం ఇవన్నీ కూడా దృష్టిలో వుంచుకోవల్సిన విషయాలు.

'90 వ దశకం ప్రథమార్థంలో హర్షాద్ మోహతా వ్యవహారం, ఆతర్వాత స్టాక్ మార్కెట్ సతనంతో అధిక లాభాలపై ఆశతో స్టాక్ మార్కెట్ లో మదుపు చేసిన లక్షలాది మంది ఇన్వెస్టర్లు దివాళా తీశారు. మరోవైపు అనామక కంపెనీలు పబ్లిక్ ఇన్వెస్టుతో అందినకాడికి దోచుకుపోయాయి. ఈ సరిణామాల్లో నష్టపోయింది వ్యక్తగత స్థాయిలో ఇన్వెస్టర్లు కారు. మొత్తం సమాజం తాలూకు సొదూపు కింద పరిగణించాల్సిన సొత్తును స్వార్థ శక్తులు దోచుకుపోయాయి. హవాలా కుంభకోణాలు, యూరియా స్కామ్ లాంటివి వ్యవస్థలోని డొల్లతనానికి అర్థం పడుతాయి. ఈ కారణాల దృష్ట్యా బిజినెస్ జర్నలిస్టు ఎంత బాధ్యతగా విధి నిర్వహణ జరిపితే సమాజానికి అంతమేలు జరుగుతుంది.

---

### 13.4. ముఖ్య విషయాలు గుర్తించుకుందాం

---

- ఆర్థిక పారిశ్రామిక, వాణిజ్య రంగాలకు సంబంధించిన సమాచారాన్ని అందించేది బిజినెస్ జర్నలిజం.
- సశ్చిమదేశాలతో పోలిస్తే భారతదేశంలో ఇది శైశవదశలోనే ఉంది.
- తెలుగులో వాణిజ్య వార్తారచన ఒక ప్రత్యేక శాఖగా ఇప్పుడిప్పుడే రూపు దిద్దుకుంటున్నది.
- బిజినెస్ సమాచారాన్ని మూడు మూల్యమాలు ముఖ్యంగా నిర్వహిస్తాయి. అవి: 1) ప్రింట్ మీడియా 2) ఎలక్ట్రానిక్ మీడియా 3) కంప్యూటర్ నెట్వర్క్
- నేటి సమాజంలో వ్యాపారపరంగా జరిగే లావాదేవీలు, వ్యాపారవేత్తలకు సంబంధించిన కుంభకోణాలు, స్కాంలు వంటివి బిజినెస్ జర్నలిజంవల్ల తెలుస్తాయి.

---

### 13.5. మాదిరి పరీక్షా ప్రశ్నలు

---

ఈ కింది వాటికి 30 సంకతుల్లో జవాబులు రాయండి.

1. భారతదేశంలో, తెలుగులో బిజినెస్ జర్నలిజం వ్యాప్తిని వివరించండి.
2. వివిధ మూల్యమాల ద్వారా బిజినెస్ జర్నలిజం పురోగతి వివరించండి.

ఈ కింది వాటికి 15 సంకతుల్లో జవాబులు రాయండి.

1. కంప్యూటర్ నెట్వర్క్ ద్వారా బిజినెస్ జర్నలిజం వ్యాప్తిని తెలపండి.
2. ప్రింట్ మీడియా బిజినెస్ జర్నలిజం వ్యాప్తికి ఎలా తోడ్పడుతుందో వివరించండి.

## భాగం 14 వినోదం కోసం ప్రసార మాధ్యమాలు

విషయ క్రమం

14.0. ఉద్దేశం

14.1. ప్రవేశిక

14.2. పత్రికలు-వినోదం

అభ్యాసం

14.3. రేడియో-వినోదం

14.4. టెలివిజన్-వినోదం

14.5. ముఖ్య విషయాలు గుర్తుంచుకుందాం

14.6. మాదిరి పరీక్షా ప్రశ్నలు

14.0. ఉద్దేశం

ఈ భాగం చదివిన తర్వాత మీరు ఈ కింది అంశాలు వివరించ గలుగుతారు

- పత్రికా మాధ్యమం-వినోదం
- రేడియో మాధ్యమం-వినోదం
- టెలివిజన్ మాధ్యమం-వినోదం

14.1. ప్రవేశిక

ఏ విషయాపైనా వినడం, చూడడం, చదవడం ద్వారా మానసికానందం పొందడమే వినోదం. ఆయా విషయాలపట్ల ఉన్న ఆసక్తి, అభిరుచి అభిష్టాలను బట్టి వినోదం పొందడం జరుగుతూ ఉంటుంది. పల్లెల్లో జానపదపరమైన కథా ప్రదర్శనలు పల్లెజనావళి చూడడాన్ని రంజింపజేస్తాయి. జానపదకథలు లయబద్ధంగా పాడుతూ, పాటకు తగ్గట్టు ఆడుతూ ఉండటంవల్ల చూపరులను ఆకట్టుకుంటాయి. ఈ తరహా ప్రదర్శనలు వినడం, చూడడం ద్వారా కలిగేది వినోదమే. దీనికి అక్షరాస్యులైన (పేక్షకులు ఉండాలన్న) నియమం ఏమీలేదు. నిరక్ష రాస్యులూ అర్హులే.

రాను రానూ విజ్ఞానం మార్పు వేచిన కొద్దీ భాషా సాహిత్యాల రూపంలో వినోదం రూపొందింది. చిన్న, పెద్ద కథలు, కవితలు, కార్టూన్లు, ధారావాహిక కథలు (సీరియల్స్), వ్యాసాలు, క్రీడారంగ వార్తలు, వ్యంగ్య చిత్రాలు మానసికోత్సాహాన్ని కలిగిస్తుంటాయి. ఇవి వినోదంలో పాటు విజ్ఞానాన్ని అందిస్తుంటాయి. అయితే అక్షరాస్యులకే పరిమితమైంది పత్రికా వినోదం. నిరక్ష రాస్యులు పత్రికల్లోని చిత్రాలు చూసి ఆనందించడం వరకే పరిమితం.

ఇక రెండో తరహా వినోద మాధ్యమం రేడియో. ఇది అంతరి సాంశం. అక్షరాస్యులు నిరక్షరాస్యులు అన్న పరిమితి ఏమీలేదు. వినడానికీ, వినోదం పొందడానికీ అందరికీ అర్హత ఉంది. వినీపించే విషయరచనలో

మంచి పట్టు ఉండాలేగాని, వినడం ద్వారా విషయం కళ్ళముందు కదలాడుతూ ఉంటుంది. పాటలు, సంగీతం, నాటికలు, కథలు, రూపకాలు, కథారూపకాలు, ధారావాహికలు, వాస్తవచిత్రణలు, సంభాషణలు, హరికథలు, బుర్రకథలు, కచ్చేరీలు, కవి సమ్మేళనాలు, పౌరాణిక నాటకాలు, సినిమా పాటలతో రూపొందించిన కార్యక్రమాలు మొదలైనవి రేడియో ద్వారా వినోదం కలిగిస్తాయి.

టెలివిజన్ దృశ్య, శ్రవణాల ద్వారా వినోదం పొందే సాధనం. దృశ్యానికి తగ్గట్టు శబ్దాన్ని, శ్రవణానికి తగ్గట్టు దృశ్యాన్ని అందించగలదీ మార్గమం. వినోదంతోపాటు విజ్ఞానాన్ని అందించే సాధనాల్లో టెలివిజన్ ముఖ్యమైంది. సినిమాలు, పాటలు, సీరియల్స్, ఏకాంకికలు, సంగీతం, క్రీడలు మొదలైన కార్యక్రమాలు అత్యధునిక రీతిలో అందించగలదీ సాధనం. టెలివిజన్ కి సినిమాలకి దగ్గరి సంబంధముంది. కాకపోతే తెరలోనే లేదా అంతా. తెర చిన్నదిగా ఉండడం వల్లే టెలివిజన్ కి బుల్లితెర అనే ముద్దు పేరు వచ్చింది.

ఈ మూడు వినోద సాధనాలు వినోదం అందించడం వెనుక వివిధ విషయాల రూపకల్పన చాలా కీలకమైంది. పత్రికల్లోగానీ, రేడియోలోగానీ, టెలివిజన్లోగానీ ఒక విషయం లేదా ఒక కార్యక్రమం వినోదం కలిగించడానికి రచన అనేది లేదా రాయడం అనేది మంచి పట్టు ఉంటేగానీ ఆశించిన ఫలితం అందివ్వలేదు.

**14.2. పత్రికలు - వినోదం**

పత్రికల్లో మనకు వినోదం కల్పించేవి మనకున్న అభిరుచులను బట్టి కథలు, కథానికలు, వ్యాసాలు, సీరియల్ కథలు కార్టూన్లు ముఖ్యపాత్ర వహిస్తాయి. కథానికలంటే చిన్న కథలు. తక్కువ జాగా ప్రచురణతో ఎక్కువ విషయాన్ని అందించి, కథలో ఉన్న సన్నివేశాల్ని, సంభాషణలనూ కూడా వివరంగా వినోద భరితంగా అందించాల్సి ఉంటుంది. ఒక రచన పత్రికల కోసం మొదలుపెట్టే ముందు ఆరచనలో అందివ్వాలనుకున్న విషయానికి సంబంధించిన పూర్వపరిచయ విషయంలో సంపూర్ణ అవగాహన, పరిజ్ఞానం ఉండాలి. ఆరచన ఆలోచనప జోసేదిగా ఉండాలి. వ్యవహారిక భాషా ప్రాధాన్యం, ఉండాలి. ఏతరచో పాఠకుల కోసం అందివ్వాలనుకుంటున్నామో దృష్టిలో ఉంచుకుని రచన చేయాల్సి వుంటుంది. అది సామాన్య పాఠకులకోసమా, మహిళలకు ప్రత్యేకమా! భాలలకోసమా! క్రీడానికి వున్న వారికోసమా లేదా ధారావాహిక కథలు చదివే వారికోసమా! రాయడమన్నది దృష్టిలో వుంచుకుని రాయవలసి ఉంటుంది. ఇది ఆయా అంశాలు వ్యక్తీకరించడం బట్టి తెలుస్తుంది.

**అభ్యాసం**

పత్రికల్లో వినోదం గురించి రాయండి.

.....

.....

.....

.....

.....

.....

.....

.....

### 14.3. రేడియో-విన్ోదం

విన్ోదం అందించే సాధనాల్లో శ్రవణసాధనం రేడియో. సినిమా పాటలు, జానపద సంగీతం, శాస్త్రీయ సంగీతం, వార్తలు, నాటికలు, నాటకాలు, రూపకాలు సంభాషణలు మొదలయినవి అందించే విన్ోద సాధనం రేడియో. సినిమాలు, సినిమా పాటలు, వాణిజ్య ప్రకటనలు నిత్య విన్ోదం అందిస్తాయి. రేడియోలో రూపకాలూ, నాటికలు ప్రత్యేక తరహాలో వుంటాయి. రేడియో విన్ోదం కోసం రాసేటప్పుడు విన్ోదం కోసం దోహదపడే రచనల శైలి పరిశీలిద్దాం. రేడియోలో ప్రసంగ వ్యాసాలకూ, పత్రికల్లో వ్యాసాలకు తేడా ఉన్నట్టే నాటికలు, నాటకాలు, సంభాషణల విషయంలో తేడా వుంది. పత్రికల్లో వ్యాసాలకు, కథల్లో సంభాషణలకు పదవిరామమే రేడియోలో శబ్ద విరామం. రేడియోకి రాయడం ఒక ఎత్తయితే అరచనలో వాక్యాలు, పదాలు పలకడం సంభాషణలు వాక్యాలు చదవడం భావాన్ని వ్యక్తీకరించడం మరో ఎత్తు కాబట్టి, ఉచ్చరించడానికి సులభశైలిలో ఉన్న పదాల్ని వ్యవహారిక రూపంలో ఉన్న పదాలు, వాక్యాల క్రమం దృష్టిలో ఉంచుకొని రచన చేయాల్సి ఉంటుంది. శ్రోతల తరహాను దృష్టిలో ఉంచుకొని రచన చేయాల్సి ఉంటుంది. అది బాల విన్ోదం, మహిళా కార్యక్రమం, కార్మికవిన్ోదం గిరిజనుల విన్ోదం కోసం, రైతుల విన్ోదం కోసం మొదలైన ప్రత్యేక తరహా శ్రోతలను బట్టి రాయాలన్నది ముందుగా నిర్ణయించుకోవలసి ఉంటుంది.

రేడియోలో ఒక కార్యక్రమం విన్ోదం కోసం రాయాలను కున్నప్పుడు ఆ విషయ రచనలో చోటు చేసుకోనున్న అంశాన్ని ప్రాంతీయత, మాండలికం యాసభాసల కనుగుణంగా ఆ ప్రాంతాల స్థల విశేషాలు వ్యక్తమయ్యేటట్లు ఉంటే విషయాన్ని సమీకరించడం ద్వారా మరింత మనోహరంగా శ్రోతల హృదయాలను ఆకట్టుకోడానికి వీలుంటుంది. ముఖ్యంగా పర్వదినాల ప్రత్యేక రేడియో కార్యక్రమాలు రూపొందించడానికి రాసేటప్పుడు ఆ పండుగలు ఏ ప్రాంతానికి చెందినవో, ఆ యాసభాసలు, ఆచార వ్యవహారాలు, సంస్కృతీ సంప్రదాయాలు, జీవన సరళి మొదలయినవి అధారం చేసుకొని రాయాల్సి ఉంటుంది. అది తెలంగాణా ప్రాంతంలోని సమృక్క సారలమ్మ జాతలైనా, బతకమ్మ సండగైనా, రాయలసీమ ప్రాంతంలోని కోస్తా ప్రాంతంలోని నూకాలమ్మ సంబరమైనా పైడితల్లి పండుగయినా, గైరమ్మ సంబరమైన గుణదలలోని మేరీమాతా ఉత్సవాలైనా, ఆ స్థల పురాణం, ప్రాధాన్యతను బట్టి అక్కడ వున్న ఆచార వ్యవహారాలు, సంప్రదాయాలను అధారం చేసుకొని విన్ోద భరితంగా ఉండేటట్లు స్క్రిప్ట్ తయారు చేయాల్సి ఉంటుంది. రేడియో రూపకం, డాక్యుమెంటరీలకోసం రచన చేసేటప్పుడు, ఆకార్యక్రమానికి సంబంధించిన ముఖ్య విషయాలు, ప్రముఖులతో పరిచయాలూ చోటు చేసుకుంటాయి కాబట్టి పరిచయాలు జోడించి, క్రమాన్ని పాటిస్తూన్నప్పుడే కార్యక్రమ నాణ్యత పెరిగి మరింత విన్ోద భరితంగా ఉంటుంది. సామాన్య మానవునికి అర్థమయ్యే రీతిలో ఉండే సరళమైన మాటల అల్లికలే అందరి హృదయాలను ఆనందంతో రంజింపజేస్తాయి. ఇక్కడ రచన, ఇతివృత్తం అందరినీ ఆకట్టుకునేట్లు ఉండాలన్న మాట.

స్క్రిప్టులో పాటు సంభాషణలు లేదా వ్యాఖ్యానం తగు స్థానాల్లో సంగీతం-మొత్తం రూపక కార్యక్రమం రూపకల్పనకు మరింత వన్నె తెస్తాయి. రేడియో కోసం రాయడంలో కొన్ని నియమాలు పాటిస్తే మంచి నాణ్యతను అందించవచ్చు. ఉదాహరణకు ఆకాశవాణిలో ప్రసారమయ్యే వివిధ రకాల కార్యక్రమాలను పరిశీలించే ముందు ఇతర ప్రసార కేంద్రాల నుండి వెలువడిన తెలుగు కార్యక్రమాలను పరిశీలిద్దాం.

మనకు చిరపరిచితమైన రేడియో శ్రీలంక తెలుగు ప్రసారాల్లో సినిమా పాటల ఆధారంగా కార్యక్రమాల మధ్యలో ఆపాటలకు సంబంధించిన వ్యాఖ్యానంతో 'నేటి శ్రోత' అనే కార్యక్రమం ప్రసారమయ్యింది. అరోజు ఒక శ్రోతకోసం కేటాయించిన పావుగంట సమయంలో నూడు సినిమా పాటలతో వ్యాఖ్యానం. ఆ కార్యక్రమం ఎంతో మనోరంజకంగా ఉండేది. పాటల్లో ఉన్న సారాన్ని మధురమైన రీతిలో వ్యాఖ్యానం అందించడమే దీని లక్ష్యం.

ఇక ఫిల్మ్‌ఫేర్స్ దీవుల్లోని మనీలా నగరం నుంచి రేడియో వెరిటాస్ తెలుగు ప్రసారాలు అందరికీ విర పరినితమే, ప్రయోగ ప్రసారాల సమయం అందరి శ్రోతల హృదయాల్లో ఇంకా మెదులుతుందంటే ఆ కార్యక్రమ రూపకల్పనకు తోడ్పడే రచన పటిష్టంగా ఉండటమే వినోదానికి కారణం. 'సామెత కథలు' పేరుతో ప్రసారమైన కార్యక్రమాలు మామూలుగా మన నిత్య జీవితంలో వాడుకలో ఉన్న సామెతల్ని, పాడుపు కథల్ని ఆధారం చేసుకొని నాటికలను రూపొందించి ప్రసారం చేయబడటం వల్ల అన్ని వర్గాల శ్రోతలను అమితంగా ఆకట్టుకునేవి. సరళమైన భాష జనరంజకానికి దోహదపడేది. మాటలతీరు మరింత వన్నె తెచ్చేది. ఉపోద్ఘాతం మొత్తం కార్యక్రమానికి అసక్తి రేకెత్తించేది. ఇందులో గమనించ దగ్గదీ స్క్రిప్టు రాయడంలో కొత్తదనం ఉట్టి పడడమే.

ఇక మనదేశంలో రేడియో కార్యక్రమాలు కేంద్ర ప్రభుత్వ అధీనంలో ఉన్న ఆకాశవాణి ద్వారా ప్రసారమవుతున్నాయి. ఆకాశవాణి రేడియో ప్రసారాలలో యువవాణి, ఘహిళావాణి, బాలల కార్యక్రమం వ్యవసాయదారుల కార్యక్రమం, కార్మికుల కార్యక్రమం, గిరిజనుల కార్యక్రమం మొదలైన కార్యక్రమాలు ప్రత్యేక శ్రోతల కోసం ప్రసారమవుతున్నాయి. సాహిత్య కార్యక్రమాలు, హరికథలు బుర్రకథలు, శాస్త్రీయ సంగీతం మొదలైనవి కూడా ఆయా వర్గాల శ్రోతల అభిరుచుల మేరకు వినోదం కోసం ప్రసారమవుతున్నవే. సినిమాపాటలు, అభివృద్ధి కార్యక్రమాలు నాటికలు, నాటకాలు, పౌరాణిక నాటకాలూ, సినిమాలు, సినిమా పాటలతో కూర్చిన వినోద కార్యక్రమాలు అందరి శ్రోతల కోసం విభజించబడ్డాయి. అయితే సైన పేర్కొన్న ప్రత్యేక కార్యక్రమాల రూపకల్పన కోసం అవసరమైన స్క్రిప్టును తయారు చేయడం, ఆయా వర్గాలకు అందించే కార్యక్రమాలను రూపొందించటానికి అవసరమైన స్క్రిప్టును రూపొందించాలి.

రేడియోలో వినోదం కోసం స్క్రిప్టుని రాసేటప్పుడు కార్యక్రమంలో చెప్పదలచుకున్న సన్నివేశాలను గాని సంభాషణలు గానీ కళ్ళకు కట్టినట్టుగా చెప్పగలగడం సన్నివేశాలలోను, సంభాషణల్లోనూ, వ్యాఖ్యానంలోనూ నాణ్యతను చూపించవలసి వుంటుంది.

#### 14.4 టెలివిజన్ - వినోదం

టెలివిజన్లో వినోద కార్యక్రమాలు ప్రేక్షకుల హృదయాలను ఆనంద డోలికల్లో తేలియాడేటట్లు చేస్తాయంటే దీని వెనకాల వినోదానికై రాసే స్క్రిప్టు అంతటి పట్టు, ప్రమాణం కలిగివుండటమే కారణం.

టెలివిజన్లో కేవలం వినోదం అందించే సినిమా పాటలు మాత్రమే కాకుండా, సినిమాపాటలను ఒక్కో తరహాలో నాణ్యత అందించటంలో కావలసిన భావపటిమ కూడా వినోదాన్ని పండిస్తుంది. భావ వ్యక్తీకరణతోపాటు, చెప్పేమాటల పొందిక, వాక్య నిర్మాణం కూడా హృదయాన్ని రంజింపజేయటంలో దోహదపడుతుంది.

ఏకాంకికలు, దారావాహికలు, కూడా ఎంతో వినోదాన్ని అందిస్తాయి. హాస్యరసాన్ని నింపిన కార్యక్రమాలు ఇందుకు చక్కని మచ్చుతునకలు. తగుసాళ్ళల్లో శ్రవణం కంటే దృశ్య ప్రాధాన్యత ఎక్కువగా ఉండటంవల్ల దృశ్యానికి తగ్గట్టుగా ఆయా సన్నివేశాల సందర్భాలను బట్టి సంభాషణలు రాయవలసి ఉంటుంది. చక్కని అప్రోచ్‌ను మానసికోల్లాసాన్ని అందించటంలో టెలివిజన్ కి మించిన మాధ్యమం మరొకటి లేదు. దీనికి తగ్గట్టు రచన శైలిలో ఆయా సగటు ప్రేక్షకుల అభిప్రాయాలను బట్టి స్క్రిప్టు రూపొందించవలసి వుంటుంది. ఉదాహరణకు గ్రామదర్శిని-వ్యవసాయదారుల కార్యక్రమం పల్లెయుుకు ప్రత్యేకం. ఇందులో విజ్ఞానంతో పాటు వినోదం సవనసాళ్ళలో అందించడం జరుగుతోంది. ఇందుకు కారణం - ఈ గ్రామదర్శినిలో చోటు చేసుకున్న అంశాల్లో వినోదానికి కూడా ఎక్కువ ప్రాధాన్యం ఉంది. సామాజిక స్పృహ కల్గించే చిట్కాలలో కూడా వినోదం

వెల్లివిరుస్తుంది. ఓటర్ల జాగరూకత గురించి, కుటుంబ నియంత్రణ గురించి, పరకట్టు నిర్మూలన గురించి, మద్యపాన నిషేధం గురించి వ్యంగ్య రచనలు హాస్యాన్ని తగుపాళ్ళలో అందించడం జరుగుతోంది.

#### 14.5 ముఖ్య విషయాలు గుర్తుంచుకుందాం

- ప్రసార మాధ్యమాల్లో వినోదం పాత్ర ఎంతో ముఖ్యమైంది.
- వివిధ వర్గాల శ్రోతల/పాఠకుల అభిరుచులను బట్టి వినోదం ఆయా అంశాలలో చోటుచేసుకుంటుంది.
- వినోదంతో పాటు విజ్ఞానాన్నందించడంలో ప్రసార మాధ్యమాలు కీలక పాత్ర వహిస్తాయి.

#### 14.6. మాదిరి పరీక్షా ప్రశ్నలు

ఈ క్రింది ప్రశ్నలకు 30 పంక్తుల్లో సమాధానం రాయండి.

1. ప్రసార మాధ్యమాల్లో వినోదం కలిగించే అంశాల కార్యక్రమాలేవి ?
2. వినోదంతో పాటు విజ్ఞానాన్నందించడంలో ప్రసార మాధ్యమాలు ఎలా తోడ్పడుతున్నాయి ?

ఈ క్రింది ప్రశ్నలకు 15 పంక్తుల్లో సమాధానం రాయండి.

1. బార్లెట్ ఆడియన్స్ను (ప్రత్యేకశ్రోతలు) ఎన్ని వర్గాలుగా విభజించవచ్చు?
2. ప్రసార మాధ్యమాల్లో వినోదం పండించడానికి దోహదపడే అంశాలేవి ?

BRAOU

---

#### ఖండం 4 వర్తమానదేశాలు- ప్రసార మాధ్యమ వ్యవస్థ

---

మ్యూక్ లూహాన్ అనే సామాజిక శాస్త్రవేత్త ప్రపంచాన్నే ఒక గ్రామంగా (Global Village) అభివర్ణించాడు. ప్రపంచం ఒక గ్రామంగా మారడానికి ముఖ్యమైన కారణం సమాచార విప్లవం, సమాచార సాంకేతిక పరిజ్ఞానం. ఐతే, ఈ పరిజ్ఞానం, ఈ విప్లవం అన్ని దేశాల్లోనూ సమతుల్యంగా లేదు. క్యాపిటలిస్ట్ దేశాల్లో సమాచార మాధ్యమాల విధానం ఒకరకంగా ఉంటే, కమ్యూనిస్ట్ దేశాల్లో మరొకరకంగా, అలీన దేశాల్లో ఇంకో రకంగా ఉన్నాయి. ఈ ఖండంలో తృతీయ ప్రపంచ దేశాలైన భారత, ఆసియా, ఆఫ్రికా, ల్యాటిన్ అమెరికా దేశాల్లోని ప్రసార మాధ్యమాల తీరుతెన్నులను మీరు అధ్యయనం చేస్తారు. ఈ ఖండంలో నాలుగు భాగాలు ఉన్నవి

1. వర్తమానదేశాలు-అవలోకనం
2. అచ్చు మాధ్యమం
3. ఎలక్ట్రానిక్ మాధ్యమం
4. కమ్యూనికేషన్ వ్యవస్థ-అల్లిక

BRAOU

BRAOU

## 15.1. ప్రవేశిక

శాస్త్ర, సాంకేతిక రంగాలలో వచ్చిన పెనుమార్పులు, ప్రత్యేకించి కమ్యూనికేషన్ రవాణా రంగాలలో మానవాలి సాధించిన అనూహ్యమైన అభివృద్ధి ప్రపంచ దేశాల మధ్య దూరాన్ని తొలగించాయి. ఒకనాడు కాశీకి వెళ్ళడమంటే కాటికి వెళ్ళడం లాంటిదే అనేవారు. కానీ, ఈ రోజు కొన్ని గంటలలో ప్రపంచ దేశాలను చుట్టి రావచ్చు. ఆదిలాబాద్ జిల్లాలోని ఓ గ్రామంలో ఉండి అమెరికాలోని ఆక్లహోమాలో బరిగిన బాంబు ప్రేలుడును చూడవచ్చు. అలాగే ప్రపంచంలోని ఏ మూలనైనా కూర్చోని లండన్ లోని మైకేల్ జాక్సన్ ఇచ్చిన ప్రదర్శన కళ్ళారా చూడవచ్చు. పారిస్ నగరంలో ఏర్పాటైన వినియోగ వస్తువుల ప్రదర్శనను చూడవచ్చు. ఈ రకంగా సమాచార రంగంలో వచ్చిన విప్లవాత్మక మార్పులు నూతన యుగానికి నాంది పలికాయి.

మరోవైపు రెండవ ప్రపంచ యుద్ధ ఆనంతరం ప్రపంచంలో రాజకీయం గాను, ఆర్థికంగాను కూడా గణాత్మక మార్పులొచ్చాయి. వలస వాదానికి రోజులు దగ్గర పడ్డాయి. భారతదేశం లాగ అనేక దేశాలు వలస పాలన నుండి విముక్తి పొంది స్వేచ్ఛా వాయువులు పీల్చడం మొదలెట్టాయి. ప్రధానంగా ప్రపంచ ప్రజాభిప్రాయం ఇంకెంతకాలమో వలస పాలనను అంగీకరించని పరిస్థితి ఏర్పడింది. ఫలితంగా ఎంత బలమైన దేశమైనప్పటికీ మరో దేశాన్ని సైనిక జోక్యం ద్వారా తొంగదీసుకునే పరిస్థితి లేకుండా పోయింది. ఏదో విధంగా ఈ క్రొత్తగా స్వతంత్రం పొందిన తృతీయ ప్రపంచ దేశాలపై తమ అజమాయిషీని కొనసాగించ దలుచుకున్న మాజీ వలస దేశాలకు ఈ సమాచార రంగంలో పైన వివరించినట్లు వచ్చిన మార్పులు అదునుగా లభించాయి.

ఇంతకాలం వలస దేశాలను పీల్చి పిప్పి జోపి బ్రతికిన ఈ ధనిక సామ్రాజ్యవాద దేశాలు సమాచార ప్రసార సాంకేతిక రంగాలపై కూడా సహజంగానే పట్టు సంపాదించాయి. ఈ రకంగా సమాచార ప్రసార సాంకేతిక రంగాలలో ఏర్పడిన కేంద్రీకరణ ప్రపంచ సమాచార రంగంలో తీవ్ర అసమానతలను సృష్టించింది ఉదాహరణకు ప్రపంచంలో అన్ని మొత్తం టెలివిజన్ సెట్లు, కేంద్రాలు రేడియో కేంద్రాలు, రేడియో సెట్లు, వెలువడుతున్న పత్రికలు, వాటి సర్కులేషన్లు కలిపితే మూటికి ఎనభై నుండి తొంభై శాతం డాకా అమెరికా, బ్రిటన్, ఫ్రాన్స్, జర్మనీ, జపాన్ దేశాలలోనే కేంద్రీకృతమై ఉన్నాయి.

## 15.2. సమాచార సామ్రాజ్యవాదం అంటే....

ఈ రకంగా ఏర్పడ్డ సమాచార కేంద్రీకరణ, అసమానతలు, సహజంగానే ప్రపంచ సమాచార ప్రసార వ్యవస్థపై కొన్ని దేశాలకు మాత్రమే అజమాయిషీ ఏర్పరచింది. ఇక్కడ మీరు ఒక్క విషయాన్ని ప్రత్యేకంగా గుర్తించాలి. సమాచార రంగంలో మార్పులు ఆర్థిక, రాజకీయ రంగాలలో వచ్చే మార్పులలో అంతర్భాగంగానే ఉంటాయి. రెండవ ప్రపంచ యుద్ధానికి పూర్వం బ్రిటిష్, ఫ్రెంచ్ సామ్రాజ్య వాదాలు ప్రపంచాన్ని శాసించే ఆ తర్వాత అమెరికా బలీయమైన శక్తిగా ఏర్పడింది. సహజంగానే ప్రపంచ సమాచార వ్యవస్థ పైన అమెరికా అధిపత్యం ఏర్పడింది. ఈ రకంగా ప్రపంచ సమాచార వ్యవస్థపై కేవలం నాలుగైదు దేశాలు మాత్రమే ఆధిపత్యాన్ని చలాయించే పరిస్థితినే సమాచార సామ్రాజ్యవాదం (Information imperialism) అని అంటారు.

అసమానతలు, అధిపత్యంతో కూడిన ఈ అంతర్జాతీయ సమాచార ప్రసార వ్యవస్థ తృతీయ ప్రపంచ దేశాలకు అనేక రకాల సమస్యగాను, ప్రమాదంగాను పరిణమించింది.

అభ్యాసం

సమాచార సామ్రాజ్యవాదం అంటే ఏమిటో తెలపండి?

### 15.3. వార్తా సంస్థల అజమాయిషీ

ఈ భాగం మొదట్లోనే వివరించినట్లు సమాచార విస్తోతనం ప్రపంచాన్ని దగ్గర చేసింది. ఈ ఆధునిక యుగంలో ఏ దేశం కూడా ఏకాకిగా మనుగడ సాగించలేదు. అందుకే, వార్తా పత్రికలు, ఇతర ప్రసార సాధనాలు ప్రపంచ వివిధ ప్రాంతాల నుండి వార్తలను సేకరించి ప్రచురిస్తుంటాయి. ఈ రోజు స్థానిక పత్రికలు తెలుగు పత్రికలలో కూడా ప్రపంచ వార్తలు అనేకం ప్రచురితమవుతుంటాయి. అనేక పత్రికలు ప్రపంచ వార్తలకై వార్తా సంస్థలపై ఆధారపడాల్సి ఉంటుంది. ఎందుకంటే ప్రపంచమంతటా విలేకర్లను పెట్టుటానికి లేదా ప్రపంచంలో జరిగే ముఖ్య ఘటనలను రాసేందుకు విలేకర్లను సంపించటానికి భారీ వ్యయం అవుతుంది. చాలా పత్రికలు ఈ భారాన్ని భరించలేవు. ఒకవేళ, అంత ఖర్చు పెట్టగలిగే శక్తి ఉన్నా, పెట్టాలన్న ఆలోచన పెద్ద పత్రికలకు లేకుండా పోతోంది.

అందువలన ప్రపంచ వార్తలపై అన్ని పత్రికలు చాలా మేరకు వార్తా సంస్థలపై ఆధారపడ్డాయి. మీరు ప్రతిరోజు పత్రికలో చూస్తూ ఉంటారు. పి.టి.ఐ (P.T.I.) యు.యన్.ఐ (U.N.I.) రాయిటర్స్ అనే పేర్లు వార్తా సంస్థలవే. ఇలా దాదాపు చాలా దేశాలలో ఇలాంటి దేశీయ వార్తా సంస్థలున్నాయి. ఇవి ఆ దేశానికి సంబంధించిన వార్తలను ప్రసారం చేస్తాయి. ఉదాహరణకు పైన పోర్కొన్న ప్రెస్ బ్రస్సు ఆఫ్ ఇండియా (పి.టి.ఐ), యునైటెడ్ న్యూస్ ఆఫ్ ఇండియా (యు.యన్.ఐ) భారతదేశ వార్తా సంస్థలు, ఈ రెండు సంస్థలకు ప్రపంచంలోని కొన్ని పెద్ద నగరాలలో విలేకర్లున్నారు. ఇలాగే పాకిస్తాన్ లో ఆసోసియేటెడ్ ప్రెస్ ఆఫ్ పాకిస్తాన్ (ఎ.పి.పి) ఇరాన్ కు చెందిన ఇరానియన్ న్యూస్ ఏజెన్సీ (ఇర్నా), చైనాకు చెందిన షిన్ వువా (xinhua) ఇందుకు కొన్ని ఉదాహరణలు. ఇలాంటివి మొత్తం ప్రపంచంలో 150కి పైగా వార్తా సంస్థలున్నాయి. అయితే కొన్ని వార్తా సంస్థలు మాత్రమే ఆయా దేశాల సరిహద్దులు వాటి విశ్వమంతా వ్యాపించి ప్రపంచం మొత్తానికి వార్తలు అందిస్తాయి. వీటినే బహుళజాతి వార్తాసంస్థలు (Transnational News Agencies) అంటారు. తృతీయ ప్రపంచ దేశాలకు ప్రమాదంగా భావిస్తున్న ఈ సమాచార సామ్రాజ్యవాదం మూల స్తంభాలలో ఈ బహుళజాతి వార్తా సంస్థలు ముఖ్యమైనవి. ఇవి ప్రధానంగా నాలుగు వార్తా సంస్థలు. ఆసోసియేటెడ్ ప్రెస్ (A.P.) యునైటెడ్ ప్రెస్ ఇంటర్నేషనల్ (యు.పి.ఐ) అమెరికా దేశానికి చెందినవి. బ్రిటన్ కు చెందిన రాయిటర్స్, ఫ్రాన్స్ కు చెందిన ఏజెన్సీ ఫ్రాన్స్ (ఫ్రాన్స్) (AFP), వీటితో పాటు ప్రపంచంలో మరో అతిపెద్ద వార్తా సంస్థ సోవియట్ యూనియన్ కు చెందిన టెలిగ్రాఫ్ ఏజెన్సీ ఆఫ్ సోవియట్ యూనియన్ (TASS) సోవియట్ విచ్ఛిన్నం సోషలిజం వెనుకంజ తర్వాత ఈ టాప్ వార్తా సంస్థ అనేక రూపాంతరాలు చెందుతూ వస్తోంది. అయితే, గతంలో కూడా పరిశోధకులు ఈ

BRAOU

BRAOU

రెండు ఉదాహరణలు చూపి మరో అంశంలోకి వెళ్దాం.

పాకిస్తాన్ అనడంతోనే మండుతున్న కరాచీ, అల్లకల్లోలంగా ఉన్న పంజాబ్, సింధు రాష్ట్రాలే గుర్తొస్తాయి. కానీ, భారతదేశం కన్న ఈ దేశం ఉన్నత విద్యపై ఖర్చు పెట్టేందున్న వాస్తవం ఎంతమందికి తెలుసు. అలాగే క్యూబాలో జరుగుతున్న అభివృద్ధి కన్న అక్కడ నుండి అమెరికాకు వెళ్తున్న వలసలపైనే ఎక్కువ వార్తలొస్తుంటాయి.

తృతీయ ప్రపంచ దేశాల పత్రికా తాత్విక చింతన (Philosophy of press) ప్రకారం అల్లకల్లోలాలు, అస్తవ్యస్త పరిస్థితులు మాత్రమే వార్తలు కావు. ప్రసార సౌధనాలు ఆ దేశ ఆభివృద్ధికి జరిగే కృషిలో భాగం కావాలి. కానీ, బహుళజాతి వార్తా సంస్థలది ఇందుకు పూర్తిగా విరుద్ధమైన వార్తా దృక్పథం (News Concept)

### 15.5. వార్తల వక్రీకరణ

ఈ బహుళజాతి వార్తా సంస్థలు, వీటితోపాటు ఇప్పుడు విదేశీ టెలివిజన్ ప్రసారాలు తృతీయ ప్రపంచ దేశాలలోని పరిణామాలను వక్రీకరించి ప్రసారం చేస్తుంటాయి.

అయోధ్యలో బాబ్రిమసీద్ కూల్చివేతప్పుడు కానీ, ప్లేగ్ వ్యాధి ప్రబలినప్పుడు కానీ ఈ వార్తా సంస్థలు భారత వ్యతిరేక వైఖరిని తీసుకున్నాయి. గల్ఫ్ యుద్ధ సమయంలో అమెరికా నాయకత్వంలోని బహుళజాతి సైన్యాలు జరిపిన ఆకృత్యాలను ప్రసారం చేయకుండా తొక్కిపెట్టాయి. అలాగే చైనాలో విద్యార్థుల తిరుగుబాటు అణచివేతప్పుడు ఉన్నవి తేనివి కల్పించి రాసిన ఈ వార్తా సంస్థలు తర్వాత చిన్న ఉమాపణతో సరిపుచ్చుకున్నాయి.

1995లో జరిగిన రెండు ఘటనలను చూద్దాం. భారతదేశంలో బహుళ ప్రాచుర్యాన్ని పొందుతున్న స్టార్ టెలివిజన్ (STARTV) 'మిక్కి టునైట్' అనే తన కార్యక్రమంలో భారత జాతిపిత గాంధీజీని అవమానించే విధంగా వ్యాఖ్యలు చేసింది. భారత పార్లమెంట్లో ఇది తీవ్ర విమర్శకు గురయ్యాక ఆ కార్యక్రమాన్ని నిలిపివేశారు.

భారతదేశ జాతిపిత పట్లనే ఈ విదేశీ టెలివిజన్ సంస్థలకు ఇంత గౌరవముంటే ఇక సామాన్య ప్రజల పట్ల తృతీయ ప్రపంచ దేశాల సామాజిక, సాంస్కృతిక జీవన విధానం పట్ల వీరికుండా గౌరవమెంతో మనం అర్థం చేసుకోవచ్చు.

ఈ విదేశీ ప్రసార సంస్థలకు భారతదేశ సమగ్రత, సార్వభౌమాధికారాల పట్ల ఎలాంటి గౌరవముండదు.

ఉదాహరణకు ప్రపంచంలోనే అత్యంత ప్రసిద్ధి గాంచిన ప్రసార సంస్థ బ్రిటిష్ బ్రాడ్ కాస్టింగ్ కార్పొరేషన్ (బి.బి.సి). 1995 మే నెలలో కాశ్మీర్లోని చవారీ షరీఫ్ లోని పవిత్ర దర్గాను విదేశీ కిరాయి హంతకులు నిప్పుంటించి నాశనం చేసారు. ఈ హత్య సహజంగానే దేశంలో తీవ్ర స్థాయిలో మనస్తాపాన్ని కలిగించడమే గాక ప్రజల మనోభావాలపై పెద్ద ప్రభావం కలిగించింది. ఇలాంటి వార్తలు ప్రసారం చేసేటప్పుడు జాగ్రత్తగా ఉండాలి అని పోయి ఈ సంఘటన చిత్రాలలో రష్యా లోని చిచెన్యా లో తిరుగుబాటు దార్లను ఎల్లీన్ సైన్యాలు అణచివేస్తున్న దృశ్యాలను జోడించి బి.బి.సి. ప్రసారం చేసింది. ప్రేక్షకులు ఈ వక్రీకరణను గుర్తించడం కష్టం. చూసేవారికిది కాశ్మీర్లో ప్రజలను భారత సైన్యాలు అణచివేసినట్లు కనిపిస్తుంది. నెలరోజుల తర్వాత తాము పారపాటుగా ప్రసారం చేసామని ఉమాపణ చెప్పుకుంది. ఒకవేళ నిజంగానే పారపాటు జరిగిఉంటే నెలరోజులదాకా ఎందుకని వివరణ ఇవ్వలేకపోయింది బి.బి.సి అన్నది ప్రశ్న. ఈ విధంగా విదేశీ బహుళజాతి ప్రసార సంస్థలు తృతీయ ప్రపంచ దేశాల రాజకీయ, ఆర్థిక, సాంస్కృతిక, సామాజిక ప్రయోజనాలకు వ్యతిరేకంగా ప్రపంచ ప్రజాభిప్రాయాన్ని నిర్మిస్తుంది.

నిజమైన, న్యాయమైన అంతర్జాతీయ సమాచార వ్యవస్థలో అన్ని దేశాల మధ్య ప్రసారాలు సమానంగా జరగాలి.

తృతీయ ప్రపంచ దేశాల ప్రసార సాధనాలపై మాత్రం తమ ప్రసారాలను రుద్దుతూ తమ దేశాలలోకి మాత్రం ఈ తృతీయ ప్రపంచ దేశాల ప్రసారాలను రానీయవు. దీన్నే వార్తా ప్రసారాలు ఒకవైపు మాత్రమే ప్రయాణం చేస్తున్నాయి (One way flow) అని అంటారు. మీరు పంపేవార్తలూ మా ప్రయోజనాలకు విరుద్ధంగా ఉంటున్నాయని తృతీయ ప్రపంచ దేశాలు ప్రశ్నిస్తే సమాచార వ్యవస్థ స్వేచ్ఛాయుతంగా ఉండాలని పాశ్చాత్య దేశాలు వాదిస్తున్నాయి.

సమాచార వ్యవస్థ ఆర్థిక వ్యవస్థలో భాగంగానే ఉంటుంది. గాట్ (Gall) ఒప్పందం గురించి మీరు చదివే ఉంటారు. గాట్, విశ్వవ్యాపిత స్వేచ్ఛా వాణిజ్య ఒప్పందం అని వర్ణిస్తున్నారు. ప్రపంచ దేశాల మధ్య వాణిజ్యానికి అనేక అడ్డంకులున్నాయి. ఇది ప్రపంచ అభివృద్ధికి తీవ్ర అవరోధంగా తయారయ్యింది. అందుకే వీటిని తొలగించి స్వేచ్ఛా వాణిజ్య వ్యవస్థకు ఏర్పాటు చేసేందుకు తృతీయ ప్రపంచ దేశాలపై అన్ని రకాల ఒత్తిళ్ళను తెచ్చి గాట్ ఒప్పందంపై పాశ్చాత్య దేశాలు తృతీయ ప్రపంచ దేశాలను సంతకాలు చేయించాయి. అయితే, పాశ్చాత్య దేశాల ఉత్పత్తులకు తృతీయ ప్రపంచ దేశాల ద్వారాలు తెరిపించారు కానీ పాశ్చాత్య దేశాలు మాత్రం తృతీయ ప్రపంచ దేశాల ఉత్పత్తులకు మాత్రం ద్వారాలు మూసే ఉంచుకున్నాయి. మీరు చదివే ఉంటారు... బాల కార్మికులను వినియోగిస్తున్నారని, కార్మికుల స్థితిగతులు బాగా లేవని ఇలాంటి సామాజిక నిబంధనలు, పర్యావరణ నిబంధనలు లాంటివి లేవనెత్తి తృతీయ ప్రపంచ దేశాల ఉత్పత్తులను పాశ్చాత్య దేశాల మార్కెట్లోకి అనుమతించడం లేదు.

భారతదేశం ఎగుమతి చేసిన దుస్తులు తొందరగా కాలిపోతాయని బూటకపు వాదనలతో మనదేశం ఎగుమతులను అనుమతించడమే గాకుండా అమెరికా టెలివిజన్లో పెద్ద ఎత్తున ప్రచారం చేసారు.

ఆర్థిక వ్యవస్థలో అనుసరిస్తున్న ఈ ధోరణులనే సమాచార వ్యవస్థలో కూడా అనుసరిస్తున్నాయి. తృతీయ ప్రపంచ దేశాల్లోకి తమ వార్తలను యధేచ్ఛగా అనుమతించాలని డిమాండ్ చేస్తున్నాయి. కానీ, పాశ్చాత్య దేశాల ప్రసార సాధనాలు మాత్రం తృతీయ ప్రపంచదేశాల వార్తలను పట్టించుకోవు. ఒకవేళ పట్టించుకున్నా ఆయా దేశాలకు సంబంధించిన వ్యతిరేక వార్తలకు మాత్రమే ప్రాధాన్యతనిస్తాయి పాశ్చాత్య దేశాలు.

## 15.6. అలీనోద్యమ కృషి

ఈ పరిస్థితికి వ్యతిరేకంగా అనేక అంతర్జాతీయ వేదికలపై నుండి తృతీయ ప్రపంచ దేశాలు ప్రత్యేకించి అలీనోద్యమం తీవ్రంగా కృషి చేసింది. తృతీయ ప్రపంచ దేశాలు స్వేచ్ఛాయుతమైన బాధ్యతాయుతమైన వార్తా ప్రసారాలు జరగాలని డిమాండ్ చేస్తున్నాయి. (Free and Balanced Flow of News) ఈ వాదన ప్రాతిపదికగా నూతన అంతర్జాతీయ ఆర్థిక వ్యవస్థలో భాగంగా నూతన అంతర్జాతీయ సమాచార వ్యవస్థ సాధించడం తృతీయ ప్రపంచ దేశాల ప్రధాన లక్ష్యంగా అలీనోద్యమం గణనీయమైన కృషి చేసింది. ఐక్యరాజ్య సమితి (UNO), యునెస్కో (UNESCO) మొదలగు అన్ని అంతర్జాతీయ వేదికలపై పాశ్చాత్య దేశాల ప్రభుత్వాల, ప్రసార సాధనాల ప్రతినిధుల వాదనలను అలీనోద్యమం ఎదుర్కొంటూ వచ్చింది.

1970 దశకంలో ప్రారంభమయిన ఈ చర్చ వార్తా ప్రవాహాలపై (News Flows) పై జరిగిన అనేక పరిశోధనలు, అధ్యయనాలతో ఊపందుకొన్నది.

పాశ్చాత్య దేశాలు తృతీయ ప్రపంచ దేశాలపై ఆధిపత్యాన్ని సాగించడం కేవలం వార్తా సంస్థలకు, వార్తా ప్రవాహాలకు మాత్రమే పరిమితం కాలేదు. సమాచార రంగానికి సంబంధించిన వ్యవస్థాగత సదుపాయాల నిషేధంలోను సమాచార వనరుల నిషేధంలోను కూడా ధనిక, పేద దేశాల మధ్య తీవ్ర తారతమ్యాలున్నాయి. నూతన అంతర్జాతీయ సమాచార వ్యవస్థను సాధించాలంటే ఈ పరిస్థితిని మొత్తానికి మార్చాల్సిన అవసరమంది. కానీ, ప్రస్తుతం సమాచార రంగానికి సంబంధించిన సాంకేతిక పరిజ్ఞానంపై పాశ్చాత్య దేశాలు తమ ఆధిపత్యాన్ని కొనసాగిస్తున్నాయి. అంతేగాక పాశ్చాత్య దేశాలు సమాచార సాంకేతిక రంగంలో వస్తున్న మార్పులను కూడా

శాసనసభాసభా పరిష్కారం అభివృద్ధి తీరును గమక గమనిస్తే పుష్టంగా అర్థమవుతుంది.

### 15.7. సాంస్కృతిక సామ్రాజ్యవాదం

ఈ భాగంలో ముందుగానే వివరించినట్లు ఈ ఆధునిక యుగంలో ఎంతవద్ద దేశమైనప్పటికీ ఇతర దేశాలపై ప్రత్యక్షమిలటరీ కార్యవరణ ద్వారా లొంగదీసుకోవడం అంత సులభమైన విషయం కాదు. దీని స్థానే తృతీయ ప్రపంచ దేశాలను సాంస్కృతికంగా లొంగదీసుకోవడం ద్వారా వలసవాదానికి తెరపడిన తర్వాత తమ ఆర్థిక దోపిడీని కొనసాగించుకోవటానికి పాశ్చాత్య దేశాలకు సమాచార రంగం మంచి ఆయుధంగా ఉపయోగపడుతోంది. విదేశీ టెలివిజన్ ప్రసారాల ద్వారా తృతీయ ప్రపంచ దేశాల సంస్కృతిని మార్చడానికి ప్రయత్నాలు జరుగుతున్నాయి. ఈ ప్రయత్నాల ఫలితంగా భారతదేశంలో యువతరంపై చెడు ప్రభావం పడుతుంది. తృతీయంగా మన దేశ సంస్కృతిని మరిచిపోయి పాశ్చాత్య సంస్కృతిపై మోజుపడి విదేశాలకు వలస పోవడానికి యువతరం సిద్ధమౌతున్నది. ఇదే సాంస్కృతిక సామ్రాజ్యవాదం.

సమాచార ప్రసారాల ద్వారా పాశ్చాత్య దేశాలు తృతీయ ప్రపంచ దేశాలను సాంస్కృతికంగా ప్రభావితం చేసి పాశ్చాత్య దేశాలు తమ మార్కెట్లను విస్తరించుకుంటున్నారని సుప్రసిద్ధ ఆమెరికా సామాజిక శాస్త్రవేత్త హర్షర్ట్ ఫిల్డర్ అన్నారు.

**అభ్యాసం**

సాంస్కృతిక సామ్రాజ్యవాదం అంటే ఏమిటి ?

.....  
.....  
.....  
.....  
.....  
.....  
.....  
.....

### 15.8. నూతన సమాచార వ్యవస్థకై కృషి

ఈ పరిస్థితిని మార్చేందుకు నూతన అంతర్జాతీయ సమాచార వ్యవస్థను సాధించేందుకు తృతీయ ప్రపంచ దేశాల, అలీనోద్యమం చాలా కాలం నుంచి కృషి చేస్తోంది.

1955 ఏప్రిల్ లో బాన్ డుంగ్ లో జరిగిన ఆసియా, ఆఫ్రికా దేశాల సమావేశం లోనే సాంస్కృతిక సహకారం పెంపొందించు కోవాలని ప్రతిపాదించింది. ఈ దిశగా తృతీయ ప్రపంచ దేశాలు కృషి చేయాలని నిర్దేశించింది.

అంతర్జాతీయంగా సమాచార రంగంపై చర్చను మరింత ముందుకు తీసుకెళ్ళూ 1959లో గగనతలాన్ని శాంతియుత ప్రయోజనాలకు వాడుకోవడంపై ఐక్యరాజ్యసమితి నియమించిన కమిటీ అంతర్జాతీయ రేడియో ప్రసారాలు దేశ సార్వభౌమాధికారంపై చూపుతున్న ప్రభావాన్ని ఎత్తి చూపింది.

1970లో జరిగిన యునెస్కో 16వ సార్వత్రిక సమావేశం సమాచార రంగంలో అసమానతలను మరింత విపులంగా చర్చించి తృతీయ ప్రపంచ దేశాల ఆందోళనలతో ఏకీభవించింది. ఈ దేశాల వాదనల పట్ల యునెస్కో తన సాహాయ్యతను ప్రకటించింది. దీని కొనసాగింపుగా 1974లో జరిగిన యునెస్కో 18వ సార్వత్రిక సమావేశం స్వేచ్ఛాయుతమైన, బాధ్యతాయుతమైన అంతర్జాతీయ సమాచార ప్రసార వ్యవస్థను సాధించడం యునెస్కో తన సంస్థాగత కార్యక్రమాలలో పొందుపరచుకొంది. ఈ దిశగా యునెస్కో చేసిన కృషి ఎంతో ప్రశంసనీయం. 1976లో నైరోబీలో జరిగిన యునెస్కో సార్వత్రిక సమావేశంలో సమాచార రంగంలో ధనిక, పేద దేశాల మధ్య ఉన్న తారతమ్యాలను అధిగమించడం తన ప్రధాన కర్తవ్యంగా తీసుకొంది. అంతర్జాతీయ సమాచార రంగంలో ఉన్న అసమానతలను, సమస్యలను పరిశోధించి తగు సూచనలు చేసేందుకు సీన్ మాక్ బ్రైడ్ (Mac bride) నాయకత్వంలో నిపుణుల సంఘాన్ని నియమించింది యునెస్కో. ఈ సంఘంలో ప్రపంచంలోని అన్ని వ్యవస్థలకు భౌగోళిక ప్రాంతాలకు, ధనిక, పేద దేశాలకు ప్రాతినిధ్యం కల్పించారు. ఈ కమిటీ సుదీర్ఘ అధ్యయనం చేసి ఆమోదయోగ్యమైన నివేదికను యునెస్కో బెల్గ్రేడ్ సమావేశంలో (1980వ సంవత్సరంలో జరిగింది) సమర్పించింది. ప్రపంచ వ్యాప్తంగా వివిధ దేశాల మధ్య వార్తా ప్రవాహాలు సమాచార ప్రసారాలలో ఉన్న అసమానతలను, అవధులను అధిగమించాలని ఈ కమిటీ సూచించింది. ప్రసార సాధనాల స్వేచ్ఛను కాపాడుతూనే బాధ్యతాయుతమైన రచనలు చేయాలని సూచించింది. సమాచార రంగంలో ఉన్న గుత్తాధిపత్యాన్ని, రాజ్యాధికార ప్రాబల్యాన్ని తొలగించాలని కమిటీ సూచించింది. ధనిక దేశాల సమాచార ఆధిపత్య వాదాన్ని తొలగించేందుకు తృతీయ ప్రపంచ దేశాలు తమ ప్రసార వ్యవస్థలను అభివృద్ధి చేసుకోవాలని మాక్ బ్రైడ్ కమిటీ సూచించింది.

ఈ ప్రతిపాదనకు కార్యరూపాన్నిస్తూ యునెస్కో కమ్యూనికేషన్ రంగాల అభివృద్ధికి అంతర్జాతీయ ప్రణాళిక (International programme for Development of Communication (IPDC) ని ప్రారంభించారు. అయితే, ధనిక దేశాలు తృతీయ ప్రపంచ దేశాలకు తమ ప్రసార వ్యవస్థలను అభివృద్ధి చేసేందుకు యునెస్కో ద్వారా సహకరించేందుకు పాశ్చాత్య దేశాలు ముందుకు రాలేదు. ఈ దిశగా డైరెక్షన్లను సహాయాన్ని చేస్తామని పాశ్చాత్య దేశాలు ప్రతిపాదించాయి. డైరెక్షన్లకు సహాయం చేయటానికి తమకనుకూలమైన షరతులను విధించుకునేందుకు అవకాశముంటుంది పాశ్చాత్యదేశాల భావన ఫలితంగా ఐ.పి.డి.సి (IPDC) నిర్ణయాత్మక పాత్రను నిర్వహించలేకపోయింది.

యునెస్కో కృషికి సమాంతరంగా అలీన దేశాలు తమ సమావేశాలలో అంతర్జాతీయ ఆర్థిక సమాచార వ్యవస్థల గురించి తమ వాదనలను ముందు పెట్టావచ్చాయి. ఈ విధంగా ఐక్యరాజ్యసమితి, యునెస్కో లాంటి అంతర్జాతీయ వేదికలపై సమాచార వ్యవస్థకు సంబంధించిన చర్చను ప్రధాన విజెండాలోకి తీసుకు రాగలిగింది అలీనోద్యమం.

1973లో అట్లీన్స్ లో జరిగిన అలీనోద్యమ శిఖరాగ్ర సభ మాత్రం అంతర్జాతీయ ఆర్థిక వ్యవస్థకై పిలుపు నిచ్చింది. 1974లో ఈ డిమాండ్ ను ఐక్యరాజ్యసమితి (UNO) తన చార్టర్ లో చేర్చుకుంది. అట్లీన్స్ లో జరిగిన అలీనోద్యమ శిఖరాగ్ర సభయే మాత్రం అంతర్జాతీయ సమాచార వ్యవస్థను సాధించేందుకు అలీన దేశాల మధ్య సమాచార ప్రసారాల రంగంలో పరస్పరం సమహాకరం పెరగాలని పిలుపునిచ్చింది ఈ కృషిలో భాగంగా వివిధ అలీన దేశాలలో పనిచేస్తున్న జాతీయ వార్తా సంస్థలు కూటమిగా ఏర్పడి పరస్పరం వార్తలు వ్యాఖ్యలు పంపించుకోవాలని సూచించింది. తద్వారా బహుళజాతి వార్తా సంస్థల అధిపత్యాన్ని అరికట్టవచ్చని ఆలోచన. ఈ వార్తా సంస్థల కూటమి ద్వారా అలీన దేశాల ప్రసార సంస్థలు ఒకదేశ అభివృద్ధి అనుభవాల గురించి, విషయ విశేషాలను పరస్పరం మార్పిడి చేసుకోవచ్చు. 1975లో ఈ అలీన దేశాల వార్తా సంస్థల సహకార సంఘం (Non-Aligned News Agencies pool) ఏర్పడింది. ఇదొక వార్తా సంస్థకాదు. వివిధ అలీన దేశాల మధ్య వార్తల పంపిణీకి కుదిరిన ఒప్పందం మాత్రమేనని గుర్తించాలి. కానీ, ఈ కృషి ఆశించినంత విజయాన్ని సాధించ

లేకపోయింది. పైగా దాదాపు పని చేయలేని పరిస్థితి ఏర్పడింది. ఈ అలీన దేశాల వార్తా సంస్థల కూటమి పని చేయలేక పోవడానికి ప్రధాన కారణాలు :

- (1) ఈ వార్తా సంస్థలు పంపేవార్తలు ఇతర సమాచారంపై పత్రికా సంపాదకులకు విశ్వాసం లేకపోవడం. ఉదాహరణకు అనేక అలీన దేశాలలో మిలటరీ నియంతృత్వం రాజ్యమేలుతోంది. జాతీయ వార్తా సంస్థలు ఈ నిరంకుశ ప్రభుత్వాల అధీనంలో ఉండడం వల్ల ఆవి పంపే సమాచారం ప్రచార సామగ్రిగా ఉంటోంది.
- (2) వార్తా సంస్థల జర్నలిజంలో కీలకమైంది వేగం. వార్తల నాణ్యతలోను, ప్రసార వేగంలోను ఈ అలీన దేశాల వార్తా సంస్థలు బహుళజాతి వార్తాసంస్థలతో పోటీ పడలేకపోయాయి.
- (3) అలీన దేశాల వార్తా సంస్థల విలేకర్లు పాత్రికేయులకు సంపాదకులను మెప్పించేలా వార్తలు రాయగలిగే శిక్షణ లేకపోయింది.
- (4) స్వేచ్ఛాయుత వాతావరణంలో పనిచేసే పత్రికలు ఈ అలీన దేశాల వార్తా సంస్థల వార్తలను, సమాచారాన్ని ప్రభుత్వాలు నియంత్రించినవిగా భావించి నిరాకరించుతున్నాయి.
- (5) పాత్రికేయులు పైర్లొందికంగా సమాచార సామ్రాజ్య వాదాన్ని అంగీకరించకపోవటమే లేదా అర్థం చేసుకోలేకపోవడమే జరుగుతోంది. అంతేగాక, పాశ్చాత్య దేశాల సంస్కృతికి ప్రభావితమైన పాత్రికేయులు బహుళజాతి వార్తా సంస్థల సమాచార ప్రసారంలో వాస్తవికతను చూస్తున్నారు.

ఈ రకంగా అనేక రుగ్మతల కారణంగా అలీనోద్యమ దేశాల మధ్య సమాచార రంగంలో సహకారం నామమాత్రంగానే మిగిలిపోయింది.

ప్రస్తుతం పరిస్థితి మరింత తీవ్రరూపం దాల్చుతోంది. అలీనోద్యమం బలహీనపడింది. ఏకధ్వన ప్రపంచంలో పాశ్చాత్య దేశాల ఆధిపత్యానికి ఎదురు లేకుండా పోతోంది. విదేశీ ప్రసారాలకు ద్వారాలు తెరిచాం. ఇది భారతదేశం లాంటి తృతీయ ప్రపంచ దేశాల సామాజిక, సాంస్కృతిక, రాజకీయ, ఆర్థిక జీవన విధానంపై తిరుగులేని ప్రభావాన్ని చూపనుంది.

## 15.9. ముఖ్య విషయాలు గుర్తుంచుకుందాం

- సమాచార రంగంలో వచ్చిన విప్లవాత్మక మార్పులు నూతన యుగానికి నాంది పలికాయి.
- ప్రపంచ సమాచార వ్యవస్థపై కొన్ని దేశాలకు మాత్రమే అజమాయిషీ ఏర్పడటాన్ని సమాచార సామ్రాజ్యవాదం అంటారు.
- పి.టి.ఐ., యు.ఎన్.ఐ., రాయిటర్స్, టాస్, ఎ. ఎఫ్. పి., వంటి వార్తా సంస్థలు సమాచార రంగాన్ని ప్రభావితం చేస్తున్నాయి.
- వార్తా సంస్థలు అనుసరించే వార్తా విలువలు నిష్పాక్షికంగా ఉండకపోవడం వల్ల పెద్ద విమర్శకు గురౌతున్నాయి.
- బహుళజాతి వార్తా సంస్థలు, విదేశీ టెలివిజన్ ప్రసారాలు తృతీయ ప్రపంచ దేశాల్లోని పరిణామాలను వక్రీకరించి ప్రసారం చేస్తున్నాయి.
- బహుళ జాతి వార్తా సంస్థల వైఖరికి వ్యతిరేకంగా అంతర్జాతీయ వేదికపై నుండి తృతీయ ప్రపంచ దేశాలు చేసే కృషిని అలీనోద్యమ కృషి అంటారు.

- ప్రపంచదేశాలను సాంస్కృతికంగా లొంగదీసుకునే ప్రయత్నాన్ని సాంస్కృతిక సామ్రాజ్యవాదం అంటారు.
- అనేక సామాజిక, సాంస్కృతిక, రాజకీయ కారణాలవల్ల నేడు ఆలీనోద్యమ కృషి బలహీనపడింది.

### 15.10. మాదిరి పరీక్షా ప్రశ్నలు

I ఈ కింది ప్రశ్నలకు 30 పంక్తుల్లో జవాబులు రాయండి.

1. సమాచార రంగంలోని అసమానతల వల్ల కలిగే రాజకీయ, ఆర్థిక, సామాజిక, సాంస్కృతిక పర్యవసానాలను విశ్లేషించండి.
2. సమాచార వ్యవస్థలో తృతీయ ప్రపంచ దేశాల సమస్యలు చర్చించండి.

II ఈ కింది వాటికి 15 పంక్తుల్లో జవాబులు రాయండి.

1. నూతన అంతర్జాతీయ సమాచార వ్యవస్థ అంటే ఏమిటి ?
2. నేటి ప్రపంచంలో సమాచార వ్యవస్థ ప్రాధాన్యత వివరించండి.

BRAOU

## భాగం 16. అచ్చు మాధ్యమం

### విషయక్రమం

16.0 ఉద్దేశం

16.1. ప్రవేశిక

16.2. బాధ్యతతో కూడిన స్వేచ్ఛ

అభ్యాసం

16.3. ప్రగతి వార్తా రచన ప్రాధాన్యత

అభ్యాసం

16.4. స్వావలంబన ఆవశ్యకత

16.5. ముఖ్య విషయాలు గుర్తుంచుకుందాం

16.6. మాదిరి పరీక్షా ప్రశ్నలు

### 16.0. ఉద్దేశం

ఈ భాగంలో మీరు ఈ కింది అంశాలను అధ్యయనం చేస్తారు.

- తృతీయ ప్రపంచ దేశాల పత్రికారంగం చారిత్రక ఆవిర్భావం.
- పాశ్చాత్య దృక్పథంలో తేడా తృతీయ ప్రపంచ దృక్పథ విశిష్టత
- తృతీయ ప్రపంచ పత్రికలు వార్తావిలువలు
- అంతర్జాతీయ పత్రికా వ్యవస్థ తృతీయ ప్రపంచం

### 16.1. ప్రవేశిక

తృతీయ ప్రపంచ వ్యవస్థలో పత్రికారంగం నిర్వహించాల్సిన పాత్రను అర్థం చేసుకోవేందుకు ముందుగా ఈ తృతీయ ప్రపంచమనేది ఎలా ఆవిర్భవించిందో అర్థం చేసుకోవాలి. రెండవ ప్రపంచ యుద్ధానంతరం ప్రారంభమైన వలసవాద వ్యవస్థ పతనం ప్రపంచ పటంపై అనేక కొత్త దేశాలను సృష్టించింది. నూతనంగా రాజకీయ స్వాతంత్ర్యాన్ని పొందిన ఈ దేశాలు (మనదేశంతో సహా) ఆర్థిక స్వాతంత్ర్య సాధనకు సమాయత్తమయ్యాయి. వలస వాదం వారసత్వంగా మిగిల్చిన వెనుకబాటుతనం, పేదరికం, నిరక్షరాస్యత లాంటి అనేక సవాళ్ళను ఎదుర్కొనేందుకు అందరూ సమాయత్తం కావలసిన అవసరమేర్పడింది. సమాజంలోని అన్ని రంగాలు ఈ లక్ష్యాలకు అంకితం కావలసిన ఆవశ్యకత ఏర్పడింది. ఈ ఆవశ్యకతే పత్రికా రంగంలో తృతీయ ప్రపంచ దృక్పథానికి (Third world perspective) అంకురార్పణనిచ్చింది. ఈ దృక్పథం యొక్క సైద్ధాంతిక పునాదులను సమకాలీన పత్రికా రంగాన్ని నాటిని అన్వయించే పద్ధతులను ఈ భాగంలో మనం ప్రధానంగా చర్చిస్తాం.

## 16.2. బాధ్యతతో కూడిన స్వేచ్ఛ

ఆధునిక పత్రికా వ్యవస్థ రాచరిక నిరంకుశ వ్యవస్థలో అవిచ్ఛిన్నమైంది. ఈ నిరంకుశ వ్యవస్థలో నియంతల అడుగులకు నడుగులొత్తడం ఆ వ్యవస్థకు వైతిక స్థాయిని ఆపాదించడం పత్రికల బాధ్యతగా ఉంటుంది. ఈ మార్గం నుండి వైదొలిగిన పత్రికలపై నిరంకుశ ఉక్కుపాదాలు మోపబడ్డాయి. భారతదేశంలో కూడా తొలినాటి పత్రికల అనుభవాలు ఇవే చెప్పున్నాయి. ఆంగ్లేయుడైన విలియం బోల్ట్స్ (William Bolts) మనదేశంలో ముందుగా పత్రిక ప్రచురించడానికి యత్నిస్తే ఆనాటి తెల్లదొరతనం అంగీకరించలేదు. ఆ ప్రయత్నాన్ని అణచివేసింది. అలాగే తొలినాటి భారతీయ పత్రికేయులు జేమ్స్ అగస్టుస్ హిక్సీ (James Augustas Hicky) కి ఆంగ్లేయ పాలకులే నూరు చెరువుల నీళ్ళు త్రాగించారు. ఈ విధంగా తమ పరాయి పాలనకు పత్రికలు ప్రమాదకరమని పరాయి పాలకులు పత్రికా వ్యవస్థ శైశవ దశలోనే గుర్తించారు. ఈ విధంగా నిరంకుశ వ్యవస్థలో ఆనాడు ఈనాడు కూడా పత్రికా స్వేచ్ఛను కాలరాయడమే జరుగుతోంది.

అనేక తృతీయ ప్రపంచ దేశాలలో ఈ విధంగా పత్రికా స్వేచ్ఛపై ఆరాటం పోరాటం ఆయా దేశాల స్వాతంత్ర్యోద్యమాలలోనే భాగమయ్యాయి. పత్రికా స్వేచ్ఛను పాశ్చాత్య దేశాలలో లాగానే స్వతంత్ర దేశ ప్రాథమిక లక్షణాలలో ఒకటిగా గుర్తించారు. స్వాతంత్ర్యం వచ్చాక ఆయా దేశాల రాజ్యాంగాలలో ఇదే విషయం పొందు పరచబడింది. ఉదాహరణకు భారత రాజ్యాంగంలోని 19వ అధికరణంలో భావ ప్రకటనా స్వేచ్ఛను ప్రాథమిక హక్కుగా గుర్తించారు.

రాజ్యాంగాలలోనే గాక ఆయా దేశాలలో ప్రియ వ్యవస్థ ఇచ్చిన తీర్పులలో ఈ విషయం స్పష్టమయింది.

అయితే, ఈ పత్రికా స్వేచ్ఛను పాశ్చాత్య దేశాలలో వలె గాక కొన్ని సామాజిక బాధ్యతల నిర్వహణతో పాటు సాగాలన్నదే తృతీయ ప్రపంచ దృక్పథం.

ఇందుకు కారణం, ముందుగానే వివరించినట్లు వలసవాదం నుంచి విముక్తి అయిన ఈ దేశాలు బృహత్తర సామాజిక, ఆర్థిక ప్రగతి వైపుగా పయనించడానికి సమాజంలోని అన్నిరంగాలు సమాయత్తం కావాలి. దేశ ప్రజలందరిని ఈ సమిష్టి లక్ష్యాల సాధన దిశగా నడిపించటంలో పత్రికలు కూడా బాధ్యతను నిర్వహించాలి. పత్రికలు ప్రజల భావ ప్రకటనా స్వేచ్ఛకు ప్రతిరూపమే తప్ప ప్రత్యేక అర్హతలు కలిగిన వ్యవస్థ కాదన్నదే తృతీయ ప్రపంచ అవగాహన. దీనిని సామాజిక బాధ్యత సిద్ధాంతం అని అంటారు. (Social Responsibility theory).

అయితే సామాజిక బాధ్యత నిర్వహణ అంటే ప్రభుత్వాలకు వల్తాసు పలకడం కాదని గుర్తించాలి. ప్రజల సంక్షేమం, అభివృద్ధి కేంద్ర బిందువులుగా పత్రికా దృక్పథం (Press Perspection) అందాలన్నదే ఈ వాదన సారాంశమని గుర్తించాలి. దీన్ని బాధ్యతతో కూడిన స్వేచ్ఛ అని కూడా అంటారు (Freedom with Responsibility).

అయితే అనేక తృతీయ ప్రపంచ దేశాలలో ఈ అవగాహనకు వాస్తవ రూపాన్నిచ్చడంలోనే అనేక సమస్యలు ఉత్పన్నమవుతున్నాయి. ఇందుకు ప్రధాన కారణం బాధ్యతకు సరైన, సర్వులకు ఆమోదయోగ్యమైన నిర్వచనాన్ని ఇవ్వడం కష్టదాయకమవుతోంది.

ఈ బాధ్యతతో కూడిన స్వేచ్ఛాయుత వాతావరణంలో పత్రికలు ఏ విధంగా వ్యవహరించాలో పరిశీలిద్దాం

రాజ్యాంగంలోని కొన్ని సహేతుకమైన ఆంక్షలను పత్రికలపై విధించేందుకు ప్రభుత్వాలకు అధికారాలు కల్పించబడ్డాయి. ఉదాహరణకు భారత రాజ్యాంగంలోని 19(2) అధికరణంలో ఈ రకమైన ఆంక్షలను పొందుపరచారు. దేశ భద్రత, సార్వభౌమాధికారాన్ని సమగ్రతను కాపాడేందుకు, సమాజంలో శాంతి, సుస్థిరతల పరిరక్షణ మొదలైన ప్రత్యేక సందర్భాలలో పత్రికలపై 'సహేతుక ఆంక్షలు' విధించేందుకు రాజ్యాంగం వీలు కలిపిస్తోంది. అయితే ఇక్కడ మరో సమస్య యిమిడి ఉంది. పైన చెప్పబడిన ప్రత్యేక పరిస్థితులు ఉన్నాయా,

లేనా అన్నది నిర్ణయించడంలో ప్రభుత్వానికి, పత్రికలకు మధ్య అనేక సందర్భాలలో ఘర్షణ ఏర్పడుతోంది. ఉదాహరణకు 1975లో భారతదేశంలో ఇలాంటి పరిస్థితులే నెలకొని ఉన్నాయన్న మిషన్ అత్యవసర పరిస్థితి పేరుతో పత్రికా స్వాతంత్ర్యాన్ని కాలరాశారు. ఇప్పటికీ అనేక తృతీయ ప్రపంచ దేశాలలో ఇలాంటి కారణాల నడంగా పెట్టుకొని నిరంకుశ పాలకులు పత్రికల గొంతు మలుముతున్నారు. అందుకే పాశ్చాత్య దేశాలు పత్రికా స్వేచ్ఛను మానవ హక్కుగా పరిగణిస్తున్నాయి. కాని కొన్ని నిజమైన సందర్భాలలో కూడా తృతీయ ప్రపంచ దేశాలలో అనిశ్చిత పరిస్థితిని సృష్టించేందుకు ఈ బలమైన పాశ్చాత్య దేశాలు పై వాదనను ముందుకు నెడుతున్నాయి. మనం ప్రస్తుతం కాశ్మీర్, పంజాబ్ లో ఈ చేదు అనుభవాన్ని చవిచూస్తున్నాం.

పత్రికలపై చట్టరీత్యా ఆంక్షలు, నియంత్రణ తృతీయ ప్రపంచ దేశాలలో అధికార పార్టీలు ఇబ్బందులలో ఉన్నప్పుడల్లా పత్రికలపై అదుపాజ్ఞలను విధిస్తున్నారు. ఇవి అనేక నల్ల చట్టాల రూపాలలో ప్రత్యక్షమవుతాయి. మనదేశంలో కూడా బీహార్ ప్రెస్ బిల్లు, 'పరువు నష్టం చట్టం', (femation) లాంటి చట్టాలను చూసాము. ఈ నల్ల చట్టాలకు వ్యతిరేకంగా ఆయా దేశాలలోని పత్రికా వ్యవస్థలు తీసుకొన్న పరిమితులలో సమిష్టిగా ప్రతిఘటిస్తుంటాయి. ఉదాహరణకు పాకిస్తాన్ లోని పత్రికలు తమ పాలకులకు వ్యతిరేకంగా, వారి నిరంకుశ చర్యలను నిరసిస్తూ సమైక్యంగా ఎదురించిన దాఖలాలు ఎన్నో ఉన్నాయి. మనదేశంలో కూడా అనేక సందర్భాలలో పత్రికల సమిష్టి ప్రతిఘటన ఫలితంగా ప్రభుత్వాల ఆయా సందర్భాలలో వెనక్కు తగ్గాయి కూడా. బీహార్ ప్రెస్ బిల్లుకు వ్యతిరేకంగా జరిగిన పోరాటం ఇందుకు చక్కటి ఉదాహరణ.

ఈ రకంగా అనేక తృతీయ ప్రపంచ దేశాలలో ప్రభుత్వాలకు, పత్రికలకు మధ్య సయోధ్య, సంఘర్షణలు కొనసాగుతుంటాయి. అయితే, ఈ సంబంధాలు అన్ని తృతీయ ప్రపంచ దేశాలలో ఒకే రకంగా లేవు. భారతదేశంలో ఎన్ని పరిమితులున్నప్పటికీ పత్రికలు మొత్తం మీద స్వేచ్ఛాయుత వాతావరణంలో మనుగడ సాగిస్తుంటే పాకిస్తాన్, ఫిలిప్పీన్స్, ఇరాన్, ఇరాక్ లాంటి దేశాలలో పత్రికా స్వేచ్ఛపై తీవ్రమైన పరిమితులున్నాయి. రాచరిక వ్యవస్థ మిలటరీ నియంతృత్వం, ప్రజాస్వామ్యం ముసుగులో నిరంకుశ పాలనలు సాగతున్న వివిధ దేశాలన్నిటిని రాజకీయ పరిభాషలో తృతీయ ప్రపంచమంటారు. అందుకే, ప్రభుత్వానికి పత్రికలకు, రాజ్య వ్యవస్థకు పత్రికలకు ఉన్న సంబంధాల విషయంలో ఎలాంటి తృతీయ ప్రపంచ నమూనాను (Third world Mode) మనకి సూచించలేం.

అయితే, సైద్ధాంతికంగా చూస్తే మాత్రం నిరక్షరాస్యత, అజ్ఞానం, పేదరికం, ప్రబలంగా ఉన్న సమాజాలు కలిపే తృతీయ ప్రపంచదేశాలు. ఫలితంగా ప్రజల రాజకీయ ప్రక్రియ (Political Process) లో భాగస్వాములు కారు. ఈ పరిస్థితుల్లో పత్రికలు ప్రజలకు ప్రభుత్వానికి మధ్య వారధిగా పనిచేయాలి. ప్రభుత్వ విధానాలను ప్రజలకు తెలియజేస్తూ ప్రజల అవసరాలను మనోభావాలను ప్రభుత్వాలకు తెలియజేయడం ద్వారా ప్రజాస్వామ్య వ్యవస్థ సుసంపన్నం కావడానికి పత్రికలు దోహదపడ్డాయి.

ఈ నేపథ్యంలోనే భారత తొలి ప్రధాని జవహర్ లాల్ నెహ్రూ స్వేచ్ఛాయుత పత్రికలవల్ల ఎన్నో ఇబ్బందులు యెత్తుతున్నప్పటికీ ఇలాంటి పత్రికా వ్యవస్థ అవసరం, దాని స్వేచ్ఛను సురక్షించుకోవాలని పేర్కొన్నారు.

తృతీయ ప్రపంచ దృక్పథంలో పత్రికలను సామాజిక సంస్థగా (Social Institution) పరిగణిస్తుంటారు. అయితే, ఆధునిక యుగంలో పత్రికలు పరిశ్రమ కాబోదని వాదించలేం. అయితే సుప్రసిద్ధ అర్థశాస్త్రవేత్త జె.కె. గల్బ్రేట్ (J.K. Galbraith) గారన్నట్లు సామాజిక లక్ష్యాలు వాణిజ్య అవసరాల మధ్య పత్రికారంగం సమతూకాన్ని సాధించాలి. అయితే, ఇటీవలి కాలంలో మార్కెట్ శక్తుల ఆధిపత్యం పెరిగి పత్రికారంగ స్వయాను స్వభావాలు మారుతున్నాయి. విఫణి విధిలో వస్తువులుగా మాత్రమే పత్రికలు మిగిలిపోతున్నాయి. (Commodification of Newspaper) ఇవి వాస్తవానికి అభివృద్ధి చెందిన పాశ్చాత్య దేశాలనుండి నేర్చుకున్న

లక్షణాలు. అంతర్జాతీయ స్వేచ్ఛా మార్కెట్లోకి తృతీయ ప్రపంచ దేశాల ఆర్థిక వ్యవస్థలు సమీకృతం అవుతున్న నేపథ్యంలో పత్రికలు కూడా తమ పాత్రను పునర్ నిర్వచించుకుంటున్నాయి.

అయితే, అనేక సామాజిక, ఆర్థిక, సాంస్కృతిక, రాజకీయ సవాళ్ల నెదుర్కొంటున్న తృతీయ ప్రపంచ సమాజాలకు ఈ పత్రికా సంస్కృతి ప్రమాదకరం.

తృతీయ ప్రపంచ దేశాలు, పాశ్చాత్య దేశాల పత్రికలను గుడ్డిగా అనుకరించకుండానే తమదైన ప్రత్యేక స్వభావాన్ని (Third world identity) ఏర్పాటు చేసుకోవాలి. కానీ ఇప్పటికీ పాశ్చాత్య దేశాల్లోని న్యూయార్క్ టైమ్స్, వాషింగ్టన్ న్యూస్ పేజీ, టైమ్ లాంటి పత్రికలు తృతీయ ప్రపంచ దేశాల పత్రికలకు సాంస్కృతిక నాయకత్వాన్ని (Cultural leadership) ఇస్తున్నాయి. పాశ్చాత్య దేశాల పత్రికలలోని వృత్తి పరమైన గొప్ప అంశాలను పరిగణనలోకి తీసుకుంటూ తమదైన వార్తా దృక్పథాన్ని తృతీయ ప్రపంచ దేశాల పత్రికలు అలవరచుకోవాలి.

### అభ్యాసం

పత్రికారంగంలోని బాధ్యతతో కూడిన స్వేచ్ఛను వివరించండి.

.....

.....

.....

.....

.....

.....

.....

.....

### 16.3. ప్రగతి వార్తా రచన ప్రాధాన్యత

తృతీయ ప్రపంచ దేశాల పత్రికలు సామాజిక బాధ్యత (Social Responsibility function) ను నిర్వహించాలి. అందుకు ప్రగతి వార్తా రచన లేదా అభివృద్ధి అంశాలకు ప్రాధాన్యత నివ్వడం కీలకమైన అంగం.

తృతీయ ప్రపంచ దేశాలలో జరుగుతున్న విషయాలను పట్టించుకోకుండా కేవలం ఆశాంతి, అల్లర్లు, అరాచకత్వానికి పాశ్చాత్య దేశాల పత్రికలు ప్రాచుర్యం నిస్తుంటాయి. ఇందుకు భిన్నంగా తృతీయ ప్రపంచ దేశాల్లోని పత్రికలు అభివృద్ధి అంశాలపై ప్రాధాన్యత నివ్వాలి. అందుకే, ప్రగతి వార్తలంటే ప్రభుత్వ వార్తలు కావు. ప్రజలు తేంద్ర బిందువుగా (People as a focus) కలిగి అభివృద్ధిపై దృష్టిని కేంద్రీకరించే రచనా వ్యాసంగమే ఇది (Development Journalism). ఈ రకం రచనా వ్యాసంగంలో అభివృద్ధి ఎలా జరుగుతోందో గొప్పగా వర్ణించడం గాకుండా విమర్శనాత్మకంగా అభివృద్ధి ప్రక్రియను విశ్లేషించడం ముఖ్యం. ఈ రకంగా అభివృద్ధి ప్రక్రియను త్వరితం చేసేందుకు పత్రికలు సహకరించాలి. పామెల్లా బోర్స్ చిద్విలాసం కన్నా పేద ప్రజల ఆక్రందనలు ముందుగా పత్రికా దృష్టిని ఆకర్షించాలి. వ్యక్తులు, వారి జీవితాలు, వ్యాఖ్యానాలు గాకుండా ప్రజలు, ప్రక్రియలు ప్రాధాన్యతను సంతరించుకోవాలి. ఇటీవల పి. సాయి నాథ్ అనే యువ పాత్రికేయుడు టైమ్స్ ఆఫ్ ఇండియాకు దేశంలోని పది అతిపేదరికం తొందనిస్తున్న జిల్లాలను ఎంపిక చేసుకొని అక్కడనుంచి నిరుపేదల జీవితాలపై వారి జీవన భారంపై తనివెంటానికి వారు పడే అష్టకష్టాలను పత్రికాముఖంగా అక్షర రూపాన్నిచ్చారు. శ్రీ సాయి నాథ్ గారు జరిపిన ఈ పత్రికా రచన అనేక జాతీయ, అంతర్జాతీయ పాఠకుల ప్రశంసల నందుకుంది.

ఈ రకంగా సమాజంలోని ఉన్నత వర్గాలకే పరిమితంగాకుండా పత్రికలు ప్రజల జీవితాలకు దర్పణంగా వ్యవహరించాల్సిన అవసరం తృతీయ ప్రపంచ దేశాలలో మరింత ఎక్కువగా ఉంది. ఇందుకు ప్రధాన కారణం వెనుకబాటుతనం, నిరక్షరాస్యత ప్రబలంగా ఉన్న సమాజాలలో పత్రికలు ప్రజలకు సాంస్కృతిక నాయకత్వాన్ని (Cultural Leadership) అందిస్తాయి. ప్రచురితమైన అక్షరాలను వేద వాక్కులుగా భావించే పరిస్థితి తృతీయ ప్రపంచ దేశాలలో ఉంటుంది.

అయితే ఇటీవలి కాలంలో ప్రజల పక్షాన నిలవడం అన్న పేరు మీద వకాల్తా జర్నలిజం (Advocacy Journalism) లేదా ప్రచార జర్నలిజం (Campaign Journalism) ప్రారంభమైంది. ఉదాహరణకు దేశంలో మతోన్మాద పరిస్థితులు నెలకొని ఉన్న సందర్భంలోను, రిజర్వేషన్ వ్యతిరేక, అనుకూల ఆందోళనలు జరిగిన సమయంలోను పత్రికలు నిష్పక్షపాతంగా వ్యవహరించడం గాక ఏదో ఒక వర్గానికి మద్దతునిచ్చి దేశంలో అనైక్యతకు, ఆందోళనకు ఆజ్యం పోషాయి. ఉదాహరణకు, రిజర్వేషన్ వ్యతిరేక ఆందోళన సమయంలో విద్యార్థులు కొందరు ఆత్మహుతి చేసుకోవడాన్ని పెద్ద ఎత్తున ప్రచారం చేయడం ద్వారా అనేక మంది ప్రాణాలు పోవటానికి పత్రికలు బాధ్యులని మానసిక శాస్త్ర అధ్యయనాలు తెలిపాయి.

పత్రికలు సామాజిక, రాజకీయ ప్రాబల్యాన్ని పొందుతాయి కనుక అనేక రకాల వ్యక్తులు, శక్తులు పత్రికా యాజమాన్యంలో ప్రవేశిస్తున్నాయి. ఫలితంగా అనారోగ్యకర, ఆందోళనకర ధోరణులు పెరిగాయి.

**అభ్యాసం**

ప్రగతి వార్తా రచన సాముఖ్యం ఏమిటో వివరించండి.

.....

.....

.....

.....

.....

.....

**16.4. స్వావలంబన ఆవశ్యకత**

తృతీయ ప్రపంచ పత్రికా రంగం ఎదుర్కొంటున్న మరో కీలక సవాల్ స్వావలంబన సాధన. ఈ నాటికీ అనేక తృతీయ ప్రపంచ దేశాలు పాశ్చాత్య దేశాలపై ఆ దేశాల వార్తా సంస్థలపై ఆధార పడాల్సి ఉంది.

పొరుగున ఉన్న దేశం గురించి వార్తలు తెలియాలన్నా పాశ్చాత్య దేశాల వార్తా సంస్థలపై ఆధారపడాల్సి ఉంటుంది. ప్రపంచ ప్రసార సామ్రాజ్యాన్ని నాలుగు వార్తా సంస్థలు రాజ్యవేలుతున్నాయి. ఇవి అమెరికాకు చెందిన అసోసియేటెడ్ ప్రెస్, యునైటెడ్ ప్రెస్ ఇంటర్నేషనల్, బ్రిటన్ కు చెందిన రాయిటర్స్, ఫ్రాన్స్ కు చెందిన ఏజెన్సీ ఫ్రాన్స్ (ఎఫ్ఎఫ్) లు.

ఈ వార్తా సంస్థలు తృతీయ ప్రపంచ దేశాల గురించి అసత్యాలు, అర్థసత్యాలు వక్రీకరణలు ప్రచారం చేస్తుంటాయి. ఈ దేశాలలో జరుగుతున్న అభివృద్ధి గురించిగాక అక్కడ జరుగుతున్న అల్లర్లు, ఆందోళనలు, ప్రకృతి వైపరీత్యాలు శాంతి భద్రతల సమస్యలు లాంటి వాటికి అనవసరమైన ప్రాధాన్యత నిస్తుంటాయి. ఈ రకమైన సమాచార అధిపత్యాన్ని 'సమాచార సామ్రాజ్యవాదం' గా తృతీయ ప్రపంచం విమర్శిస్తోంది. ఈ అధిపత్యాన్ని నిర్మూలించి సమాన పీలువతో పేద దేశాలు అభివృద్ధి చెందుతున్న దేశాలు మనుగడ సాగించే

నూతన అంతర్జాతీయ సమాచార వ్యవస్థ కోసం తృతీయ ప్రపంచ దేశాలు కృషి చేస్తున్నాయి. ప్రపంచంలో న్యూయార్క్, లండన్, ఫ్రాన్స్ నగరాలే కాకుండా చిన్న చిన్న దేశాల గురించి కూడా వార్తలు ప్రపంచ సమాచార వ్యవస్థలో సమాన హోదా పొందవలసిన అవసరముంది.

ఇందుకు తృతీయ ప్రపంచ దేశాల పత్రికారంగాలు తమలో తాము సహకరించుకోవాలి. తమ సమాచార వ్యవస్థలను అభివృద్ధి చేసుకోవాలి. ఈ విధంగానే ప్రస్తుత ఏకధృవ అంతర్జాతీయ వ్యవస్థలో తృతీయ ప్రపంచ మనుగడ సాధించ గలుగుతాయి. ధనిక దేశాల నుండి త్యాగనిరతిని కోరుకోవడం వల్ల ఫలితముండదు.

ఈ దిశగా కృషి చేయటానికి తృతీయ ప్రపంచానికి అటుకంగా ఉన్న అంశాలు.

- (1) తృతీయ ప్రపంచమంతా ఒకే తాటిపై నడిచే దేశాలు కావు. పరస్పరం అనుమానాలు, సందేహాలు, అపనమ్మకాలు గల తృతీయ ప్రపంచమిది.
- (2) అనేక తృతీయ ప్రపంచ దేశాలలో ప్రజాస్వామ్యం లేదు. ఫలితంగా పత్రికా స్వేచ్ఛా కరువవుతోంది. అలాంటి వాతావరణంలో ఉన్న పత్రికలతోనో, వార్తా సంస్థలతోనో సహకరించేందుకు స్వేచ్ఛాయుత వాతావరణంలో పనిచేస్తున్న పత్రికలు సహకరించటానికి ఇష్టంగా లేవు. ఉదాహరణకు భారతదేశ పత్రికలు పాకిస్తాన్ వార్తాసంస్థ పంపే వార్తల పట్ల గౌరవంగా ఉండలేవు.
- (3) పాశ్చాత్య దేశాలు ప్రత్యేకించి అమెరికా పట్ల తృతీయ ప్రపంచ దేశాలలోని పాత్రికేయులకు, పత్రికలకుండే గ్లావర్ కూడా అభివృద్ధి చెందుతున్న దేశాల మధ్య సహకారానికి అవరోధంగా ఉన్నాయి.
- (4) తృతీయ ప్రపంచ దేశాల ప్రసార వ్యవస్థలు ఆశించిన స్థాయిలో పాశ్చాత్య దేశాలలోని అభివృద్ధి చెందిన ప్రసార వ్యవస్థలతో పోటీ పడలేవు. ఈ కారణంగానే ఉదాహరణకు ఇటీవల విదేశీ పత్రికల ప్రవేశంపై భారతదేశంలో తర్జనభర్జనలు జరిగాయి. వాటి ప్రవేశాన్ని వ్యతిరేకించే వారు ప్రధానంగా ఈ కారణాన్ని పేర్కొన్నారు.

తృతీయ ప్రపంచ దేశాల పత్రికల మధ్య సహకారాన్ని పెంపొందించేందుకు అలీనో ద్యమ దేశాల మధ్య సహకారానికి నామిడియా పౌండేషన్ ను (Namedia) ఏర్పాటు చేసారు. అలాగే అలీన ప్రాంతీయ కూటముల మధ్య సహకారానికి కూడా యత్నాలు సాగుతున్నాయి. ఉదాహరణకు భారత ఉపఖండంలోని దేశాల మధ్య సహకారానికి సార్క్ ప్రయత్నిస్తోంది. అంతర్జాతీయ స్థాయిలోనే తృతీయ ప్రపంచ ప్రసార వ్యవస్థలను అభివృద్ధి చేసేందుకు ఇంటర్నేషనల్ ప్రోగ్రామ్ ఫర్ డెవలప్ మెంట్ ఆఫ్ కమ్యూనికేషన్స్ (IPDC) అనే కార్యక్రమం అమలు జరిగింది. అయితే వాటి ఫలితాలు పూర్తి విజయాన్ని సాధించలేకపోతున్నాయి.

## 16.5. ముఖ్య విషయాలు గుర్తుంచుకుందాం

- ఆధునిక పత్రికా వ్యవస్థ రాచరిక నిరంకుశ వ్యవస్థలో ఆవిర్భవించింది.
- ప్రగతి, సంక్షేమం, అభివృద్ధి కేంద్ర బిందువులుగా పత్రికా దృక్పథం ఉండాలి. ఇదే బాధ్యతతో కూడిన స్వేచ్ఛ.
- అభివృద్ధి అంశాలకు ప్రాధాన్యతనిచ్చే వార్తా రచన - ప్రగతి వార్తా రచన
- తృతీయ ప్రపంచ దేశాల పత్రికారంగం పాశ్చాత్య దేశాల వార్తా సంస్థలపై ఆధారపడకుండా ఉండడమే స్వావలంబన. ఇది ఇప్పుడు అత్యంత అవశ్యకం.

---

## 16.6. మాదిరి పరీక్షా ప్రశ్నలు

---

I ఈ కింది వాటికి 30 పంక్తుల్లో జవాబులు రాయండి.

1. తృతీయ ప్రపంచ పత్రికా దృక్పథానికి, పాశ్చాత్య దృక్పథానికి (Western perspectives) ఉన్న తేడా వివరించండి ?
2. తృతీయ ప్రపంచ దేశాలు అనుసరించవలసిన వార్తా విలువలను సోదాహరణంగా చర్చించండి.

II ఈ కింది వాటికి 15 పంక్తుల్లో జవాబులు రాయండి.

1. అంతర్జాతీయ సమాచార వ్యవస్థ తీరు తెన్నులు సంక్షిప్తంగా తెలపండి ?
2. ప్రగతి వార్తా రచన గురించి వివరించండి ?

BRAOU

## భాగం 17 ఎలక్ట్రానిక్ మాధ్యమం

### విషయక్రమం

- 17.0. ఉద్దేశం
- 17.1. ప్రవేశిక
- 17.2. వర్తమాన దేశాల్లో ఎలక్ట్రానిక్ సాధనాల నిర్వహణ
  - 17.2.1. అజమాయిషీ
  - 17.2.2. ఆర్థిక వ్యవహారాలు
  - 17.2.3. సాంకేతిక పరిజ్ఞానం
  - 17.2.4. కార్యక్రమాలు - ప్రమాణాలు

### అభ్యాసం

- 17.3. కొత్తగా రంగప్రవేశం చేసిన కేబుల్ టీవీ, ఉపగ్రహ ఛానల్ ప్రభావం

### అభ్యాసం

- 17.4. అదనపు సమాచారం
- 17.5. ముఖ్య విషయాలు గుర్తుంచుకుందాం
- 17.6. మాదిరి పరీక్షా ప్రశ్నలు

## 17.0. ఉద్దేశం

ఈ భాగం చదివాక మీరు ఈ క్రింది విషయాలను అవగాహన చేసుకుంటారు.

- ఎలక్ట్రానిక్ సాధనాల నిర్వహణ, అంక్షలు ఆర్థిక పరమైన విర్పాట్లు.
- ఉపగ్రహం, కేబుల్ టీవీల రంగప్రవేశం, సంప్రదాయ సాధనాలపై వాటి ప్రభావం.

## 17.1. ప్రవేశిక

ఇంతకు ముందున్న భాగాలలో మీరు ప్రజా బాహుళ్య ప్రసార సాధనాల పుట్టుక, అభివృద్ధి గురించి, జాతీయ, అంతర్జాతీయ ప్రసార సాధనాల గురించి, అభివృద్ధి కార్యక్రమాలకై ప్రసార వినియోగం గురించి, ప్రసార సాధనాల స్థితిగతుల గురించి తెలుసుకున్నారు. ఈ అంశాలన్నీ వర్తమాన దేశాలకు పరిమితమైనవే. ఇక ఈ భాగంలో వర్తమాన దేశాల్లో ఎలక్ట్రానిక్ ప్రసార సాధనాలను గురించి చర్చిద్దాం.

## 17.2. వర్తమాన దేశాల్లో ఎలక్ట్రానిక్ సాధనాల నిర్వహణ

తృతీయ ప్రపంచ దేశాల్లోని ప్రసార రంగ అభివృద్ధికి సంబంధించి ఒక ఉమ్మడి అంశం కనిపిస్తుంది. ఆ ఉమ్మడి అంశం ఏమిటంటే - సారిశ్రామికంగా అభివృద్ధి చెందిన దేశాలనుంచి ప్రసార సాంకేతిక పద్ధతులు

వర్ణమాన దేశాలకు బదిలీ అయ్యాయి. కొన్ని దేశాల్లో వలస చరిత్ర ఈరకమైన పాత్ర నిర్వర్తించగా, మరికొన్ని దేశాల్లో భాగోళిక - రాజకీయ అంశాలు గొప్ప పాత్ర నిర్వహించాయి.

ఆనాడు ప్రసార వ్యవస్థ (రేడియో మాత్రమే) అన్నది అధికార వ్యవస్థలో ఒక భాగంగా ఉండేది. అధికారంలో పాలు ప్రసార వ్యవస్థ కూడా కొత్త ప్రభుత్వాలకు బదిలీ అయింది. వలస ప్రభుత్వాలకు ఏసేవచేసిందో నూతన ప్రభుత్వాలకు సైతం ప్రసార వ్యవస్థ అదే సేవ చేస్తుందని భావించారు. అది చేయాల్సిన సేవ ఏమిటంటే - ప్రభుత్వం యొక్క అధికార వ్యవస్థను రక్షించి దానిని మరింత పటిష్ఠ పరచడం

'వలస సర్వీసు' నమూనాను 'స్వతంత్ర సర్వీసు' నమూనాగా మార్చాలన్న యోచన ఆనాడు ఏపక్షానికీ లేదు. అంటే వలస ప్రభుత్వాలకూ లేదు, స్వతంత్ర్యం సాధించిన దేశాలకూ లేదు. ఇది ఇండియా, పాకిస్తాన్, మలేసియా, శ్రీలంక దేశాలకు వర్తిస్తుంది.

వర్ణమాన దేశాల్లో ప్రసార సాధనాల నిర్వహణ ప్రధానంగా ఆయా దేశాల్లోని రాజకీయ, సామాజిక సిద్ధాంతాలను ప్రతిబింబించిన విషయం వాస్తవమే అయినా మొత్తంమీద అన్ని వర్ణమాన దేశాలకూ ఉమ్మడిగా వర్తించే అంశం ఒకటుంది. ఆ ఉమ్మడి అంశం ఏమిటంటే - ప్రసార సాధనాలపై ప్రభుత్వ అజమాయిషీ. ఇంకొంచెం స్పష్టంగా చెప్పాలంటే చట్టబద్ధమైన ప్రభుత్వ అజమాయిషీ. (ప్రీక్వెన్సీ) పరిధి పరిమితమైన వనరు. కనుక అంతర్జాతీయ ఒప్పందాల ప్రకారం (ప్రీక్వెన్సీ)ని వినియోగించుకుంటున్నారు. అయితే వర్ణమాన దేశాలలో ప్రసారంపై ప్రభుత్వ ఆంక్షలు, అజమాయిషీ. మామూలుగా (ప్రీక్వెన్సీ)ల కేటాయింపు పరిధిని దాటి సర్వీసుల ఇతివృత్తంపై కూడా ప్రభుత్వ అజమాయిషీ తన ప్రభావాన్ని వేరపుతున్నది.

శబ్ద ప్రాముఖ్యం గల రేడియో ఈ దేశాల్లో ఎలాటి ఇబ్బందులు లేకుండా స్థిరపడి పోగా జీవితాలను, తన దృశ్యాంతో, విలాసంతో వక్రీకరించే టెలివిజన్ మాత్రం ఈ దేశాలలో సరిగ్గా స్థిరపడలేక పోయింది.

టెలివిజన్ వర్ణమాన దేశాలలో పెద్దగా స్థిరపడినా స్థిరపడకపోయినా ఇతర ప్రాధాన్యతలకు పోని తెచ్చే విధంగా అతి వేగంగా విస్తరించిన విషయం వాస్తవం. ముఖ్యమైన విషయమేమిటంటే అనేక ప్రభుత్వాల తమ ఆధునీకరణ కార్యక్రమాల్లో, నగరీకరణ కార్యక్రమాల్లో టెలివిజన్ కూడా ఒక భాగమని స్పష్టంగా పెర్కొన్నాయి. విద్య, సామాజిక, ఆర్థిక, పారిశ్రామిక అభివృద్ధి కార్యక్రమాలకు టెలివిజన్ ను అంకితం చేశారు. టెలివిజన్ ఈ అభివృద్ధి కార్యక్రమాలకు శత విధాలా ఉపయోగపడుతుందని ప్రజలకు తెలియ చెప్పకపోతే టెలివిజన్ విస్తరణకు వ్యయం చేసే కోట్లాది రూపాయల విషయమై ప్రభుత్వాలు ఎలా సమర్థించగలవు? అనేక దేశాలు ప్రసార రంగంలో అనేక జాతీయ లక్ష్యాలను తమ ముందు నిర్దేశించుకున్నాయి.

**17.2.1. అజమాయిషీ**

**ఆఫ్రికా :** ఆఫ్రికా దేశాల్లో వున్న ఉమ్మడి వారసత్వం ఏమిటంటే ప్రసారాలపై ప్రభుత్వ యాజమాన్యం. దాదాపు అన్ని ఆఫ్రికా దేశాల్లోనూ ప్రభుత్వాల చొరవతోనే ప్రసారం అస్తిత్వంలోకి వచ్చింది. ఇప్పటికీ ప్రసారంపై ప్రభుత్వాల యాజమాన్యం కొనసాగుతూనే ఉంది. ప్రభుత్వ యాజమాన్యశైలిలో మార్పులు తీసుకు రావాలని ఎవరూ గంభీరంగా యోచించడం లేదు. ఇందుకు ప్రధాన కారణం ప్రసార నిర్వహణకు ఏర్పాటుపెట్టుబడి, ఎక్కువ వ్యయమూ అవసరం కావడమే.

ఈ దేశాల్లో ప్రభుత్వాన్ని ఏకైక, బలమైన పరివర్తనా ప్రతినిధిగా భావిస్తున్నారు, ఆమోదిస్తున్నారు. ప్రభుత్వం విద్య, ఆరోగ్యం, వ్యవసాయం, ప్రసార రంగాలకు పెద్ద ఎత్తున ఆర్థిక వనరులను పంపిణీ చేస్తున్నది. ఫలప్రదమైన, కాలానుగుణమైన ప్రసార శాఖను రూపొందించేందుకు ప్రభుత్వ స్వరూపాన్ని, ప్రసార సంస్థలతో ప్రభుత్వానికి గల సంబంధ బాంధవ్యాలనూ సానుకూలంగా ప్రభావితం చేయడానికి ప్రయత్నాలు కొనసాగుతున్నాయి.

ఇతర వర్తమాన దేశాలలో మాదిరే, ప్రభుత్వ అజమాయిషీ అభివృద్ధి లక్ష్యాల ప్రాధాన్యత గుర్తింపు ఇవి రెండూ చెట్టాపట్టా లేసుకుని సాగుతున్నాయి. అభివృద్ధి కార్యకలాపాలకు అవసరమైన సమాచారాన్ని ఇబ్బడి ముబ్బడిగా వ్యాప్తి చేసే కర్తవ్యాన్ని ప్రసార సంస్థలకు అప్పగించారు.

**ఆసియా:** ఆసియాలో దాదాపు అన్ని ప్రసార సర్వీసులను ప్రభుత్వమే నేరుగా నిర్వహిస్తోంది. ప్రసార సర్వీసులపై ప్రభుత్వ అజమాయిషీ కొనసాగుతున్నది. ఫిలిప్పైన్స్ లోనూ కొంతమేరకు ఇండోనేషియా, దక్షిణ కొరియా, టెబనాన్, థాయ్ లాండ్ లోనూ కొన్ని స్టేషన్లు వాణిజ్య ప్రాతిపదికపై నిర్వహింపబడుతున్నాయి.

అనేక ఆసియా దేశాలు రెండు ప్రపంచ యుద్ధాల నడుమ రేడియో ప్రసారాలను ప్రారంభించాయి. సంస్కృత స్వరూపాల (బ్రిటిష్, డచ్, ఫ్రెంచ్) బదిలీ అంతకు ముందే జరిగింది.

అనేక ఆసియా దేశాల్లోకి టెలివిజన్ ఆ తర్వాత ప్రవేశించింది. టెలివిజన్ పై కూడా ప్రభుత్వ అజమాయిషీ కొనసాగుతున్నది. టెలివిజన్ కు పైతం విద్యాదానపాత్ర అప్పగించారు. సాంకేతిక పరిజ్ఞానాల ఖర్చు అధికస్థాయిలో వుంటుంది కనుక ఈ ప్రసార వ్యవస్థల తమ మనుగడ కోసం అడ్వర్ టైజర్లను ఆశ్రయించక తప్పలేదు. పర్యవసానంగా విద్యాబోధనా లక్ష్యాలకు ద్వితీయ ప్రాముఖ్యం మాత్రమే లభిస్తున్నది.

**దక్షిణ అమెరికా**

ఆఫ్రికా, ఆసియాలకు దక్షిణ అమెరికా, మధ్య అమెరికాలకు ప్రసార నిర్వహణ రీతిలో తీవ్రమైన భేదాలున్నాయి. అమెరికా సంయుక్త రాష్ట్రాల్లో లాగా ఇక్కడ తలసరి గ్రహీతల సంఖ్యలేని మాట వాస్తవమే అయినా రేడియో, టెలివిజన్ స్టేషన్ల సంఖ్య మాత్రం ఎక్కువ స్థాయిలోనే ఉంది. మధ్య అమెరికా, దక్షిణ అమెరికా మొత్తం ప్రాంతంలో ప్రభుత్వాల ఆధ్వర్యం క్రింద ఒకటి రెండు స్టేషన్లే వున్నాయి. ఉత్తర అమెరికాలో మాదిరి రేడియో స్టేషన్లలో అత్యధిక భాగం చిన్న స్టేషన్లే. అనేక దేశాలలో ప్రభుత్వాలు ప్రసారాన్ని మొత్తంగా తమ అజమాయిషీలో వుంచుకోకపోయినా మొత్తం మీద ప్రసార వ్యవస్థలపై ప్రభుత్వ పర్యవేక్షణ కొనసాగుతున్నది. ప్రభుత్వాలు మామూలుగా ప్రసార వ్యవహారాలకోసం ప్రత్యేకంగా ఒక శాఖను ఏర్పాటు చేశాయి. లాటిన్ అమెరికాలోని ప్రసార సంస్థల స్వరూపం అమెరికా సంయుక్త రాష్ట్రాల (ఉత్తర అమెరికా) నమూనాపై ఆధారపడిందే. ప్రభుత్వ జోక్యం కనిష్ట స్థాయిలో మాత్రమే ఉంటుంది. స్వేచ్ఛా వ్యవహారాలు కొనసాగుతున్నాయి. ప్రభుత్వంపై విమర్శలు తాంబీ అలిఖిత నిబంధనలను ఉల్లంఘించనంతకాలం వాటికి స్వేచ్ఛ వుంటుంది. వాటి మార్గాలను, పద్ధతులను అవి ఎంపిక చేసుకోవచ్చు.

లాటిన్ అమెరికాలో, ప్రసార విధానాన్ని నెట్ వర్క్ గానూ లేక పలు రేడియో స్టేషన్ల ఆసోసియేషన్లుగానూ విభజించారు. ఈ నెట్ వర్క్ పై బడా కంపెనీల యాజమాన్యం కొనసాగుతుంటుంది. ఆ కంపెనీల అధిపతులు ధనిక కుటుంబాలు, గొప్ప పలుకుబడి గల కుటుంబాలు. టెలివిజన్ నిర్వహణా లైసెన్సులను సాధారణంగా ప్రభుత్వాన్ని బలపరచే ధనికులకు కేటాయించడం పరిపాటి. ఈ ధనికులు రాజకీయ నాయకుల పట్ల స్నేహ వైఖరి వ్యక్తం చేస్తుంటారు. టెలివిజన్ ప్రసార రంగంలో యాజమాన్య కేంద్రీకరణ అన్నది ఒక ముఖ్యమైన లక్షణం. ఐతే దక్షిణ అమెరికా దేశాల్లోనూ ప్రభుత్వాలు రేడియో ప్రసారాల్లో కంటే టెలివిజన్ ప్రసారాల్లో ఎక్కువ పాల్గొంటున్నాయి.

**మధ్య అమెరికా, కరీబియన్ ప్రాంతం**

మునుపటి బ్రిటిష్ వలస దేశాల్లో కార్పొరేట్ సంస్థలు ప్రసార వ్యవహారాలను నిర్వహిస్తున్నాయి. అయితే ప్రసార వ్యవహారాలపై ప్రభుత్వ పర్యవేక్షణ మాత్రం వుంటుంది. దీనిని బ్రిటిష్ నమూనాగా భావించవచ్చు.

ఇంగ్లీషు మాట్లాడే కరీబియన్ దేశాలలో కొన్ని ప్రధాన ప్రసార సాధనాలపై ప్రభుత్వ యాజమాన్యం

(Ownership) కొనసాగుతోంది. ముఖ్యంగా ఎలెక్ట్రానిక్ ప్రసార సాధనాల సొంతదార్లు ప్రభుత్వాలే. ఇటీవల మాత్రమే రేడియోలోనూ టెలివిజన్లోనూ ప్రైవేట్ రంగం తన సొంత శాఖలను ఏర్పాటు చేసుకుంది కొన్ని దేశాలలో ప్రభుత్వ యాజమాన్యం అంటే కాలక్రమేణా జరిగే విచ్ఛిన్నత (discontinuity) మాత్రమే. ప్రతికౌత ప్రభుత్వనూ తన సొంత సిబ్బందిని తీసుకొస్తుంది. ఒకే రాజకీయ పార్టీ పాలిటోక్లకు పైగా సాలించిన దేశాల్లో ప్రసార సాధనాలు తరుచుగా ప్రభుత్వానికి విధేయంగా ఉంటున్నాయి.

### 17.2.2. ఆర్థిక వ్యవహారాలు

ప్రసార శాఖలపై యాజమాన్యాల స్వరూపంలో వైవిధ్యం ఉన్నట్టే ఆర్థిక వ్యవహారాల పద్ధతి కూడా రకరకాలుగా ఉంటోంది. కొన్ని చోట్ల ప్రభుత్వం ప్రత్యక్షంగా కానీ పరోక్షంగా కానీ సబ్సిడీ (ఆర్థికసాయం) అందచేస్తుంది. మరికొన్ని దేశాల్లో లైసెన్సింగ్, పన్నుల విధానం అమలులో ఉంది. ఇంకొన్ని దేశాల్లో ప్రైవేట్ ఫౌండేషన్ల సహకారం కొనసాగుతున్నది. మరికొన్ని చోట్ల స్పాన్సర్ షిప్ (ప్రాయోజిత పద్ధతి) అడ్వర్టైజింగ్ (వ్యాపార ప్రకటనలు) పద్ధతులు కొనసాగుతున్నాయి. అనేక వర్తమాన దేశాలు రకరకాల ఆర్థిక నమూనాలను సమ్మేళనం చేసే తమ సొంత ఆర్థిక నమూనాను రూపొందించుకున్నాయి. అంటే ప్రసార సంస్థలకు ఆర్థిక సాయం అందచేసే విషయంలో తమ సొంత నమూనాలను సృష్టించుకున్నాయన్నమాట. కొన్ని చోట్ల యూరోపియన్ ఉత్తర అమెరికన్ ఆర్థిక నమూనాలను సైతం స్వీకరించారు.

ఏమైనా అన్ని దేశాల్లోనూ టెలి - ప్రసారాల కంటే రేడియో ప్రసారాలు చాలా చోకగా ఉంటున్నాయి. తృతీయ ప్రపంచ దేశాలలో ప్రసార సంస్థలను ప్రభుత్వాలే నిర్వహిస్తున్న సందర్భాల్లో సాపేక్షంగా అధిక వ్యయంతో కూడిన నమూనాలనే స్వీకరించారు. అన్ని దేశాల్లోనూ టెలివిజన్ నిర్వహణ ఖర్చు అధికమే. పెట్టుబడులూ అధికమే, నిర్వహణా వ్యవయమూ అధికమే.

అనేక వర్తమాన దేశాలలో టెలివిజన్ స్వల్పస్థాయి మాధ్యమంగా ఉంటున్నది కాబట్టి దానికోసం కేటాయించే ఆర్థిక వనరులూ అంతంత మాత్రంగానే ఉంటున్నాయి. ఈ కారణం చేతనే వర్తమాన దేశాల్లో ప్రసార నిర్వహణకు ఆర్థిక వనరులు ఒక శాఖనుంచి ఒక స్థానం నుంచికాక పలువిధాలుగా ఉంటున్నాయి. ఆఫీసాలో అనేక ప్రసార వ్యవస్థలకు ప్రభుత్వమే ఆర్థిక సహాయం అందచేస్తున్నది. అయితే ప్రసార శాఖలు రకరకాల స్థాయిల్లో వ్యాపార ప్రకటనల ఆదాయం పైనా, లైసెన్స్ ఫీజులపైనా ఆధారపడుతున్నాయి. ప్రధానంగా వ్యాపార ప్రకటనలపై ఆధారపడుతున్న దక్షిణ అమెరికాలోనూ, సుధ్య అమెరికాలోనూ అనేక దేశాల్లో ప్రభుత్వ ఆర్థిక సాయం కూడా కొనసాగుతున్నది, అయితే అది స్వల్పస్థాయిలోనే కావచ్చు.

ప్రసార క్రమంలో ప్రభుత్వ ఆర్థిక నిమగ్నత అన్నది ప్రధానంగా ప్రసార వ్యవస్థల స్వరూపంపై ఆధారపడివుంది. ప్రభుత్వమే సొంతదారుగావుంటూ ప్రభుత్వ ఆజమాన్యం కొనసాగుతున్న దేశాల్లో మొత్తం ఖర్చును ప్రభుత్వ వర్గాలే భరిస్తున్నాయి. ఇందుకు ఉదాహరణ లిబియా. ఇలాంటి సందర్భాలలో ప్రభుత్వానికి చెందిన ఒక డిపార్ట్మెంటే ప్రసార నిర్వహణ బాధ్యతను స్వీకరిస్తుంది. ప్రసార సర్వీసులకు ప్రభుత్వ బడ్జెట్లో నిధులు కేటాయిస్తారు.

ప్రభుత్వానికి విడిగా ప్రసారానికి చట్టబద్ధమైన హోదా ఉన్నచోట, ప్రసారాన్ని కార్పొరేషన్లు నిర్వహించే చోట ఇతర మార్గాలనుంచి ఆర్థిక సహాయం అందుతున్నది. కొన్ని దేశాల్లో ప్రసార సర్వీసులకోసం ప్రజలనుంచి కూడా డబ్బులు వసూలు చేస్తున్నారు. చందా పద్ధతి ద్వారా ప్రజలు డబ్బులు చెల్లిస్తారు. ప్రజల నుంచి ఫీజు వసూలు చేసే అతి మామూలు పద్ధతి ఏమిటంటే పెట్టుబ్బు వినియోగదారులందరికీ త్రిసెన్సులు ఇచ్చి వారి నుంచి లైసెన్సు రుసుం వసూలు చేయడం. కొన్ని చోట్ల రేడియో, టెలివిజన్ అమ్మకాలపై పన్ను విధించడం. ఎక్కువ వర్తమాన దేశాల్లో ఈ పద్ధతుల సమ్మేళనం ద్వారా ప్రసార వ్యవస్థకు ఆర్థిక సాయం అందచేయబడుతున్నది.

లైసెన్స్ పద్ధతి అమలులో ఉన్న చోట లైసెన్స్ ఫీజు యొక్క సేకరణ ఖర్చు చాల ఎక్కువ స్థాయిలో ఉంటున్నది. ఈ ఫీజు వసూలు ఖర్చు ఎక్కువ స్థాయిలో ఉండడమే కాక కొన్ని చోట్ల లైసెన్స్ ఫీజును ప్రజలు ఎగవేస్తున్నారు. వచ్చే ఫీజు కంటే ఫీజు వసూలు ఖర్చే ఎక్కువగా ఉంటున్నది. ఈ కారణంగా ఇండియా లాంటి కొన్ని వర్తమాన దేశాలు లైసెన్స్ ఫీజును రద్దు చేశాయి. ముఖ్యంగా రెడియో లైసెన్స్ ఫీజును రద్దు చేశాయి.

వాణిజ్య ప్రకటనల ఆదాయంపై ఆధారపడిన ప్రసార వ్యవస్థలను దేశంలో వ్యాపార ప్రకటనదారు ఏ శ్రోతలకు తన సందేశం చేరవేయాలనుకుంటాడో సహజంగా ప్రసారకుడి దృష్టి కూడా ఆ శ్రోతలపైనే ఉంటుంది. ఈ శ్రోతల్లో ఎక్కువ భాగం నగరవాసులే. వాళ్ల దగ్గర ఖర్చు పెట్టతగిన నగదు వుంటుంది. వాళ్ల దగ్గర రెడియో సెట్లు, టెలివిజన్ సెట్లు వుంటాయి.

### 17.2.3. సాంకేతిక పరిజ్ఞానం

ప్రసార వ్యవస్థల స్వభావాన్ని ప్రధానంగా నిర్ధారించే అంశం సాంకేతిక పరిజ్ఞానం (టెక్నాలజీ). ప్రసార సాంకేతిక పరిజ్ఞానంలో మూడు ముఖ్యమైన భాగాలున్నాయి. (1) నిర్మాణ సాంకేతిక పరిజ్ఞానం (2) పంపిణీ సాంకేతిక పరిజ్ఞానం (3) గ్రహణ సాంకేతిక పరిజ్ఞానం. ఒక్క ఇండియా మినహా ఎక్కువ వర్తమాన దేశాలకు నిర్మాణానికి అవసరమైన పారిశ్రామిక ప్రాతిపదిక సౌకర్యాలు (Industrial infrastructures) లేవు. ఈ సాంకేతిక పరికరాల్లో ఎక్కువ భాగం దిగుమతి చేసుకునేవే.

సంక్లిష్ట సాంకేతిక పరికరాలను దిగుమతి చేసుకోవడంలో పాటు దిగుమతితో సంబంధం గల కొన్ని అంశాలు, పరిమితులు, అవసరాలు కూడా వచ్చి కూచుంటాయి. సాంకేతిక పరికరాలను ఏ దేశం నుంచి దిగుమతి చేసుకుంటామో ఆ దేశంలో ఇంజనీరింగ్ సిబ్బందికీ, నిర్మాణ శాఖ సిబ్బందికీ శిక్షణ ఇవ్వాలి ఉంటుంది. ఈ శిక్షణను చాలా కాలంపాటు కొనసాగించాల్సి ఉంటుంది. ఏడే భాగాలకోసం కూడా దిగుమతి దేశాలపై ఆధారపడవలసి వుంటుంది. కొత్తతరం సాంకేతిక పరికరాలను సైతం ఆ దేశాలనుంచే దిగుమతి చేసుకోవలసి వుంటుంది. ఒక్క మాటలో చెబితే చాలా విశపాటు దిగుమతి దేశాలపై ఆధారపడవలసి వుంటుంది. మరో సమస్య కూడా ఉంది. ఒక దేశానికి చెందిన ప్రసార నమూనాను మనం అవలంబిస్తే, ఆ నమూనాతో పాటు నిర్మాణ పద్ధతులను, ఇతరతర నియమాలను, వృత్తిపరమైన నిబంధనలను, విశ్వాసాలను, వైఖరులను సైతం స్వీకరించాల్సి వుంటుంది. శిక్షణా ప్రక్రియలో భాగంగా సామాజికీకరణలో అంతర్భాగంగా ఇవన్నీ దిగుమతి చేసుకునే దేశాలకు బదిలీ అవుతాయి.

ఈ సాంకేతిక పరికరాలను ఎగుమతి చేసే దేశాల్లోని జనాభాలో ఎక్కువమంది అక్షరాస్యులు కాగా దిగుమతి చేసుకునే వర్తమాన దేశాల జనాభాలో ఎక్కువమంది నిరక్షరాస్యులు. అదే శాల్లో జనాలకు వార్తా పత్రికలతో సన్నిహిత సంబంధాలుండగా వర్తమాన దేశాల్లో వార్తా పత్రికలు ప్రధానంగా నగరాల్లోని విద్యాధిక వర్గానికే పరిమితమై ఉన్నాయి.

అంటే దీని అర్థం ప్రభుత్వ అజమాయిషీ భావన అన్నది ప్రాతినిధ్య ప్రభుత్వ భావనతో పాసగదన్నమాట.

అస్మికాలోనూ, కొంతమేరకు అసియాలోనూ నగర నమూనాల్లో స్వాతంత్ర్య పద్ధతులనూ, నిష్పాక్షిక పద్ధతులనూ బదిలీ చేయడం అసాధ్యం. ఆచరణలో ప్రభుత్వం ప్రచార సంస్థను అదుపులో పెట్టుకోవాలని నిర్ణయించడానికి కారణం అనుభవం వున్న స్వతంత్ర పౌరులు అస్తిత్వంలో లేకపోవడమే. బ్రిటిష్ నమూనాను దిగుమతి చేసుకున్న దేశాల్లో ప్రసార వ్యవస్థల స్వాతంత్ర్యం ప్రభుత్వ లక్ష్యాలకు పాసగనిదిగా తయారైంది. ప్రసార వ్యవస్థల స్వాతంత్రానికీ, ప్రభుత్వ లక్ష్యాలకూ మధ్య సమన్వయం కుదరలేదు.

### 17.2.4. కార్యక్రమాలు - ప్రమాణాలు

అన్ని దేశాల్లోనూ రేడియో సర్వ వ్యాపితంగా వుండగా టెలివిజన్ మాత్రం అధిక జనాభావున్న ప్రాంతాల్లోనూ ధనికులున్న ప్రాంతాల్లోనూ కేంద్రీకృతమై ఉంది. రేడియో ధోరణి స్థానికమైనది. ప్రాంతీయమైనది కాగా టెలివిజన్ ధోరణి నగర ప్రాంతాలతో ముడిపడి వుంది.

అన్ని టెలివిజన్ వ్యవస్థలతోనూ ఎక్కువ రేడియో వ్యవస్థలతోనూ అడ్వర్టైజింగ్ (వాణిజ్య ప్రకటనలు) కు వాటా ఉంది. వర్తమాన దేశాల్లో ప్రసార సాధనాలపై ప్రభుత్వ యాజమాన్యమే నేరుగా కొనసాగుతోంది. వాటిపై ప్రభుత్వ ఆంక్షలు భారీస్థాయిలో కొనసాగుతున్నాయి. ప్రభుత్వ పర్యవేక్షణలో ఆదేశాత్మక ధోరణికంటే విబంధాత్మక ధోరణి ఎక్కువ కనిపిస్తున్నది.

స్థూలంగా చెబితే రేడియో సమయంలో 40 శాతం సమయం సీరియల్ కార్యక్రమాలకు, వార్తలకు, చర్చలకు, మతానికి, పాఠశాలల కార్యక్రమానికి, వయోజన విద్యకు, వ్యవసాయ కార్యక్రమాలకు, (స్త్రీ, బాలల కార్యక్రమాలకు వ్యయమై పోతున్నది. అయితే ఈ విషయంలో వివిధ దేశాల మధ్య తేడాలున్నాయి. ఇది అనూహ్యమైన విషయమేమీ గాదు.

నిధుల కొరత వల్ల అనేక ఆఫీస్ షేషన్లు స్టూడియోలలో చౌకబారుగా నిర్మించే సమాచార తరహా ప్రసంగాలను, చర్చలను నిర్మించి ప్రసారం చేస్తున్నాయి. ఎక్కువ గంటలు ప్రసారం చేసే షేషన్లు సీరియస్ ఇతివృత్తాలున్న వాటిని తక్కువ సంఖ్యలో నిర్మిస్తున్నాయి. ఇవి పగలూ, రాత్రిళ్ళూ ప్రొద్దుపోయాక తక్కువ ఖర్చుతో కూడిన వినోదాత్మక కార్యక్రమాలను ప్రసారం చేస్తున్నాయి.

విదేశాలనుంచి కార్యక్రమాలను కొనుగోలు చేయడం టెలివిజన్ వ్యవస్థలో ఒక ముఖ్యమైన లక్షణంగా తయారైంది. దిగుమతి చేసుకున్న కార్యక్రమాల శాతం 30 నుంచి 75 దాకా వుంది. సగటు శాతం 55 వేరకు ఉంది. దిగుమతి చేసుకున్న కార్యక్రమాల ఇతివృత్తాలు తరుమగా దిగుమతి దేశాల్లోని విలువలకు, ప్రతిష్టకూ పరాయివిగా వుంటున్నాయి. ఇండియా నైజీరియా అల్జీరియా లాటి కొన్ని వర్తమానదేశాలు తమ సొంత వుత్పత్తిని నిర్మాణ కార్యక్రమాలనూ 70 శాతానికి పెంచడానికి ప్రయత్నిస్తున్నాయి. దేశంలో కొనసాగే అభివృద్ధి లక్ష్యాలను, సాంస్కృతిక విలువలను దృష్టిలో పెట్టుకొని దిగుమతి చేసుకునే కార్యక్రమాల నిష్పత్తిని, ఇతి వృత్తాలను నిర్ణయించుకోవలసి వుంటుంది.

దిగుమతి చేసుకుంటున్న కార్యక్రమాల్లో ఎక్కువ శాతం - సాహసకృత్యాలతో కూడినవే. కుటుంబాధా చిత్రాలు, ప్రభుత్వ స్వభావాలతోనూ ప్రసార నమూనాలతోనూ నిమిత్తం లేకుండా అన్ని ఇతర దేశాలకంటే అమెరికా దిగుమతులే ఎక్కువ పరిమాణంలో ఉంటున్నాయి.

### అభ్యాసం

వర్తమాన దేశాల్లోని సాంకేతిక పరిజ్ఞానం గురించి రాయండి.

### 17.3. కేబుల్ టీవీ, ఉపగ్రహ ఛానల్ ప్రభావం

ప్రపంచ వ్యాప్తంగా ప్రసార సాధనాలను రెండు ప్రధాన సంఘటనలు బలీయంగా ప్రభావితం చేశాయి. ఆ సంఘటనలు (1) గల్ఫ్ యుద్ధం (2) సోవియట్ యూనియన్ పతనం.

గల్ఫ్ యుద్ధం ప్రసార సాధనాల ప్రాధాన్యతపై ఏమిటో ప్రపంచానికి చాటి చెప్పింది. యానల్ ప్రపంచాన్ని ఒక కుగ్రామంతో అనుసంధానం గల శక్తి ప్రసార సాధనాలకున్న వాస్తవాన్ని గల్ఫ్ యుద్ధం వివరించింది.

సోవియట్ యూనియన్ పతనాన్ని స్వేచ్ఛా మార్కెట్ విధానానికి విజయంగా భావిస్తున్నారు. అంతర్జాతీయకరణ, ప్రసార పరిశ్రమల అంతర్జాతీయకరణ క్రమాలు విపరీతమైన వేగంలో చోటు చేసుకున్నాయి. 1984లో కేబుల్ టెలివిజన్ ప్రసారాలు ప్రారంభమయ్యాయి. 1984 నుంచి 1994 దాకా అంటే పదేళ్ల వ్యవధిలో ఉపగ్రహ ప్రసారాలు, కేబుల్ టీవీ ప్రసారాలు ఇబ్బడి ముబ్బడిగా పెరిగాయి. అంతర్జాతీయ వాణిజ్య ప్రసారాల దాడికి గురైన వర్తమాన దేశాలు తమ ప్రసార సంస్థలకు సంబంధించిన చట్టాలను, విధానాలను, ఆర్థిక నమూనాలను మార్చుకోక తప్పలేదు.

**ఆసియా :** 1990లలోని తొలి సంవత్సరాలలో ఆసియాలో ఆసియా శాట్ అనే ప్రప్రథమ ప్రాంతీయ ఉపగ్రహ ప్రసార వ్యవస్థ ప్రారంభమైంది. ఈ ప్రసారాలు పశ్చిమాసియా నుంచి జపాన్ దాకా దక్షిణ మంగోలియా నుంచి ఇండోనేషియా దాకా పరివ్యాప్తి చెందాయి.

హాంగ్ కాంగ్, లైవాన్, థాయ్ లాండ్, దక్షిణ కొరియా దేశాల్లో సగటున మూడు ఛానెల్స్ కంటే తక్కువే ఉన్నాయి.

అత్యంత అధునాతన టీవీ మార్కెట్లున్న హాంగ్ కాంగ్ లో రెండు టెలివిజన్ స్టేషన్లున్నాయి. రెండు స్టేషన్లు వ్యాపార ప్రకటనలను ప్రసారం చేస్తాయి. విదేశీ కార్యక్రమాలను దిగుమతి చేసుకుంటాయి. రెండు స్టేషన్లూ తమ సొంత కార్యక్రమాలను 100% ఎగుమతి చేస్తాయి.

సింగపూర్ కు మూడు ఛానెల్స్ వున్నాయి. సింగపూర్ బ్రాడ్ కాస్టింగ్ కార్పొరేషన్ అనే ప్రభుత్వ సంస్థ ఈ ఛానెల్స్ ను నిర్వహిస్తుంది. ప్రతి ఛానెల్ కూడా వ్యాపార ప్రకటనలను ప్రసారం చేస్తుంది. మొత్తం కార్యక్రమాలలో విదేశీ కార్యక్రమాల శాతం 40% మించలేదు.

ఇండోనేషియాలో ఒక ప్రభుత్వ ఆధ్వర్యంలోని టీవీ స్టేషన్ తో పాటు రెండు ప్రైవేట్ స్టేషన్లున్నాయి. రెండు ప్రైవేట్ ఛానెల్స్ వ్యాపార ప్రకటనలను స్వీకరిస్తున్నాయి. జాతీయ స్థాయి ఛానెల్స్ సైతం అవి రెండే.

సింగపూర్ లాగే మలేసియా కూడా విదేశీ కార్యక్రమాలను 40 శాతానికి మించి దిగుమతి చేసుకోదు. ఈ దేశంలో మొత్తం మూడు ఛానెల్స్ ఉన్నాయి. రెండు ప్రభుత్వానివీ మూడవది ప్రైవేట్ ది. మూడింటిపై నా సిగరెట్ వ్యాపార ప్రకటనలు మలయ్ భాషలో కానీ చైనీస్ భాషలో కానీ ఇంగ్లీషులో కానీ స్వదేశంలోనే తయారవాలన్న నిబంధన కూడా ఉంది. దక్షిణ కొరియాలో ప్రభుత్వ ఆధ్వర్యంలో మూడు వెల్ వర్క్స్ వున్నాయి. దేశంలో మొత్తం 83 అనుబంధ స్టేషన్లున్నాయి. మొత్తం కార్యక్రమాల్లో విదేశీ కార్యక్రమాలు 10 శాతానికి మించరాదన్న నిబంధన అమలులో ఉంది.

లైవాన్ లో మూడు స్టేషన్లున్నాయి. ఒకటి ప్రభుత్వ ఆధ్వర్యంలో మరొకటి పాలక రాజకీయ పార్టీ అధిపత్యంలో నమోదవది ప్రైవేట్ ఆధ్వర్యంలో ఉన్నాయి. కార్యక్రమాలను సెన్సార్ చేసే పద్ధతి అమలులో ఉంది. విదేశీ కార్యక్రమాలు మొత్తం కార్యక్రమాల్లో 10 శాతానికి మించరాదన్న అంక్ష అమలులో ఉంది. ఇండియాలో లాగే లైవాన్ లో కూడా కేబుల్, ఉపగ్రహ ప్రసారాలు చట్ట వ్యతిరేకమైనవే. 1986 డిసెంబరు నుంచి జపాన్ కు చెందిన ఉపగ్రహ టీవీ సర్వీసులను 4 లక్షల శాటిలైట్ డిపెన్డ్ స్వీకరిస్తున్నాయి.

ఇండియాలో సహా పలు దేశాలు వాణిజ్య సంస్థల కార్యక్రమాలను అనుమతించే దిశగా తమ ప్రసార నిబంధనలను సవరించుకోవలసివుంది. కొన్ని దేశాలు మారిపోతున్న పరిస్థితులకు అనుగుణంగా ప్రభుత్వ ఆధ్వర్యంలోని సంస్థలవైఖరిని మార్చుకోవలసి ఉంది. ఇప్పటికీ నగరాలకే పరిమితమైన కేబుల్ టీవీ పరిశ్రమను చట్టబద్ధం చేసి దాన్ని ఆదుపులో పెట్టుకొనేందుకు అనేక దేశాలు ఆవసరమైన చట్టాలను రూపొందించుకోవలసి ఉంది.

**లాటిన్ అమెరికా :** లాటిన్ అమెరికా దేశాల ఆర్థిక వ్యవస్థలు అభివృద్ధి చెందినట్లే, అక్కడి ప్రసార సంస్థలు కూడా బాగా అభివృద్ధి చెందాయి. ఉపగ్రహ సౌకర్యం పుణ్యమా అని ఇప్పుడు స్వతంత్ర ప్రతిపత్తిలేని టీవీ స్టేషన్లకు సైతం ఉపగ్రహ ప్రసార సౌకర్యాలు లభిస్తున్నాయి. కేబుల్ టీవీ విరాట్ స్వరూపం దాల్చింది. వెనిజులాలో కేబుల్ టీవీ ఛానెల్స్ పెరగడంతో పాటు సర్వీసులకు ఇంత మొత్తం అని ఫీజు చెల్లించే పద్ధతులు కూడా అమలులోకి వచ్చాయి. ప్రస్తుతం అత్యంత అధునాతనమైన 'హైబర్ - ఆప్టెక్స్' సంబంధాలకోసం పథకాలు సిద్ధం చేస్తున్నారు.

వెనిజులా లాంటి కొన్ని దేశాల్లో రేడియో స్టేషన్లు ఎదుర్కొంటున్న ఆతిపెద్ద సమస్య ఏమిటంటే - తమ కార్యక్రమాల విస్తరణకు అవసరమైన కొత్త పరికరాలను తెప్పించుకోలేక పోతున్నారు. విదేశీ మారక ద్రవ్యంపై ఆంక్షలు అందుకు ప్రధాన ప్రతిబంధకంగా వున్నాయి. ఏది ఏమైనా టెలివిజన్ సౌకర్యాలు మాత్రం శరవేగంగా విస్తరిస్తున్నాయి. అది లాభదాయకంగా కూడా నడుస్తున్నది. ప్రభుత్వ యాజమాన్యంలోని టీవీ ఛానెల్స్ కు మాత్రం ఆర్థిక ఇబ్బందు లెదురవుతున్నాయి. సాంకేతిక రోపాంతో పాటు కార్యక్రమాల్లో ప్రమాణాలు ఉండడం లేదన్న విమర్శ కూడా వినిపిస్తున్నది. వెనిజులాలోని ప్రభుత్వానికి చెందిన రెండో టీవీ స్టేషన్ మానేసి సంవత్సరం దాటింది.

లాటిన్ అమెరికాలో టీవీ, కేబుల్ పరిశ్రమ శీఘ్రంగా అభివృద్ధి చెందిన ఫలితంగా ఉపగ్రహ ప్రసారాలకోసం గిరాకీ గణనీయంగా పెరిగిపోతున్నది.

చిలీలో బహుముఖ ఛానెల్స్ బహుళ ప్రసార సాధనాల దిశగా మొదటి చర్యగా కేబుల్ టీవీ అపరేటర్లకూ, టెలిఫోన్ కంపెనీలకూ మధ్య సంబంధాలు ఏర్పాటు చేయడానికి ప్రయత్నాలు సాగుతున్నాయి.

నగర ప్రాంతంలో రేడియో విస్తరణ 97 శాతం కాగా టెలివిజన్ విస్తరణ 95 శాతం మేరకు వుంది.

**ఆఫ్రికా**

ఆఫ్రికా ఖండంలోని అనేక దేశాలలో ఆస్ట్రో, అనిశ్చిత రాజకీయ పరిస్థితులు ఇప్పటికీ కొనసాగుతున్నప్పటికీ ఉపగ్రహ పరిశ్రమలో పెరుగుదల సూచనలు స్పష్టంగా కనిపిస్తున్నాయి.

ఆఫ్రికన్ టెలివిజన్ నెట్వర్క్ కు ప్రసార సౌకర్యాల లభ్యతను పెంచేందుకు కార్యక్రమాలు సిద్ధం చేస్తున్నారు. ఉపగ్రహ ఆపరేటర్లు 'ప్రసారాల ఇరుగు పొరుగు' అన్న భావనను గరిష్ఠంగా వినియోగించుకుంటూ ఒకే 'బాండ్ విస్తరణ' ను ఆరు ప్రసార సంస్థలకు కల్పిస్తున్నారు. ప్రస్తుతం స్వదేశీ కార్యక్రమాల నిర్వాహకులు అనేక ఉపగ్రహాల ప్రసారాలను వినియోగించుకుంటున్నారు. రీజినల్ ఆఫ్రికన్ శాటిలైట్ కమ్యూనికేషన్స్ ఆర్గనైజేషన్ శాటిలైట్ కమ్యూనికేషన్స్ ఆర్గనైజేషన్ (రాస్కామ్) అనే సంస్థ ఆ ప్రసారాలను ఒకే ఒక ఉపగ్రహ ప్రసారంగా మార్చడానికి ప్రయత్నిస్తున్నది.

సానమ్యూయ్ అనే మరో ప్రైవేట్ అంతర్జాతీయ ఉపగ్రహ వ్యవస్థ ఒక కొత్త ఉపగ్రహాన్ని రోదసిలో నిలపబోతున్నది. దీని ద్వారా దక్షిణ ప్రాంత ఆఫ్రికా మొత్తంగా సంఖ్యానేక టెలివిజన్ సర్వీసులను స్వీకరించ గలుగుతుంది.

## అభ్యాసం

ఉపగ్రహ కేబుల్ ప్రభావం వివరించండి.

.....

.....

.....

.....

.....

.....

.....

### 17.4. అదనపు సమాచారం

వర్తమాన దేశాల్లో ప్రసార నిర్వహణ చాలా యేళ్లపాటు ప్రభుత్వ ఆధ్వర్యంలోనే కొనసాగింది. ప్రసారం దీర్ఘకాలం పాటు ప్రభుత్వ ఆయుధంగానే వుండింది. ఇటీవల ప్రవేశించిన ధోరణులు ఈ ప్రభుత్వ ఆధ్వర్య ప్రసార వ్యవస్థలను వాణిజ్య పోటీ రంగంలోనికి నెట్టుతున్నాయి.

ప్రసారాలు ప్రభుత్వ ఆధ్వర్యంలో కొనసాగినా, మార్కెట్ శక్తుల ఆధ్వర్యంలో కొనసాగినా సమాధానం లభించాల్సిన కీలకమైన ప్రశ్న ఇది : "ఈ ప్రసారాలు ఎవరికోసం ఉద్దేశించబడినవి ?"

ఆత్యధిక వ్యయంతో ప్రసార సాంకేతిక పద్ధతులను ప్రవేశ పెట్టినా ఇటీవల విస్తారంగా అభివృద్ధి చెందిన ప్రభుత్వ ఆధ్వర్యంలోని ప్రసార వ్యవస్థలు ప్రజల సమస్యలను సమర్థవంతంగా ప్రతిబింబించడంలో విఫలమైపోయాయి. ఆ కారణం వల్ల ప్రత్యామ్నాయ ప్రసార మాధ్యమాల కోసం ఎదురు తెన్నులు చూసే ధోరణి పెరిగింది. ఈ ప్రత్యామ్నాయాలను 'సామాజిక ప్రసార సాధనాలు' గా పేర్కొనవచ్చు. అంటే ప్రధాన ప్రసార మాధ్యమాలు అందుబాటులో ఉండాలి. ప్రసార సాధనాల నిర్వహణలోనూ నిర్మాణకార్యక్రమాల్లోనూ ప్రాతినిధ్యం వుండాలి. సామాజిక ప్రసార సాధనాలు అంటే సమాజంలోని అనేక సామాజిక, ఆర్థిక స్థాయి ప్రజలను, వైచారిటీలను ఉప సంస్కృతికి చెందినవారిని నిమగ్నం చేసేందుకు ప్రోత్సహించే ప్రసార సాధనలే.

ఆఫ్రికా దేశాలలో యూరప్ తరహా ప్రసార సమానాలు అన్వయానికి కుదరవు. ఆఫ్రికా దేశాలలో ప్రసారాలపై కేంద్ర ప్రభుత్వాల అజమాయిషీ పకడ్బందీగా అమలు జరుగుతుంటుంది. యూరప్ తరహా ప్రసారాల ప్రధాన స్వభావమేమో స్వేచ్ఛ, నిర్బంధం.

కెన్యా, ఘనా లాటి కొన్ని ఆఫ్రికా దేశాలు రేడియోను మొత్తం సమాజానికి చేరువగా తెచ్చే ప్రయోగాలు చేశాయి. అక్కడే స్థానిక రేడియో స్టేషన్లలో పవర్ (ట్రాన్స్) మిటర్లను వినియోగించుకుంటూ స్థానిక భాషల్లో అభివృద్ధి కార్యకలాపాలకు సంబంధించిన కార్యక్రమాలను ప్రసారం చేస్తున్నాయి.

ముఖ్యంగా రేడియో టెలివిజన్లపై సంపూర్ణ ప్రభుత్వ ఆధిపత్యం ఉన్న ఆసియా దేశాలలో, పసిఫిక్ ప్రాంత దేశాల్లో సామాజిక ప్రసార సాధనాల నిర్వహణకు ప్రయత్నించిన సంఘటనలు అరుదు.

ఇండియాలోని ఆహమ్మదాబాద్ లో 1983 నుంచి కమ్యూనిటీ టెలివిజన్ (సామాజిక ప్రసారాల టెలివిజన్) ప్రసారాలు నిర్వహిస్తోంది. నేపాల్, ఫిలిప్పైన్స్, శ్రీలంక, థాయ్ లాండ్ మొదలైన దేశాల్లో రేడియో ప్రసారాలలో కొత్త పుంతలు తొక్కుతూనే వున్నారు.

లాటిన్ అమెరికాలో అటు వాణిజ్య ప్రసారాలు, ఇటు ప్రభుత్వ ప్రసారాలు రెండూ కొనసాగుతున్నాయి. ఈ మిశ్రమ పద్ధతి వల్ల ఆదేశాల్లో అనేక స్థానిక రేడియో స్టేషన్లు ఆవిర్భవించాయి. తక్కువ వ్యయంతో కూడిన, వాణిజ్య ప్రకటనలవల్ల ఆర్థిక సాయం అందుతున్న ఆధునిక, సాంకేతిక పరికరాలతో నిర్వహించబడుతున్న ఈ ప్రసారాలను తరచుగా అట్టడుగు స్థాయి ఉద్యమాలకు వినియోగించుకుంటున్నారు. ఈ రేడియో స్టేషన్లు, నియత విద్యా కార్యక్రమాలను, అనియత విద్యా కార్యక్రమాలను ప్రసారం చేస్తున్నాయి. వివిధ సామాజిక సంస్థలకు, వర్గాలకు స్థానిక వార్తలకు వ్యక్తిగత ప్రకటనలకు, ప్రభుత్వ ప్రకటనలకు క్రమబద్ధమైన ప్రసార వేళలను కేటాయించారు.

### 17.5. ముఖ్య విషయాలు గుర్తుంచుకుందాం

- తృతీయ ప్రపంచ దేశాల్లోని ప్రసార కార్యక్రమాల అభివృద్ధిలో పారిశ్రామికంగా అభివృద్ధి చెందిన దేశాల నుంచి సాంకేతిక పరికరాలను దిగుమతి చేసుకోవడం సర్వత్రా కనిపిస్తున్న లక్షణం.
- కొన్ని ఆఫ్రికా, ఆసియా, కరేబియన్ దేశాలలో ప్రసార వ్యవస్థలను రూపొందించడంలో వలస చరిత్ర ప్రధానపాత్ర నిర్వహించింది. ఆ దేశాల్లో స్వాతంత్ర్యం లభించిన తర్వాత కూడా 'వలస తరహా సర్వీసుల' నమూనాయే కొనసాగింది. 1990లో మధ్యదాకా ప్రభుత్వ అజమాయిషీ కొనసాగుతూనే వచ్చింది.
- ప్రభుత్వం అజమాయిషీలోని ముఖ్యమైన లక్షణం ఏమిటంటే - ప్రభుత్వం ప్రారంభించిన అభివృద్ధి కార్యకలాపాలను ప్రోత్సహించడాన్ని నొక్కి చెప్పడం.
- ప్రసార సంస్థలకు రకరకాల మాథ్లాం ద్వారా ఆర్థిక సాయం అందుతున్నది. ప్రభుత్వ ఆధ్వర్యంలోని ప్రసార సంస్థలకు మాత్రం బడ్జెట్ కేటాయింపుల ద్వారా, లైసెన్స్ ఫీజుల ద్వారా, పన్నుల ద్వారా ఆర్థిక సహాయం అందుతోంది. పబ్లిక్ కార్పొరేషన్లు నిర్వహించే ప్రసార సంస్థలకు కొంత ప్రభుత్వ సాయం, కొంత లైసెన్సు ఫీజు, కొంత ఫైవేట్ సాయం, మరికొంత ఫౌండేషన్ సాయం మొదలయిన రూపాల్లో ఆర్థిక వనరులు చేకూరుతున్నాయి. వాణిజ్య ప్రసార కేంద్రాలేమో అడ్వర్టైజ్ మెంట్ల (వ్యాపార ప్రకటనలు) నుంచి కార్పొరేట్ స్పాన్సర్షిప్ నుంచి ఆర్థిక సాయం అందుకుంటున్నాయి.
- ఎక్కువ వర్తమాన దేశాలలో ప్రసార నిర్మాణాలకు, ప్రసార పరిపాలన, ప్రసార స్వీకారానికి అవసరమైన సాంకేతిక పరికరాలను తయారు చేసుకోవడానికి పారిశ్రామిక ప్రాతిపదిక సౌకర్యాలు లేవు. అభివృద్ధి చెందిన దేశాలనుంచి ఆ సాంకేతిక పరికరాలను దిగుమతి చేసుకుంటున్నాయి.
- సాంకేతిక పరికరాల దిగుమతి సహజంగానే విదేశాలపై ఆధారపడడానికి దారితీస్తుంది. విడి భాగాల కోసం, సాంకేతిక సిబ్బంది శిక్షణ కోసం విదేశాలపై ఆధారపడక తప్పదు.
- వర్తమాన దేశాలు సాంకేతిక పరికరాలను దిగుమతి చేసుకుంటున్నప్పుడు వల్ల, పనితీరులోనూ, నిర్మాణ పద్ధతుల్లోనూ కూడా కొంత అనుకరణ తప్పదు. వర్తమాన దేశాలు ఎక్కువ గంటలపాటు ప్రసారాలను కొనసాగించాల్సి వుండడంతో విదేశాల నుంచి కార్యక్రమాలను కొనుగోలు చేయక తప్పడం లేదు. దిగుమతి చేసుకున్న కార్యక్రమాల స్వరూప స్వభావాలు తరచుగా జాతీయ విలువలకు, సంప్రదాయాలకు భిన్నమైనవిగా ఉంటున్నాయి.
- కొన్ని వర్తమాన దేశాల్లో సంప్రదాయ ప్రసారాలు స్థిరపడుతున్న సమయంలోనే ఉపగ్రహ సాంకేతిక పద్ధతులు, కేబుల్ టీవీ సాంకేతిక పద్ధతులు ఆదేశాల్లోకి చొరబడ్డాయి. 1980ల మధ్యనాటికే ఆసియా, లాటిన్ అమెరికా లోని అనేక దేశాలు ఆఫ్రికాలోని కొన్ని దేశాలు కేబుల్ టీవీకి స్వాగతం పలికాయి. 1990ల నాటికి అనేక దేశాలు కేబుల్ టీవీ వత్తిడికి తట్టుకోలేక, ప్రభుత్వ ఆధ్వర్యంలోని ప్రసార

వ్యవస్థలు వాణిజ్య ప్రసారకుల పోటీని ఆహ్వానించక తప్పలేదు. కేబుల్ ప్రసార పరిశ్రమను క్రమబద్ధం చేయడానికి కొత్త చట్టాలను కొత్త నిబంధనలను రూపొందించుకోవలసి వచ్చింది.

---

## 17.6 మాదిరి పరీక్షా ప్రశ్నలు

---

I కింది ప్రశ్నలకు 30 పంక్తుల్లో జవాబులు రాయండి

1. తృతీయ ప్రపంచ దేశాల్లోకి ప్రసార వ్యవస్థలను బదిలీ చేయడంలో ఎదురయ్యే ప్రధాన సమస్యలేమిటి ?
2. ప్రసార వ్యవస్థలకు ఆర్థిక సాయమందించే వివిధ మార్గాల గురించి వివరించండి ?

II 15 పంక్తుల్లో జవాబు రాయండి

1. తృతీయ ప్రపంచ దేశాల్లో కేబుల్ విస్తరణ స్వభావాన్ని విశ్లేషించండి ?

BRAOU

**భాగం 18 కమ్యూనికేషన్ వ్యవస్థ- అల్లిక**

**విషయక్రమం**

- 18.0. ఉద్దేశం
- 18.1. ప్రవేశిక
- 18.2. మారుతున్న ప్రసార పరిసరాలు-నూతన పరిణామాలు
  - 18.2.1 నూతన సాంకేతిక పరిజ్ఞానాలు
  - 18.2.2 నూతన పరిణామాలు మారిపోతున్న ప్రసార పరిస్థితులు

**అభ్యాసం**

- 18.3. నూతన సాంకేతిక పరిణామాల సామాజిక ఆర్థిక ప్రభావం అభ్యాసం
- 18.4. అదనపు సమాచారం
- 18.5. ముఖ్యవిషయాలు గుర్తుంచుకుందాం
- 18.6. మాదిరి పరీక్షా ప్రశ్నలు

**18.0 ఉద్దేశం**

ఈ భాగంలోని అంశాలు చదివాక మీరు ఈ క్రింది అంశాలను అవగాహన చేసుకోగలుగుతారు.

- ప్రసారంలో నూతన సాంకేతిక పరిజ్ఞానాలు
- నూతన ప్రసార సాంకేతిక పరిజ్ఞానాల ప్రవేశం - వాటి అన్వయమూ
- ఈ సాంకేతిక పరిజ్ఞానాల సామాజిక, రాజకీయ ప్రభావం; సంప్రదాయ ప్రసార సాధనాలపై ఇవి ప్రసరించబోయే ప్రభావం.

**18.1 ప్రవేశిక**

మునుపటి భాగాలలో మీరు ప్రసార సాధనాల పుట్టుక, అభివృద్ధి గురించి, జాతీయ, అంతర్జాతీయ ప్రసార సాధనాల గురించి, అభివృద్ధి కోసం ప్రసార సాధనాల వినియోగం గురించి వర్తమాన దేశాల్లో ప్రసార సాధనాల పరిస్థితి, హోదా గురించి చదివారు. ఈ భాగంలో వర్తమాన దేశాల్లో మారిపోతున్న ప్రసార కేంద్ర సంస్థల స్వభావ స్వరూపాల గురించి తెలుసుకొంటారు.

**18.2. మారుతున్న ప్రసార పరిసరాలు-నూతన పరిణామాలు**

వర్తమాన దేశాల్లో ప్రసారకేంద్ర సంస్థల (కమ్యూనికేషన్ నెట్ వర్క్స్) పరిస్థితి గురించి చర్చించబోయే ముందు ఆ సంస్థల సాంకేతిక లక్షణాలేమిటో, వాటిని ఎలా వినియోగించుకోవచ్చో పరిశీలిద్దాం.

### 18.2.1. నూతన సాంకేతిక పరిజ్ఞానాలు

సంప్రదాయ ప్రసారాలకు మూలం గాలిలోని 'హెర్ జయన్' ప్రసారం. హెర్జ్ అనే జర్మన్ భౌతిక శాస్త్రవేత్త ఈ విద్యుత్ తరంగ ప్రసారాలకు ఆద్యుడు. రేడియో, టెలివిజన్ రెండూ కూడా నిర్ణీత మార్గపరిధి (band width) లో ప్రసారం చేస్తాయి. రేడియో కంటే టెలివిజన్ మార్గ పరిధి ఎక్కువ విస్తృతమైనది. ఈ ప్రసార వ్యవస్థ రేడియో, టెలివిజన్ ల శాఖల గుర్త ఆస్తిగా వుంటున్నది. అనేక వర్తమాన దేశాలలో క్షతరులు ఇప్పుడు ఈ వ్యవస్థ తమకు కూడా అందుబాటులో ఉండాలని గట్టిగా కోరుతున్నారు.

కేబుల్ వ్యవస్థలోనికి టెలిఫోన్ నెట్ వర్క్, కేబుల్ టెలివిజన్ నెట్ వర్క్ రెండూ వస్తాయి. టెలివిజన్ సంకేతాల ప్రసారానికి టెలిఫోన్ వైర్లు చాలవు విలాసం చూపించడానికి అవసరమైన సమాచార మొత్తాన్ని ఆ తీగలు మోసుకెళ్ళలేవు. టెలివిజన్ కోసం 'కోర్నియల్ కేబుల్' అనే ప్రత్యేక తీగను రూపొందించారు. ఇప్పుడే తీగల స్థానంలో ఆప్టికల్ ఫైబర్ టెక్నాలజీ వోటు చేసుకొంటున్నది. కోర్నియల్ కేబుల్ టెలివిజన్ కార్యక్రమాంశు చాలా దూరం చేరవేస్తుంది. కేబుల్ పద్ధతిలో 'శీర్షస్థానం' ఒకటి ఉంటుంది. ఉపగ్రహం పంపే ప్రసారాలను, స్థానిక టీవీ ప్రసారాలను కేబుల్ సర్వీసులను అన్నిటిని ఈ శీర్షస్థానం (Head end) గ్రహిస్తుంది. ఈ శీర్ష స్థానానికి అన్ని సర్వీసులను అనుసంధానం చేస్తారు. వైర్ ద్వారా అనుసంధానం చేసే ఆ వైర్ ను వినియోగదారుని ఇంటికి తీసుకెళ్ళి అక్కడ టెలివిజన్ నెట్ కు తగిలిస్తారు. ఈ వైర్ ఇంట్లో వుంటుంది కనుక ఆ వైర్ రాజీపోకల సాధనంగా పనిచేస్తుంది. సంకేతాలను ఈ వైర్ (తీగ) ద్వారా శీర్ష స్థానానికి అక్కడి నుంచి తిరిగి టీవీ నెట్ కు పంపడం సాధ్యపడుతుంది. వైర్ లోని సంకేతాలకు (సిగ్నల్స్) అంతరాయం, అవరోధం ఉండదు కనుక పెద్ద సంఖ్యలో సంకేతాలను పైతం చిన్న వైర్లు పంపడం సాధ్యమౌతుంది.

ఉపగ్రహ పంపిణీ అన్నది మైక్రోవేవ్ పంపిణీని వృద్ధి చేయడం ద్వారా అభివృద్ధి చెందిందే భూమిపై ఒక స్థానం నుంచి మరో స్థానానికి మైక్రోవేవ్ (సూక్ష్మతరంగం) ద్వారా సంకేతాలను పంపడానికి బదులుగా మైక్రోవేవ్ ద్వారానే భూమి నుంచి సంకేతాలను రోదసిలోని ఉపగ్రహానికి తిరిగి ఉపగ్రహం నుంచి భూమికి పంపిస్తారు. దానికి దీనికి ఇంతే తేడా.

కృత్రిమ ఉపగ్రహాలను భూమధ్యరేఖకు 23వేల మైళ్ళ దూరంలో నిలిపారు. కక్ష్యలో ఈ ఉపగ్రహాల భ్రమణ వేగము భూమండల భ్రమణ వేగము సమానంగా ఉన్నాయి కనుక ఆ ఉపగ్రహాలు రోదసిలో స్థిరంగా ఉన్నట్లు కనిపిస్తాయి. ఈ విధంగా రోదసిలోని ఉపగ్రహాలు నిరంతరం భూమిలోని కేంద్రాలకు సంకేతాలను పంపడము స్వీకరించడము సాధ్యమౌతున్నది. రోదసిలోని ఉపగ్రహాలు 'ఫుట్-ప్రింట్' అనే సంకేతాన్ని పంపిస్తాయి.

సాంకేతికంగా ఉపగ్రహాలు అందివేత (realising) కర్తవ్యాన్ని మాత్రమే నిర్వహిస్తున్నప్పటికీ ప్రసార రంగంలో తీవ్రమైన పరివర్తనకు దారితీసే ప్రధాన రాజకీయ పరిణామంగా వాటిని పరిగణించవలసి వుంటుంది.

ఉపగ్రహ ప్రసార వ్యవస్థ ప్రభుత్వ రేడియో, టెలివిజన్ల గుర్తాధిపత్యాన్ని సవాలు చేసింది. బలమైన ప్రైవేటు గ్రూపులు ఇప్పుడు ప్రసార రంగంలోని ప్రగతిశీల సాంకేతిక పరిజ్ఞానాన్ని వినియోగించుకోడానికి శతధా ప్రయత్నిస్తున్నాయి.

ఈనాడు అంతర్జాతీయ రంగంలో ఏ దేశం కూడా తన ఇరుగు పొరుగు దేశాలను పరిగణనలోని తీసుకోకుండా తన సొంత ప్రసార విధానాన్ని అమలు పరచే స్థితిలో లేదు. నిర్నిరోధ సమాచార ప్రవాహం అనే సూత్రానికి మధ్య తలెత్తుతున్న వైరుధ్యాన్ని అధిగమించడానికి వర్తమాన దేశాలు గట్టి ప్రయత్నం కొనసాగిస్తున్నాయి.

హెర్జయన్ విధానంలోని మరో పరిణామం యేమిటంటే, ప్రతి ప్రసారపు ఛానెల్ లోనూ మిగిలిన స్థలాన్ని వినియోగించుకోవడం. స్థలం పరిమితమైనదే అయినా అదనపు సర్వీసుల ద్వారా సంప్రదాయ కార్యక్రమాల్ కోసం ఆస్థలాన్ని వినియోగించుకోవచ్చు.

ఉదాహరణకు టెలివిజన్లో, విద్యుత్ చిత్రాల ప్రసారంలో ఖాళీగావున్న రేఖలను టెలిటెక్స్ రూపంలో వివరాలు, సుచిత్ర వివరాలు (graphics) ప్రసారం చేయడానికి వినియోగించుకుంటున్నారు. వర్తమాన దేశాల్లోని కొన్ని ప్రధాన నగరాల్లో ఇప్పుడే తరహా ప్రసారాలు కొనసాగుతున్నాయి.

### 18.2.2 నూతన పరిణామాలు - మారిపోతున్న ప్రసార పరిస్థితులు

ప్రసార సాంకేతిక శాస్త్రంలో ఇటీవల అవిభవించిన పరిణామాలు, అంటే వీడియో క్యాపిటల్ రికార్డర్లు, ఉపగ్రహాలు, స్టీరియో రేడియో రికార్డర్లు, ఉపగ్రహాలు, స్టీరియో రేడియో బ్రాడ్ కాస్టింగ్, కలర్ టెలివిజన్ ప్రసారం, డిజిటల్ టెలిఫోనింగ్, టెలెక్స్ సౌకర్యాలు ఇవన్నీ సహా ఎడారి కింది ఆఫ్రికా దేశాల్లోకి సైతం ప్రవేశించాయి. అయితే నూతన సాంకేతిక పరిజ్ఞాన వినియోగం సాధారణంగా నగరాలకే పరిమితమై ఉంది.

పాన్ ఆఫ్రికన్ టెలి కమ్యూనికేషన్ నెట్వర్క్ (పానాస్టెల్) ఇటీవల నూతన సాంకేతిక పరిజ్ఞానం ప్రవేశపెట్టడానికి ప్రయత్నించింది. మైక్రోవేవ్ రేడియో ద్వారా, సముద్రాంతర కేబుల్ విధానం ద్వారా ఉపగ్రహ ప్రసార విధానం ద్వారా ఆఫ్రికా దేశాలకు ప్రత్యేక ప్రసార సంబంధం సౌకర్యం కలిగించాలన్నది ఆ సంస్థ లక్ష్యం. పానాస్టెల్ ప్రస్తుతం అమలు, నిర్వహణ, విదేశీ సుంకాలు, యాజమాన్యం, శిక్షణ రంగాలపైనే తన దృష్టిని కేంద్రీకరిస్తున్నది.

ఆఫ్రికా దేశాలు ప్రధానంగా వ్యావసాయిక దేశాలు కనుక అక్కడి జనాభాలో ఎక్కువ భాగం వ్యవసాయ రంగంలో నిమగ్నమై ఉన్న మాట నిజం. సమాచారం, ప్రసారం రంగాలకు సంబంధించిన కార్యకలాపాలతో సహా అక్కడి ఆర్థిక వ్యవస్థలోని ఉత్పత్తి రంగం, సేవారంగం మొదలయిన రంగాలలో తక్కువ మంది కార్మికులు మాత్రమే పాల్గొంటున్నారు.

1970ల లోనూ 1980ల లోనూ పశ్చిమ యూరప్ కు, జపాన్ కు, ఉత్తర అమెరికా కు చెందిన అనేక బహుళజాతి కంపెనీలు వెళ్లి ఆఫ్రికా దేశాల్లో కమ్యూనికేషన్, టెలికమ్యూనికేషన్ కార్యకలాపాలను విస్తరింపజేశాయి.

జపాన్, అమెరికా, బ్రిటన్ (ఫ్రాన్స్), నెదర్లాండ్స్ (హాలెండ్) జర్మనీలకు చెందిన బహుళజాతి కంపెనీలు ఆఫ్రికా దేశాలకు ఈ రంగంలో సాయపడుతున్నాయి. ముఖ్యంగా రేడియో టెలివిజన్ బ్రాడ్ క్యాస్టింగ్, ఉపగ్రహ కేంద్రాల సరఫరాకు, స్టాపనకు, శిక్షణకు సంబంధించి అన్ని సహాయ సహకారాలను అందజేస్తున్నాయి.

రిజనల్ ఆఫ్రికన్ శాటిలైట్ కమ్యూనికేషన్ ఆర్గనైజేషన్ (రాస్కామ్) టెలివిజన్ ను సమాచార, విద్యా, వినోదాత్మక మాధ్యమంగా రూపొందించడానికి, సాగిస్తున్నది.

### రాస్కామ్ 41 సభ్యత్వ సంస్థ

ఇందులో ప్రభుత్వాలతో పాటు ప్రైవేట్ సంస్థలు కూడా సభ్యత్వం కలిగివున్నాయి. ఈ సంస్థ ఆఫ్రికాలో టెలివిజన్ ప్రసార రంగం విస్తరణకు అనేక కార్యక్రమాలు, పథకాలు చేపట్టింది. ఇప్పటికే ఈ రంగంలో ఆ సంస్థ తన కృషికి శ్రీకారం చుట్టింది.

పి.ఎ.ఎస్-4 ప్రయోగంలో ఆఫ్రికా ఖండానికి అనేక కొత్త టెలివిజన్ సర్వీసులు అందుబాటులోకి వస్తాయి. పి.ఎ.ఎస్-4 అన్నది ప్రైవేట్ అంతర్జాతీయ ఉపగ్రహం కాగా సంప్రదాయ ప్రసార సౌకర్యాలు ఆ ఖండంలో మరోవైపు అభివృద్ధి చెందుతూనే ఉన్నాయి.

ఉపగ్రహ సర్వీసుల ద్వారా వాణిజ్య ప్రసారాలు కొత్త ఊపు అందుకున్నాయి. ప్రసార సౌకర్యాలను వాణిజ్య సంస్థలు తమ అవసరాలకు వినియోగించుకోవడానికి ముందుపెన్నడూ లేనంతగా ముందుకు వస్తున్నాయి.

అనేక ఆఫ్రికా దేశాలు అమెరికా నుంచి సాంకేతిక నిపుణులను పిలిపించుకుంటున్నాయి.

వైజీరియాలో గ్రామాల, పట్టణాల మధ్య తపాలా సర్వీసులకు సైతం ఎలెక్ట్రానిక్ ప్రసార రంగాన్ని

వినియోగించుకుంటున్నారు. ఇన్ఫర్మాట్ అనే సంస్థ ఉపగ్రహ సౌకర్యాలను ఇందుకోసం వినియోగించుకోబోతున్నది. కాన మెమూన్లోని గ్రామాల్లో పట్టణాల్లో ఈ సంస్థ పబ్లిక్ టెలిఫోన్లు ఏర్పాటు చేసింది.

దూరవిద్యలో అగ్రగామిగా ఉన్న దక్షిణాఫ్రికాలో దక్షిణార్థ భూగోళంలోనే అతిపెద్ద కరెస్పాండెన్స్ స్కూల్ ఉంది. ఈ స్కూల్ పేరు 'ఆఫ్రికా గ్రోత్ నెట్వర్క్' ఈ సంస్థ ఇంకా ఇతర విద్యాసంస్థలలో కలిసి 'ఆఫ్రికన్ సెటిలైట్ కాలేజ్ నెట్వర్క్' ను మరింత విస్తృతమూ, బలోపేతమూ చేయడానికి ప్రయత్నిస్తున్నాయి. ఆఫ్రికన్ గ్రోత్ నెట్వర్క్ ఇటీవల జింబాబ్వేలో ఒక కార్యాలయాన్ని ఏర్పాటు చేసింది. టెలివిజన్ శిక్షణా కోర్సుల విస్తరణ ఈ కార్యాలయం ప్రధాన లక్ష్యం. ఉపగ్రహ ప్రసార సౌకర్యాల ద్వారా అక్షరాస్యత కార్యక్రమాల నుంచి డిగ్రీకోర్సుల దాకా విద్యా సౌకర్యం కల్పిస్తారు.

పశ్చిమ ఆఫ్రికాలో ఆరోగ్య సౌకర్యాలను పెంపొందించడానికి ఉపగ్రహ సాంకేతిక పరిజ్ఞానాన్ని వినియోగించుకుంటున్నారు.

ఈ ప్రసార వ్యవస్థ అభివృద్ధి చెందిన ఫలితంగా ఆఫ్రికన్లకు ప్రయోజనం చేకూరిన విషయం వాస్తవమే అయినా దీని నుంచి వచ్చే లాభాలు ఈ సేవలు అందచేసిన వారికే చెందుతున్నాయి. ఈ క్షణాన ఆఫ్రికన్లలో ఎక్కువమందికి ఈ సర్వీసులు అందుబాటులో లేవు. ఆఫ్రికాలోని కొద్దిమంది వినియోగదారులు మాత్రమే ఈ సర్వీసులకు పన్నులు చెల్లించ గలిగే స్థితిలో వున్నారు. ఏమైనా వీటివల్ల టెలివిజన్లను చూసే వారిసంఖ్య పెరుగుతుందని ఆశిస్తున్నారు.

ఆసియా, పసిఫిక్ ప్రాంతాల్లో ఫిభిన్న స్వరూప రాజ్యాలున్నాయి. జనాభాలోనూ, విస్తీర్ణంలోనూ, ఆర్థిక పాటవంలోనూ ఆ రాజ్యాల మధ్య హాస్తిమ శకాంతరం ఉంది. హోంగ్కాంగ్, ఇండోనేషియా, మలేసియా, సింగపూర్, కొరియా రిపబ్లిక్లు సరికొత్త ప్రసార సాంకేతిక పరిజ్ఞానంపై అధిపత్యం చెలాయిస్తున్నాయి. మరోవైపు ఇండియా, చైనాలు ఈ రంగంలో స్వదేశీ సాంకేతిక శక్తి సామర్థ్యాలను అభివృద్ధి చేసుకుంటున్నాయి.

రాను రాను ఉపగ్రహ ప్రసార వ్యవస్థలు అధికారికంగా వినియోగంలోకి వస్తున్నాయి.

ఇండోనేషియాలోని 'పాలపా' అనే స్వదేశీ ఉపగ్రహ వ్యవస్థ విద్యా సమాచార కార్యక్రమాల విస్తరణకు విశేషకృషి కొనసాగిస్తూ ఆ రంగంలో పేరు ప్రఖ్యాతులు సంపాదించుకుంది.

ఇండియన్ శాటిలైట్ ఇన్స్ట్రక్షన్ టెలివిజన్ ఎగ్జిక్యూటివ్ (SITE = ఉపగ్రహం ద్వారా విద్యా కార్యక్రమాల ప్రయోగం) విజయం సాధించిన నేపథ్యంలో ఇండియా అనేక ఉపగ్రహ కార్యక్రమాలను ప్రారంభించింది. రెండోతరానికి చెందిన ఇన్ఫాట్ టెలిఫోన్ సౌకర్యాలను, నూతన సర్వీసులకు ముఖ్యంగా టెలివిజన్, రేడియో ప్రసారాల్లో మొత్తం సర్వీసులకు మహత్తర అవకాశాలు కల్పించబోతున్నది.

ఇండియాలో ఉపగ్రహ సర్వీసులు, టెలికమ్యూనికేషన్ సర్వీసులు ఆపారంగా విస్తరించడంతో ఇప్పుడు అనేక ప్రభుత్వ సంస్థలు, ప్రైవేట్ సంస్థలు ఉపగ్రహ ప్రసారాల స్థాపనకు, సుదూర ప్రాంతాల్లో ఉన్న కంప్యూటర్ల మధ్య అనుసంధానంకోసం కార్యక్రమాలు కొనసాగిస్తున్నాయి. టెలివిజన్, రేడియో, టెలికమ్యూనికేషన్ శాఖలేకాక వార్తా పత్రికల పరిశ్రమ కూడా ఉపగ్రహ ప్రసారాల వినియోగానికి శ్రీకారం చుట్టింది. వివిధ ప్రాంతాల్లో ఏడిషన్ల ముద్రణకు ఈ సౌకర్యాలను ప్రతీకా పరిశ్రమ వాడుకోవడం ప్రారంభించింది. (ఉదాహరణ - ది హిందూ) ప్రెస్ ట్రస్ట్ ఆఫ్ ఇండియా తన దైనందిన కార్యకలాపాల కోసం ఉపగ్రహ రిలేలను, కంప్యూటర్లను, చిత్రాలను చూపించే టెర్మినల్స్ ను వినియోగించుకుంటున్నది.

ఉపగ్రహ ప్రసారాల వల్ల ఇంకా ఇంకేతర సౌకర్యాలు కూడా అస్తిత్వంలోకి వచ్చాయి. ఈ ప్రసారాలు వినరాల మార్పిడి సర్వీసుల సృష్టికి, విద్యా, శిక్షణా సంస్థల మధ్య పరస్పర అనుబంధానికి మార్గ సుగమం

చేశాయి. ఈనాడు భారతదేశంలో గర్వించతగిన దూర విద్యాకార్యక్రమాలు కొనసాగుతున్నాయి. భారతదేశం దూరవిద్యా సౌకర్య విస్తరణకోసం ఉపగ్రహ ప్రసార సౌకర్యాలను వినియోగించుకొంటున్నది. కాలేజీ, స్కూలు విద్యార్థుల కోసం సైతం ఉపగ్రహ ప్రసారాలు వినియోగమవుతున్నాయి.

జైనా 1981లో కమ్యూనికేషన్ ఉపగ్రహాన్ని ప్రయోగ ప్రాతిపదికపై ప్రయోగించింది. ఆ తర్వాత మరో రెండు ఉపగ్రహాలను ఉపయోగించడంతో కోట్లాది విద్యార్థులు ఈనాడు ఆదేశంలో రోజూ టెలివిజన్ ద్వారా పాఠాలు నేర్చుకొంటున్నారు.

ఇంకా మలేసియా, థాయ్ లాండ్, సింగపూర్ దేశాలలో టెలిటెక్స్, వీడియో టెక్స్, సెల్యులార్ మొబైల్ టెలిఫోన్స్, పాక్స్ సర్వీసులు ప్రతీకారంగా రంగంలో కంప్యూటరీకరణ మొదలైన సేవలు వేగంగా అభివృద్ధి చెందాయి. ఇండియా, పాకిస్తాన్, ఇండోనేషియాలోని కమ్యూనికేషన్ మార్కెట్లలో ఈ సేవలకు గిరాకీ పెరిగింది.

అసియాలో ఆర్థిక, పారిశ్రామిక ధోరణులు ఆదేశాల్లోని బహుముఖ విస్తార ఆర్థికాభివృద్ధిని ప్రతిబింబిస్తున్నాయి. ఇతర రంగాల్లో లాగే ప్రసార రంగంలో కూడా రెండు ముఖ్యమైన ధోరణులు స్పష్టంగా కనిపిస్తున్నాయి. కొన్ని ప్రభుత్వాలు స్వదేశీ ఉత్పత్తులకు స్వదేశీ రూపకల్పనలకు (2 Designs) ప్రాధాన్యమిస్తుండగా మరికొన్ని ప్రభుత్వాలేమో విదేశీ కమ్యూనికేషన్ ఉత్పత్తులకు ప్రాధాన్యమిస్తూ అందుకు అనుగుణమైన రీతిలో తమ పారిశ్రామిక మదుపు విధానాలను అవలంబిస్తున్నాయి.

లాటిన్ అమెరికా దేశాలు, కరేబియన్ దేశాలు మాతన సాంకేతిక పరిజ్ఞాన స్వీకారానికి ఉత్సాహం, చొరవ ప్రదర్శిస్తున్నాయి. కాని ఆ దేశాల ఆర్థిక పరిస్థితులు అందుకు అనుకూలించడం లేదు. ఆ కారణంగా ఆ దేశాల్లో ప్రసార రంగానికి చెందిన మాతన సాంకేతిక పరిజ్ఞానం నెమ్మదిగా మాత్రమే అమలు జరుగుతున్నది. ఉదాహరణకు ప్రధాన వార పత్రికలన్నీ ఎడిటోరియల్ కాంపోజిషన్, డాటా, స్టోరేజ్ వగైరా కార్యకలాపాలకు కంప్యూటర్లను వినియోగించుకుంటున్నప్పటికీ ప్రాంతీయ స్థానిక పత్రికలు మాత్రం సాంప్రదాయ సాంకేతిక పద్ధతులనే ఆశ్రయిస్తున్నాయి.

లాటిన్ అమెరికాలో రేడియో 100% ప్రజలకు చేరువలో ఉంది. ప్రసార సాధనాల్లోకెల్లా ఈ సాధనమే గరిష్ట సంఖ్యలో శ్రోతలకు అందుబాటులో ఉంటున్నది. ఇక టెలివిజన్ విషయానికి వస్తే కొన్ని దేశాల్లో ఉపగ్రహ ప్రసారాలు అమలులో ఉంటే మరికొన్ని దేశాల్లో తెలుపు - నలుపు ప్రసార సౌకర్యాలు మాత్రమే కొనసాగుతున్నాయి.

టెలికమ్యూనికేషన్స్ సేవలు కూడా అసమంగా అభివృద్ధి చెందాయి. కొన్ని దేశాలు ఆస్టిక్ - ఫైబర్ డేటానెట్ వర్క్స్ లాంటి అధునాతన సాంకేతిక పరిజ్ఞానాన్ని వినియోగించుకుంటుండగా మరికొన్ని దేశాలేమో ఇంకా వెనుకబడేవున్నాయి. బ్రెజిల్ లో 1982లోనే వీడియో టెక్స్ వ్యవస్థ ప్రవేశపెట్టబడింది. రెండు బ్రెజిలియన్ ఉపగ్రహాలు అనేక కమ్యూనికేషన్ ఛానెల్స్ ను అభివృద్ధి పరచాయి.

మెక్సికో 1985లో తన తొలి ఉపగ్రహాన్ని (మెరెలోసె) ప్రయోగించింది. ఆదేశంలోని జనాభాలో 33 శాతం ప్రజలకు ఉపగ్రహ ప్రసారాలు అందుబాటులో ఉన్నాయి. ఆదేశంలో జాతీయ టెలికమ్యూనికేషన్స్ వ్యవస్థతో ఉపగ్రహ ప్రసార వ్యవస్థను సంతోషం చేశారు.

ఈనాడు అన్ని లాటిన్ అమెరికా దేశాలకూ 'ఇంటెల్యూట్' వ్యవస్థతో సంబంధాలు ఉన్నాయి. కామ్ క్యాస్ట్ అనే ఉపగ్రహ అంతర్జాతీయ సంస్థ సమీకృత సర్వీసుల డిజిటల్ నెట్ వర్క్ అభివృద్ధికోసం ప్రయత్నిస్తున్నది. దాంథో ప్రసారం, వినోదం, సమాచార రంగాల మధ్య పరస్పర సంబంధ బాంధవ్యాలు నెలకొంటాయి. చిలీలో క్షిమల్ టెలివిజన్, టెలిఫోన్ కంపెనీల మధ్య సంబంధాలు ఏర్పాటు చేస్తున్నారు. ఈ ఏర్పాటు పూర్తికాగానే బహుళ ఛానెల్, బహుళ ప్రసార సాధనాల వ్యవస్థ అభివృద్ధి పడుతుంది.

లాటిన్ అమెరికాలోని ప్రజాబాహుళ్య ప్రసార సాధనాల పరిశ్రమల్లో సంప్రదాయ పద్ధతికి స్పష్ట చెప్పి నూతన పద్ధతులకు స్వాగతం పలికడానికి యత్నాలు ఆరంభమయ్యాయి. ఆ పరిశ్రమల్లో బహుళతత్వం, సంక్షిప్తత, అంతర్జాతీయత చోటు చేసుకుంటున్నాయి. ముఖ్యంగా మెక్సికో, బ్రెజిల్ లలో గణనీయమైన మార్పులు జరుగుతున్నాయి. ఇతర లాటిన్ అమెరికా దేశాల్లో సైతం తక్కువ స్థాయిలో ఈ మార్పులు క్రమేణా చోటు చేసుకుంటున్నాయి.

**అభ్యాసం**

నూతన పరిణామాల్లో మారిపోతున్న ప్రసార పరిస్థితుల గురించి రాయండి.

.....

.....

.....

.....

.....

.....

.....

**18.3. నూతన సాంకేతిక పరిణామాల సామాజిక, ఆర్థిక ప్రభావం**

వర్తమాన దేశాలలో నూతన ప్రసార సాంకేతిక పద్ధతులు త్వరగా వ్యాప్తి చెందడంతో కమ్యూనికేషన్ నెట్ వర్క్స్ స్వరూపమే తీవ్రంగా మారిపోతున్నది. నూతన ప్రసార సాంకేతిక పరిజ్ఞానాలు పరిమితమైన మార్కెట్ కోసం పరస్పరం పోరాడుతున్నాయి. నూతన సాంకేతిక పరిజ్ఞానాలు పోటీ సంబంధాలను నెలకొల్పాలనుకుంటున్నాయి. ముఖ్యంగా సంప్రదాయ రేడియో, టెలివిజన్ సంస్థలతో ఈ పని చేయాలనుకుంటున్నాయి. ఇందులో వాటికి రెండు లక్ష్యాలున్నాయి. సంస్థాగతంగా ప్రస్తుతం వున్న గుర్తింపులను రద్దు చేయడం. ఆర్థికంగా మాస్తే వాణిజ్యానికి అనుకూలంగా ఉన్న ప్రభుత్వ సేవాసంస్థల పెత్తనాన్ని బద్దలు కొట్టడం. అంతర్జాతీయ టెలివిజన్ నెట్ వర్క్స్ పుణ్యమూ అని రాజకీయ, ఆర్థిక ప్రయోజనాలు జాతీయ సరిహద్దులను దాటి ఒకదానితో మరొకటి మిళితమై పోతున్నాయి. ఒకదాని పరిధిలోకి మరొకటి ప్రవేశిస్తున్నాయి.

ప్రైవేట్, ప్రభుత్వ ప్రసార సంస్థల మధ్య పోటీ క్రమం నెలకొనడంవల్ల మూడు పరిణామాలు చోటు చేసుకుంటున్నాయి. ఒకటి వ్యాపార ప్రకటనల అండదండలతో ప్రైవేట్ రేడియో, ప్రైవేట్ టెలివిజన్ కంపెనీలు రంగప్రవేశం చేశాయి. రెండు - ప్రైవేట్ ప్రసార కేంద్రాల శ్రోతల సంఖ్య పెరుగుతోంది. ప్రభుత్వ ప్రసార కేంద్రాల ముందు రెండు ప్రత్యామ్నాయాలు నిల్చాయి. తన శ్రోతలను నిలుపుకోడానికి పోటీపడడమా? లేక కేవలం సాంస్కృతిక కార్యక్రమాలకే తన్ను తాను పరిమితం చేసుకోవడమా? మూడు - ప్రైవేట్ ప్రసార కేంద్రాలకు ప్రజామోదం లభిస్తున్నది. వ్యాపార ప్రకటనల ఆదాయం పడిపోవడంతో ప్రభుత్వ ప్రసార కేంద్రం ఆర్థిక వనరులు నానాటికీ తగ్గిపోతున్నాయి.

నూతన సాంస్కృతిక లక్షణాలకు వ్యాపార ప్రకటనలే ఆర్థిక సాయం అందచేయాల్సి ఉంది. ఇలా అందచేసే క్రమంలో దృశ్య - శబ్ద ప్రసార సాధనాలన్నీ వాణిజ్యకరణ చెందే అవకాశం ఉంది. ఇలా వాణిజ్యకరణ చోటు చేసుకున్నాక, ప్రజల అభిప్రాయాన్ని తన ఇష్టం వచ్చినట్లు మార్చే అవకాశం పెద్ద పెద్ద ఆర్థిక సంస్థలకు

అభిస్తుంది. అంతేకాదు, ప్రజాజీవనంలోని ప్రజాస్వామ్య ప్రక్రియను మొత్తంగా తొలగించే అవకాశం సైతం ఆ సంస్థలకు దక్కుతుంది.

ప్రసార సంస్థలు ఇబ్బడి ముబ్బడిగా పెరగడంతో బహుళజాతి వాణిజ్య ప్రకటనల ఏజన్సీలకు ద్వారాలు తెరవబడ్డాయి. అనేక తృతీయ ప్రపంచ దేశాల్లో బహుళజాతి కంపెనీలు విస్తరించడంతో వాణిజ్య ప్రకటనలు (అడ్వర్ టైజింగ్) సైతం శీఘ్రంగా పెరిగాయి.

వాణిజ్య ప్రసార వ్యవస్థలు ఈ క్రింది సరుకులను వాణిజ్య రూపంలో ప్రచారం చేస్తున్నట్లు పరిశోధనలో తేలింది. సరుకులు తయారు చేసిన ఆహార పదార్థాలు, శీతల పానీయాలు, బీర్, ఔషధాలు, సౌందర్యసోషిక పదార్థాలు, సాగాకు, సబ్బు వగైరాలు ఇవన్నీ బహుళజాతి కంపెనీల ఆధిపత్యంలో ఉన్నవే.

ఏ సరుకులను వాణిజ్యరంగంలో ప్రచారం చేసి అమ్మకాలు పెంచాలన్నా బహుళజాతి కంపెనీలు ప్రధానంగా టెలివిజన్ పై ఆధారపడతాయి. టెలివిజన్ కు గొప్ప ప్రాధాన్యం లభించానికి రెండు ముఖ్య కారణాలున్నాయి. (1) నిరక్షరాస్యుల దగ్గరకు సైతం వెళ్లడానికి ఇది అత్యంత అనువైన పద్ధతి. (2) బహుళ జాతులు, బహుళ భాషలు ఉన్న దేశాల్లో ఇది అత్యంత విజయవంతమైన వాణిజ్య ప్రకటనల సాధనంగా పని చేస్తున్నది. దురదృష్టకరమైన విషయం ఏమిటంటే వర్తమాన దేశాల్లో ప్రసార సాధనాల వినియోగం జాతీయ సంస్కృతుల, జాతీయ స్వాతంత్ర్యాల పరిరక్షణ దిశగా సాగడంలేదు. బహుళ జాతి కంపెనీలు ఈ ప్రసార మాధ్యమాలను మార్కెటింగ్ పరికరాలుగా వినియోగించుకుంటున్నాయి. బహుళజాతి అడ్వర్ టైజింగ్ సంస్థలను క్రమబద్ధం చేయడానికి జరిపిన ప్రయత్నాలు ఫలించినట్లు కనిపించదు.

ఉపగ్రహ వాణిజ్య టెలివిజన్ నెట్ వర్క్ ఒకటి అవసరమని వాదించే వాణిజ్య టెలివిజన్ వకాల్తా దారులు ముందుకు తెస్తున్న ఒకానొక బలమైన వాదన ఇది. మారుమూలల్లో, నాగరికతకు కడుదూరంగా నివసించే కోట్లాది దరిద్రులకు సైతం సమాన ప్రసార సౌకర్యం లభింపచేయాల్సిన అవసరం ఉందని వారు వాదిస్తున్నారు. ప్రభుత్వ అధ్యక్షులలోని ఉపగ్రహ నెట్ వర్క్ ను ప్రారంభించడానికి కూడా ముందుకు తెచ్చిన తర్కం ఇదే. ప్రభుత్వ అధ్యక్షులలోని నెట్ వర్క్ విషయం వేరు. అది విద్య, ఆరోగ్యం, సంక్షేమం, సమాచార సేవలకోసం పాటుపడాలని ప్రభుత్వం ఆదేశిస్తోంది కాగా వాణిజ్య నెట్ వర్క్ అలాకాదు. అవి వాణిజ్య ప్రకటనల ద్వారా ఎక్కువ ఆదాయం వచ్చే కార్యక్రమాలకే అవి సహజంగా ప్రాధాన్యమిస్తాయి. అవి ప్రజా సంక్షేమం కోసం కంకణం కట్టుకున్న వేమీ కావు కదా.

ఉపగ్రహ నెట్ వర్క్ అందచేసి కార్యక్రమాల్లో సాంస్కృతిక విలువలు ప్రశ్నింప తగిన స్థాయిలోనే ఉన్నాయనడం నిర్వివాదం. నూతన సాంకేతిక పరిజ్ఞానం అందచేసి ఫాక్స్, ఇ-మెయిల్, టెలిటెక్స్, రిమోట్ సెన్సింగ్ వగైరా సేవల వల్ల వర్తమాన దేశాల్లోని సామాజిక, ఆర్థిక పరిస్థితులపై సానుకూల ప్రభావం వుంటుంది. అయితే కోట్లాది దరిద్ర నారాయణులకు ఆ సౌకర్యాలు అందుబాటులోకి వస్తేనే సానుకూల ప్రభావం వుంటుంది. వాస్తవంలో ప్రస్తుతం జరుగుతున్న దేమిటంటే - ఈ పురోగామి సాంకేతిక పరిజ్ఞానం ఇప్పటికే అభివృద్ధి చెందిన నగర ప్రాంతాలను మాత్రమే పరివర్తనకు గురి చేస్తున్నాయి. పర్యవసానంగా సమాచార సౌలభ్యం ఉన్న వర్గాలకూ లేని వర్గాలకూ మధ్య అంతరం క్రమంగా పెరిగిపోతున్నది.

### అభ్యాసం

నూతన సాంకేతిక పరిణామాల వల్ల కలిగే ఆర్థిక పరిస్థితులు తెలపండి

#### 18.4. అదనపు సమాచారం

ప్రీక్ష్యన్ల కేటాయింపు, రిజిస్ట్రేషన్, రోదసిలో సౌకర్యాలు వగైరా అంశాలకు సంబంధించి ఇంటర్నేషనల్ టెలికమ్యూనికేషన్స్ యూనియన్ (ఐ.టి.యు) అతి పురాతన సంస్థ. ప్రసారాల్లో సాంకేతిక పరిమాణాలను నిర్ధారించడంలో కూడా ఐ.టి.యు కీలక పాత్ర నిర్వహిస్తున్నది.

ఐ.టి.యు. యొక్క ప్రధాన కర్తవ్యం జాతీయ, అంతర్జాతీయ స్థాయి టెలికమ్యూనికేషన్స్ కార్యక్రమాలను, ప్రణాళికలను రూపొందించడం అంటే డిమాండ్లను, సరఫరాలను ముందే అంచనాకట్టి, సాంకేతిక సమస్యలను అధ్యయనం చేసి, జాతీయ ప్రణాళికల మధ్య సమన్వయం సాధించే కర్తవ్యాన్ని ఈ ఇంటర్నేషనల్ టెలికమ్యూనికేషన్స్ యూనియన్ నిర్వర్తిస్తుంది. ఈ సంస్థ ప్రణాళికా కార్యక్రమాలు ఇవి :

సమాచార సర్వీసులపై దృష్టి కేంద్రీకరించడం, షా ప్రీక్ష్యన్ల కేటాయింపులపై నిర్ణయాలు తీసుకోవడం, జియో స్టేషనరీ శాటిలైట్ కక్ష్యను వినియోగించుకోవడం (అంటే రోదసిలో ఉండే ఉపగ్రహానికి ఆ ఉపగ్రహానికి సరిగ్గా సూటిగా భూమిపై ఉన్న గ్రహణ కేంద్రానికి మధ్యగల కక్ష్య) రోదసి సర్వీసుల వినియోగానికి సంబంధించి కార్యక్రమాలు రూపొందించడం.

#### నూతన సాంకేతిక పరిజ్ఞానం - పత్రికలు

వర్తమాన దేశాల్లో ఉపగ్రహం ఆధారంగా పత్రికల ఎడిషన్ల వస్తున్నమాట, పత్రికలు కంప్యూటరీకరించబడిన విషయం వాస్తవమే అయినా వార్తా పత్రికల పరిశ్రమకు కొత్త ప్రమాదాలు ఎదురవుతున్నాయి. మొదటి ప్రమాదం దినపత్రికల్లో స్థానిక వార్తలకు లేక ప్రాంతీయ వార్తలకు ప్రాధాన్యమివ్వడానికి సంబంధించింది. వికేంద్రీకృత శబ్దచిత్ర సర్వీసులు దీన్ని దెబ్బకొడతాయి. రెండో ప్రమాదం - ఇది వాణిజ్య ప్రకటనలకు (అడ్వర్ టైజింగ్) సంబంధించినది. శబ్ద, చిత్ర ప్రసార సాధనాలపై ఆసక్తి బాగా పెరిగితే పత్రికలకు వచ్చే వాణిజ్య ప్రకటనల శాతం తగ్గిపోతుంది. పత్రికలకు మామూలుగా వర్గీకృత ప్రకటనలు, విద్యా కార్యక్రమాలు, క్రీడల ఫలితాలు వగైరా అంశాలనుంచి వాణిజ్య ప్రకటనలు వస్తాయి. వీటివల్ల ఆమ్మకాలు సైతం పెరిగే అవకాశం ఉంది. ఇప్పుడు టెలిటెక్స్, వీడియో టెక్స్ వగైరా సాంకేతిక సాధనాలే ఈ రకపు సమాచారాన్ని అందచేస్తున్నాయి. కనుక పత్రికల ఆమ్మకాలు తీవ్రంగా తగ్గిపోయే ప్రమాదం ఉన్నమాట వాస్తవం.

ఇక మూడవ ప్రమాదం - 24 గంటలూ కొనసాగే శబ్ద, చిత్ర వార్తా ప్రసారాలు. ఈ వార్తా ప్రసారాలు స్టాక్ మార్కెట్ సమాచారం దగ్గర్నుంచి వార్త శీర్షికల దాకా, వాతావరణ సమాచారం దాకా అన్నీ ఎప్పటికప్పుడు అందచేస్తాయి.

ముంతే ఊహించింది, క్రమేణా వాస్తవంగా నిరూపితమవుతున్నదీ ఏమిటంటే వార్తా పత్రికా పరిశ్రమ వాణిజ్యకరణ కబంధహస్తాల్లోకి పోతున్నది; జర్నలిజంత్ సంబంధం లేని, సమాచార రంగానికి వెలుపల ఉన్న సంస్థలు పత్రికలను స్వాధీనం చేసుకుంటున్నాయి.

## 18.5. ముఖ్య విషయాలను గుర్తుంచుకుందాం

- వర్తమాన దేశాల్లో సంప్రదాయ ప్రసార సాధనాలు కాక, ప్రసారరంగంలో ప్రవేశించిన నూతన సాంకేతిక పరిజ్ఞానాలు ఇవి : ఉపగ్రహం ప్రాతిపదికపై కేబుల్ టెలివిజన్ వ్యవస్థ ; టెలిటెక్స్; వీడియో టెక్ డిజిటల్ టెలిఫోన్; టెలెక్స్ వ్యవస్థ.
- తృతీయ ప్రపంచ దేశాల్లో (మిగతా దేశాల్లో లాగే) ప్రాంతీయ సంస్థలు ఉపగ్రహ ప్రసార వ్యవస్థను నిర్వహిస్తున్నాయి. వాటిని వినియోగించుకునే దేశాలు ఆ ప్రాంతీయ సంస్థల్లో సభ్యులుగా కొనసాగుతున్నాయి.
- ఇండోనేషియా, ఇండియా లాంటి కొన్ని వర్తమాన దేశాల్లో మాత్రం ప్రభుత్వాలే ఉపగ్రహ ప్రసార వ్యవస్థకు శ్రీకారం చుట్టడమే కాక ఆ వ్యవస్థ యజమానులుగా, నిర్వహణాదక్షులుగా కూడా వ్యవహరిస్తున్నాయి.
- ఆర్థిక వ్యవస్థలను సతతీకృతం చేసిన ఫలితంగా వర్తమాన దేశాల్లోకి బహుళజాతి కంపెనీలు వెల్లువలాగా ప్రవేశించాయి. ఉపగ్రహం ద్వారా వాణిజ్య ప్రసారాలు శరవేగంగా వృద్ధి చెందుతున్నాయి. వీడియో కాన్ఫరెన్సింగ్, పంపిణీ, పునః ప్రసారం, టెలిమెడిసిన్, డాటా బ్రాన్స్ మిషన్ వగైరా ప్రయోజనాలకోసం కంపెనీలకు ఉపగ్రహ సర్వీసులు అవసరమవుతున్నాయి.
- ఉపగ్రహ ప్రసార వ్యవస్థ అభివృద్ధి క్రమంలో కనిపిస్తున్న ఒక సామాన్య లక్షణం ఏమిటంటే వర్తమాన దేశాలు సాంకేతిక పరిజ్ఞానం కోసం, నిపుణుల కోసం పశ్చిమ దేశాలపై ఆధార పడుతున్నాయి.
- ప్రభుత్వ చొరవతో పనిచేసే ఉపగ్రహ ప్రసార వ్యవస్థ సాధారణంగా దూరవిద్య, రిమోట్ సెన్సింగ్, వివరాల మార్పిడి వగైరాల సర్వీసులను అందచేస్తుంది.
- నూతన సాంకేతిక పరిజ్ఞానాలు పరిమిత మార్కెట్ కోసం తమలో తాము పోల్లాడు కుంటున్నాయి.
- అంతర్జాతీయ వాణిజ్య ప్రసార వ్యవస్థ అవిచ్ఛిన్నం కారణంగా, ప్రస్తుతం అమలులో ఉన్న ప్రభుత్వ గుల్తాధిపత్యం తగ్గిపోతున్నది. ప్రభుత్వ సర్వీసుల ఏకచ్ఛత్రాధిపత్యానికి ఎవరూ ఎదురవుతోంది.
- నూతన సాంస్కృతిక లక్షణాలకు అడ్వర్టైజింగ్ ఆర్థికసాయం అందచేయాలి. ఈ క్రమం చివరకు వాణిజ్య పరికరాలుగా మారిపోతాయి.
- నిరుపేదలకు సైతం ప్రసార సర్వీసులు సమానంగా లభించాలన్న అంశం ముఖ్యమైనదే. ఎందుచేతనంటే ప్రస్తుతం ఈ ప్రసార సర్వీసులు తమ భృష్టిని అభివృద్ధి చెందిన నగర ప్రాంతాలపైనే కేంద్రీకరిస్తున్నాయి. ఫలితంగా సమాచార సౌకర్యాలు ఉన్నవారికీ లేనివారికీ తుద్య అంతరం పెరిగి పోతున్నది.

## 18.6. మాదిరి పరీక్షా ప్రశ్నలు

I 30 పంక్తుల్లో జవాబులు రాయండి.

1. వర్తమాన దేశాల మార్కెట్లలోకి ప్రవేశిస్తున్న సాంకేతిక సాధనాలేవి? వాటి అమలు తీరు తెన్నులేమిటి?
2. తృతీయ ప్రపంచంలోని సంప్రదాయ ప్రసార పద్ధతులపై ఉపగ్రహ ప్రసార వ్యవస్థ ప్రభావం గురించి వివరించండి?

II 15 పంక్తుల్లో జవాబులు రాయండి.

1. ఇంటర్నేషనల్ టెలికమ్యూనికేషన్స్ యూనియన్ (ఐ. టి. యు) స్వరూపం గురించి, కర్తవ్యాల గురించి వివరించండి?

---

## ఖండం 5 ప్రసారమాధ్యమాలు - కొత్త టెక్నాలజీ

---

నాలుగవ ఖండంలో "వర్తమాన దేశాల్లో ప్రసార సాధనాలు" అనే విషయాన్ని మీరు అధ్యయనం చేశారు. మారుతున్న కాలంతోపాటు ప్రసార మాధ్యమాలు మారుతున్నాయి. శాటిలైట్ కమ్యూనికేషన్ పుణ్యామాంటూ ప్రసార సాధనాల్లో ఒక గొప్ప విప్లవమే కాకుండా కొత్త కొత్త ధోరణులూ ఆవిర్భవించాయి. ఈ ఆవిర్భావానికి ముఖ్యకారణం నూతన సాంకేతిక పరిజ్ఞానమే. ఈ ఖండంలో కొత్త టెక్నాలజీ - ప్రసార మాధ్యమంలో వస్తున్న నూతన ధోరణులు తెలుసుకుంటారు. ఇందులో అయిదు భాగాలున్నవి.

1. సంప్రదాయ మాధ్యమ వ్యవస్థ- టెక్నాలజీ ప్రభావం
2. పత్రికారంగం- ఇటీవలి ధోరణులు
3. ఎలక్ట్రానిక్ మాధ్యమాలు : ఇటీవలి ధోరణులు
4. ప్రసారమాధ్యమాల మదింపు : కొత్తపోకడలు
5. సమాచార రంగంపై టెక్నాలజీ ప్రభావం

BRAOU

---

## భాగం 19 సంప్రదాయ మాధ్యమ వ్యవస్థ- టెక్నాలజీ ప్రభావం

---

### విషయక్రమం

19.0 ఉద్దేశం

19.1 ప్రవేశిక

19.2 పత్రికలు

19.3 రేడియో

19.4 టెలివిజన్

19.5 ప్రసార మాధ్యమాల్లో నూతన ధోరణులు

### అభ్యాసం

19.6 ఉపగ్రహ సాంకేతిక పరిజ్ఞానం-ఎలక్ట్రానిక్ మాధ్యమాలు

### అభ్యాసం

19.7 సినిమాలు

19.8 ఫిలిమ్స్ డివిజన్

19.9 ముఖ్యవిషయాలు గుర్తించుకుందాం

19.10 మాదిరి పరీక్షా ప్రశ్నలు

---

## 19.0 ఉద్దేశం

---

ఈ భాగం చదివిన తర్వాత మీరు ఈ క్రింది అంశాలను వివరించ గలుగుతారు.

- ప్రసార మాధ్యమాలలో నూతన ధోరణులు
- ఉపగ్రహ సాంకేతిక పరిజ్ఞానం-ఎలక్ట్రానిక్ మాధ్యమాలు

---

## 19.1 ప్రవేశిక

---

ప్రసార మాధ్యమాలైన పత్రికలు, రేడియో, టి.వి, కేబుల్ టి.వి, ఫిలిమ్స్ డివిజన్ వంటి వాటి టెక్నాలజీలో వస్తున్న నూతన కల్పనల అధ్యయనం ఈ భాగంలో మీరు చేస్తారు.

---

## 19.2 పత్రికలు

---

భారత వార్తా పత్రికల రిజిస్ట్రారు 36వ నివేదిక ప్రకారం 1992లో దేశంలో 31,957 వార్తా పత్రికలు ప్రచురితమయ్యాయి. వీటి సర్క్యులేషన్ 6,36,67,000 వీటిలో 3,502 దిన పత్రికలు 2,83,86,000

సర్క్యూలేషన్ కలిగి వున్నాయి. 1992లో 93 భాషలలో వార్తా పత్రికలు ప్రచురితమయ్యాయి. అందుబాటులో వున్న సమాచారం ప్రకారం తెలుగులో ఆంధ్రప్రదేశ్ నుంచి 1992లో 710 వార్తా పత్రికలు ప్రచురితమయ్యాయి. వీటి సర్క్యూలేషన్ 16,30,000 కాపీలు. రాష్ట్రంలో సర్క్యూలేషన్ లో వున్న మొత్తం వార్తా పత్రికలలో తెలుగు పత్రికల సర్క్యూలేషన్ 48 శాతం.

పత్రికల ముద్రణలో ఇటీవలి కాలంలో ఆధునిక సాంకేతిక పరిజ్ఞానం చోటు చేసుకొంది. అందుబాటులో వున్న వనరులను గరిష్ఠ స్థాయిలో వినియోగించటం, ముద్రణా ఖర్చులను తగ్గించటం, వేగంగా పత్రికలను సాతకులకు చేరవేయడం వంటి సవాళ్ళను ఎదుర్కొనేందుకు ఆధునిక సాంకేతిక పరిజ్ఞానం బాగా ఉపయోగ పడుతోంది. వెబ్ ఆఫ్ సెట్, ఎలక్ట్రానిక్ ప్రింటింగ్ టెక్నాలజీ, ఫోటో కంపోజింగ్, లేక కంప్యూటర్ నియంత్రిత టెలిటైప్ సెటింగ్ వంటి ఆధునిక సాంకేతిక పరిజ్ఞానాలు లైవో టైప్, మోనో టైప్ వంటి కంపోజింగ్ పద్ధతులను ప్రక్కకు తోసివేసాయి. బహు భాషలలో అభివృద్ధి పథంలో అడుగుపెడుతున్న భారతదేశానికి ఈ ఆధునిక పరిజ్ఞానాలు వరప్రసాదమయ్యాయి.

ఈరోజు తెలుగు, హిందీ, గుజరాతీ, మరాఠీ, ఉర్దూ వంటి భాషా పత్రికలు ఈ ఆధునిక సాంకేతిక పరిజ్ఞానాన్ని విరివిగా వినియోగిస్తున్నాయి. ఇందువల్ల అవి రంగు రంగుల ముద్రణా పద్ధతులను చేపట్టగలుగుతున్నాయి. ఆధునిక తరహా లేఅవుట్లను టైప్ గ్రాఫికల్ డిజైన్లను తమ ప్రకటనల ధార్లకు సాతకులకు అందజేయగలుగుతున్నాయి. భారతీయ భాషా పత్రికేయ రంగంలో ఇది ఒక మైలు రాయి.

### 19.3 రేడియో

ఆకాశవాణికి నేడు 175 ప్రసార కేంద్రాలు వున్నాయి. వీటిలో 168 పూర్తి స్థాయి ప్రసార కేంద్రాలు, మూడు రిలే కేంద్రాలు, ఒక ఆగ్నిలరీ కేంద్రం, మూడు ప్రత్యేక వివిధ భారతి వాణిజ్య కేంద్రాలు వున్నాయి. ఆకాశవాణికి ప్రస్తుతం 146 మీడియం వేవ్ (ట్రాన్స్) మీటర్లు, 49 షార్ట్ వేవ్ (ట్రాన్స్) మీటర్లు, 85 ఫ్రీ క్వెన్సి మాడ్యులేషన్ (ట్రాన్స్) మీటర్లు ఉన్నాయి. ప్రస్తుతం జాతీయ స్థాయిలో రేడియో కార్యక్రమాలు భారతదేశ జనాభాలో 89.7 శాతం మేరకు అందుబాటులో వున్నాయి.

ఆకాశవాణి 'ఫోన్ ఇన్ (Phone-in) క్రింద వినియోగదారుల సలహాలు, ఆరోగ్యం, వృత్తి శిక్షణ, సూచనలు వంటి కార్యక్రమాలు 1993లో ఢిల్లీలో ప్రారంభించింది. ఇదే వాయిస్ మెయిన్ సర్వీసు వంటి కార్యక్రమాల ద్వారా ప్రజలు కోరుకున్న కార్యక్రమాన్ని టెలిఫోన్ లో వినేందుకు వారి అభిప్రాయాలను వెల్లడించేందుకు వీలు కల్పించింది. ప్రస్తుతం ఆకాశవాణి ప్రతిరోజూ 293 వార్తా ప్రసారాలను అందజేస్తుంది. వీటిలో 84 ప్రసారాలు ఢిల్లీ నుంచి 19 ప్రసారాలు ప్రాంతీయ భాషలలో వున్నాయి. వివిధ ప్రాంతాలనుంచి 60 భాషలలో వున్నాయి. వివిధ ప్రాంతాలనుంచి 60 భాషలలో 139 ప్రాంతీయ వార్తా ప్రసారాలు ప్రసారమవుతున్నాయి. ఇవి కాక 24 విదేశీ భాషలలో 63 విదేశీ వార్తా ప్రసారాలు ప్రసారితమవుతున్నాయి. ప్రత్యేక వార్తా విశేషాలు, క్రీడారంగ వార్తలు, రాష్ట్రాలకు సంబంధించిన వార్తలు, ప్రగతి సమాచారం, స్లో స్పీడ్ (Slow speed Bulletins) వార్తా ప్రసారాలు వంటి కార్యక్రమాలు ఇంగ్లీషు, హిందీ, ఉర్దూలలో ప్రసారమవుతున్నాయి. పార్లమెంటు సమావేశకాలాల్లో ఇంగ్లీషు, హిందీలో ఉభయ సభల విశేషాలను ప్రతిరోజూ, వారానికొక సమీక్షా కార్యక్రమాన్ని ప్రసారం చేస్తున్నారు. రాష్ట్రాల్లో కూడా ఇదే తరహాలో కార్యక్రమాలు ప్రసారమవుతున్నాయి. మహారాష్ట్రలోని లాతూరులో సంభవించిన భూకంపాన్ని యావత్ప్రపంచానికి తెలియజేసింది రేడియో

వార్తలను వేగంగా, వేడిగా, వాడిగా అందజేసేందుకు ఢిల్లీలోని వార్తా ప్రసారాల ముఖ్య కార్యాలయానికి, రాష్ట్రాల్లోని 31 ప్రాంతీయ వార్తా విభాగాలను అనుసంధిస్తూ ఫాక్స్ కం కంప్యూటర్ వ్యవస్థను నెలకొల్పినారు.

ప్రస్తుతం ఆకాశవాణి వార్తా విభాగానికి 101 పుల్లెం విలేజరులు దేశంలోను, ఏడుగురు విలేజరులు విదేశాల్లోను వున్నారు. వీరేకాక 246 మంది పార్టుటైం విలేజరులు వున్నారు.

### 19.4. టెలివిజన్

ప్రస్తుతం (1996) దేశంలో వివిధ సామర్థ్యాల గల 696 టెలివిజన్ ట్రాన్స్మిటర్లు దూరదర్శన్ కార్యక్రమాలను సుమారు 85 శాతం జనాభాకు అందజేస్తున్నాయి. 1993లో స్టార్ టి.వి.కి దీటుగా అయిదు ఉపగ్రహ ఛానల్స్ను ప్రారంభించారు. ఇవికాక పదిభాషలలో ఉపగ్రహ ప్రాంతీయ భాషా సేవలను కూడా అందజేస్తోంది. ప్రస్తుతం ఢిల్లీనుంచి ఏడు వార్తా ప్రసారాలను ఢిల్లీనుంచి అందజేస్తోంది. ఇవికాక ఆదివారం బధిరులకు ఒక ప్రత్యేక వార్తా ప్రసారాన్ని అందిస్తోంది. సంస్కృతంలో వార్తా ప్రసారాన్ని 1994లో ప్రారంభించారు.

### ఫిలిమ్స్ డివిజన్

1994 ఏప్రిల్, నవంబర్ల మధ్య ఫిలిమ్స్ డివిజన్ 16 వార్తా సంచికలను 29 డాక్యుమెంటరీ లఘు చిత్రాలను నిర్మించింది. జాతీయ సమ్మేళన, నూతన ఆర్థిక విధానం వంటి సమకాలీన అంశాలపై పలు జాతీయ చరిత్రలను ఫిలిమ్స్ డివిజన్ చిత్రాలుగా రూపొందించింది. 1993లో ఈ డివిజన్ రూపొందించిన ఏడు చిత్రాలకు జాతీయ అవార్డులు లభించాయి. 1992 వరకు ఫిలిమ్స్ డివిజన్ 584 తెలుపు, నలుపు చిత్రాలను, 222 రంగుల చిత్రాలను రూపొందించింది. 1993 ఏప్రిల్ నుంచి కేవలం రంగుల చిత్రాలనే నిర్మించే కార్యక్రమాన్ని చేపట్టింది. ఈ డివిజన్ ఉత్పత్తి చేసే రంగుల చిత్రాలను రోటేషన్ పద్ధతిపై దేశంలోని 1290 సినిమా హాల్స్లో ప్రదర్శిస్తారు. ప్రతి సంవత్సరం ప్రైవేట్ రంగం నుండి సుమారు 1,000 చలనచిత్రాలు రూపొందించ బడుతున్నాయి.

### 19.5 ప్రసార మాధ్యమాలలో నూతన ధోరణులు

#### పత్రికారంగం

భారతదేశంలో అధునాతన కంప్యూటర్ సాంకేతిక పరిజ్ఞానాన్ని తొలిసారిగా ప్రవేశపెట్టింది 'హిందూ' ఆంగ్ల దినపత్రిక. ముద్రణ, టైప్ సెటింగ్ విధానాలను కంప్యూటర్లను ఉపయోగించడం ద్వారా సీసం వంటి లోహాల వినియోగాన్ని పూర్తిగా మానివేసేందుకు వీలుకలిగింది. వార్తా అంశాలను కంప్యూటర్ మీద టైప్ చేసి నిలువ ఉంచుతారు. లేజర్ లాంప్, ఫోటో టైప్ సెటర్ ద్వారా బ్రోమైడ్ ను తయారు చేస్తారు. పత్రికల పేజీలను కంప్యూటర్ మీదనే లే-అవుట్ తయారు చేస్తారు. అలా తయారయిన పేజీలను ఆటోమేటిక్ కంప్యూటర్ కెమెరా ద్వారా నెగెటివ్ లను తీస్తారు. దీనిని ఒక (స్టాస్టిక్) ప్లేటు మీదకి బదిలీ చేస్తారు. అవిధంగా తయారు చేసిన స్టాస్టిక్ ప్లేటును కొద్ది క్షణాల్లో మెరుగులు దిద్ది పత్రిక ప్రధాన కార్యాలయాల్లో ముద్రిస్తారు. ఇలా రూపొందిన పేజీల చిత్రాలను వివిధ కేంద్రాలకు ఫాక్సి మేలీ ట్రాన్స్మిషన్ ద్వారా తమ పత్రిక ఇతర కార్యాలయాలకు అందజేస్తారు.

'ఇలస్ట్రేటెడ్ వీక్లీ' వంటి పత్రికలు ఫోటోలో రంగులను విడగొట్టేందుకు ఎలక్ట్రానిక్ సాంకేతిక పరిజ్ఞానాన్ని వినియోగిస్తున్నాయి. ఈ పత్రిక ఫోటో గ్రాఫ్యూర్ అనే అధునాతన ముద్రణ పద్ధతిని అనుసరిస్తోంది. ఈ పద్ధతి ద్వారా 80 పేజీల పత్రికను గంటకు 9వేల ప్రతులను ముద్రించవచ్చు. రంగులు సమతూకంలో వున్నది లేనదీ అజమాయిషీ చేసేందుకు వీలుంటుంది. పత్రికలు నూతన సాంకేతిక పరిజ్ఞానాన్ని చేపట్టేందుకు ప్రభుత్వం నుంచి సహాయం కూడా లభిస్తుంది. సాత సాంకేతిక పరిజ్ఞానాన్ని కొన సాగించేందుకు, విదేశాల్లో వాడేసిన పరికరాలను బాగుచేసి దిగుమతి చేసుకొనేందుకు, లేదా స్థానికంగా ఉత్పత్తి చేసేందుకు, దేశంలో అధునాతన ముద్రణ పరిజ్ఞానాన్ని పెంపొందించేందుకు ఇప్పుడు వీలుంది.

ఎలక్ట్రానిక్ ముద్రణా సాంకేతిక పరిజ్ఞానం వచ్చిన తరువాత ఒక పత్రిక వివిధ ఎడిషన్లను ముద్రించేందుకు వీలవుతోంది. ముందు చెప్పినట్లుగా పత్రిక ప్రధాన కార్యాలయంలో రూపొందించిన పేజీలను ఫాక్సీమెలీ (ట్రాన్స్మిషన్ ద్వారా వివిధ ప్రాంతాలలోని తమ కార్యాలయాలకు క్షణాల్లో ట్రాన్స్మిట్ చేయవచ్చు). అందుకే ఈనాడు భాషా పత్రికలు కూడా వివిధ ప్రాంతీయ ఎడిషన్లను ప్రారంభించాయి. తెలుగులో ప్రముఖ దిన పత్రికలు జిల్లాకోక ఎడిషన్లను కూడా ముద్రిస్తున్నాయి. నాలుగైదు జిల్లాలకు ఒకే కేంద్ర స్థానంలో పత్రిక బ్రాంచి కార్యాలయాన్ని నెలకొల్పి పత్రికను ముద్రించి క్షణాల్లో సంబంధిత జిల్లాలకు రవాణా చేసే అవకాశాలు ఏర్పడడం వల్ల ఇది సాధ్యమవుతోంది.

### వార్తా సేకరణ

వార్తా పత్రికలతో పాటు, వార్తా సేకరణ సంస్థలు కూడా తమ సాంకేతిక పరిజ్ఞానాన్ని పెంపొందించుకున్నాయి. వివిధ భాషా పత్రికలు కూడా తమ పత్రికకు అనుబంధంగా వార్తా సేకరణ సంస్థలను రూపొందించాయి. దీంతో చాలావరకు ఆ పత్రిక విలేఖరులు అందించిన వార్తలను సంకలనం చేస్తుంటారు.

ప్రస్తుతం ఆంగ్లంలో ప్రెస్ట్రస్ట్ ఆఫ్ ఇండియా (పి.టి.ఐ), యునైటెడ్ న్యూస్ ఆఫ్ ఇండియా (UNI) అనే వార్తా సంస్థలు వార్తలను సేకరిస్తున్నాయి. ఇవికాక పలు చిన్న చిన్న వార్తా సంస్థలు స్థానికంగా పనిచేస్తున్నాయి. ఇండియన్ న్యూస్ అండ్ ప్యూబ్లిక్ అలయెన్స్ (ఇన్ఫా), పబ్లిక్ ఒపీనియన్ (టెండ్స్) వంటి సంస్థలు ప్రత్యేక వ్యాసాలను అందజేస్తున్నాయి. ఇవికాక కార్పొరేట్ న్యూస్ సర్వీస్ (సి.ఎన్.ఎస్) పాన్ ఏషియన్ న్యూస్ పేపర్ అలయెన్స్ (PANA) వంటి సంస్థలు ఫోటోలను, తమ రేఖాచిత్రాలను అందజేస్తున్నాయి. ఇటీవలి కాలంలో వార్తా సేకరణ సంస్థలు కూడా ఎలక్ట్రానిక్ పత్రికలను వినియోగిస్తున్నాయి.

### అభ్యాసం

వార్తా సేకరణ పద్ధతిలో వచ్చిన నూతన ధోరణి ఏమిటి ?

## 19.6 ఉపగ్రహ సాంకేతిక పరిజ్ఞానం-ఎలక్ట్రానిక్ మాధ్యమాలు

### రేడియో

1947లో స్వాతంత్ర్యం లభించే నాటికి దేశంలో కేవలం ఆరు రేడియో కేంద్రాలు వుండేవి. దేశం మొత్తం మీద రెండున్నర లక్షల రేడియో సెట్లు ఉండేవి. స్వాతంత్ర్యనంతరం వివిధ పంచవర్ష ప్రణాళికల ద్వారా రేడియో మాధ్యమాన్ని బహుముఖంగా విస్తరించారు. స్వాతంత్ర్యం లభించిన కొత్తలో రేడియో ప్రధాన లక్ష్యాలు రెండు వుండేవి. అవి (1) బ్రాడ్ క్యాస్టింగ్ సేవలను విస్తరించి మొత్తం జనాభాకు రేడియోను సులువుగా అందుబాటులో వుండడం. (2) నవ భారత నిర్మాణానికి అవసరమైన ప్రసార కార్యక్రమాలను రూపొందించడం.

విద్యాలంకార్ కమిటీ రేడియో లక్ష్యాలను ఈ విధంగా పేర్కొంది. "సమాచారాన్ని అందించటం, నచ్చ చెప్పటం, ఉత్తేజాన్నివ్వటం, ప్రజల మనసులను నూతన భావాలు ఆమోదించే విధంగా తీర్చిదిద్దటం, ప్రణాళికా ప్రగతి ప్రవేశపెట్టే సామాజిక భౌతిక మార్పులతో వారిని సుపరిచితుల్ని చేయటం, స్థానికంగా ప్రగతికి సంబంధించి, ప్రజలలో నిర్ణయం తీసుకునేటంతటి చొరవను పెంపొందించటం".

మన రేడియో వ్యవస్థ 1957లో ఆకాశవాణిగా మారింది. 1982 ఆసియా క్రీడోత్సవాలను ఆకాశవాణి శ్రోతలకు అందించిన పద్దతి పలువురి ప్రశంసలను పొందింది. అంతటి భారీ క్రీడోత్సవాలను ప్రజలకు అందించేందుకు ఆవసరమైన సమస్త సాధన సంపత్తి ఆకాశవాణి కలిగివుండటం ఒక విశేషం. ఇన్షాట్-ఒన్సె ఉపగ్రహ ప్రయోగంలో ఆకాశవాణి సేవలు మూడు పువ్వులు, ఆరు కాయలుగా విస్తరించాయి. ఈనాడు దేశంలోని ఈ శాస్త్ర ప్రాంతం వంటి మారుమూల ప్రదేశాలలో సైతం రేడియో కార్యక్రమాలు ప్రతిద్దనిస్తున్నాయి.

ఆకాశవాణి నేషనల్ ఛానల్ 1988లో నాగపూర్ లో ప్రారంభమయింది. ప్రస్తుతం దేశంలోని 64 శాతం జనాభాకి ఇది అందుబాటులో వుంది. ఆకాశవాణి ప్రచారం చేసే కార్యకామాల్లో 40 శాతం సంగీత కార్యక్రమాలుంటాయి. సుమారు 25 శాతం వార్తా ప్రసారాలు, సమకాలీన అంశాలు ఉంటాయి.

### టెలివిజన్

భారతీయ టెలివిజన్ కు మూడు లక్ష్యాలు వుండాలని నిపుణులు సూచించారు. అవి 1. ప్రగతి కార్యక్రమాలలో టెలివిజన్ ఒక ఉపకరణంగా ఉండాలి. అది జాతీయ సమగ్రతకు, సామాజిక మార్పుకు దోహదపడాలి 2. ప్రాథమిక విద్యకు ప్రాధాన్యాన్నిస్తూ పాఠశాల లోపల, వెలుపల విద్యా బోధనకు అది సహాయకారిగా వుండాలి. 3. శాస్త్ర సాంకేతిక పరిజ్ఞానం, వ్యవసాయం, ఆరోగ్యం, కుటుంబ నియంత్రణ వంటి రంగాలకు సంబంధించి నిర్దిష్ట అంశాలపై సమాచారాన్ని ప్రజలకు అందించాలి. ఈ రంగాలలో టెలివిజన్ కి ఉపకరించే విధంగా విభాగాలు వుండాలి. ఈ రోజు దూరదర్శన్ కేంద్రాలు నీటి పారుదల, పశుపోషణ, వ్యవసాయం, అడవుల పెంపకం, కుటీర పరిశ్రమలు, ఆరోగ్యం, పారిశుధ్యం, పర్యావరణం వంటి పలు అంశాల మీద కార్యక్రమాలను ప్రజా బాహుళ్యానికి అందజేస్తున్నాయి.

1959లో యునెస్కో వారి సైలెట్ ప్రాజెక్టుగా ఢిల్లీలో ప్రారంభమైన మన దూరదర్శన్ అంచెలంచెలుగా విస్తరించింది. నేడు దేశ వ్యాప్తంగా దీనికి 31 కార్యక్రమాల తయారీ కేంద్రాలు వున్నాయి. వివిధ సామర్థ్యులుగల 553 ట్రాన్స్ మిటర్లు మన జనాభాలో 82 శాతానికి టెలివిజన్ కార్యక్రమాలను అందిస్తున్నాయి. (1996). ప్రస్తుత టెలివిజన్ ట్రాన్స్ మిటర్ల పరిష్కృతి ఇలావుంది

1. హైపర్ ట్రాన్స్ మిటర్లు 68
2. లోపవర్ ట్రాన్స్ మిటర్లు 380
3. వెరీ లోపవర్ ట్రాన్స్ మిటర్లు 82
4. ట్రాన్స్ మిటర్లు 28

ఇవి కాక 1993 ఆగస్టు 15న ఐదు ఉపగ్రహ ఛానల్స్ ను ప్రారంభించి దూరదర్శన్ చరిత్ర సృష్టించింది. ఈ ఛానల్స్ లో వినోదం, క్రీడలు, విజ్ఞానం, సమకాలీన అంశాలు వున్నాయి.

### సెంట్రల్ ప్రాడక్షన్ సెంటర్

1982 నుంచి దూర దర్శన్ కార్యక్రమాలు ముఖ్యంగా ప్రసార సౌకర్యాలు శరవేగంలో పెరుగుతూ వచ్చాయి. 1988 నాటికి దూరదర్శన్ ట్రాన్స్ మిటర్ల సంఖ్య 235కి పెరిగింది. దూరదర్శన్ కార్యక్రమాలను మూడు అంచెలుగా విస్తరించాలని ప్రభుత్వం భావించింది. పెరుగుతున్న ట్రాన్స్ మిషన్ సౌకర్యాలకు అనుగుణంగా నాణ్యమైన కార్యక్రమాలు లేకపోతే దూరదర్శన్ నిరుపయోగమైపోతుందన్న అంశాన్ని ప్రభుత్వం గుర్తించింది.

అటువంటి పరిస్థితి రాకుండా వుండేందుకు సెంట్రల్ ప్రాడక్షన్ సెంటర్ను నెలకొల్పడం ద్వారా కార్యక్రమాల నాణ్యతను పెంచాలని ప్రభుత్వం సంకల్పించింది. ఇందుకు అనువుగా 1988 జులైలో ఢిల్లీలోని ఏషియా టెలివిజన్ కంప్లెక్స్ లో కేంద్రీయ దూరదర్శన్ కార్యక్రమాల ఉత్పత్తి కేంద్రాన్ని ఆవిష్కరించారు. ఈ కేంద్రంలో రెండు భారీ స్టూడియోలున్నాయి. కంప్యూటర్ సహాయంతో పనిచేసే టెలివిజన్ కెమెరాలు, లైట్ కంట్రోల్ వ్యవస్థలు, డిజిటల్ వీడియో, ఎఫ్ టీ వంటి సౌకర్యాలున్నాయి. ప్రస్తుతం ఈ కేంద్రం భారీ కార్యక్రమాలను సులువుగా రూపొందించగలదు. పెద్ద నాటకాలు టి.వి. సీరియల్స్, టివి సినిమాలు, టివి డ్రాక్యుమెంటరీలు ఇక్కడ నిర్మించేందుకు సకల సౌకర్యాలు అందుబాటులో వున్నాయి. ఇక్కడ ప్రత్యేక ఆహ్వానితుల సమక్షంలో నృత్య సంగీత కార్యక్రమాలు తదితర రకరకాల కార్యక్రమాలను ఏర్పాటు చేసే సౌకర్యం కూడా వుంది.

### వీడియో బూమ్

కేబుల్ టి.వి వచ్చేవరకు దేశంలో ఒక వీడియో విప్లవం వోటు చేసుకుంది. వి.సి ఆర్ ల ఉత్పత్తి విక్రయాలు భారీగా జరిగాయి. వీడియో పార్లర్లు నెలకొల్పి ప్రేక్షకులకు నిరంతరం సినిమాలు తదితర కార్యక్రమాలు ఏర్పాటు చేస్తుండేవారు. వీడియో లైబ్రరీలు నెలకొల్పడం ద్వారా అనేకమంది స్వయం ఉపాధి కూడా కల్పించుకున్నారు. న్యూస్ బ్రాక్ వంటి వీడియో వార్తా పత్రికలు అవతరించాయి. తెలుగులో కూడా 'దర్పణం' అనే వీడియో వార్తా పత్రిక కొద్దికాలం వెలువడింది. వీడియో విజ్ఞానభాగం సినీ పరిశ్రమ మీద చెప్పుకోదగ్గ ప్రభావాన్ని చూపింది. ఒక దశలో కాపీరైట్ చట్టం సవరించేందుకు చర్యలు తీసుకోవలసి వచ్చింది. అయితే వీడియో విప్లవంపై కేబుల్ టి.వి గట్టి దెబ్బ కొట్టింది.

### ఉపగ్రహ, కేబుల్ టెలివిజన్

శాటిలైట్ ద్వారా టెలివిజన్ కార్యక్రమాల ప్రసారం చాలా కాలంగా సాగుతోంది. అయితే గత కొద్ది సంవత్సరాల్లోనే బ్రాన్స్ నేషనల్ శాటిలైట్ బ్రాడ్ కాస్టింగ్ (TNSB - విదేశీ టి.వి) బాగా విస్తరించి గొప్ప ప్రభావాన్ని చూపుతోంది. 1980ల వివరి కాలంలో ఇది బాగా ప్రాచుర్యాన్ని పొందింది. తూర్పు ఐరోపాలో సంభవించిన పరిణామాలను TNSB తన ప్రేక్షకులకు ఎంతో సమర్థంగా అందించింది. 1991లో గల్ఫ్ యుద్ధాన్ని కేబుల్ న్యూస్ నెట్ వర్క్ (సి.ఎన్.ఎన్) భారతీయులకు కళ్ళకు కట్టినట్లు చూపింది. దీనితో భారత్ లో టి.ఎన్.ఎస్.బి.కి అంకురార్పణ జరిగింది. దేశంలోని పలు ప్రాంతాలలో డిష్ అంటెన్నాలు పెద్ద ఎత్తున వెలిశాయి. గల్ఫ్ యుద్ధం ముగిసిన తర్వాత CNN అందించే అమెరికా వార్తల పట్ల ఆసక్తి సన్నగిల్లింది. ఈ సందికాలంలోనే శాటిలైట్ టెలివిజన్ ఏషియాన్ రిజియన్ (STAR) అవతరించింది. 1991 మధ్యకాలంలో ఏషియా శాట్ ద్వారా స్టార్ టివి నాలుగు ఛానల్స్ ను అందించింది. దీనితో TNSB గొప్ప ముందంజ వేసింది. తూర్పు ఆసియా నుంచి, మధ్య ఆసియా వరకు సుమారు నలభై దేశాలకు టెలివిజన్ కార్యక్రమాలను ఏకబిగిన అందించే బృహత్తర కార్యక్రమం ఇది. హాంగ్ కాంగ్ నుంచి ఉపగ్రహానికి సిగ్నల్స్ పంపే స్టార్ టి.వి.లో నాలుగు ఛానల్స్ వున్నాయి. మ్యూజిక్ (ఎం.టి.వి), సమకాలీన అంశాలు (బి.బి.సి), వినోదం (స్టార్ ప్లస్), క్రీడలు (స్పోర్ట్స్ టెలీవిజన్) వీటికి అదనంగా ఒక చైనీస్ ఛానల్ కూడా వుంది. ఇతర నిర్దిష్ట ఛానల్స్ కోసం కూడా బ్రాన్స్ పాండర్స్ ను అద్దెకిచ్చే సౌకర్యం వుంది. ఉచారణకు పాకిస్తాన్ టెలివిజన్ కు ఒక బ్రాన్స్ పాండర్స్ ను అద్దెకిచ్చారు.

భారత దేశానికి సంబంధించిన కార్యక్రమాలను అందించే కొత్త కొత్త TNSB ఛానల్స్ కూడా అవతరించాయి. ప్రస్తుతం ATN అనే ఛానల్ ను రష్యన్ ఉపగ్రహం ద్వారా మాస్కో నుంచి అఫ్ లింక్ చేసి కార్యక్రమాలను అందిస్తున్నారు. జి.టి.వి ఛానల్ ను హాంకాంగ్ నుంచి ఆసియా శాట్ కు అఫ్ లింక్ చేసి కార్యక్రమాలను ప్రసారం చేస్తున్నారు. ఇవి రెండూ 1992 చివరిలో ప్రారంభమయినవే. అదే విధంగా ఆసియా నెట్, సన్ టివి ఛానల్స్ కూడా భారతీయ ప్రేక్షకులను ఉద్దేశించినవే. CNN, దూరదర్శన్ ఒప్పందం ద్వారా మన దేశ కార్యక్రమాలు విదేశాల్లో, విదేశ కార్యక్రమాలు మన దేశంలో ప్రసారం అయ్యేవిలు ఇటీవల కలిగింది.

## దూరదర్శన్-కేబుల్ టి.వి

1990 నాటికే దేశంలోని నాలుగు మెట్రో పాలిటన్ నగరాలకు మెట్రో ఛానల్స్ ఏర్పడ్డాయి. 1993లో ప్రయోగాత్మకంగా మెట్రో అవర్ పథకం కింద ప్రైవేటు పార్టీలు తమ వినోద కార్యక్రమాలను అందించేందుకు వీలుకల్పించారు. ఆ కార్యక్రమాల సౌకర్యం నాలుగు మెట్రో పాలిటన్ నగరాలలోని మెట్రో ఛానల్స్ రాత్రి ఎనిమిది గంటలనుంచి పదిగంటల మధ్య వీలు కల్పించారు. ఈ కార్యక్రమాలను INSAT-2A ఉపగ్రహం ద్వారా డిష్ అంటెన్నా వ్యవస్థతో దేశమంతటా పొందేందుకు వీలుకలిగింది INSAT-2B ఉపగ్రహాన్ని విజయవంతంగా ప్రయోగించడంతో దూరదర్శన్ కి అదనపు కార్యక్రమాలను అందించే సౌలభ్యం కలిగింది. 1994 ఫిబ్రవరి నుంచి ప్రైవేట్ ఛానల్స్ తో సహా మొత్తం ఆరు ఛానల్స్ ద్వారా దూరదర్శన్ కార్యక్రమాలు దేశమంతటా ప్రసారమవుతున్నాయి.

- అవి : D-i ప్రయిమరీ ఛానల్  
 D-ii వినోదం / మెట్రో ఛానల్.  
 D-iii వినోదం, నిర్దిష్ట ప్రేక్షకులకు ఉద్దేశించిన ఛానల్  
 D-iv ప్రాంతీయ భాషా ఛానల్ (కన్నడం, మళయాళం, తమిళం, తెలుగు)  
 D-v ప్రాంతీయ భాషా ఛానల్ (అస్సామీ, బెంగాలీ, ఒరియా)  
 D-vi ప్రాంతీయ భాషా ఛానల్ (పంజాబీ, మరాఠీ, గుజరాతీ, కాశ్మీరీ)

1993 అక్టోబరు నుండి దూరదర్శన్ ప్రయోగాత్మకంగా పది ప్రాంతీయ భాషలలో కార్యక్రమాలను ప్రారంభించింది. ఇవి వారంలో సోమవారం నుండి శుక్రవారం వరకు రోజుకు రెండున్నర గంటల పాటు, నాలుగు శాటిలైట్ ఛానల్స్ ద్వారా లభిస్తున్నాయి. ఇది అస్సామీ ఇతర ఈశాన్య భారతీయ భాషలు, బెంగాలీ, గుజరాతీ, కన్నడ, కాశ్మీరీ, మళయాళం, మరాఠీ, ఒరియా, తమిళం, తెలుగు. ఈ కార్యక్రమాలను సంబంధిత దూరదర్శన్ కేంద్రాలు ఒక కాంప్యూటర్ తరహాలో రూపొందించి డిజిటీ నుంచి ఉపగ్రహానికి అప్ లింక్ చేస్తున్నారు. ప్రధాన ప్రాంతీయ దూరదర్శన్ కేంద్రాలు, రిలే కేంద్రాలు తమ అదనపు సమయాలలో ఈ కార్యక్రమాలని ప్రసారం చేస్తాయి. 1994 ఫిబ్రవరి నుంచి డి-4, డి-5, డి-6 ఛానల్స్ ఉదయం ఏడు గంటలనుంచి రాత్రి పదకొండు గంటల వరకు వివిధ భాషా కార్యక్రమాలను ప్రసారం చేస్తున్నాయి.

1993లో ప్రారంభించిన ఉపగ్రహ ఛానల్స్ ద్వారా 1994 ఆగస్టు నుంచి దూరదర్శన్ భాషా ఛానల్స్ ను పునర్ వ్యవస్థీకరించారు. ఇప్పుడు ఒక్కో భాషకు ఒక ఛానల్ ను కేటాయించారు. ఇవి రోజుకు 7 నుంచి 13 గంటల వరకు ప్రసారాలు చేస్తాయి. వీటిని దేశంలో ఎక్కడ నుంచి అయినా డిష్ అంటెన్నా ద్వారా చూసే వీలు కలిగించేందుకు ఒక్కో భాషకు ఒక్కో ట్రాన్స్ పాండరును ప్రత్యేకించి ఆయా రాష్ట్రాల రాజధానులనుంచి ప్రసారమయ్యే కార్యక్రమాలను శాటిలైట్ కు అప్ లింక్ చేస్తున్నారు. వివిధ భాషా ఛానల్స్ (మళయాళం - డిడి4, తమిళం - డిడి5, ఒరియా - డిడి6, బెంగాలీ - డిడి7, తెలుగు - డిడి8, కన్నడ - డిడి9, మరాఠీ - డిడి10, గుజరాతీ - డిడి11, పంజాబీ, కాశ్మీరీ - డిడి12, అస్సామీ, ఈశాన్య భారత భాషలు - డిడి13, మైథిలీ, భోజ్ పురీ - డిడి14)

### అభ్యాసం

భారతీయ టెలివిజన్ లక్ష్యాలు ఏమిటి ?

.....

.....

.....

.....

.....

.....

.....

## 19.7 సినీమాలలు

భారతదేశం సినీ పరిశ్రమలో నేడు ప్రపంచంలోనే అగ్రస్థానం వహిస్తోంది. 1992లో దేశంలో 836 చలన చిత్రాలు ఉత్పత్తి అయ్యాయి. స్వాతంత్ర్యనంతరం చలన చిత్ర పరిశ్రమ రూపొందించిన సినీమాలలు నాలుగు రెట్లు పెరిగాయి. 1951లో దేశంలో రెండు వందల పందొమ్మిది సినీమాలలు విడుదలైతే, 1992 నాటికి 836కు చేరుకున్నాయి. సినీమాల తయారీలో తెలుగు చలన చిత్ర రంగం 1980 పూర్వభాగం నుంచి విరాట్ రూపాన్ని ధరించింది. 1990లో తెలుగు సినీమారంగం 244 సినీమాలలు రూపొందించి అగ్రస్థానంలో నిలిచింది. తమిళ సినీమారంగం కూడా తెలుగు చలన చిత్ర రంగానికి దీటుగా దిన దిన ప్రవర్ణమాన మవుతూ వచ్చింది. 1992 లో హిందీలో 189 చిత్రాలు రూపొందిస్తే, తమిళంలో 180, తెలుగులో 153 రూపొందాయి. దేశంలోని సినీమాలలో సుమారు సగం సినీమాలలు ఈ భాషల్లోనే వస్తున్నాయి. దేశంలో ప్రతిరోజు కోటి 30 లక్షల మంది సినీమాలలు చూస్తున్నారని అంచనా. చలనచిత్ర ప్రాముఖ్యాన్ని గుర్తించి కేంద్ర, రాష్ట్ర ప్రభుత్వాలు అనేక ప్రోత్సాహకాలు అందిస్తున్నాయి. చలన చిత్రోత్పాదకులు నిర్వహిస్తున్నాయి. చలన చిత్ర అభివృద్ధి సంస్థలు కార్పొరేషన్లు ఉత్తమ చిత్రాలకు అవార్డులు వగైరా అందిస్తున్నాయి. సాంకేతికంగా నేటి చలన చిత్రరంగం బహుముఖ ప్రగతిని సాధించింది. చాలావరకు వర్ణచిత్రాలే వెలువడుతున్నాయి.

## 19.8 ఫిలిమ్స్ డివిజన్

1948లో ఫిలిమ్స్ డివిజన్ ప్రారంభమయింది. దేశంలోని 13,300 సినీమా థియేటర్లకు కేంద్ర, రాష్ట్ర ప్రభుత్వాల సంచార ప్రదర్శనా విభాగాలు ఫిలిమ్స్ డివిజన్ చలన చిత్రాలను అందజేస్తున్నాయి. ఈ విభాగం డాక్యుమెంటరీలు, వార్తా సంచికవంటి చిత్రాలను వారానికి 400 ఫింట్ల చొప్పున 15 భాషలలో విడుదల చేస్తోంది. వీటిని దేశంలోని 13,300 థియేటర్లకు అందజేయడానికి చేస్తున్నారు. ఇటీవల ఫిలిమ్స్ డివిజన్ వీడియో క్యాసెట్ల రూపకల్పనను కూడా చేపట్టింది. వీటిని రైల్వేలు తదితర ప్రభుత్వరంగ సంస్థలకు, శాఖలకు ప్రదర్శనకోసం విక్రయిస్తున్నారు. 1993 ఏప్రిల్, నవంబర్ల మధ్య ఈ విధంగా 2,299 క్యాసెట్లను విక్రయించారు. అదేవిధంగా ఈ విభాగం ఏప్రిల్ నవంబర్ల మధ్య 17 వార్తా సంచికలను 21 డాక్యుమెంటరీలను ఉత్పత్తి చేసింది. ప్రస్తుతం ఫిలిమ్స్ డివిజన్ వర్ణ చిత్రాలు మాత్రమే తీయాలని నిర్ణయించింది.

## 19.9 ముఖ్యవిషయాలు గుర్తుంచుకోవడాం

- భారత వార్తా పత్రిక రిజిస్ట్రార్ 36వ నివేదిక ప్రకారం 1992లో దేశంలో 31,957 వార్తా పత్రికల ప్రచురితమయ్యాయి.
- ఆకాశవాణికి నేడు 175 ప్రసార కేంద్రాలున్నాయి.
- ఎలక్ట్రానిక్ ముద్రణ, సాంకేతిక పరిజ్ఞానం వల్ల పత్రికల ముద్రణలో సౌకర్యం, వేగం పెరిగాయి.
- ఉపగ్రహ సాంకేతిక పరిజ్ఞానంవల్ల రేడియో, టెలివిజన్ సేవలు విస్తృతమయ్యాయి.
- కేబుల్ టీవి వల్ల దేశంలో వీడియో విప్లవం చోటు చేసుకుంది.
- CNN, దూరదర్శన్ ఒప్పందం ద్వారా ఇటీవల భారత్ కు విదేశాలకు పరస్పర, ప్రసార సౌకర్యాలు ఏర్పడినాయి.

## 19.10 మాదిరి పరీక్షా ప్రశ్నలు.

I ఈ క్రింది ప్రశ్నకు 30 పంక్తుల్లో జవాబు రాయండి.

1. కమ్యూనికేషన్ టెక్నాలజీలోని నూతన కల్పనల గురించి వివరంగా తెలపండి.

II ఈ క్రింది ప్రశ్నకు 15 పంక్తుల్లో జవాబు రాయండి.

1. ఉపగ్రహ సాంకేతిక పరిజ్ఞానం వల్ల ఎలక్ట్రానిక్ మాధ్యమాల్లో వచ్చిన మార్పులను గుర్తించండి.

## భాగం 20 పత్రికారంగం - ఇటీవలి ధోరణులు

### విషయక్రమం

20.0. ఉద్దేశం

20.1. ప్రవేశిక

20.2. వార్తాపత్రికల ప్రచురణలో కొత్త మార్పులు

అభ్యాసం

20.3. ఆధునిక సౌకర్యాలు

20.4. విదేశీయ పత్రికలు

20.5. డెస్కె-టాప్ ప్రింటింగ్

20.6. ముఖ్యవిషయాలు గుర్తుంచుకుందాం

20.7. మాదిరి పరీక్షా ప్రశ్నలు

### 20.1. ఉద్దేశం

ఈ భాగం చదివిన తర్వాత మీరు ఈ కింది అంశాలను నివరించగలుగుతారు.

- వార్తా పత్రికల రంగంలో కొత్త పోకడలు
- వ్యక్తిగత కంప్యూటర్లు - లేజర్ ప్రింటర్ల పాత్ర
- పత్రికారంగంలో డెస్కె-టాప్ ప్రింటింగ్ పాత్ర

### 20.1 ప్రవేశిక

భాగం 19లో మనదేశంలో ప్రచురించబడుతున్న దినపత్రికలు, వార-పక్ష పత్రికల సంఖ్య పేర్కొనబడింది. మొత్తం పత్రికల సాంవత్సరిక పెరుగుదల మనదేశంలో 5.8% ఉంది. అంటే 1991లో ఉన్న పత్రికల సంఖ్య 30,214 నుండి 1992లో 31,597 కు పెరిగింది. తదనుగుణంగా మొత్తం పత్రికల సర్క్యులేషన్ లో కూడా 18.1% పెరుగుదల ఉన్నది. అదేవిధంగా దినపత్రికల పెరుగుదలలో సంవత్సరానికి 8.4% ఉంది. ఈ వివరాలను బట్టి ఇటు పత్రికల సంఖ్య అటు ఆ పత్రికల సర్క్యులేషన్ ప్రతీ సంవత్సరం పెరుగుతూనే ఉంది. ఈ పెరుగుదల కొత్త పోకడలకు నాంది. ఒక ఆమెరికన్ నివేదిక ప్రకారం ముద్రణా పత్రికల సంఖ్య ప్రపంచంలో ఎనిమిదేళ్లకొకమారు రెట్టింపవుతుంది.

నేడు మన సమాచార ప్రసార సాధనాలను విప్లవాత్మకంగా తీర్చిదిద్దే రీతిలో సాంకేతికపరమైన మార్పులు చోటు చేసుకోవడం వీక్షిస్తున్నాం. నేడు వార్తాపత్రికల రంగంలో కంప్యూటర్లు, ఆబ్-మేషన్ వంటివి టైప్ సెటింగ్ లో చోటు చేసుకున్న ప్రధాన మార్పులు. ఇంతేకాక చిత్రాలను, ఫోటోలను అవసరమైన రీతిలో తీర్చి దిద్దుకోగలుగుతున్నాం. వర్డ్ ప్రాసెసింగ్ పేజీలకు విస్తరిస్తున్నది. బహుళ రంగుల స్కానర్లు, ప్రాసెసర్లు అవతరిస్తున్నాయి. నేడు మనం ఆఫ్ సెట్ ప్రింటింగ్ యుగాన్ని కళ్ళారా చూస్తున్నాం. భవిష్యత్తులో వార్తాపత్రికల ప్రచురణలో అవతరించే కొత్త మార్పులు ఇవి.

## 20.2 వార్తా పత్రికల ప్రచురణలో కొత్త మార్పులు

**హార్జబుల్ కంప్యూటర్** చిన్న బ్రిఫ్ కేస్ సైజ్ లో వుండే ఈ కంప్యూటర్లను సుదూర ప్రాంతాలకు వినియోగించుకోవచ్చు. విలేఖరితన వార్తను ఈ కంప్యూటర్ లోకి ఫీడ్ చేసి దానిని నేరుగా టెలిఫోన్ లైన్ల ద్వారా తన వార్తా పత్రిక కార్యాలయంలోని ఫోటో టైప్ సెటింగ్ యంత్రానికి పంపించే వీలుంటుంది.

**ఎలక్ట్రానిక్ కెమెరా** దీనితో ప్రెస్ ఫోటో గ్రాఫర్లు వార్తా చిత్రాలను తీసే తమ కార్యాలయానికి ఎలక్ట్రానిక్ గా పంపించే వీలున్నది. పత్రిక కార్యాలయంలో వాటిని పేజీ మేకప్ కు అనువుగా పెద్దవిగాని, చిన్నవిగాని, చేస్తోవచ్చు. లేదా వాటిని ఎలక్ట్రానిక్ గా నిలువ చేసుకోవచ్చు. అవసరమయితే ఎక్ట్రానిక్ సేజ్ నేషన్ కూడా చేయవచ్చు. ఎలక్ట్రానిక్ ఫోటోల ప్రింటులు తీసేందుకు డార్క్ రూం అవసరం వుండదు. మానవశక్తి అవసరం వుండదు. అంటే ఫోటో ప్రింటులు తీసేటందుకు మనిషి చేయి పెట్టవలసిన పనిలేదు. ప్రస్తుత తరహాలో సవరేషన్ పద్ధతి పోయి ఆటోమేటిక్ గా తక్షణమే కలర్ సవరేషన్ చేసే సౌకర్యమున్న ఎలక్ట్రానిక్ కెమెరాల రాబోటున్నాయి.

**వ్యక్తిగత కంప్యూటర్లు - లేజర్ ప్రింట్లు** వ్యక్తిగత కంప్యూటర్లు, లేజర్ ప్రింట్లు ఇప్పటికే చిన్న తరహా పత్రికల, భారతీయ భాషా పత్రికల ముద్రణలో విప్లవాత్మక మార్పులను తెచ్చాయి. ఈ కంప్యూటర్ల పుణ్యమా అని రకరకాల గ్రాఫ్ లను గీసుకోవడం వీలుపడుతుంది. పేజీలే అవుట్ చిటికెలో జరిగిపోతుంది.

**తుడిచి వేసే వీలున్న లేజర్ డిస్క్ లు** ఈ కంప్యూటర్ స్టోరేజి డిస్క్ లలో మరింత ఎక్కువ సమాచారాన్ని నిలువ చేసే వీలుంది. సాధారణ కంప్యూటర్ ఫ్లాప్ లేక అయి స్కాంత డిస్క్ కంటే అధునాతన కంప్యూటర్ డిస్క్ లలో 50 రెట్లు ఎక్కువ సమాచారాన్ని నిలువ చేయవచ్చు. అందువల్ల సమాచార నిలువపై ప్రస్తుతం పత్రికలు చేస్తున్న ఖర్చు బాగా తగ్గించుకోవచ్చు. పైగా ఈ ఎరేజబుల్ కంప్యూటర్ డిస్క్ లను పదే పదే వాడుకోవచ్చు కూడా. ఎరేజబుల్ లేజర్ డిస్క్ లు ఎలక్ట్రానిక్ ఫోటో గ్రఫీ, ఎలక్ట్రానిక్ పిక్చర్ ప్రాసెసింగ్ లు వీటి కాంబినేషన్ వచ్చేకొద్దీ కాలంలో మన వార్తా పత్రికల కార్యాలయాల్లోని ప్రస్తుత ప్రాసెసింగ్ పద్ధతులను ఆవలకు వెళ్ళి వేస్తాయి. ఇప్పటికే పెద్ద పత్రికలు ఈ ఆధునిక పరికరాలను వాడుతున్నాయి. ముందు ముందు వాటి వినియోగం చిన్న పత్రికలకు కూడా విస్తరించవచ్చు.

**ఎలక్ట్రానిక్ మెయిల్** ప్రపంచ దేశాలలో ప్రజలు ఎలక్ట్రానిక్ మెయిల్ ను వాడుకొని సమాచారాన్ని ఇతరులకు సత్వరం చేరవేస్తున్నారు. ఇది పోస్టు ఫ్యాక్స్ కంటే వేగంగా అందుతుంది. ఇంటర్ నెట్ అనే ప్రపంచ వ్యాప్త యంత్రాంగ వ్యవస్థ ఐదు ఖండాల్లోని వంద దేశాల ప్రజలకు సేవలందిస్తోంది. దీని ద్వారా ఎలక్ట్రానిక్ మెయిల్ సర్వీసు జరుగుతోంది. నిత్యం లక్ష వార్తా సంఘటలు దీనిని ఉపయోగించుకుంటున్నాయి.

**ఫ్లెక్సిప్రింటింగ్** ఆఫ్ సెట్ తర్వాత వార్తా పత్రిక ముద్రణలో చెప్పుకోదగిన నూతన పరిణామం ఫ్లెక్సిప్రింటింగ్. ఈ పద్ధతి ద్వారా వార్తా పత్రికలను చాలా తక్కువ ఖర్చుతో ముద్రించవచ్చు. ఇందులో వాడే ముద్రణ సిరాలు నీటితో తయారు చేస్తారు. అయినా ఇలా ముద్రించిన పేపర్లనుంచి సిరాలు చేతికి అంటుకోవు. అలాగే సిరా కూడా పేపర్ వెనుక నుంచి కనిపించేటంత దట్టంగా ఇంకదు. అందువల్ల మరింత పలుచటి కాగితాన్ని వాడేవీలు ఏర్పడుతున్నది. భవిష్యత్తులో ఎలక్ట్రానిక్ పరికరాలు, రోబోట్లు మనిషి చేసే పనులన్నిటిని మరింత సులభంగా సమర్థవంతంగా చెక చెకా చేసిస్తాయి.

అభ్యాసం

ఫ్లెక్స్ (ప్రింటింగ్ గూర్చి) రాయండి ?

**20.3 ఆధునిక సౌకర్యాలు**

ఎలక్ట్రానిక్ రంగంలో సాధించిన అభివృద్ధి వినియోగదారునికి కొత్త కొత్త ఉత్పత్తులను అందించింది. పబ్లిషర్లకు మార్కెట్ కు త్వరగా చేరుకునే ఏదంగా కొత్త తరహా ముద్రణ సౌకర్యాలను కలుగజేసింది. కొత్త సాంకేతిక పరిజ్ఞానం పలురకాల ప్రత్యామ్నాయాలను ముద్రాపకులకు అందజేస్తోంది.

డెన్సిటాప్ ప్రింటింగ్ పద్ధతిని ముద్రణ రంగంలో వాణ్యమైనదిగా పరిగణించవచ్చు. గతకాలం నాటి లెటర్ ప్రెస్, లైన్, ఫోటో ఆఫ్ సెట్ మొదటి మూడు విధాలుగా పేర్కొనవచ్చు.

నూతన సాంకేతిక పరిజ్ఞానం పలురకాల ప్రత్యామ్నాయాలను అందివ్వటమేగాక ప్రింటింగ్ పద్ధతులు కలర్ స్కానింగ్, పేజీనేషన్ సిస్టమ్స్, డిజిటల్ టైప్ సెట్టింగ్, ముద్రణ విధానంగా లిథోగ్రఫీ అవతరణ, ముద్రణా సెలాల ఉత్పత్తిలో ప్రగతి, రిజిస్టర్ కంట్రోల్, బ్లండింగ్ లో ఆటోమేషన్ వంటి కొత్త మార్పులన్నీ ముద్రణా నాణ్యతను, ముద్రణా వేగాన్ని పెంచేస్తున్నాయి. డేటా కలెక్షన్, ఉపగ్రహాలు ముద్రణకు సిద్ధమయిన నలుపు, తెలుపు, పంచరంగుల పేజీలను ప్రపంచంలో ఎక్కడైనా బ్రాన్స్ మిట్ చేసి సౌలభ్యాన్ని కల్గిస్తున్నాయి. ప్రస్తుతం కొన్ని వార పత్రికలు, దినపత్రికలు ఫాక్స్ మిలీ (ట్రాన్స్) మిషన్ సౌకర్యాన్ని ఉపయోగించుకొని ప్రపంచంలోని వివిధ ప్రాంతాలనుంచి పత్రికలను ముద్రిస్తున్నాయి. "USA Today" అనే అమెరికా దినపత్రిక ప్రతిపేజీలోను పూర్తి ప్రాసెస్ రంగులను వాడుతోంది. ఈ పత్రిక వాషింగ్టన్ లోని ప్రధాన కార్యాలయం నుంచి సిగ్నల్ పంపించగానే ఒకేసారి పదమూడు కేంద్రాలనుంచి ముద్రింప బడుతుంది.

మద్రాసు నుంచి ప్రచురితమవుతున్న ఆంగ్ల దినపత్రిక "హిందూ" తొలిసారిగా 1969లో టెలిఫోన్ గ్రూప్ ఛానల్ ను ఉపయోగించి కోయంబత్తూరు నుంచి ఫాక్స్ మిలీ ప్రతిని ప్రచురించింది. తర్వాత ఆపత్రిక 1970లో బెంగుళూరు, 1976లో హైదరాబాద్, 1978లో మదురైల నుంచి ఫాక్స్ మిలీ ప్రతులను అవిష్కరించింది. 1986లో 'హిందూ' పత్రిక ఢిల్లీ, మద్రాసుల నుండి ఒకేసారి వెలువడడం ప్రారంభించింది. ఈ ఫాక్స్ మిలీలకును తంతి తపాలా శాఖవారి భూకేంద్రాల ద్వారా ఇన్ శాట్-1 బి ఉపగ్రహంతో కలిపారు. ఢిల్లీలోని లాల్ స్టూయ్ మార్గ్ లో ఫాక్స్ మిలీ రిసీవర్ ను నెలకొల్పారు. దీనినుంచి పేజీ వేకప్ అయిన ఫిలిమ్ ను హర్యానాలోని గుడ్ గాంత్ వున్న తమ ప్రెస్ కు రవాణా చేసి అక్కడి అధునాతన ఆఫ్ సెట్ ప్రెస్ లో ముద్రించి ముద్రిత ప్రతులను ఢిల్లీకి తెస్తున్నారు. దాదాపు 2<sup>1/2</sup> వ శాబ్దాలుగా ఫాక్స్ మిలీ ప్రతులను ప్రచురిస్తున్న హిందూ దినపత్రిక ఇంతవరకు కేవలం నాలుగు సార్లు మాత్రమే ఈ ఫాక్స్ మిలీ ప్రతుల ముద్రణలో విఫలమైంది. ఇప్పుడు అనేక వార్తా పత్రికలు సుదూర ప్రాంతాలనుంచి ఫాక్స్ మిలీ పద్ధతిని అనుసరిస్తున్నాయి. 'హిందూ' దిన పత్రిక 1980లో ఫోటో టైప్ సెట్టింగ్ పద్ధతిని ప్రవేశపెట్టిన తొలి వార్తా పత్రిక. కొత్తసాంకేతిక పరిజ్ఞానాన్ని

ప్రవేశపెట్టే తన సిబ్బందికి అందులో శిక్షణనిచ్చింది 'హిందూ'. 1986లో గ్రాఫిక్స్ రూపొందించేందుకు మద్రాస్ లో తొలిసారిగా ఆపిల్ మాక్ ప్లస్ సాంకేతిక కేంద్రాన్ని ఈ పత్రిక ఏర్పాటు చేసింది. అదే విధంగా టెలిప్రింటు టెలెక్స్ వ్యవస్థలపై ఒత్తిడిని తగ్గించేందుకు ఢిల్లీలో పాకెట్ స్టేషన్ డేటా నెట్ వర్క్ ను ఏర్పాటు చేసింది. ఈ సౌకర్యాన్ని టెలికమ్యూనికేషన్ శాఖ అందజేస్తుంది. విలేకరులు తమ వార్తలను ఢిల్లీలోని కార్యాలయం నుంచి సెకండుకు 1200 బిల్లు చొప్పున మద్రాస్ లోని పత్రిక ప్రధాన కార్యాలయంలోని ఫోటో టైప్ సెట్టింగ్ విభాగానికి ప్రత్యక్షంగా పంపించుకునే వీలుంటుంది. ఇందువల్ల విలేకరులకు అధిక సమయం లభిస్తుంది. భారతదేశంలో తొలిసారిగా దాయనిపున్ స్క్రీన్ సంప్రదించి ఫ్లాట్ బెడ్ లాసర్ స్కానర్ సీ హిందూ తెప్పించింది. ఇందువల్ల ఫోటో ముద్రణ చాలా మెరుగైంది. ప్రస్తుతం ఈ దినపత్రిక ఇతర ఆంగ్ల పత్రికలవలె పంచరంగుల ప్రకటనలను రెండు మూడుసార్లు వారానికి ప్రచురిస్తుంది. 1986-87లో హిందూ వార్షిక రంగుల ప్రకటనల ఆదాయం రెండుకోట్ల రూపాయలకు మించింది.

ఇటీవలి కాలంలో టెలివిజన్ ప్రకటనలద్వారా దూరదర్శనకి ఆదాయం బాగా పెరుగుతోంది. ఈ ఆదాయం 500 నుంచి 700 శాతానికి పైగా పెరిగినట్లు అంచనా. అయినా వార్తా పత్రికలు కూడా ప్రకటనలపై ఆయోగ్ల ఖర్చులో గణనీయమైన ప్రాధాన్యం సొండుతున్నాయి అయినా టెలివిజన్ నుంచి ఎదురయ్యే సవాళ్ళను వార్తా పత్రికలు విస్మరించేందుకు వీలు లేదు. పైగా వార్తా పత్రికలు ప్రకటనల మీదే ప్రధానంగా ఆధారపడి వుంటాయి. న్యూస్ ప్రింట్ ధరలు చుక్కలనంటే ఈరోజుల్లో ఏపత్రికా సర్క్యులేషన్ పైన ఆధారపడటమనేది సాధ్యంకాదు. అధునాతన సాంకేతిక పరిజ్ఞానంలో మంచి శిక్షణ పొందిన వారిని నియమిస్తే వార్తాపత్రికల ఆదాయం బాగా పెరుగుతుంది. కార్మిక యాజమాన్యాన్ని సమర్థవంతంగా నిర్వహించుకోగలిగే రంగుల ప్రకటనల ద్వారా ఆదాయం పెరుగుతుంది. సమయం మిగులుతుంది. కర్మాగారపు మిగులు సామర్థ్యాన్ని వాణిజ్య పనులకు వినియోగించుకోవచ్చు. ఇదీనే యాజమాన్య పద్ధతి. ఇది రాసురాసు పెరుగుతుంది. భారతదేశంలో ముద్రణా సాంకేతిక పరిజ్ఞానం నానాటికీ పెరుగుతోంది. డెస్క్ టాప్ ప్రింటింగ్ బాగా ప్రాచుర్యంలోకి వచ్చింది. కంప్యూటర్లు, పాక్స్ పరికరాల వినియోగం విస్తృతమయింది. ఈ సౌకర్యాలను భారీ పత్రికలు బాగా వినియోగించుకుంటున్నాయి. ముఖ్యంగా భారతీయ భాషలలోని భారీ పత్రికలు ఆధునిక సాంకేతిక పరిజ్ఞానాన్ని వినియోగించుకొని జిల్లాస్థాయి అనుబంధ పత్రికలను ప్రతిరోజు అందిస్తున్నాయి. రాష్ట్రస్థాయి సమాచారం ప్రధాన పేజీలలో వుంటే, జిల్లాస్థాయి వార్తలు అనుబంధాల్లో ముద్రిస్తారు. తెలుగులో ఈనాడు, ఆంధ్రజ్యోతి, ఆంధ్రభూమి వంటి ప్రముఖ వార్తా పత్రికలు విజృంభిస్తుంటే చిన్న పత్రికలస్థాయి నానాటికీ దిగజారిపోతోంది. మనదేశంలోని స్థానిక లఘుపత్రికలకు ఆర్థిక వెసులుబాటు లేదు. వీటికి తగిన వచక సాంకేతిక పరిజ్ఞానాన్ని మనం అభివృద్ధి చేసుకోలేక పోతున్నాం. వీటికి ముద్రణ నుంచి మార్కెటింగ్ వరకు అన్నీ సమస్యలే. ఇటువంటి పత్రికలను ఆదుకోనేందుకు గాను వార్తా పత్రికల అభివృద్ధి సంఘాన్ని ఏర్పాటు చేయవలసిందిగా రెండో పత్రికా సంఘం సూచించింది. ఇది ఇంతవరకు కార్యరూపం ధరించలేదు.

#### 20.4 విదేశీయ పత్రికలు

ఇదిలావుండగా కేంద్రం చేపట్టిన ఉదార ఆర్థిక విధానంలో భాగంగా విదేశీ పత్రికలను భారతదేశంలోకి అనుమతించాలన్న వాదన ఒకటి వెలువడింది. దీనిని గురించి భారతీయ పత్రికా రంగం యావత్తు ఆందోళన చెందింది. విదేశీ పత్రికలకు వున్న ఆర్థిక సాంకేతిక సత్తా మన పత్రికలకు లేదనేది అందిరికీ తెలిసిందే. వాటి పోటీకి మనపత్రికలు తట్టుకోలేవని అందరూ అంగీకరిస్తారు. అదలావుండగా విదేశీ పత్రికలు మన సంస్కృతి వార సత్వాలపై దెబ్బతీయగలవన్న వాదన కూడా వుంది. స్టార్ టి.వి, శాటిలైట్ ఛానెల్స్ ను ధృష్టిలో పెట్టుకొని చేసిన ఈ విమర్శలలో అర్థం లేకపోలేదు. భారతీయ యాజమాన్యాలలోని పత్రికలు భారతీయులకు జవాబుదారీగా వ్యవహరించినంతగా లాభార్జనాదృక్పథంతో నడిచే విదేశీ పత్రికలు వ్యవహరించాలన్న నియమం వుండదుగనుక విదేశీ పత్రికల ఆగమనాన్ని మన పత్రికారంగం తిరస్కరించింది.

## 20.5 డెస్కాఫ్ ప్రింటింగ్ (డి.టి.పి)

ముద్రణ రంగంలో డెస్కాఫ్ ప్రింటింగ్ (డి.టి.పి) పద్ధతి నాలుగో విప్లవంగా పరిగణిస్తున్నారని ముందే అనుకున్నాము. గతంలోని హాట్ మెటల్, ఫోటో టైప్ సెటింగ్ ను మరచిపోయే రోజులు వస్తున్నాయి. పాత్రికేయులు, రచయితలు నేడు ఎక్కువగా డి.టి.పి ముద్రణపై ఆధారపడుతున్నారు. చివరికి ప్రూఫ్ లు కూడా సాధారణ కాగితం మీద తీసుకునే సౌకర్యం ఉంది ఇందులో. గతంలో ఫోటో టైప్ సెటింగ్ యంత్రాల ద్వారా తయారుచేసిన ప్రూఫులను నాణ్యమైన ఫోటో గ్రాఫిక్ కాగితం పైన ముద్రించవలసి వచ్చేది. అంటే ఇందుకు డార్క్ రూమ్ లో ప్రాసెసింగ్ చేయవలసిన సౌకర్యాలు ఏర్పాటు చేసుకోవలసి ఉంటుంది. కాని లేజర్ ప్రింటింగ్ వల్ల అంగుళానికి 300 చుక్కల చొప్పున విశ్లేషించేందుకు వీలుంది. ప్రస్తుతం అంగుళానికి 600 చుక్కలను విశ్లేషించే లేజర్ ప్రింటర్లు మార్కెట్ కి వచ్చాయి. ఇప్పుడు 300 చుక్కలను విశ్లేషించే డి.టి.పి. డిస్కాను ఫోటో టైప్ సెటింగ్ తీసుకుని వెళ్ళి రకరకాల టైప్ ఫేజలను వినియోగించుకునే వీలుంది. డి.టి.పి. నేడు వినియోగదారునికి ఎన్నోవిధాల సేవలందిస్తుంది. పాతబడిపోయిన హాట్ మెటల్, లెటర్ ప్రెస్ ప్రింటింగ్ ల ద్వారా సాధ్యంకాని రకరకాల అమోఘమైన ముద్రణ పద్ధతులను నేడు అనుసరించేందుకు వీలవుతున్నది. వార్తా పత్రికలు, మేగజైన్ లలో పంచరంగుల విస్తృతాన్ని నేడు మనం వీక్షించవచ్చు. ముద్రణ సాంకేతికరంగంలో వస్తున్న విప్లవాత్మకమైన మార్పులు, ఎలక్ట్రానిక్ ప్రసార మాధ్యమాల నుంచి వచ్చే పోటీని తట్టుకునేందుకు ముద్రణారంగాన్ని సమాయత్తం చేస్తున్నాయి. భావి ఉజ్వల భారతంలో వార్తా పత్రికల స్థానాన్ని నిర్దిష్టంగా చెప్పడం కష్టం. అయితే ప్రసార మాధ్యమాలు ఎంత విస్తృతం చెందినా వార్తా పత్రికలను తోసివేయలేవనేది అందరూ అంగీకరిస్తారు. సమాజంలో జరుగుతున్న సంఘటనలను చివరించడంలో, విశ్లేషించడంలో, వ్యాఖ్యానించడంలో పత్రికలు వాటికే సాటి. ముఖ్యంగా సూటిగా చెప్పే వార్తలకంటే, రాజకీయాలపై విపుల చర్చలు, విస్తృత విశ్లేషణలు అవసరం. అభివృద్ధి చెందుతున్న ఆర్థిక వ్యవస్థలో పాత్రికేయుల బాధ్యత గురుతరమైనది. సామాజిక, రాజకీయ, ఆర్థిక సమస్యలకు వారు పరిష్కారం సూచించాల్సి ఉంటుంది. క్రిస్టియన్ సైన్స్, మానిటర్ సంపాదకుడు జాన్ హ్యూగ్స్ చెప్పినట్లు పాత్రికేయులు తమ సాతకులను సామాజిక మార్పులకు అనుగుణంగా తయారు చేయాలి. సామాజిక అవసరాలకు అనువుగా వార్తా పత్రికలను ఇవ్వాలి. అంటే వార్తాపత్రికలు ఐదవ వేస్ట్ వలె రూపొంది భాగస్వామ్య కమ్యూనికేషన్ సాధనాలుగా ఉపకరించాలి. అయితే ప్రజా ప్రయోజనాలను పరిరక్షించే బాధ్యతను విడనాడకూడదు. అలాగే దేశపరిపాలనా వ్యవస్థలో బ్యాలెన్సింగ్ వక్రంవలె పత్రికలు రూపుదిద్దుకోవాలి. ఈ కర్తవ్యాలను భారతీయ పత్రికలు నిరంతరం నిర్వహిస్తున్నాయి. ఈ కర్తవ్య నిర్వహణలో అధునాతన సాంకేతిక పరిజ్ఞానం మనపాత్రికేయులకు అత్యంత ఉపయుక్తం కాగలదు. భవిష్యత్తులో ముద్రణ రంగంలో కంప్యూటర్లు ఇతర రంగాలలో సింహభాగాన్ని ఆక్రమించవచ్చు. ఇప్పటికే కంప్యూటర్ సహాయంతో మన ముద్రణల ప్రమాణ పరిణామాలు నానాటికి పెరుగుతున్నాయి. కంప్యూటర్ల పుణ్యమా అని ముద్రణలో లోహాల వినియోగం ఇంకా తగ్గే సూచనలు కనిపిస్తున్నాయి. (క్రీ.శ. 2000 నాటికి గ్రామీణ పాఠకులు భారతీయ భాషా పత్రికల చిన్న చిన్న ప్రతులను తెల్లవారగానే తమ ఇళ్లముందు కొనుక్కునే అవకాశాలు రావచ్చు. గ్రామీణ భారతీయుల అక్షరాస్యత పెరుగుతున్న కొద్దీ ముద్రణ రంగానికి ఆపారమైన గ్రామీణ మార్కెట్ పెరుగుతోంది. చాలా మట్టుకు పట్టణ ప్రాంతాలకు పరిమితమైన మన పత్రికారంగం ముందు ముందు గ్రామీణ మార్కెట్ పై దృష్టి సారించడం మంచిది.

పత్రికారంగంపై సాంకేతిక పరిజ్ఞానం ప్రభావం, ముద్రణాయంత్రాలు, న్యూస్ ప్రింట్ ఉత్పత్తి వంటి అంశాలలో స్వయం సమృద్ధి సాధన అటుంచితే, వార్తా పత్రికల భవిష్యత్తు మన పాత్రికేయులు ఎంత బాగా శిక్షణ పొందారు? వృత్తి రీత్యా ఎంతవరకు సమర్థులు? అనే అంశాల మీద ఆధారపడి ఉంటుంది. అప్పుడే "పాత్రికేయుడు జన్మిస్తాడు కాని, అతనిని తయారు చేయలేము" అనే సామెత నిజమౌతుంది. భావిపాత్రికేయులు ఎలక్ట్రానిక్ వార్తా పత్రికల పరిజ్ఞానానికి, టెలిటెక్స్, కామిస్ వ్యవస్థ, కంప్యూటర్ సహాయంతో రూపొందించే

పెజ్మేకప్ వంటి సాంకేతిక పరిజ్ఞానాలకు అలవాటుపడాలి. అంతేగాక వారికి సంప్రదాయ పాత్రికేయ నైపుణ్యాలు వంటబట్టాలి. వారికి వృత్తిలో ముమ్మరమైన శిక్షణ కూడా అవసరం. భావి సమాచార సమాజంలో సమర్థులైన పాత్రికేయులు, కమ్యూనికేటర్లు కావాలంటే పాత్రికేయ వృత్తిలో వారికి నైపుణ్యాలేగాక, వారు కల్పనిక సంపాదకులు, సృజనాత్మక రచయితలు, ప్రజా వ్యవహారాలలో భాష్యకారులు, పరిశోధకులు, విశ్లేషకులు, వివరణాత్మకులు, సమర్థవంతమైన యజమానులు, విపణివేత్తలు, న్యాయవాదులు, మార్పును ఆవిష్కరించే వారుకావాలి. బడుగు ప్రజానీకంకోసం పరిపాలనావేత్తలు, ప్రజాప్రతినిధులు, ఎంతపాటుపడతారో అదేస్థాయిలో పాత్రికేయులు కూడా కృషి చెయ్యాలి. అటువంటి పాత్రికేయులు నిరంతర విద్యార్థులు, కల్పనికులు. వారు సామాజిక పరిణామాలకు తగినరీతిలో స్పందించగలగాలి. అటువంటి పాత్రికేయులు మన సమాజానికి మేధాసంపత్తినందించగలరు. పాత్రికేయరంగం ఉజ్వలమో నిరాశాజనకమో అనేది ఆయా మాధ్యమాలలోని వృత్తి ప్రమాణాలపై ఆధారపడి ఉంటుంది. ఆయా సంస్థల పేరు, ప్రతిష్ఠల మీద, పత్రికారంగం మొత్తంమీద ఆధారపడి ఉంటుంది. ప్రజలు ఆశించే ఉన్నత ప్రమాణాలు, ఇతర ప్రజా పర్యవేక్షక సంస్థల నిశిత పర్యవేక్షణ వంటి అంశాలు కూడా పత్రికారంగ భవితవ్యంపై ప్రభావాన్ని చూపగలవు.

## 20.6. ముఖ్యవిషయాలు గుర్తుంచుకుందాం

- పోర్ట్ బుల్ కంప్యూటర్, ఎలక్ట్రానిక్ కమెరా, వ్యక్తిగత కంప్యూటర్లు, లేజర్ ప్రింట్లు, డెస్క్ టాప్ ప్రింటింగ్ (డి.టి.పి) వంటివి వార్తా పత్రికల ప్రచురణలో వచ్చిన కొత్త మార్పులు
- ఇంటర్నెట్ అనే ప్రపంచ వ్యాప్త సంప్రద్యారా ఎలక్ట్రానిక్ మెయిల్ ఒకచోటినుండి మరోచోటికి సమాచారాన్ని ఫాక్స్ కంటే వేగంగా చేరవేస్తుంది.
- విదేశీయ పత్రికలు భారతీయ సంస్కృతి వారసత్వంపై ప్రభావం చూపకుండా ఉండేందుకు, వాటిని మన దేశంలోకి అనుమతించకూడదని పత్రికారంగం భావిస్తోంది.

## 20.7 మాదిరి పరీక్షా ప్రశ్నలు

I ఈ కింది ప్రశ్నకు ముప్పై పంక్తుల్లో జవాబు రాయండి.

1. వార్తా పత్రికల ప్రచురణలో వచ్చిన కొత్త మార్పులు వివరించండి.

II ఈ కింది ప్రశ్నలకు 15 పంక్తుల్లో సమాధానాలు రాయండి.

1. పత్రికా రంగంలో ఉన్న ఆధునిక సౌకర్యాలేమిటి
2. డెస్క్ టాప్ ప్రింటింగ్ గురించి రాయండి.

## భాగం 21 ఎలక్ట్రానిక్ మాధ్యమాలు - ఇటీవలి దోరణులు

### విషయక్రమం

21.0. ఉద్దేశం

21.1. ప్రవేశిక

21.2. ఆకాశవాణి

అభ్యాసం

21.3. దూరదర్శన్

21.4. చలనచిత్రాలు (ఫిలిమ్స్ డివిజన్)

అభ్యాసం

21.5. ఎలక్ట్రానిక్ మాధ్యమం - భావి దోరణులు

21.6. ఆశావహమైన భవిష్యత్తు

21.7. ముఖ్యవిషయాలు గుర్తుంచుకుందాం.

21.8. మాదిరి పరీక్షా ప్రశ్నలు

### 21.0. ఉద్దేశం

ఈ భాగం చదివిన తర్వాత మీరు ఈ కింది అంశాలు వివరించగలుగుతారు.

- దూరదర్శన్, రేడియో ప్రసారమాధ్యమాల్లో కొత్త దోరణులు
- ప్రణాళికల ద్వారా రేడియో, దూరదర్శన్ విస్తరణ
- ఇన్ ఫర్మేషన్ సూపర్ హైవే ద్వారా సమాచార రంగంలో విప్లవం
- గ్రామస్థాయిలో సామాజిక టి.వి. సెట్ల ఏర్పాటు
- దూరదర్శన్, రేడియో భవిష్యత్తు

### 21.1. ప్రవేశిక

ఆధునికయుగంలో పత్రికలతో పాటు ఎలక్ట్రానిక్ మాధ్యమాలు (Radio & Television), చాలా ప్రాధాన్యతను సంతరించుకున్నాయి. ఇటు రేడియో, అటు టి.వి.లలో శాటిలైట్ కమ్యూనికేషన్ విధానం రావడం వల్ల తరచుగా కొత్త దోరణులు వస్తున్నాయి. శాటిలైట్ చానల్స్ సంఖ్య పెరిగిపోతుంది. ప్రేక్షకులకు ఇదొక సునర్ణావకాశంగా ఉంది. అంచేత ఎలక్ట్రానిక్ మాధ్యమాల్లో వస్తున్న కొత్త పోకడలను మీరు అధ్యయనం చేయవలసిన అవసరం ఎంతైనా ఉంది.

### 21.2. ఆకాశవాణి

కేంద్ర ప్రభుత్వ ఆధ్వర్యంలోని ఆకాశవాణి విస్తరణ, ఆధునికీకరణ కార్యక్రమాలు పంచవర్ష ప్రణాళికల పథకాలవేరకు సాగుతుంది. ప్రస్తుతం దేశంలో దాదాపు నూటికి నూరుపాళ్లు రేడియో కార్యక్రమాలు అందుబాటులో ఉన్నాయి.

నేషనల్ ఛానెల్ 1988లో ఉత్తమశ్రేణి కార్యక్రమాల ప్రసారానికి (High quality Programmes) కేంద్ర ప్రభుత్వం నేషనల్ ఛానెల్ ప్రారంభించింది. దీని కార్యక్రమాలను డిజిటీసుండి కూడా రిలే చేస్తారు. ఇది ఆకాశవాణిలో ఒక కొత్తపోకడ. ఎనిమిదో ప్రణాళికలో ఈ సౌకర్యాన్ని మరింత పటిష్టం చెయ్యాలని, ఆధునికరించాలని నిర్ణయించారు. పటిష్టపరిచే కార్యక్రమం కింద జాతీయ రేడియో ఛానెల్ కొత్త ఎ.ఎమ్. (ట్రాన్సిమిటర్లను నెలకొల్పడం దేశ సరిహద్దు ప్రాంతాలకు రేడియో కార్యక్రమాల విస్తరణ, విదేశాలకు రేడియో కార్యక్రమాల ప్రసారం పెంపుదల వంటివి ఉన్నాయి. ఎనిమిదో ప్రణాళికలో జాతీయ ఛానెల్ ను బాగా విస్తరించాలని సంకల్పం తద్వారా ప్రాంతీయ స్థానిక రేడియో స్టేషన్లు ఎక్కువ కార్యక్రమాలను తమ లక్షిత జనాభాకు అందించే ఏలుంటుంది. విదేశీ కార్యక్రమాలను కూడా ప్రస్తుత ప్రణాళికలో పటిష్టం చేయాలనుకుంటున్నారు. జాతీయ ఛానెల్ ను విస్తరించేందుకు ఆకాశవాణికి మాలిక ఇంజనీరింగ్ సౌకర్యాలను పటిష్టపరచాలి. ఇందుకుగాను అదనపు కేంద్రాలను ప్రారంభించాలి. పగయీ రాత్రి నిరాఘటంగా రేడియో సంకేతాలను ప్రసారం చేసేందుకు ఎఫ్.ఎమ్. తరహా స్టేషన్లను నెలకొల్పే పద్ధతినీ అనుసరిస్తున్నారు. ఐతే ప్రస్తుతం వాడుకలో ఎ.ఎమ్. రేడియోలు ఎక్కువగా ఉన్నందున ఎ.ఎమ్. ప్రసారాన్ని కొనసాగించక తప్పదు. అందుకే ఎ.ఎమ్., ఎఫ్.ఎమ్., పద్ధతులను వివేకవంతంగా మేళవించక తప్పదు.

ఏడో ప్రణాళికలో స్థానిక రేడియో అనే భావానికి వాస్తవరూపం చేకూరింది. ఎనిమిదో ప్రణాళిక దీన్ని పటిష్టంచేసి మరోకొన్ని కొత్త స్టేషన్లను ఆవిష్కరించింది. విభిన్న ప్రాంతాల సాంస్కృతిక సారూప్యతను దృష్టిలో ఉంచుకొని ఎనిమిదో ప్రణాళికలో 79 అదనపు రేడియో కేంద్రాలను నెలకొల్పాలని నిర్ణయించారు. రేడియో సంకేతాల తారుద్యాన్ని పెంచడం, వివిధ ప్రాంతాలకు తగిన రీతిలో కార్యక్రమాలందించటం ఎనిమిదో ప్రణాళికలో ఆకాశవాణి లక్ష్యాలు. కొన్ని కొన్ని ప్రాంతాలకు దగ్గరలోని పక్క రాష్ట్రాలనుంచి రేడియో కార్యక్రమాలు అందుతున్నా ఇవి ఆయా స్వంత రాష్ట్రాల రేడియో కార్యక్రమాలను అందుకోలేక పోతున్నాయి. ఇటువంటి ప్రాంతాలలో రిలే ట్రాన్స్ మిటర్లను నెలకొల్పుతారు. జనాభా తక్కువగా ఉండి, కొండలు, గుట్టలు, పర్వతాల ప్రాంతాలలోని ప్రదేశాలకుగాను అతి తక్కువ శక్తిగల రేడియో ట్రాన్స్ మిటర్లను నెలకొల్పుతారు.

ఎనిమిదో ప్రణాళిక విస్తరణ కార్యక్రమం కింద ఎఫ్.ఎమ్. (ట్రాన్సిమిటర్లలో దేశంలోని 15 కేంద్రాలకు రెండో ఛానెల్ సౌకర్యాన్ని కల్పిస్తారు. రక్షణవళాంకోసం ఒక ప్రత్యేక ఛానెల్ ను ప్రారంభించాలని సంకల్పించారు. డిజిటీలో 250 కిలోవాట్ల శక్తిగల నూడు షార్ట్ వేవ్ ట్రాన్స్ మిటర్లను నెలకొల్పి దేశ సరిహద్దు ప్రాంతాలకు రేడియో కార్యక్రమాలు అందజేస్తారు. ఈ ట్రాన్స్ మిటర్లకు ఆవసరమైన సంఖ్యలో యాంటెన్నాలను అమర్చి, ఉత్తర, వాయవ్య, తూర్పు, ఈశాన్య భారత సరిహద్దు ప్రాంతాలకు కార్యక్రమాలు ప్రసారం చేస్తారు. విదేశీ ప్రసారాలను పటిష్టపరచేందుకు 250 కిలోవాట్ల శక్తిగల నాలుగు షార్ట్ వేవ్ ట్రాన్స్ మిటర్లు 500 కిలోవాట్ల సామర్థ్యంగల మరోరెండు ట్రాన్స్ మిటర్లను ఎనిమిదో ప్రణాళికలో ప్రారంభించాలని సంకల్పం. పసిఫిక్, ఓషియానిక్ ప్రాంతాలకు కూడా ఆకాశవాణి విదేశ ప్రసారాలు విస్తరించేందుకుగాను ఈ ట్రాన్స్ మిటర్లను ఆయా ప్రాంతాలలోని మిత్రదేశాలలో నెలకొల్పాలని భావిస్తున్నారు.

ఆధునాతన సాంకేతిక పరిజ్ఞానంతో ప్రసారరంగంలోని అన్ని విభాగాలను ఆధునికరించాలన్నది ఎనిమిదో ప్రణాళిక లక్ష్యం. తద్వారా ప్రసారాల వాణ్యతను గణనీయంగా పెంచేందుకు వీలౌతుంది. అందుకే డిజిటల్ సాంకేతిక పరిజ్ఞానాన్ని, కాంప్యూటర్లను, సిస్టమ్లను ఆకాశవాణిలో ప్రవేశపెడతారు.

**అభ్యాసం**

జాతీయ ఛానెల్ గురించి రాయండి.

## 21.3. దూరదర్శన్

### శాటిలైట్ లింకేజ్

ఎనిమిదో ప్రణాళికలో దూరదర్శన్ ద్వారా 76 శాతం జనాభాకు టెలివిజన్ కార్యక్రమాలను అందించాలన్నది లక్ష్యం. శాటిలైట్ లింకేజీని పెంచడం, ప్రస్తుత కేంద్రాలలో కార్యక్రమాల నాణ్యతను మెరుగు పరచటం ప్రణాళికా ఉద్దేశం. ప్రస్తుతం నాలుగు మహా నగరాలలో మెట్రోచానెల్స్ వున్నాయి. జాతీయ చానెల్ కార్యక్రమాలకే రద్దీ ఎక్కువ కావడంతో స్థానిక కార్యక్రమాల ప్రసారానికి వీలు కుదరడంలేదు. అందుకే మూడో చానెల్ ను 1995లో ప్రారంభించారు. విదేశీ శాటిలైట్ టెలివిజన్ సేవలు, సైవేట్ టెలివిజన్ నెట్ వర్క్ లు, వీడియో సేవలకు దీటుగా నాణ్యత గల వినోదాన్ని మూడో చానెల్ ద్వారా ప్రేక్షకులకు అందజేస్తున్నారు. అయితే వృత్తిరీత్యా ఆపారమైన ప్రతిభాపాటవాలు, దీక్షా దక్షతలు ఇందుకు ఆవసరం. ఇందుకు గాను దూరదర్శన్ వ్యవస్థకు సంబంధించి ఒక కొత్త పంథా అనుసరించవలసి వుంటుంది.

కార్యక్రమాల విషయంలో స్పాన్సర్డ్ కార్యక్రమాలను క్రమేపీ తగ్గించాలని ఎనిమిదో ప్రణాళికా పత్రం పేర్కొంది. దూరదర్శన్ స్వయంగా రూపొందించిన కార్యక్రమాలను ఆరవై శాతానికి పెంచాలని ప్రణాళికా పత్రంలో పేర్కొన్నారు. వార్తా సేకరణ సౌకర్యాలను పెంచాలని దూరదర్శన్ కేంద్రాలలో కార్యక్రమాల రూపకల్పన సౌకర్యాలను బాగా విస్తరించాలని భావిస్తున్నారు. సరిపాట్లు తాస్ట్రాలకు మన టెలివిజన్ ప్రసారాల నాణ్యతను పెంచేందుకు, 12 అధిక శక్తిగల బ్రాన్స్ మిటర్లను జమ్మూ-కాశ్మీర్, పశ్చిమ బెంగాల్, రాజస్థాన్, ఉత్తరప్రదేశ్, బీహార్ లలో నెలకొల్పుతారు. కొండప్రాంతాలు, గిరిజన ప్రాంతాలకు గాను 100 తక్కువ శక్తిగల బ్రాన్స్ మిటర్లను నెలకొల్పుతారు. టెలిస్ట్రీయల్ రీబ్రాడ్ కాస్ట్ (బ్రాన్స్ మిటర్ల ద్వారా ప్రస్తుత శాటిలైట్ ఆధార సేవలను ప్రణాళికలో విస్తరిస్తారు. శాటిలైట్ ద్వారా వార్తా సేకరణ సౌకర్యాలు ప్రవేశపెడతారు.

### కేబుల్ టి.వి

చికాగోలోని జి.ఐ.సి అంచనా ప్రకారం శ్రీ.శ. 2,000 నాటికి టెలివిజన్ కార్యక్రమాల పరిపూర్ణతలో భారతదేశం అమెరికానే అధిగమించగలదు. అప్పటికి కేబుల్ టెలివిజన్ (సి.టి.వి)లో అనుసంధించిన టెలివిజన్ సెట్ల సంఖ్య 10 కోట్లు కాగలదని అంచనా. ప్రస్తుతం అమెరికాలో 6.4 కోట్ల సి.టి.వి అనుసంధిత సెట్లున్నాయి. కేబుల్ టి.వి. కార్యక్రమాలు భారీ సమాచార వాణిజ్య కార్యకలాపాలుగా అవతరించబోతున్నాయి. వచ్చే రెండు మూడేళ్ళలో భారతీయ ప్రేక్షకులు నెలకు రూపాయలు 500 ఖర్చుతో ప్రపంచంలోని 100 చానెల్స్ మాడగల అవకాశాలు ఏర్పడబోతున్నాయి. మన టెలివిజన్ సెట్లు ప్రపంచానికి ఒక గవాక్షంలా మారబోతున్నాయి. బడా వాణిజ్యవేత్తలు పెద్దమొత్తాలను పెట్టుబడి పెట్టి సి.టి.వి విప్లవాన్ని వేగం చేసేందుకు నడుం బిగిస్తున్నారు. వీరిలో హిందూభాటు, ఆర్పీజి గ్రూపు, పారిశ్రామికవేత్త మోడీ ప్రణయ్ రాయ్, బిజినెస్ ఇండియా టెలివిజన్, ఆర్పిగోయంకానంటి వ్యక్తులు, సంస్థలపేర్లు వినిపిస్తున్నాయి. హిందూజాలకయితే ఏకంగా 99 చానెల్స్ ను విస్తరింప జేయాలన్నది అంతిమ లక్ష్యం. ఆంధ్రప్రదేశ్ లో 'ఈనాడు' అధినేత రామోజీరావు కూడా సి.టి.విలో ప్రవేశించేందుకు పెద్ద ఎత్తున సన్నాహాలు చేస్తున్నట్టు తెలుస్తోంది. ఈ బడా పారిశ్రామిక వాణిజ్య వేత్తలందరూ చిన్న చిన్న కేబుల్ ఆపరేటర్లను తమపక్షానికి తిప్పుకొని వేగంగా రంగంలోనికి దిగేందుకు సిద్ధమవుతున్నారు.

ప్రస్తుతం మన దేశంలో 15 ఛానెల్స్ ప్రసారం అవుతున్నాయి. వీటి ద్వారా వారానికి 1267 గంటల కార్యక్రమాలను దర్శించవచ్చు. మొత్తం ప్రసార సమయంలో 13 శాతం ప్రకటనలకు, 60 శాతం సీరియల్స్ కు సరిపోతుంది. గత మూడేళ్ళలోను టెలివిజన్ ప్రకటనలపై ఖర్చు వార్షికంగా 20 శాతం వార్షిక చక్రరేటులో పెరుగుతోంది. టెలివిజన్ ఛానెల్స్ పెరుగుదల పెట్ల కొనుగోళ్ళు పెరుగుదల వల్ల ప్రకటనలపై ఖర్చులు ఇంకా పెరిగే అవకాశం వుంది. ఇదంతా ముద్రిత ప్రకటనలనుంచి దృశ్యశ్రవణ ప్రకటనల వైపు పెరుగుతున్న ఉత్సాహాన్ని సూచిస్తుంది. ఇదిలావుండగా దూరదర్శన్ వార్తలను ప్రైవేట్ వ్యక్తులకు కాంట్రాక్టు ఇస్తే ఎలా వుంటుందనే సూచన ఒకటి వుంది. ఇప్పటికే ఛానెల్-2 వార్తలను ప్రణవ్ రాయ్ కు అప్పగించటం వనకు తెలిసిందే దూరదర్శన్ కో ప్రైవేటీకరణ అనేది రాజకీయ పరిణామాల్పై ఆధారపడి వుంటుంది.

## 21.4. చలన చిత్రాలు (ఫిలిమ్స్ డివిజన్)

ఎనిమిదో ప్రణాళికలో ఫిలిమ్స్ డివిజన్ తగినన్ని రంగుల చిత్రాలను తయారు చేయాలని లక్ష్యం. ఈ సంస్థ రూపొందించిన డాక్యుమెంటరీలు, న్యూస్ మ్యాగజైన్లను దేశంలోని 12,907 సినిమా థియేటర్లలో ప్రదర్శిస్తారు. వారానికి సుమారు 10 కోట్ల మంది ఈ చిత్రాలను చూస్తారని అంచనా. ఏడో ప్రణాళికలోనే ఫిలిమ్స్ డివిజన్ పంచవర్ష చిత్రాల ఉత్పత్తి అధికం చేసిన నిధులకొరతవల్ల తగినన్ని ఫ్రెంట్లు ఉత్పత్తి చేయలేకపోతున్నందున నలుపు తెలుపులోకి మార్చవలసిందిగా నిర్ణయించారు. ఇది బెడిసి కొట్టడంతో ఎనిమిదో ప్రణాళికలో కేవలం పంచవర్ష చిత్రాలనే తయారుచేసే నిధులను ఫ్రెంట్లు తయారు చెయ్యాలని నిర్ణయించారు.

ఫిలిమ్స్ డివిజన్ ఇప్పుడు వీడియో కాసెట్లను కూడా వాణిజ్యస్థాయిలో ప్రతి ఏటా 700 నుంచి 800 ఉత్పత్తి చేస్తోంది. వీటి సంఖ్య ముందు వరుస ఇంకా పెరగవచ్చు.

### సామాజిక టి.వి

మనది బీదదేశం. సమాజంలోని ప్రతి ఒక్కరికీ టి.వి. సెట్లను కొనే ఆర్థిక స్థావరం లేదు. అందుకే ప్రభుత్వం సామాజిక టెలివిజన్ సెట్ల కార్యక్రమం ప్రారంభించింది. రాష్ట్రాల స్థాయిలో సామాజిక టెలివిజన్ సెట్లను నెలకొల్పటం ఒక ముఖ్యమైన సమాచార రంగ కార్యక్రమం. దీని కింద గ్రామాలలో టెలివిజన్ సెట్లను నెలకొల్పి వాటిని నిర్వహించవలసి ఉంటుంది. ఇతే ఈ విషయంలో కొన్ని సమస్యలున్నాయి. ముఖ్యంగా టెలివిజన్ సెట్ల నిర్వహణ ఓక ప్రధాన సమస్య. విద్యుత్ సరఫరాతో అంతరాయాలు, సిబ్బంది కొరత ఈ సందర్భంగా ఎదురవుతున్న సమస్య. బనా సామాజిక సెట్లకు గ్రామీణ ప్రేక్షకులు గణనీయంగా వస్తున్నారు. అందుకే దేశంలోని 5172 లక్షల గ్రామాలలో ప్రణాళిక అంతానికి కనీసం సగం గ్రామాలలోనైనా సామాజిక సెట్లను ఏర్పాటు చెయ్యాలని లక్ష్యంగా పెట్టుకున్నారు.

### శాస్త్ర సాంకేతిక కార్యక్రమాలు

నాణ్యమైన టెలివిజన్ కార్యక్రమాలను రూపొందించటం, ప్రసారాల నాణ్యతను కూడా పెంచటం ఎనిమిదో ప్రణాళికలో శాస్త్ర సాంకేతిక పరిజ్ఞాన లక్ష్యం. అందుకే కంప్యూటర్ సహాయంతో నిర్వహించే స్టూడియోలను నెలకొల్పుతారు. స్టీరియోఫోనిక్ శబ్ద సౌకర్యాలను ఏర్పాటు చేస్తారు. డిజిటల్, హై డెఫినిషన్ టెలివిజన్ సాంకేతిక పరిజ్ఞానాన్ని వాడుకోలోకి తెస్తారు. ఫైబర్ ఆప్టిక్ ట్రాన్స్మిషన్ లింకులు; మైక్రోవేవ్ ట్రాన్స్మిషన్ రిసీవింగ్ వ్యవస్థను, రేడియో వర్కింగ్, టెలివిజన్ రిసీవ్ స్టేషన్ డిజైన్లను, ఇన్సాట్-2 ఉపగ్రహ వ్యవస్థకు అనువైన సాంకేతిక పరిజ్ఞానాన్ని వాడుకోలోకి తెస్తారు.

### ఇంటర్ నెట్ లింక్-ఇన్ ఫర్ వేషన్ సూపర్ హైవే

ఇది సమాచార రంగంలో మరో విప్లవం. దేశంలోని అన్ని ప్రాంతాల ప్రజలకు క్షణాల్లో సమాచారాన్ని అందించే ప్రక్రియకు ఎలక్ట్రానిక్ ప్రసార సాధనాలు అత్యంత అనుకూలమైనవి. సమాచార ప్రసార రంగంలో

నేడు విప్లవాత్మకమైన మార్పులు చోటుచేసుకుంటున్నాయి. ప్రపంచంలోని ఒక మారుమూల ప్రాంతంనుండి మరో మూల ప్రాంతానికి ఊణాల్లో సమాచారాన్ని అందించేది ఇన్ఫర్మేషన్ సూపర్ హైవే వ్యవస్థ. ఈ వ్యవస్థ ద్వారా సమాచార రంగంలో విప్లవాత్మకమైన మార్పులు వచ్చే అవకాశాలున్నాయి. రేడియో, టెలివిజన్, ఉపగ్రహం, మైక్రోవేవ్ లింక్, ఫైబర్ ఆప్టికల్, కోఎక్సియల్, ట్విన్ వైర్ వంటివి నెట్ వర్కుల కిందికి వస్తాయి. వివిధ ప్రాంతాలలో నెలకొల్పిన ఈ నెట్ వర్కులు ఒకదానితో మరొకటి సంబంధం కలిగి అవి ఏ ప్రాంతానికయినా ఇన్ఫర్మేషన్ సూపర్ హైవే ద్వారా సమాచారాన్ని తక్షణమే అందించే వీలుంటుంది. ఈ నెట్ వర్కులు కెమెరా, కరప్యూటర్, ఫాక్స్ మిషన్, టెలిఫోన్, ఆడియో వీడియో వేపుల ద్వారా సమాచారాన్ని అందించేందుకు వినియోగిస్తారు. అమెరికా వంటి అభివృద్ధి చెందిన దేశాలలో వాణిజ్య కార్యక్రమాలకు ఇన్ఫర్మేషన్ సూపర్ హైవేను విస్తృతంగా వాడి అమోఘమైన ఫలితాలను సాధిస్తున్నారు. భారతదేశం తన సామాజిక ఆర్థిక పరిస్థితులకు అనుగుణంగా అభివృద్ధి కార్యక్రమాలలో ఇన్ఫర్మేషన్ హైవేను వినియోగించుకోవాలని కేంద్ర ప్రభుత్వం నిర్ణయించాలి.

ఈలా నిర్ణయిస్తే దేశంలోని విద్యాలయాలు, వైద్యశాలలు, ఆరోగ్యకేంద్రాలు, వ్యవసాయ, వాతావరణ శాఖలు సాంస్కృతిక యువజన కేంద్రాలు, తదితర అభివృద్ధి సంబంధ విభాగాలు నానా వనరులకు సంబంధించిన సమాచారాన్ని ఉచితంగా మార్పిడి చేసుకునేందుకు ఇన్ఫర్మేషన్ సూపర్ హైవే ఉపయోగపడుతుంది. ప్రజలకు సత్వరంగా సమాచారాన్ని అందించేందుకు ఇన్ఫర్మేషన్ సూపర్ హైవే ప్రధాన సాధనం. అంతేకాక వైద్యనిపుణుల సేవలను సాధారణ పౌరులకు అందుబాటులోనికి తీసుకురావచ్చు. కొత్త పరికరాల అవసరం లేకుండానే ప్రస్తుత సమాచార ప్రసార కమ్యూనికేషన్ పరికరాలతో ఇన్ఫర్మేషన్ సూపర్ హైవేను మరింత అభివృద్ధి పరచవచ్చు. ప్రస్తుతం మన దేశంలో కేంద్ర ఎలక్ట్రానిక్ శాఖకు చెందిన "ఎర్నెట్", టెలికమ్యూనికేషన్ విభాగానికి చెందిన "ఈనెట్", ప్రణాళికా సంఘానికి చెందిన "సికనెట్", ఇ.ఎం.ఇకి చెందిన "ఇండనెట్" వంటి సమాచార నెట్ వర్కులు పనిచేస్తున్నాయి. ఈ నెట్ వర్కులు ఒక్కొక్కటి ఒక ప్రత్యేక అంశానికి మాత్రమే పరిమితం. వీటినిన్నింటిని సమీకృతంచేసి ఇన్ఫర్మేషన్ సూపర్ హైవేను ఏర్పాటు చేస్తే తక్కువ పెట్టుబడితో ఎక్కువ మందికి ఎలక్ట్రానిక్ ప్రసార సాధనాల ద్వారా సమాచారం అందించవచ్చునని నిపుణులు అంటున్నారు. గతకొద్ది సంవత్సరాలుగా మనదేశంలో రేడియో టెలివిజన్ ప్రసారాల విస్తరణ గణనీయంగా పెరిగింది. దేశవ్యాప్తంగా 175 రేడియో ట్రాన్స్ మిటర్ల ద్వారా దాదాపు 29.7 శాతం ప్రజానీకానికి రేడియో కార్యక్రమాలు చేరుతున్నాయి. ప్రస్తుతం దేశంలో ఏడుకోట్ల కుటుంబాలకు రేడియో సెట్లు, 41/2 కోట్ల మందికి టెలివిజన్ సెట్లు ఉన్నట్లు అంచనా. దేశవ్యాప్తంగా వున్న 696 టివి ట్రాన్స్ మిటర్లు 67.8 శాతం భూభాగానికి, 85.1 శాతం ప్రజానీకానికి టెలివిజన్ కార్యక్రమాలు అందిస్తున్నాయి. ఈ ట్రాన్స్ మిటర్ల ద్వారా కూడా బ్రాడ్ క్యాస్టింగ్ సెంటర్ ను ఏర్పాటు చేసి సమాచారాన్ని అందించవచ్చు. ఈ సెంటర్ లు వివిధ నెట్ వర్కుల సహకారంతో పలు అంశాలకు సంబంధించిన సమాచారాన్ని సేకరించి దానిని వివిధ బ్రాడ్ క్యాస్టింగ్ సెంటర్స్ ద్వారా తిరిగి ప్రజలకు ప్రసారం చేయగలవు. ఈ సమాచారాన్ని ప్రయోజనకారిగా మార్చేందుకు అన్ని విద్యాసంస్థలను, పరిశోధనా సంస్థలను, వైద్యకేంద్రాలను, ఇన్ఫర్మేషన్ హైవేకు అనుసంధించవలసి వుంటుంది. ఇన్ఫర్మేషన్ సూపర్ హైవే ఏర్పాటుకు గాను కేబిన్ ల సచివాలయం ఆధిపత్యంలో ఉన్నతస్థాయి కార్యాచరణ బృందాన్ని, సలహామండలిని నియమించాలన్న ప్రతిపాదన కేంద్ర ప్రభుత్వం పరిశీలనలో వుంది. ఈ ప్రతిపాదనను సమాచార ప్రసార శాస్త్రవేత్తలకు చెందిన సంప్రదింపుల సంఘం పరిశీలించింది. ప్రస్తుతం ఇది ప్రధాని పరిశీలనలో వుంది. ఇన్ఫర్మేషన్ సూపర్ హైవే ద్వారా 3 లక్షల మందికి ఉద్యోగావకాశాలు ఏర్పడతాయి.

**అభ్యాసర**

ఇంటర్నెట్ లింక్ కార్యక్రమాలు వివరించండి.

.....

.....

**21.5 ఎలక్ట్రానిక్ మాధ్యమం - భావి ధోరణులు**

ఈ దశాబ్దంలో ప్రసార కార్యక్రమాలనుందించడంలో కొత్త పద్ధతులకు ప్రాముఖ్యతనుస్తున్నారు. రానున్న కాలంలో అవతరించబోయే నూతన ప్రసార సాంకేతిక పరిజ్ఞానాలు ఇలా వుంటాయని అంచనా. (1) ఎ ఎమ్ స్టీరియో (2) డిజిటల్ ఆడియో బ్రాడ్ కాస్టింగ్ (3) ఎస్ ఎమ్ నెట్వర్క్ ద్వారా డేటా బ్రాడ్ కాస్టింగ్.

**ఎ ఎమ్ స్టీరియో**

ఎ ఎమ్ బ్రాడ్ (ట్రాన్స్మిటర్లను కొద్ది మార్పులతో అదనపు పెట్టుబడితో స్టీరియో శబ్ద సంకేతాలను ప్రసారం చేసేందుకు వినియోగించవచ్చు. ఎ ఎమ్ స్టీరియో ప్రసారాలలో వచ్చిన ఈ అభివృద్ధి అమెరికా, జపాన్ లో చాలా మంది ప్రసార కర్తల ఆమోదాన్ని పొందింది. ప్రపంచం మొత్తం మీద ప్రస్తుతం 750 ఎ ఎమ్ బ్రాడ్ కాస్ట్ ట్రాన్స్మిటర్లు వున్నాయి. ఇవి ఎ ఎమ్ స్టీరియోగా మారితే కర్తలు తగ్గి ఎ ఎమ్ బ్రాడ్ కాస్టింగ్ కు మంచి ప్రోత్సాహం లభిస్తుంది.

**డిజిటల్ ఆడియో బ్రాడ్ కాస్టింగ్**

ఈ కొత్త రేడియో ప్రసార పద్ధతి అభివృద్ధి చెందిన పలు దేశాలలో వాడుకలో వుంది. డి ఎ బి విధానంలో కాంపాక్ట్ డిస్కల నాణ్యతగల శబ్ద కార్యక్రమాలను ఉపగ్రహ, భూతల (ట్రాన్స్మిటర్ల ద్వారా కూడా ప్రసారం చేయవచ్చు. డిజిటల్ ఆడియో, డేటా కంప్రెషన్ టెక్నిక్ ప్రయోగాల ద్వారా అద్భుత ఫలితాలు వస్తాయని రుజువైంది. డి ఎ బి లో ఉపయోగించే సాంకేతిక పరిజ్ఞానం మొబైల్ రిసీవర్లకు ఉన్నత ప్రమాణాలతో కూడిన శబ్ద గ్రాహ్యతను కల్పిస్తాయి. 1992లో జరిగిన వరల్డ్ అడ్మినిస్ట్రేటివ్ రేడియో కాన్ఫరెన్స్ డి ఎ బి కోసం ప్రోత్సాహిస్తున్న పుక్రమను కేటాయించింది.

**రేడియో డేటా సిస్టమ్ (ఆర్ డి ఎస్)**

సె సె బి ఆర్ యూరోపియన్ బ్రాడ్ కాస్టింగ్ యూనియన్ (ఇ.బి.యు) ప్రామాణీకరించిన రేడియో ద్వారా డేటా ప్రసారం గత కొద్ది సంవత్సరాలుగా చాలా దేశాలలో అమలులో వుంది. రేడియో డేటా సిస్టమ్ (ఆర్ డి ఎస్) లేక రేడియో బ్రాడ్ కాస్ట్ డేటా సిస్టమ్ (ఆర్ బి డి ఎస్) అనేది ప్రసారాలకు సంబంధించిన ప్రమాణం. ఇది ఎస్ ఎమ్ స్టేషన్ 57 కిలో హెర్ట్స్ సబ్ కేరియర్లను వినియోగించుకుంటూ డేటాను ఎలా ప్రసారం చేస్తుందో నిర్వచిస్తుంది. ఆర్ డి ఎస్ లో అనేక ప్రయోజనాలున్నాయి. రిసీవర్ పై స్టేషన్ పేరు, కార్యక్రమాల వివరాలు, అత్యవసర పరిస్థితుల్లో హెచ్చరికలు ప్రదర్శితమవడం మొదలైనవి పేర్కొనవచ్చు.

కానీ ప్రస్తుతానికి ప్రసారం చేసేవారికి అందుబాటులో వున్నది 'పేజింగ్ సర్వీస్' ఒక్కటే. 'పేజింగ్' అంటే సంవారంలో వున్న ఒక మనిషిని పిలవడం లేదా హెచ్చరించడం. ఇందులో సంకేతాల్లో సందేశం ఆంకెలలో (16 డిజిట్ల వరకు) వుంటుంది. లేకపోతే సందేశంలోని 80 అక్షరాలకు దాటని 'అల్ఫా న్యూమెరిక్ టెక్స్' మేసేజీ' అను చందాదారులైన వ్యక్తులకు ప్రసారం చేయవచ్చు. ఒక ప్రసార బాలంలో పది అక్షర చందాదారులకు సేవల నందించవచ్చు. అమెరికా, చైనా, ఇండియా, యూరోప్ లోని చాలా దేశాలు, 'ఆర్ డి ఎస్ పేజింగ్' ను ఇప్పటికే జాతీయ స్థాయిలో వాడకంలోకి తెచ్చాయి.

## టెలివిజన్ రంగం

టెలివిజన్ ద్వారా అతివేగంగా సమాచార ప్రసారం చేయి వాస్తవంగా మారింది. ఇటీవల వివిధ దేశాలలో ఇందుకు సంబంధించి ఏర్పాటు చేసిన ప్రదర్శనల వల్ల దృశ్య శ్రవ్య సంకేతాల ప్రమాణాలు ఏమాత్రం తగ్గకుండా సమాచారాన్ని సెకనుకు 15 వెంగావట్ల చొప్పున ప్రసారం చేయవచ్చునని తేలింది. ఈ ప్రసార ప్రమాణాలకు సంబంధించి త్వరలో తుది నిర్ణయం తీసుకుంటారని ఆశిస్తున్నారు.

## సమాచార బూత్లు

సమాచార బూత్లలో సమాచార విశ్లేషణ, తెరపై చూపే వ్యవస్థలు ఉంటాయి. నాణాలు లేదా కార్డుల సహాయంతో వీటిని సినియోగించవచ్చు. ప్రసారమవుతున్న సమాచారం నుండి వాడకం తారు తనకు కావలసిన సమాచారాన్ని గ్రహించవచ్చు. ప్రసార జాల వ్యవస్థ సమాచారాన్ని ఎప్పటికప్పుడు తాజాగా క్రమం తప్పకుండా అందిస్తుంది. ఈ సేవల వల్ల ప్రసారం చేసేవారికి అదనపు ఆదాయం లభిస్తుంది.

## టెలివిజన్ ప్రసారాల్లో కొత్త పద్ధతులు

గత శతాబ్దంలో టెలివిజన్ ప్రసారంలో కొన్ని కొత్త సాంకేతిక విధానాలు ప్రవేశించాయి. వీటిలో అత్యంత ముఖ్యమైనవి డి.వి.సి, హెచ్.డి.టి.వి, ఇ.డి.టి.వి అయితే ప్రజాదరణ కొరవడడంతో కొన్ని సాంకేతిక పరిష్కానాలు విఫలమయ్యాయి.

ఈ దశాబ్దపు ప్రగతిలో దృశ్య సంకేతాలను (డిజిటల్ పద్ధతిలోకి) కుదించే సాంకేతిక పరిష్కానం అత్యంత ముఖ్యమైనది. భావి డిజిటల్ టెలివిజన్ ప్రసార వ్యవస్థ చాలా సరళమైంది. ఒక ఛానల్ ను రోజులో కొంత సమయం హెచ్.డి.టి.వి సర్వీసుకు, రెండు ఎక్స్టెండ్ డి.పి.ఎస్ సర్వీసులకు, లేదా స్టాండర్డ్ డి.పి.ఎస్ సర్వీసు పేక్లింటికి లేదా కాంబినేషన్ సర్వీసులకు వాడుకోవచ్చు. పెక్కు ఛానెల్స్ ను అందిస్తున్నది కాబట్టి టెలియోగ్రాఫర్లు డి.టి.వి ఇది శక్తివంతమైనదిగా నిలిచింది. తెరపై బొమ్మల నాణ్యత కూడా బాగుంటుంది.

## స్పష్టమైన బొమ్మల కోసం

1960వ పడిలో ప్రపంచంలో రంగుల టెలివిజన్ 'టెలివిజన్ ప్రసారాల్లో ఒక మైలురాయి. ప్రసారం నాణ్యత బాగుండడంతో ప్రేక్షకులు ఖరీదైన టీవీలు కొనసాగారు. అయినప్పటికీ అప్పుడున్న ఏకవర్ణ టెలివిజన్లకు అనుగుణంగా వ్యవస్థలను రూపొందించడం తొందరపూర్వక పరిణామింది. ఈ కారణం వల్ల నేటికీ రంగుల టెలివిజన్ వ్యవస్థలో కొన్ని పరిమితులు, లోపాలు మిగిలివున్నాయి. ఉపగ్రహాల ద్వారా ప్రత్యక్ష ప్రసారాలు చేయగలగడం ప్రసారాలు చేసేవారికి సంకేతాల రూపకల్పనలో ఒక స్వేచ్ఛకు అరుదైన అవకాశాన్ని కల్పించింది. సంకేతాలు అందుకునేందుకు ప్రేక్షకునికి ఎలాగు ఎడ్-ఆన్ అడాప్టర్ లేదా ప్రత్యేక రిసీవరు వంటి అదనపు సామగ్రి అవసరమవుతుంది. ఈ ఆలోచన ఒక కొత్త ఎన్కోడింగ్ పథకం అభివృద్ధికి దారితీసింది. దీనినే ఎమ్ ఎస్ అనంటారు.

ఈ 'మల్టిప్లెక్సిడ్ అనలాగ్ కాంపోజింట్ లో (ఎమ్ ఎస్) సంప్రదాయం అనలాగ్ వ్యవస్థల కన్న కొన్ని లాభాలు అదనంగా చేరాయి. ఎమ్ ఎస్ లేదా పాకెట్ స్టేషన్ లో డిజిటల్ టాడా అనలాగ్ విజన్లకు ఒకే వాహకం వుంటుంది. ఉన్నత ప్రమాణం గల శబ్ద వాహక (ఛానెల్)లను అధిక సంఖ్యలో డేటా సర్వీసులకు అందించే అవకాశం డేటా కేంద్రం (డేటా రిసోర్స్) ద్వారా కలుగుతుంది. ఉపవాహకాలు లేకపోవడం వల్ల ఎమ్ ఎస్ విజన్ బాండ్ వెడల్పుకు సంబంధించిన పరిధులను సరళం చేస్తుంది. ఈ వెసులుబాటు వల్ల దృశ్యాంశాల నిష్పత్తి 4:3 లేదా 16:9 గా వుంచుకోవచ్చు. యూరోప్ లో ఇ బి యు సంస్థ వారు డి బి ఎస్ ప్రసారాల ప్రదర్శనకు డి-2 ఎమ్ ఎస్ ఎస్ ఎస్ ఎస్ ఎస్ ఎస్ లో ఒక రకం. కాని ఇది మరీ ఖరీదైనది కావడంతో టెలియోగ్రాఫర్లకు ఆసక్తి కలిగించలేకపోయాయి. ఏ ప్రజోపయోగ ఉల్పాదన అయినా విజయవంతం కావడంలో దాని ధర కీలక

పాత్ర వహిస్తుందని దీనివల్ల రుజువయింది. వినియోగ ఎలక్ట్రానిక్ ఉత్పత్తులను వివణితో విజయవంతంగా పరిచయం చేయడానికి అంతర్జాతీయ ప్రమాణికరణ అత్యవసరం. ప్రపంచమంతటికీ వర్తించే ఒకే ప్రమాణం వల్ల ఎన్నో ప్రయోజనాలున్న హెచ్ డి టీవికి ఉత్పాదన ఛాక్ విశ్వ ప్రమాణాన్ని ఆమోదించడంలో ఏకాభిప్రాయం కుదరలేదు. అభివృద్ధి చెందిన టెలివిజన్ (ఎటివి) వ్యవస్థల ప్రమాణాల విషయంలోను స్పష్టమైన అవగాహన లేదు. ఈ రకమైన అనిశ్చిత పరిస్థితి వల్ల వ్యవస్థలకు ప్రజామోదం లభించడంలో అవరోధాలు ఎదురవుతాయి. దీర్ఘకాలిక భవిష్యత్తులో టెలివిజన్ ప్రసారాలు నిస్సందేహంగా 'డిజిటల్ వ్యవస్థ' ద్వారానే అనే విషయంలో ఏకాభిప్రాయం వుంది. టీవి వ్యవస్థ హెచ్ డి టీవికి మారేందుకు ఇదొక సాధనం అని కొందరు భావిస్తుంటే, మరికొందరు దానిని ఒక అవరోధంగా భావిస్తున్నారు. ప్రస్తుత పరిస్థితి సందిగ్ధంగా వుంది. వినియోగదారుల దృక్పథాలమే చివరకు ఏ వ్యవస్థ అమలులోకి వచ్చేది తెలుపుతుంది.

## 21.6 ఆశావహమైన భవిష్యత్తు

భారతదేశం కమ్యూనికేషన్, సాంకేతిక పరిజ్ఞానాలకు, విజయవంతమయిన సామూహిక ప్రసార సాధనాలకు పేరొందిన దేశం. యునెస్కో ప్రమాణాలకంటే సామూహిక ప్రసార సాధనాల లభ్యత మనదేశంలో తక్కువగానే వున్నా విజయవంతమయిన సామూహిక కమ్యూనికేషన్ కు భారతదేశం ప్రసిద్ధి పొందింది. భవిష్యత్తులో సామూహిక కమ్యూనికేషన్ గరిష్ఠ ప్రభావాన్ని చూపాలంటే ప్రసార మాధ్యమాలలోని లోటుపాట్లను సరిదిద్దుకోవాలి. ప్రస్తుతం సంప్రదాయ, సాంకేతిక ప్రాధాన్య ప్రసార మాధ్యమాలు పట్టణవాసులకు, సంపన్నులకే పనిచేస్తున్నాయి. ఇంతగాక కేంద్రీకృత నిర్దేశాలతో పనిచేసే ఏకరీతి ప్రసార వ్యవస్థ బహుళ సంస్కృతిగల స్థానిక ప్రజానీకానికి సామాజిక వర్గాలకు ఉపకరించదు. అందుకే ప్రసార సాధనాల వినియోగం ఎటువంటి లక్ష్యానికి, ఎటువంటి ప్రసార మాధ్యమాలను మేళవించాలి, ఎటువంటి పూర్వోలు లక్ష్యసాధనానికి అనుగుణ వుంటాయనేది నిర్ణయించుకోవాలి. భవిష్యత్తులో ప్రసార సాధనాల సాంకేతిక పరిజ్ఞానం, వినియోగం బహుముఖంగా అభివృద్ధి చెందుతుంది అనటంలో సందేహం లేదు. భారతదేశం కూడా అత్యున్నత సాంకేతిక పరిజ్ఞానాన్ని సాధించేదిశకు చేరుకుంది. రాబోయే కొద్ది సంవత్సరాలలో అంతరిక్ష నాళల ప్రయోగం విషయంలో మనం స్వయం సంపూర్ణిని సాధించబోతున్నాం. ఉపగ్రహాల వినియోగం, అభివృద్ధి విషయాలలో గణనీయ ప్రగతి ఇప్పటికే ప్రస్తుతమవుతుంది. ఇవన్నీ మనదేశంలోని నిరక్షరాస్యతను నిర్మూలించేందుకు, దేశమంతటా వయోజన, అనియత విద్యలను పెంపొందించేందుకు, మన అపార సహజ వనరులను సమర్థవంతంగా సర్వే చేసేందుకు, నిర్వహించేందుకు, దేశమంతటా టెలికమ్యూనికేషన్ సౌకర్యాలను విస్తరించేందుకు మనకు తోడ్పడతాయి. సమీప భవిష్యత్తులో కాశ్మీర్ నుంచి కన్యాకుమారికి పీఠియో టెలిఫోన్ లో మాట్లాడేటంతటి సౌకర్యాల కమ్యూనికేషన్ రంగంలో అభివృద్ధి చెందనున్నాయి. మల్టీ సర్క్యూట్లు లేక డైరెక్ట్ శాటిలైట్ సెట్ల ద్వారా కలర్ టెలివిజన్ కార్యక్రమాలను దేశంలోని ఏ ప్రాంతంనుంచి అయినా చూసే సౌకర్యాలు ముందు ముందు ఏర్పడవచ్చు. ఒక బటన్ నొక్కితే అవసరమయిన సమాచారం పొందే సౌకర్యాలు ఇప్పటికే మనకున్నాయి. ఇవి భవిష్యత్తులో ఇంకా విస్తరిస్తాయి. ఈ శతాబ్దంతానికి ప్రసార ముద్రణారంగాలలో మరికొన్ని విప్లవాత్మకమయిన మార్పులు రానున్నాయి. ప్రకటనలు, ప్రజాసేవ ఉద్యమాలలో చేపట్టే కార్యక్రమాలు లక్షిత ప్రజానీకానికి సందేశం అందించేవిధంగా మార్పులు రావచ్చు. క్లుప్తంగా చెప్పాలంటే ప్రస్తుతం సాంకేతిక పరిజ్ఞానం మానవునికంటే అత్యంత వేగంగా పరుగులు తీస్తోంది. అనువైన కార్యక్రమాలు అభివృద్ధి చేయుటంలో మనం ఇంకా వెనుకబడేవున్నాం. అధునాతన సాంకేతిక పరిజ్ఞానాన్ని వినియోగించి ప్రజల ఆలోచనా సరళిని మార్చగలమా? మన జనాభా విస్తృతాన్ని అరికట్టగలమా? రాజకీయనాయకులు తమ సిద్ధాంతాలను, ఆదర్శాలను ప్రజలకు సమర్థవంతంగా వివరించగలరా? అవే ప్రశ్నలే కాక అధునాతన ఎలక్ట్రానిక్, టెలికమ్యూనికేషన్ పరిజ్ఞానం మన ప్రజలకు వంట బడుతుందా? కమ్యూనికేటర్లు తమ వృత్తిలో మరింత సిద్ధహస్తులయి మన పర్యావరణానికి, మన సంస్కృతికి తమ కమ్యూనికేషన్ పద్ధతులను అనుసంధించగలరా?

ఇవన్నీ అపరిష్కృత సమస్యలుగానే మిగిలిపోయినా ఆశ్చర్యంలేదు. ఏది ఏమైనా ఒకటి మాత్రం నిజం. భవిష్యత్తులో కమ్యూనికేషన్ అనేది ఒక ఆచరణ యోగ్యమైన పకడ్బందీగా రూపొందించిన వ్యూహంగా మారుతుంది. కమ్యూనికేషన్ రంగంలోని ధారా నుంచి మరింత వృత్తిపర సామర్థ్యం, కల్పనికత ముందు ముందు అవసరమవుతాయి. ఎందుకంటే భవిష్యత్తులో ప్రసార సాధనాల ప్రేక్షకులు మరింత విమర్శనాత్మకంగా, హక్కులను ఆచరణలోకి తేవాలని కోరుకుంటారు. అప్పుడు కమ్యూనికేషన్ మరింత పరిశోధనా ఆధారపరంగా రూపుదల్పుతుంది. బహుళ ప్రసార మాధ్యమాలను మరింత పటిష్టంగా వినియోగించవలసి వుంటుంది.

## 21.7 ముఖ్యవిషయాలు గుర్తుంచుకుందాం

- ఉత్తమశ్రేణి కార్యక్రమాల ప్రసారానికి కేంద్ర ప్రభుత్వం నేషనల్ ఛానెల్ ప్రారంభించింది.
- ఉపగ్రహం ద్వారా దేశ విదేశాలకు దూరదర్శన్ కార్యక్రమాలను ప్రసారం చేయడాన్ని శాటిలైట్ లింకేజ్ అంటారు.
- దూరదర్శన్ లో అత్యధిక ఛానెల్స్ ను విస్తరింపజేసింది కేబుల్ టి.వి కార్యక్రమం.
- ఎనిమిదో ప్రణాళికలో ఫిలిమ్స్ డివిజన్ డాక్యుమెంటరీలు, న్యూస్ మ్యాగజైన్లు రంగులలో మాత్రమే ఎక్కువగా తయారు చేస్తుంది.
- గ్రామీణ ప్రజలందరికీ దూరదర్శన్ కార్యక్రమాలను అందుబాటులోనికి తెచ్చేదే సామాజిక టి.వి. పథకం.
- ప్రపంచంలోని ఒక మారుమూల ప్రాంతంనుండి మరోమూల ప్రాంతానికి ఊణాల్లో సమాచారాన్ని అందించేది ఇన్ ఫర్మేషన్ సూపర్ హైవే వ్యవస్థ. దీనినే ఇంటర్ నెట్ లింక్ అని కూడా అనవచ్చు.
- ఎలక్ట్రానిక్ మాధ్యమాలలో వస్తున్న నూతన ధోరణులవల్ల భారతదేశానికి శాస్త్ర, సాంకేతిక విజ్ఞానం విషయాల్లో ఆశావహమైన భవిష్యత్తు ఉన్నది.

## 21.8. మాదిరి పరీక్షా ప్రశ్నలు

I ఈ క్రింది ప్రశ్నలకు 30 పంక్తుల్లో సమాధానాలు రాయండి.

1. ఎలక్ట్రానిక్ మాధ్యమంలో వస్తున్న కొత్త ధోరణులు వివరించండి ?
2. ఇన్ ఫర్మేషన్ సూపర్ హైవే గురించి రాయండి ?

II ఈ క్రింది ప్రశ్నలకు 15 పంక్తుల్లో జవాబు రాయండి.

1. శాటిలైట్ లింకేజ్ గురించి రాయండి ?
2. ఫిలిమ్స్ డివిజన్ కార్యక్రమాలు తెలపండి ?

---

## భాగం 22 ప్రసార మాధ్యమాల మదింపు - కొత్తపోకడలు

---

### విషయక్రమం

22.0 ఉద్దేశం

22.1 ప్రవేశిక

22.2 వార్తాపత్రికలు

22.2.1 పత్రికా కమిషన్లు/కమిటీలు

అభ్యాసం

22.2.2. వార్తా పత్రికల రిజిస్ట్రారు

22.2.3. ఎ.బి.సి.

అభ్యాసం

22.2.4. భారతీయ పత్రికామండలి

అభ్యాసం

22.3. పత్రికా సంస్థలు

22.4. ప్రసార సాధనాల మదింపు

22.5. ఇండియన్ ఇన్స్టిట్యూట్ ఆఫ్ న్యూస్ కమ్యూనికేషన్

22.6. కొత్తధోరణులు

22.7. ముఖ్యవిషయాలు గుర్తుంచుకుందాం

22.8. మాదిరి పరీక్ష ప్రశ్నలు

---

### 22.0. ఉద్దేశం

---

ఈ భాగం చదివిన తర్వాత మీరు ఈ కింది విషయాలు వివరించగలుగుతారు.

- వార్తా పత్రికలు, రేడియో, దూరదర్శన్ల మదింపు కార్యక్రమాలు
  - ఇండియన్ ప్రెస్ కమిషన్లు (పత్రికల కమిషన్)
  - భారతీయ పత్రికామండలి (ప్రెస్ కౌన్సిల్ ఆఫ్ ఇండియా)
  - వృత్తిపరమైన పత్రికా సంస్థలు
  - ఆకాశవాణి, దూరదర్శన్ మాధ్యమాల మదింపు కమిటీలు
- 

### 22.1 ప్రవేశిక

---

ప్రసార సాధనాలు టూవే ట్రాఫిక్ లాంటివి. ప్రజలకు విజ్ఞాన, వినోద కార్యక్రమాలను అందించడమే గాక అవి అందించే కార్యక్రమాలను గురించి ప్రజల అభిప్రాయాలను తెలుసుకొని, ప్రజాభిప్రాయానికి అనువుగా కార్యక్రమాలను రూపొందించడం ప్రసార సాధనాల కర్తవ్యం. తమ కార్యక్రమాలలో ప్రేక్షకులకు భాగస్వామ్యాన్ని

కల్పించిన ప్రసార మాధ్యమాలు బహుళ జనాదరణను పొందుతాయనటంలో సందేహం లేదు. ప్రస్తుతం ఆధునిక సాంకేతిక పరిజ్ఞానంతో కూడిన ప్రసార మాధ్యమాలు ఇటు పట్టణవాసులకు, అటు పల్లెవాసులకు సమాచారాన్ని అందజేస్తున్నాయి. కేంద్రీకృత అజమాయిషీకింద రూపొందిన సమాచార ప్రసార కార్యక్రమాలు సమాజం అవసరాలను తీర్చలేవనేది సుస్పష్టం. అందుకే సామూహిక ప్రసార సాధనాలు అందించే కార్యక్రమాలను ప్రేక్షకులు ఏవిధంగా స్వీకరిస్తున్నారు, కార్యక్రమాల లక్ష్యాలు నింతవరకు నెరవేరాయి, అని తరచుగా మదింపు వేయాలి. ఈ మదింపు కార్యక్రమాన్ని 90 శాతానికి పైగా ప్రైవేటు రంగంలో వున్న పత్రికారంగాల విషయంలో ఆయా పత్రికలే నిర్వహిస్తాయి. దూరదర్శన్, ఆకాశవాణి వంటి ప్రసార మాధ్యమాల విషయంలో ఆయా విభాగాలలో ప్రేక్షక పరిశోధనా విభాగాలున్నాయి. అంతేగాక ప్రభుత్వ ఆధ్వర్యంలోని ప్రసార శాఖల కార్యక్రమాల గురించి సమాచార ప్రసార శాఖ కిందవున్న ఇండియన్ ఇన్స్టిట్యూట్ ఆఫ్ మాస్ కమ్యూనికేషన్ అధ్యయనాలు జరుపుతుంటుంది. వార్తా పత్రికల విషయంలో పత్రికామండలి (ప్రెస్ కౌన్సిల్) పత్రికా సంఘ (ప్రెస్ ఇన్స్టిట్యూట్), భారత వార్తా పత్రికల రిజిస్ట్రారు, ఆడిట్ బ్యూరో ఆఫ్ సర్క్యులేషన్, వివిధ విశ్వవిద్యాలయాల జర్నలిజం శాఖలు అధ్యయనాలు జరుపుతుంటాయి. చలనచిత్రాల విషయంలో సినిమాపత్రికలు, సినిమా రివ్యూలు చాలావరకు మదింపు వేస్తాయి.

## 22.2 వార్తాపత్రికలు

ప్రతి పత్రిక ప్రారంభించే ముందు మార్కెట్ సర్వే నిర్వహించటం సర్వసాధారణం. ముఖ్యంగా భారీ పత్రికల విషయంలో ఇది తప్పక అనుసరిస్తారు. ఈ సర్వేపల్ల ప్రస్తుతం మార్కెట్లో ఉన్న పత్రికలతో పోటీగా తమ పత్రిక ఎంతవరకు పాఠకులను ఆకట్టుకోగలదనేది తెలుస్తుంది. మార్కెట్లోని పత్రికలకంటే తమ పత్రిక విలక్షణంగా ఏమి ఆకర్షణలను అందించగలదు అనేది తేలుతుంది. ఈ సర్వేను ఆయా పత్రికా సంఘాలు తమకు తామే నిర్వహించుకోగలవు. లేదా ప్రముఖ మార్కెట్ సర్వే సంఘాలకు కూడా అప్పగించవచ్చు. ఈ సర్వే ఆధారంగా భావి పాఠకుల అభిరుచుల మేరకు అనేక సంపాదక సంబంధ నిర్ణయాలు కూడా తీసుకోవటమొత్తుంది. ఇటీవలి కాలంలో మార్కెట్ సర్వేలు మరింత శాస్త్రీయంగా, నమ్మకంగా జరుగుతున్నాయి.

స్వాతంత్ర్యానికి పూర్వంనుంచే దేశంలో పాఠక సర్వేలు జరుగుతున్నాయి. ప్రేక్షకపాఠక పరిశోధనలకు బాగా ఊపందుకున్నది. 1970లో బరోడాకు చెందిన ఆపరేషన్ రీసెర్చ్ గ్రూపు (ఓ ఆర్ జి) నిర్వహించిన మొదటి నేషనల్ రీడర్షిప్ సర్వే (ఎన్. ఆర్. ఎస్-I) పల్లనే, ఈ సర్వేలో వార్తాపత్రికలు, ఠేడియో, సినిమా మాధ్యమాల ప్రేక్షక పాఠకులను సర్వేచేశారు. ఎన్ ఆర్ ఎస్-I కింద దేశంలోని 254 పట్టణాలు (39,817 ప్రేక్షకులు), 704 గ్రామాలలో (15,805 ప్రేక్షకులు) మొత్తం 55,622 మంది 15 సంవత్సరాలకు పైబడిన వయోజన ప్రేక్షక పాఠకులను సర్వేచేశారు. తరువాత 1978లో ఓ ఆర్ జి మరో సర్వే ఎన్-ఆర్. ఎస్-II ను నిర్వహించింది. ఇందులో 474 పట్టణాలలోని 45,750 మంది వయోజన పాఠకులను సర్వేచేసింది. ఎన్.ఆర్.ఎస్-I లో 195 పత్రికలకు చెందిన పాఠకులను సర్వేచేస్తే, ఎన్ ఆర్ ఎస్-II లో 365 పత్రికల పాఠకులను సర్వే చేశారు.

ప్రతి పత్రికలోనూ పాఠకుల పేజీ గాని, కాలమ్ గాని సాధారణంగా ఉంటుంది. దిన పత్రికలలో ఐతే ఆపత్రికలోని వ్యాసాలపై అభిప్రాయాలనేగాక, ప్రభుత్వ విధానాలపైన, ప్రజలు ఎదుర్కొంటున్న సమస్యలపైన కూడా పాఠకులు తమ అభిప్రాయాలను వెల్లడిస్తుంటారు. నియంతాతిక (పీరియోడికల్) పత్రికలలో అధికంగా పత్రికలోని అంశాలపై పాఠకుల అభిప్రాయాలను ప్రచురిస్తుంటారు. ఈ ఉత్తరాలు ఒక విధంగా పత్రిక పలుకుబడిని, పత్రికపై పాఠకులకుగల శ్రద్ధను వ్యక్తం చేస్తాయి.

## 22.2.1 పత్రికా కమిషన్లు/కమిటీలు

పత్రికల అభివృద్ధిని, అవి ఎదుర్కొనే సమస్యలను అధ్యయనం చేసే పత్రికా రంగ పురోగమనానికి దోహదపడేందుకు ప్రభుత్వం పత్రికా కమిషన్లను నియమిస్తుంది. ఈ కమిటీల సిఫారసుల వేరకు కేంద్ర ప్రభుత్వం అవసరమైన చర్యలు తీసుకుంటుంది. ఇప్పటివరకు కేంద్ర ప్రభుత్వం రెండు పత్రికా కమిషన్లను నియమించింది. మొదటి పత్రికా సంఘం న్యాయమూర్తి 'రాజ్యాధ్యక్ష' అధ్యక్షతన జూలై 1954లో తన నివేదికను సమర్పించింది. ఈ కమిషన్ సూచనలవేరకు పత్రికామండలిని (Press Council), భారత పత్రికల రిజిస్ట్రారును నియమించారు. వార్తాపత్రికల గురించి సమగ్రమైన అధ్యయనాన్ని ఈ సంఘాలు నిర్వహిస్తాయి. రెండో పత్రికా సంఘాన్ని 1980లో జస్టిస్ కె.కె. మాధ్యు అధ్యక్షతన నెలకొల్పారు. మొదటి పత్రికా సంఘం నివేదికనుండి రెండో పత్రికా సంఘం నివేదికవరకు మూడు దశాబ్దాలకాలంలో పత్రికారంగం తీరుతెన్నులను రెండో పత్రికా సంఘం మదింపుచేసింది. పత్రికల సర్క్యూలేషన్, వార్తాపత్రికల పాత్ర, పత్రికలకు సంబంధించి భారత రాజ్యాంగంలోని అంశాలు, చట్టాలు, పత్రికలపై వత్తిడులు, పాత్రికేయంలో శిక్షణ, పరిశోధన వంటి పలు అంశాలకు సంబంధించి రెండో పత్రికా సంఘం కూలంకషంగా అధ్యయనం చేసింది. వార్తాపత్రికల రిజిస్ట్రారు అయా పత్రికలు వినియోగిస్తున్న సాంకేతిక పరిజ్ఞానం, పాఠకవర్గాల విశ్లేషణ వంటి వివరాలు కూడా కలిగి ఉండాలని, ఇందుకుగాను అవసరమైతే అధ్యయనాలను ప్రోత్సహించాలని ఈ సంఘం సూచించింది. సరియైనకాలానికి పత్రికలు వెలువడుతున్నదీ లేనిదీ కూడా పత్రికల రిజిస్ట్రారు అజమాన్య పరిధిలోని పత్రికా సంఘం సూచించింది. చిన్న పత్రికలకు ఆర్థిక సహాయాన్నిచ్చేందుకు వార్తా పత్రికలకు న్యూస్ ప్రింట్ సరఫరా ఏర్పాటు చేసేందుకు, పత్రికారంగానికి సంబంధించిన అధ్యయనాలు నిర్వహించేందుకు వార్తా పత్రికల అభివృద్ధి సంఘాన్ని (News Paper Development Commission) నియమించాలని రెండో పత్రికా సంఘం సిఫారసు చేసింది. ఇంతేగాక పత్రికారంగానికి సంబంధించిన ప్రతి అంశాన్ని రెండో పత్రికా సంఘం ఆమూల్యంగా పరిశీలించి తన సిఫారసులు చేసింది. ఈ సంఘం నివేదిక సమర్పించి దాదాపు 14 ఏళ్లు గడిగిపోయింది. 1995లో పత్రికారంగంలో ప్రమాణ పరిమాణ సరంగా అనేక మార్పులు చోటు చేసుకున్నాయి. మరో ఐదేళ్లలో 21 శతాబ్దంలోకి అడుగుపెట్టబోతున్నాము. బహుశ 21వ శతాబ్దం తొలిభాగంలో మూడో పత్రికా సంఘాన్ని ఏర్పాటు చేయవలసిరావచ్చు.

పైరెండు పత్రికా కమిషన్ల కాలం 1964-65లో ఆర్.ఆర్.దివాకర్ అధ్యక్షతన చిన్నతరహా పత్రికలపై విచారణా సంఘం, డాక్టర్ బిబి డల్టా అధ్యక్షతన 1972-75నాటి వార్తాపత్రికల ఆర్థిక పరిస్థితులపై నిజ నిర్ధారణ సంఘం, 1977లో శ్రీకులదీప్ నయ్యర్ అధ్యక్షతన నియమించిన వార్తాసేకరణ సంస్థల సంఘం - ఇవన్నీ భారతదేశంలో వార్తా పత్రికలను మదింపుచేసాయి. ఇంతేగాక ఇంతవరకు నాలుగు పాత్రికేయ వేతన మండళ్లు (ట్రీబ్యునల్స్) కూడా వార్తాపత్రికలకు సంబంధించిన వివిధ ఆర్థిక అంశాలను సమగ్రంగా మదింపుచేసాయి.

### చాందా కమిటీ

భారతదేశంలో బ్రాడ్ క్యాస్టింగ్ గురించి విస్తృతంగా సమీక్షించే కృషి 1964లో జరిగింది. అప్పటి సమాచార ప్రసార శాఖ మంత్రి శ్రీమతి ఇందిరా గాంధీ, డిసెంబరు 4న ఆశోక్ కె. చాందా నాయకత్వంలో సమాచార, ప్రసార మాధ్యమాలపై ఒక సంఘాన్ని నియమించారు. రేడియోలో వాణిజ్య ప్రసారాలను ప్రవేశపెట్టవలసిందిగా ఈ కమిటీ సూచించింది. దీనిని ప్రభుత్వం ఆమోదించింది. 1966 నవంబరు 1 నుంచి పూనే నాగపూర్ మీడియం ఛానల్ మీద వాణిజ్య ప్రకటనల ప్రసారం ప్రారంభమైంది. ప్రసార మాధ్యమంలో వృత్తి నైపుణ్యాన్ని పెంపొందించేందుకు ఆకాశవాణి వార్తా విభాగంలో పనిచేస్తున్న కేంద్ర సమాచార సేవ (సె ఐ ఎస్) కు చెందిన సిబ్బందిని ఆ సర్వీసులనుంచి వేరుచేయాలని సూచించింది. అంటే వారిని శాశ్వత ప్రాతిపదిక మీద ప్రసార విభాగంలోకి మార్చాలని సూచించింది. కార్యక్రమ విభాగానికి చెందిన సిబ్బంది విషయంలో కొన్ని ప్రమాణాలను రూపొందించాలని కూడా చాందా కమిటీ సిఫారసు చేసింది. ప్రభుత్వం దీనిని ఆమోదించి మెట్రోయస్ అధ్యక్షతన ఒక అధికార బృందాన్ని నెలకొల్పింది. ఈ బృందం చేసిన సూచనలను సిబ్బంది తనిఖీ విభాగం (ఎస్ ఐ యు) పరిశీలించి తుది సిఫారసులను అందించింది.

రేడియో, టెలివిజన్ ప్రసార విభాగాలకు వేర్వేరుగా స్వతంత్ర ప్రతిపత్తిగల కార్పొరేషన్లను ఏర్పాటు చేయాలన్నది చాందా కమిటీ చేసిన అత్యంత ప్రధానమైన సిఫారసు. అయితే దీనిని ప్రభుత్వం ఆమోదించలేదు. ప్రసార మాధ్యమాలకు స్వతంత్ర ప్రతిపత్తిగల కార్పొరేషన్లను ఏర్పాటు చేయాలన్న డిమాండు అప్పటినుంచి రాజుకుంటూనే వుంది. ఈ విషయంలో కాంగ్రెసేతర ప్రభుత్వాలు (1977లో జనతా, 1989లో నేషనల్ ఫ్రంట్ ప్రభుత్వాలు) చొరవచేసి చర్యలు తీసుకున్నా ఆచరణలో మాత్రం ఒక అడుగుముందుకు వేస్తే నాలుగు అడుగులు వెనుకకు అన్నట్లుగా సాగుతోంది.

### వర్గీస్ కమిటీ

1977లో జనతాపార్టీ అధికారంలోకి రాగానే ప్రసార మాధ్యమాలకు ప్రభుత్వ నియంత్రణనుంచి స్వేచ్ఛ కల్పించి సెసలైన స్వయం ప్రతిపత్తి నిర్వహణ తన ఎన్నికల వాగ్దానికీ వాస్తవ రూపాన్నిచ్చేందుకు నడుంకట్టింది. 'హిందూస్థాన్ టైమ్స్' దినపత్రిక మాజీ సంపాదకుడు బి.జి. వర్గీస్ అధ్యక్షతన 12మంది సభ్యులతో కార్యాచరణ బృందాన్ని నెలకొల్పింది కూడ. వర్గీస్ కమిటీ తన వివేదికను 1978 ఫిబ్రవరి 24న సమర్పించింది. రేడియో, టెలివిజన్ సేవలు రెంటికీ జవాబుదారీ వహించే విధంగా 12 నుంచి 21 మంది సభ్యులతో కూడిన 'ఆకాశ భారతి' (ట్రస్టును ఏర్పాటు చేయాలని ఈ కమిటీ సూచించింది. వీరిలో ముగ్గురు పూర్తికాలిక సభ్యులుగా వ్యవహరిస్తూ ప్రసారరంగంలో నిర్దిష్ట విధులను నిర్వర్తించాలని కూడా కమిటీ పేర్కొంది. భారత ప్రధాన న్యాయమూర్తి, యూనియన్ పబ్లిక్ సర్వీసు కమీషన్ అధ్యక్షులు ఇరువురూ కలసికట్టుగా ఆకాశ భారతి అధ్యక్ష పదవికి కొన్ని పేర్లను సూచించాలని, వీరిలో ఒకరిని రాష్ట్రపతి నియమించాలని వర్గీస్ కమిటీ సిఫారసు చేసింది. వర్గీస్ కమిటీ సిఫారసు ప్రకారం ఆకాశ భారతిలో మూడంచెల వ్యవస్థవుండాలి. ఈ వ్యవస్థకు అత్యున్నత స్థాయిన 12మంది ఛైర్మన్లతో కూడిన కార్యనిర్వాహక మండలి వుంటుంది. దీనికి కంట్రోలర్ జనరల్ ఆఫ్ బ్రాడ్కాస్టింగ్ అధిపతిగా వుంటారు. అతనే ప్రధాన కార్య నిర్వాహకుడుగా కూడా వ్యవహరిస్తాడు. వర్గీస్ కమిటీ సిఫారసుల ఆధారంగా ప్రభుత్వం ఒక బిల్లును రూపొందించి 1979 ప్రారంభంలో పార్లమెంటుకు సమర్పించింది. ఈ బిల్లులో కమిటీ సూచనలను చాలావరకు నీరుగార్చినట్లు విమర్శలున్నాయి. కమిటీ సూచన వేరకు ప్రసార మాధ్యమాల కార్పొరేషన్లకు అధ్యక్షుని ఒక నిర్దిష్ట పద్ధతి వేరకు రాష్ట్రపతి నియమించవలసివుండగా, బిల్లు ప్రకారం కార్పొరేషన్ అధ్యక్షుని ప్రభుత్వమే నియమిస్తుంది. 1979 చివరన పార్లమెంటు రద్దుకావటంతో బిల్లు కాస్తా మురిగిపోయింది.

### జోషీ కమిటీ

1980 ఎన్నికల తరువాత ప్రసార మాధ్యమాలకు స్వయం ప్రతిపత్తిని అటకెక్కించేసారు. అయితే 1982 నుంచి మూడుపూవులు ఆరుకాయలుగా వర్దిల్లుతున్న దూరదర్శన్ కు అది ప్రసారం చేసే కార్యక్రమాలు ఎలా వుండాలి అనే మీమాంసకొత్తగా తలెత్తింది. దేశంలో సామాజిక ఆర్థికాభివృద్ధికి దూరదర్శన్ తోడ్పడాలని, ప్రజానీకానికి సమాచారం, విద్య వినోదాలను అందించాలన్నది దృష్టిలో వుంచుకుని దూరదర్శన్ కార్యక్రమ ప్రణాళికను రూపొందించాలనే ఉద్దేశంతో 1982 డిసెంబరులో ప్రభుత్వం డాక్టర్ పి.సి. జోషీ అధ్యక్షతన 8 మంది సభ్యులతో ఒక కార్యాచరణ బృందాన్ని నియమించింది. తిరిగి 1983 మార్చిలో ఈ కమిటీలోకి మరో అయిదుగురు సభ్యులను కొత్తగా నియమించటంతో మొత్తం సభ్యుల సంఖ్య 13కు పెరిగింది. ఈ బృందం దూరదర్శన్ ప్రాడ్యూషన్లకు కార్యక్రమాల రూపకల్పనలో మరింత స్వేచ్ఛనిచ్చాలని అభిప్రాయపడింది. గ్రామానికి కనీసం ఒక కమ్యూనిటీ టెలివిజన్ సెల్ ను సమకూర్చాలని సిఫారసు చేసింది. క్షేత్ర ప్రభావశాఖకు నిసిపిలను సమకూర్చి ఆశాఖ క్షేత్ర దళాలు దూరదర్శన్ తయారు చేసే నిర్దిష్ట ప్రాంతీయ కార్యక్రమాలను గ్రామాలలో ప్రదర్శించాలని కమిటీ కోరింది. దూరదర్శన్ లో అంతర్లతంగా కానీ కాక బయట ప్రయివేటు రంగంలో కూడా దూరదర్శన్ కార్యక్రమాల తయారీని ప్రోత్సహించాలని కమిటీ సూచించింది. ప్రాంతీయ స్థాయిలో డిల్లీ నుంచి ప్రసారమయ్యే ఇంగ్లీషు, హిందీ వార్తా ప్రసారాలలో ఏదో ఒక ప్రసారాన్ని స్థానిక ఆవసరాలను బట్టి రిలే

చేసి అధికారం దూరదర్శన్ ప్రాంతీయ డైరెక్టర్లకు వుండాలన్న అభిప్రాయాన్ని జోషి కమిటీ వెలిబుచ్చింది. దూరదర్శన్ కార్యక్రమాలలో పక్షపాత ధోరణిని అరికట్టేందుకు వార్తా విభాగపు సభ్యుని కనిపెట్టి వుండేందుకు ఒక శాఖను ఏర్పాటు చేయాలని కమిటీ సూచించింది. సమాచార ప్రసార మంత్రిత్వశాఖలోని అత్యున్నతాధికారులు తరచుగా మారుతూండటంవల్ల ఆ మంత్రిత్వ శాఖలో వృత్తి సామర్థ్యం, అవగాహనలు కొరవడుతున్నాయి. దీనిని దృష్టిలో వుంచుకుని సమాచార ప్రసార మంత్రిత్వశాఖను రైల్వేబోర్డు తరహాలో పునర్వ్యవస్థీకరించాలని జోషి సంఘం సిఫారసు చేసింది. దూరదర్శన్ లో సగానికి పైగా కార్యక్రమాలు అభివృద్ధి కార్యక్రమాలకు, విద్యాబోధనకు సంబంధించి వుండాలని కూడా కమిటీ పేర్కొంది. టెలివిజన్ చిత్రాల ఉత్పత్తిని ప్రోత్సహించేందుకు దూరదర్శన్ ఫిల్మ్ డెవలప్ మెంట్ కార్పొరేషన్ ను కూడా ఏర్పాటు చేయాలని జోషి కమిటీ సూచించింది. మహానగరాలలో కొత్త కొత్త ఛానల్స్ ప్రారంభించేకంటే జడత్వంలో ఉన్న రిలే కేంద్రాలను చురుకైనటువంటి కార్యక్రమ ఉత్పత్తి కేంద్రాలుగా తీర్చిదిద్దే కార్యక్రమానికి ప్రాధాన్యాన్నివ్వాలని కూడా జోషి సంఘం కోరింది.

### ప్రసార భారతి బిల్లు

1989లో జరిగిన సాధారణ ఎన్నికలలో నేషనల్ ప్రంట్ ప్రభుత్వం ఏర్పడింది. తన ఎన్నికల వాగ్దానం మేరకు నేషనల్ ప్రంట్ ప్రభుత్వం హుటా హుటిన్ 1989 ప్రసార భారతి (బ్రాడ్ కాస్టింగ్ కార్పొరేషన్ ఆఫ్ ఇండియా) బిల్లును 1989 డిసెంబరు 29న పార్లమెంటులో ప్రవేశ పెట్టింది. ఈ బిల్లు ప్రకారం "వాస్తవమైన స్వతంత్ర ప్రత్తిపత్రికల సంస్థ" గా ప్రసార భారతి లేక బ్రాడ్ కాస్టింగ్ కార్పొరేషన్ ఆఫ్ ఇండియాను నెలకొల్పాలారు. ఈ కార్పొరేషన్ లో రేడియో, టెలివిజన్ అని రెండు విభాగాలుంటాయి. ప్రసార భారతికి సంస్థ అధ్యక్షునితో సహా మొత్తం 10 మంది గవర్నర్ల మండలి వుండాలి. వీరుగాక ఒక సమాచార ప్రసార మంత్రిత్వ శాఖ ప్రతినిధి కూడా వుంటాడు. 10 మంది గవర్నర్లలో ఆరుగురు పార్టీ టైం గవర్నర్లుంటారు. (చిత్రం చూడండి)

### అధ్యక్షుండు

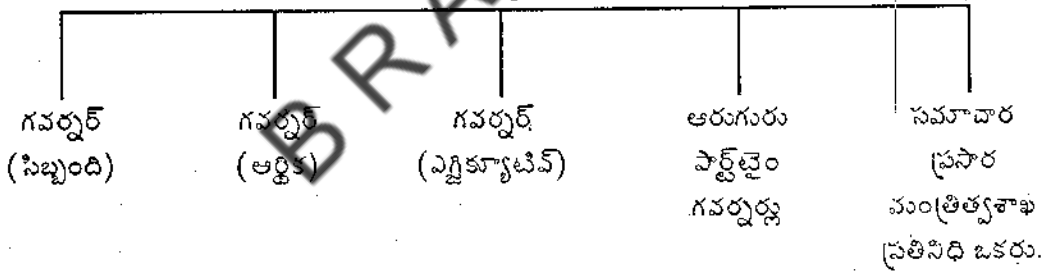

ఆరుగురు పార్టీ టైం గవర్నర్లుగా వివిధ రంగాలలో నిష్ణాతులైనవారిని ఎంపిక చేస్తారు. రాజ్యసభ అధ్యక్షుడు, ప్రెస్ కాన్సిల్ అధ్యక్షుడు, రాష్ట్రపతి నామినీ ఈ ముగ్గురితో కూడిన ఒక కమిటీ గవర్నర్లను ఎంపిక చేస్తుంది. వీరిని రాష్ట్రపతి నియమిస్తారు. ఎగ్జిక్యూటివ్ గవర్నర్ ప్రసార భారతి సంస్థకు చీఫ్ ఎగ్జిక్యూటివ్ గా వ్యవహరిస్తారు. బిల్లు ప్రకారం ఒక ప్రసార మండలిని కూడా ఏర్పాటు చేసే వీలుంది. ఈ మండలిలో ఒక అధ్యక్షుడు, పదిమంది సభ్యులు ఉంటారు. వీరిని కూడా రాష్ట్రపతి నియమిస్తారు. స్వేచ్ఛగా, స్వచ్ఛంగా, నిరాపేక్షతో సమాచారాన్ని పొందాలన్న ప్రజల హక్కు అమలు జరిగేలా ఈ మండలి కనిపెట్టి వుంటుంది. దేశ విభిన్న సంస్కృతులకు వివిధ వర్గాలకు ప్రసార భారతిలో ప్రచారం లభించేలా చూస్తుంది. ఈ మండలి ప్రసార భారతిపై వచ్చే ఫిర్యాదులను సరిశీలించటమే గాక బోర్డ్ ఆఫ్ డైరెక్టర్లకు తగిన సలహాలిస్తుంది. ఈ కార్పొరేషన్ కు ఆదిలో ప్రభుత్వం నుండి ఆర్థిక సహాయం అందినా క్రమేపీ అది తన స్వంత కార్లపై నిలబడగలదని ఆశాభావాన్ని వ్యక్తం చేశారు. నేషనల్ ప్రంట్ ప్రభుత్వం ఎంతో ఉత్సాహంతో ప్రసార భారతి బిల్లును అందించినా ఈ బిల్లు కార్యరూపం ధరించలేదు.

అభ్యాసం

పత్రికా కమిషన్ల పాత్ర చర్చించండి ?

.....

.....

.....

.....

.....

.....

**22.2.2. వార్తా పత్రికల రిజిస్ట్రారు**

వార్తా పత్రికల రిజిస్ట్రారు కార్యాలయాన్ని 1956 జూలైలో వెలకొల్పారు. దేశంలో ప్రచురితమౌతున్న వార్తా పత్రికలనన్నిటిని నమోదు చేసుకుని, నమోదు పత్రాన్ని వ్వటం, పత్రికలకు సంబంధించిన వివరాలనన్నిటిని ఒక రిజిస్ట్రార్ లో పొందుపరచి, ప్రతి ఏటా "ప్రెస్ ఇన్ ఇండియా" అనే నివేదికను పార్లమెంటుకు సమర్పించడం రిజిస్ట్రారు విధి. పత్రికలు తమ సర్క్యూలేషన్ వివరాలను వార్తా పత్రికల రిజిస్ట్రారుకు అందజేస్తాయి. ఆవివరాల ఆధారంగా రిజిస్ట్రారు పత్రికలకు న్యూస్ ప్రింట్ సరఫరా ఏర్పాటు చేస్తారు. మొదటి పత్రికా సంఘం పత్రికల సర్క్యూలేషన్ కు సంబంధించిన వివరాలు సేకరించడానికి చాలా ఇబ్బందులు పడింది. అందుకే పత్రికల రిజిస్ట్రారు కార్యాలయం ఏర్పాటు చెయ్యాలని సూచించింది. రెండో పత్రికా సంఘం పత్రికలకు సంబంధించిన సమాచారాన్ని సేకరించటంలో పత్రికల రిజిస్ట్రారు కార్యాలయం వల్ల తనపని సుగమమైనట్లు నివేదికలో పేర్కొంది. వార్తా పత్రికల సర్క్యూలేషన్ గణాంకాలను పత్రికల రిజిస్ట్రారు తనిఖీ చేస్తూండాలని రెండో పత్రికా సంఘం సూచించింది. అలాగే రిజిస్ట్రారు వార్షిక నివేదికలో వివిధ పత్రికల సగటు పేజీలను గురించి కూడా పేర్కొనాలని పత్రికా సంఘం సూచించింది. న్యూస్ ప్రింట్ కేటాయింపు గురించి భవిష్యత్తులో కంట్రోల్లు ఎత్తివేసే సూచనలున్నాయి. ముందు ముందు న్యూస్ ప్రింట్ కేటాయింపు బాధ్యతకు సంబంధించిన వత్తిడులు రిజిస్ట్రారుపై తగ్గే అవకాశాలూ ఉన్నాయి. కనుక భవిష్యత్తులో పత్రికల రిజిస్ట్రారు నివేదికలు రెండో పత్రికా సంఘం సూచించిన విధంగా మరింత సమగ్ర సమాచారాన్ని అందించవచ్చు.

**22.2.3. ఎబిసి**

వార్తా పత్రికలు, ప్రకటన సంస్థలు కలిసి ఏర్పాటు చేసిన బాంబేలోని ఆడిట్ బ్యూరో ఆఫ్ సర్క్యూలేషన్ (ఎబిసి) పత్రికల సర్క్యూలేషన్ కు సంబంధించిన మౌఖికమైన సమాచారాన్ని అందిస్తుందని ప్రతీతి. ఎబిసి ద్రువపత్రం ఆధారంగా అడ్వర్టయిజింగ్ సంస్థలు పత్రికలకు ప్రకటనలను విడుదల చేస్తాయి. ఏదైనా ఒక పత్రిక పూర్తి పాఠకదృశ్యాన్ని అందిస్తుంది ఎబిసి. ఏ ఏ ప్రాంతాల్లో ఎన్ని పత్రికలు విక్రయమౌతున్నదీ, ఉచిత కాపీలు పోను నికర సర్క్యూలేషన్ ఎంత ఉన్నదీ వివరిస్తుంది. నలభై శాతానికి పైగా కమీషన్ చెల్లించిన కాపీలను ఎబిసి పరిగణనలోకి తీసుకోదు. ఎబిసి సర్టిఫికేటు ఆయా పత్రికలకు సంబంధించి అత్యంత విశ్వసనీయమైన సమాచారాన్ని అందజేస్తుందనటంలో సందేహం లేదు.

అభ్యాసం

ఎబిసిని వివరించండి

.....

.....

#### 22.2.4. భారతీయ పత్రికామండలి (Press Council of India)

మొదటి పత్రికాసంఘం సూచనమేరకు 1966లో పత్రికామండలి (ప్రెస్ కౌన్సిల్) అవతరించింది. ఈ మండలి ముఖ్య విధులలో పత్రికలపై వచ్చిన ఫిర్యాదుల విచారణ, పాత్రికేయ నియమావళి రూపకల్పన, పత్రికల వ్యవస్థాత్మక అంశాల పరిశీలన ఉన్నాయి. 1975లో దేశంలో అత్యవసర పరిస్థితి కాలంలో ప్రెస్ కౌన్సిల్ ను రద్దు చేయడం వల్ల ఈ కృషి ఆగిపోయింది. పత్రికలకు సంబంధించిన చట్టాలను మరీపు వేసేందుకు ప్రెస్ కౌన్సిల్ కు ఒక పరిశోధనా విభాగం ఉంది. పత్రికా స్వేచ్ఛ, ప్రభుత్వరహస్యాలు, పత్రికారంగం పార్లమెంటు ప్రత్యేక హక్కులు, పరువు నష్టపు చట్టం వంటి అంశాలపై ప్రెస్ కౌన్సిల్ పలు అధ్యయనాలను నిర్వహించింది. ఈ అధ్యయనాలు తమకెంతో ఉపయోగపడినట్లు రెండో పత్రికాసంఘం నివేదికలో పేర్కొన్నారు. విదేశీ పత్రికలను భారతదేశంలోకి అనుమతించటం విషయంలో కూడా ప్రెస్ కౌన్సిల్ వ్యతిరేకతను తెలిపింది. 1970-80లలో భారతీయ పత్రికలు విదేశీ సహాయాన్ని స్వీకరించరాదన్న నియమం ఒకటి ఉండేది. ఈ అంశంపైనే కూడా ప్రెస్ కౌన్సిల్ 1973లో కొన్ని ఉత్తర్వులను జారీ చేసింది. విదేశీ ప్రభుత్వ ప్రకటనలు ప్రచురించే సందర్భాలలో ఎంతమొత్తాన్ని ఆ ప్రకటనలకు వసూలు చేసినదీ నిర్దుష్టంగా ప్రకటించాలని ప్రెస్ కౌన్సిల్ అభిప్రాయపడింది.

అభ్యాసం

భారతీయ పత్రికామండలి ముఖ్యోద్దేశం ఏమిటి?

#### 22.3 పత్రికా సంస్థలు

పత్రికా రంగానికి సంబంధించి పలు అంశాలపై పాత్రికేయ వృత్తిపరమైన సంస్థలు వివిధ అధ్యయనాలను, పరిశోధనలను నిర్వహిస్తున్నాయి. వీటిలో పేర్కొనదగినది ప్రెస్ ఇన్స్టిట్యూట్ ఆఫ్ ఇండియా, ఇండియన్ ఇన్స్టిట్యూట్ ఆఫ్ మాస్ కమ్యూనికేషన్, విశ్వవిద్యాలయ జర్నలిజం శాఖలు.

మొదటి పత్రికా సంఘం సూచన మేరకు దేశంలోని ప్రముఖ వార్తా పత్రికల ప్రాధ్యులం వల్ల 1963లో ప్రెస్ ఇన్స్టిట్యూట్ ఆఫ్ ఇండియా అవతరించింది. ఈ సంస్థ పత్రికా రంగంలో శిక్షణ నిస్తుంటుంది. పత్రికలకు సంబంధించి

పలు అధ్యయనాలను కూడా నిర్వహిస్తుంటుంది. 'విదుర అనే పత్రిక ద్వారా ఈ సంస్థ పాత్రికేయరంగానికి సంబంధించి వృత్తిపరమైన అంశాలను ప్రచురిస్తుంటుంది. కేంద్ర ప్రభుత్వ ఆధ్వర్యంలో ఢిల్లీలోని ఇండియన్ ఇన్స్టిట్యూట్ ఆఫ్ మాస్ కమ్యూనికేషన్ కూడా పత్రికా రంగానికి సంబంధించిన అధ్యయనాలను నిర్వహిస్తుంటుంది. వివిధ విశ్వవిద్యాలయాలలోని జర్నలిజం విభాగాలు కూడా కమ్యూనికేషన్ రంగంపై పరిశోధనలు, అధ్యయనాలు అనుకున్నంతగా వుండటం లేదని రెండో పత్రికా సంఘం పేర్కొంది. అయితే కొన్ని విశ్వవిద్యాలయాలు నిర్వహించిన అధ్యయనాలు ప్రయోజనకరమైనవిగా వున్నట్లు పత్రికా సంఘం తెలిపింది. 1979లో ఉస్మానియా విశ్వవిద్యాలయ జర్నలిజం శాఖ 'తెలుగురైతు' పత్రికపై అధ్యయనం చేసి 'ఇంటర్ ఫేస్' అనే ఆ విశ్వవిద్యాలయ జర్నలిజం శాఖ పత్రికలో ఫలితాలను ప్రకటించింది, ఈ ఫలితాలు ఎంతో ఆసక్తికరంగా వున్నాయని రెండో పత్రికా సంఘం పేర్కొంది. 'తెలుగురైతు' పాఠకులు ఎంతో మెళకువగల పాత్రికేయులుగా కూడా వ్యవహరించినట్లు అధ్యయనంలో తేలింది.

**కేంద్ర ప్రభుత్వ పత్రికా సమాచార సంస్థ - రాష్ట్ర సమాచార పౌరసంబంధ శాఖలు**

వార్తా పత్రికలలో ప్రచురించే అంశాలను నిరంతరం సమీక్షిస్తుండాలని మొదటి పత్రికా సంఘం సూచించింది. భారతీయ పత్రికలు తమ బాధ్యతలను ఏ విధంగా నిర్వర్తిస్తున్నదీ ప్రెస్ ఇన్స్టిట్యూట్ ఆఫ్ ఇండియా మదింపు వేసి వార్షిక నివేదికలను పార్లమెంటుకు సమర్పించాలని తొలి పత్రికా సంఘం సిఫారసు చేసింది. ఇండియన్ ఇన్స్టిట్యూట్ ఆఫ్ మాస్ కమ్యూనికేషన్ కూడా ప్రెస్ ఇన్స్టిట్యూట్ కంటే భారీ, ఆర్థిక వృత్తిపర వనరులతో ప్రారంభమైంది. అయితే ఈ రెండు సంస్థలు ఇంతవరకు భారత పత్రికా రంగంపై సమగ్రమైన, నిరంతర సమీక్షలు నిర్వహించనేలేదు. బహుశ, భారీ స్థాయి కెడిగిన భారతీయ పత్రికా రంగాన్ని సమీక్షించటం ఒక మహానగరానికి పరిమితమైన సంస్థలు నిర్వహించటం ఆచరణాత్మకం అయి వుండకపోవచ్చు.

అయితే కేంద్ర ప్రభుత్వ సమాచార ప్రసార మంత్రిత్వ శాఖలోని పత్రికా సమాచార సంస్థ ( ప్రెస్ ఇన్ ఫర్ మేషన్ బ్యూరో ), రాష్ట్రాలలోని దాని శాఖలు పత్రికలలోని వార్తల క్లిష్టింగులను సేకరించి, వాటిని సమీక్షిస్తుంటాయి. ఇంతేగా ఈ సంస్థలోని ఫీడ్ బ్యాక్ విభాగాలు, పత్రికల అభిప్రాయాలను కూడా సమీక్షిస్తుంటాయి. రాష్ట్ర ప్రభుత్వాలకు చెందిన సమాచార ప్రజా సంబంధ శాఖలు కూడా ఇటువంటి బాధ్యతలను రాష్ట్ర ప్రభుత్వంతరపున నిర్వహిస్తున్నాయి. అయితే అటు ప్రెస్ ఇన్ ఫర్ మేషన్ బ్యూరో, ఇటు రాష్ట్రాల సమాచార ప్రజా సంబంధ శాఖలు నిర్వహించే సమీక్షలు తమ తమ ప్రభుత్వాల ప్రచార అవసరాలను దృష్టిలో పెట్టుకుని నిర్వహిస్తున్నాయి. అయితే ఈ శాఖలు తమ సమీక్షలో మత విద్వేషాన్ని రెచ్చగొట్టే రాతలను ఒక కంట కనిపెడుతుంటాయి.

భారతీయ పత్రికా రంగం ఏ విధంగా వ్యవహరిస్తోంది, పాత్రికేయ వృత్తి ప్రమాణాలను ఏ విధంగా మెరుగుపరచాలి అన్నది ప్రెస్ కౌన్సిల్ ముఖ్యమైన బాధ్యతలలో ఒకటి. ఇందుకూను పత్రికారంగాన్ని నిరంతరం మదింపు చేయవలసిన అవసరం ఎంతో వుంది. అయితే ప్రస్తుతానికి పత్రికల పనితనాన్ని మదింపువేసి ప్రెస్ కౌన్సిల్ కు నివేదించగల సంస్థలు గాని ఏర్పాటుగానిలేదు. అందుకే వివిధ విశ్వవిద్యాలయాల జర్నలిజం శాఖలు, ఇండియన్ ఇన్స్టిట్యూట్ ఆఫ్ మాస్ కమ్యూనికేషన్, ప్రెస్ ఇన్స్టిట్యూట్ ఆఫ్ ఇండియా, మరే ఇతర నమ్మదగిన సంస్థతోనయినా సరే ఆయా ప్రాంతాలలోని పత్రికల మదింపునకు సంబంధించి ప్రెస్ కౌన్సిల్ ఏర్పాట్లు చేసుకోవాలని, ఆయా సంస్థలకు అవసరమైన నిధులను కూడా ప్రెస్ కౌన్సిల్ సమకూర్చాలని రెండో పత్రికా సంఘం సూచించింది. ఈ సిఫారసును ఆమలులోకి తేవటం అత్యంత ఆవశ్యకం.

**22.4. ప్రసార సాధనాల మదింపు**

అకాశవాణి, దూరదర్శన్ లలో శ్రోతల ప్రేక్షక పరిశోధనా విభాగాలున్నాయి. అయితే వీటి పరిశోధనా ఫలితాలు సాధారణంగా పరిశోధకులకు, ప్రజలకు అందుబాటులో వుండవు. ఈ విభాగాల పరిశోధనలు ప్రత్యేకించి అకాశవాణి, దూరదర్శన్ ల కార్యక్రమాలపైన మాత్రమే జరుగుతాయి. అందుకే ఈ పరిశోధనా ఫలితాలను బహిరంగపరచవలసిన

అవసరం లేదని సమాచార ప్రసార మంత్రత్వశాఖ అభిప్రాయం. అయినా ఆకాశవాణి తన శ్రోతల పరిశోధనా ఫలితాలను సమాచారం, విద్య, వ్యవసాయం వంటి వివిధ క్షేత్రాలకు ప్రభుత్వ శాఖలకు అందజేయవలసిందిగా ఆదేశాలున్నాయి. ఆకాశవాణి వాణిజ్య ప్రసారాల విభాగానికి కూడా శ్రోతల పరిశోధనలను నిర్వహిస్తుంటుంది. ఈ పరిశోధనల ఫలితాలను ప్రకటన సంస్థలకు, ప్రకటనకర్తలకు విక్రయిస్తుంటారు. అదే విధంగా ఈ పరిశోధనా విభాగాలకు సంబంధించిన సాధారణ సమాచారాన్ని బయటివారి విజ్ఞాపనల మేరకు అందజేస్తుంటారు.

ఆకాశవాణి, దూరదర్శన ప్రేక్షక పరిశోధనలు కేవలం రేడియో, టెలివిజన్ సెట్లు వున్న శ్రోతలకు/ ప్రేక్షకులకు మాత్రమే పరిమితమై వుంటాయి. పైగా పదిహేనేళ్లలోపు వయసుగల ప్రేక్షకుల అభిప్రాయాలను సాధారణంగా ఇవి పరిగణనలోకి తీసుకోవు. రేడియో, టెలివిజన్ ప్రకటనకర్తలు తమ వస్తు సముదాయాన్ని కొనుగోలు చేయగల ప్రేక్షకుల అభిప్రాయాలకు మాత్రమే విలువనిస్తుంటాయి. గనుక ఈ పరిశోధనా విభాగాలు రేడియో, టెలివిజన్ సెట్లున్న ప్రేక్షకులను, పదిహేనేళ్ల పైబడిన ప్రేక్షకులను మాత్రమే పరిగణిస్తుంటాయని భావింపవచ్చు. ప్రేక్షకుల పరిశోధన వల్ల ఆకాశవాణి, దూరదర్శన ప్రకటనల ఆదాయం పెరుగుతోందనేది నిస్సందేహం.

### ఆకాశవాణి

ఆకాశవాణిలోని వివిధ భారతీయ ప్రస్తుతం 35 కేంద్రాల నుంచి ప్రతిరోజూ 13 గంటలకు పైగా వినోదాన్ని అందిస్తుంటాయి. 1985 నుంచి ప్రాథమిక ఛానెల్స్ కూడా ప్రకటనలను ప్రసారం చేస్తున్నాయి. మొత్తం మీద 61 ఆకాశవాణి కేంద్రాల ప్రకటనలను ప్రసారం చేస్తున్నాయి. 1993-94లో ఆకాశవాణి ప్రకటనల ద్వారా రూ. 64.35 కోట్ల మేరకు స్టూల ఆదాయాన్ని ఆర్జించాయి. అంతకుముందు సంవత్సరంకంటే ఇది రూ. 5.44 కోట్లు ఎక్కువ. ఇదంతా ఆకాశవాణి నిరంతరం శ్రోతల అభిప్రాయాలను సేకరించి తన కార్యక్రమాలను మదింపు చేయటం వల్ల సాధ్యపడుతోంది.

ఆకాశవాణి పరిశోధనా విభాగం మొత్తం ఆకాశవాణి వ్యవస్థ కార్యక్రమాలపై పరిశోధనలు జరుపుతుంది. అది తమ శ్రోతల పరిమాణాన్ని కార్యక్రమాల ప్రమాణాల గురించి శ్రోతల అభిప్రాయాలను శ్రోతలపై ఆయా కార్యక్రమాల ప్రభావాన్ని విపులంగా అంచనా వేసి సమాచారాన్ని అందిస్తుంది. ప్రస్తుతం వివిధ ఆకాశవాణి కేంద్రాలలో 43 శ్రోతల పరిశోధనా విభాగాలున్నాయి. ఇవిగాక మరో ఆరు సంచార శ్రోతల పరిశోధనా విభాగాలు ఆకాశవాణి జోనల్ కేంద్రాలలో వున్నాయి. జోంబాయిలో వాణిజ్య ప్రసార సేవల, శ్రోతల పరిశోధనల విభాగం ఒకటి ప్రత్యేకంగా వుంది. 1994-95లో ఆకాశవాణి శ్రోతల పరిశోధనా విభాగాలు తొమ్మిది భారీ స్థాయి సర్వేలు నిర్వహించాయి. 14 ప్రదేశాలలో గ్రామీణాభివృద్ధి ప్రసార కార్యక్రమాల మీద, అయిదు ప్రదేశాలలో యువవాణి, రెండు ప్రదేశాలలో ఇందిరా గాంధీ సాంస్కృతిక విశ్వ విద్యాలయం పాఠ్య ప్రసారాల మీద, అస్సాంలోని నాగాల్ ఫీడ్ బ్యాక్ అధ్యయనాన్ని, అస్సాంలోని బారక్ లోయల్ సరిసర్దు ప్రాంత కార్యక్రమాల మీద సర్వేను, కలకత్తాలో బాలల ప్రసార కార్యక్రమాల మీద సర్వేను, తొమ్మిది ప్రదేశాలలో 'దెహ్ లీజ్' అనే హిందీ సీరియల్ ప్రసారం మీద, రాజస్థాన్ లోని కోటా స్థానిక రేడియో కేంద్రం పైన అధ్యయనాన్ని, 15 ప్రదేశాలలో ప్రసారానికి ముందుగా కార్యక్రమ ప్రభావాన్ని పరిశీలించే అధ్యయనాలను ఆకాశవాణి శ్రోతల పరిశోధనా విభాగం నిర్వహించింది. ఇవిగాక ఒరిస్సాలోని పూర్ణాణిలో ఫీడ్ బ్యాక్ అధ్యయనం మీద, కియోంజ్ హార్ (ఒరిస్సాలోనే) సాధారణ శ్రోతల సర్వేను ఆకాశవాణి శ్రోతల పరిశోధనా విభాగం ప్రస్తుతం నిర్వహిస్తోంది. ఇంతేగాక శ్రోతల పరిశోధనా విభాగాలు స్థానిక కార్యక్రమాలపైన అధ్యయనాలను నిర్వహించాయి. ప్రసార కార్యక్రమాల నాణ్యతపై ఆరు వారం కొకటి చొప్పున సర్వే ఫీడ్ బ్యాక్ అధ్యయనాలను కూడా ఈ విభాగాలు నిర్వహించాయి. ఆకాశవాణి శ్రోతల పరిశోధనా విభాగాలు రేడియో సెట్లు లేకపోయినా రేడియో కార్యక్రమాలను సామాజిక సెట్ల ద్వారా వినే ప్రేక్షకుల అభిప్రాయాలను కూడా పరిగణనలోకి తీసుకోవాలని రెండో పత్రికా సంఘం సూచించింది. అదేవిధంగా ఆకాశవాణి పరిశోధనా ఫలితాలను పరిశోధకులకు, పరిశోధన సంస్థలకు మరింత ఎక్కువగా అందుబాటులో వుంచాలని తద్వారా ఆకాశవాణి కార్యక్రమాల మదింపు సక్రమంగా నిర్వహించేందుకు వీలవుతుందని పత్రికా సంఘం అభిప్రాయపడింది.

## దూరదర్శన్

కార్యక్రమాల రూపకల్పకులకు, నిర్మాతలకు దూరదర్శన్ కార్యక్రమాలపై ప్రేక్షకాభిప్రాయాలను అందించటం దూరదర్శన్ ప్రేక్షక పరిశోధనా విభాగం ముఖ్యవిధి. తద్వారా వివిధ స్థాయిలలోని ప్రేక్షకులకు సమాచార, విద్య, వినోదాలు అత్యంత సమర్థవంతంగా అందజేయాలని దూరదర్శన్ ఆకాంక్ష. దూరదర్శన్ జాతీయ, ప్రాంతీయ నెట్ వర్క్ ల ద్వారా ప్రసారమయ్యే కార్యక్రమాలకు వారం వారం ప్రాతిపదికన రేటింగులను ఇస్తుంది. ప్రేక్షక బృందాలు ఇచ్చే డైరీ ఆధారంగా రూపొందిస్తారు. ఈ బృందాలలో సభ్యులుగా దూరదర్శన్ కార్యక్రమాలను తిలకించే ప్రేక్షకులను ఎంపిక చేస్తారు. ఈ రేటింగులను ప్రధాన పత్రికలలో ప్రచురిస్తుంటారు.

ఇంతేగాక దూరదర్శన్ డైరెక్టరేట్ జనరల్ కు, కేంద్రాలకు ప్రేక్షక పరిశోధనా విభాగం ఒక సమాచార నిధివలె ఉపకరిస్తుంది. వివిధ కేంద్రాలలోని ప్రేక్షక పరిశోధనా విభాగాలు ఆయా కేంద్రాల కార్యక్రమాలకు సంబంధించి వార్షిక గణాంకాలను తయారుచేస్తాయి. "దూరదర్శన్ 94" అనే గ్రంథాన్ని ప్రేక్షక పరిశోధనా విభాగం తొలిసారిగా 1995లో రూపొందించింది. ఇందులో దేశంలో ప్రసార సాధనాల పరిస్థితిని, ప్రత్యేకించి దూరదర్శన్ వివరాలను ప్రచురించారు. ఆకాశవాణి వలె దూరదర్శన్ ప్రేక్షక పరిశోధనా విభాగం కూడా ప్రేక్షకుల ఉత్తరాలను, పత్రికలలో వాఖ్యాలను విశ్లేషిస్తుంది. దూరదర్శన్ కేంద్రాలకు నెలనెలవేలాది ఉత్తరాలు అందుతుంటాయి. ఇంతేగాక దూరదర్శన్ ప్రేక్షక పరిశోధనా విభాగం విశ్వవిద్యాలయాలలోనూ, పరిశోధనా సంస్థలలోనూ, మార్కెట్ పరిశోధనా సంస్థలలోనూ సంబంధాలు పెట్టుకుని ఆయా సంస్థలు ప్రచార సాధనాల మీద జరిపిన పరిశోధనలను గురించి తెలుసుకుంటూంటాయి.

## 22.5 ఇండియన్ ఇన్ స్టిట్యూట్ ఆఫ్ మాస్ కమ్యూనికేషన్

పత్రికారచన, మాస్ కమ్యూనికేషన్ లో శిక్షణ, పరిశోధనల విమిత్తం 1965లో ఢిల్లీలో నెలకొల్పిన ఈ సంస్థ ఆసియా ఖండంలో ప్రఖ్యాతి పొందింది. ఇక్కడ పరిశోధనను రెండు శాఖలు నిర్వహిస్తున్నాయి : (1) సంస్థలోని సాధారణ కమ్యూనికేషన్ పరిశోధన శాఖ. ఈ శాఖ సంస్థ తనంతట తాను చేపట్టిన, ఇతర సంస్థల కోరిక మీద వివిధ కమ్యూనికేషన్ అంశాలపై పరిశోధనలు జరుపుతుంది (2) మదింపు అధ్యయనాల శాఖ. (Department of Evaluation studies) ఇందుకు ప్రతి ప్రణాళికలోనూ ప్రభుత్వ సమాచార మాధ్యమాల ప్రభావాన్ని అధ్యయనం చేసేందుకు సమాచార ప్రసార మంత్రిత్వ శాఖ నిధులను సమకూరుస్తుంది. ఈ అధ్యయనాలను బహిరంగం చేయవలసిన అవసరం లేదని సమాచార ప్రసార మంత్రిత్వ శాఖ అభిప్రాయం. అయితే వీటిని బహిరంగం చేయాలని రెండో పత్రికా సంఘం సూచించింది. సంస్థ నిర్వహించిన కొన్ని అధ్యయనాలను ఈ సంస్థ ప్రచురించే 'కమ్యూనికేటర్' త్రైమాసిక పత్రికలోనూ, విడిగా చిన్న పుస్తకాల రూపంలోనూ ప్రచురిస్తుంటారు. 1994-95లో ఈ సంస్థ నిర్వహించిన కొన్ని మదింపు అధ్యయనాలు :

- (1) సామాహిక మాధ్యమాలు, ఇతర ప్రచార పద్ధతులు - మహిళలపై 1992 ఎన్నికలలో ప్రభావం (కేస్ స్టడీ)
- (2) ఆదాయపన్ను ఉద్యమం ఒక విశ్లేషణ
- (3) కేంద్ర ఆరోగ్య కుటుంబ సంక్షేమ శాఖ కోరిక మేరకు క్షయవ్యాధి నివారణపై అధ్యయనం
- (4) కుటుంబ సంక్షేమం ప్రసార మాధ్యమాల ప్రభావం
- (5) పర్యావరణం - వ్యవసాయ రసాయనాలపై అధ్యయనం
- (6) ఉత్తర ప్రదేశ్ లో 'సద్భావన' బహుళ ప్రచార మాధ్యమాల ఉద్యమం ప్రభావంపై అధ్యయనం.

ఇవిగాక (1) బాలలపై టెలివిజన్ ప్రభావం (2) భారత ప్రభుత్వ ప్రచురణల విభాగం వారి పుస్తక విక్రయ విధానం (3) ప్రముఖ ఆర్థిక, హిందీ పత్రికలలో విదేశీ వార్తలకు ప్రాధాన్యత - వీటిపై అధ్యయనాలు ఇంకా జరుగుతున్నాయి.

## 22.6 కొత్త ధోరణులు

ఇటీవలి కాలంలో పండితులు, ప్రసార సాధనాల నిర్వాహకులు ప్రసార మాధ్యమాల ప్రభావం గురించి ఆసక్తి చూపుతున్నారు. ఒక్కో ప్రసార మాధ్యమం పెరుగుదల ఏవిధంగా వున్నది అని అనేక అధ్యయనాలు జరిగాయి. జరుగుతున్నాయి. ముఖ్యంగా ప్రేక్షకులు, వారిపై ప్రసార సాధనాల కార్యక్రమాల ప్రభావాన్ని గురించి అనేక పరిశోధనలు, మదింపులు జరిగాయి. ఇవి ఇంకా పెరిగే సూచనలున్నాయి. ప్రసార సాధనాల మదింపుతో నమూనాల ఆధారంగా జరపటం సాధారణ వద్దటిగా వుంటోంది. భవిష్యత్తులో ఈ నమూనాల ఎంపిక మరింత శాస్త్రీయం, విస్తృతం కావచ్చు. ఇటీవల కాలంలో కమ్యూనికేషన్ అధ్యయనాలు మరింత నిర్దిష్టంగా వుంటున్నాయి. గ్రామీణ కమ్యూనికేషన్, విస్తరణ, ఆరోగ్య కుటుంబ సంక్షేమం వంటి అంశాలపై పలు పరిశోధనలు, మదింపులు జరిగాయి. ఈ అధ్యయనాల గురించి నిశితంగా పరిశీలించటం జరుగుతోంది. ఈ ఫలితాల ఆధారంగా కమ్యూనికేషన్ పద్ధతులలో మార్పులు చేర్పులు సత్వరమే చేస్తున్నారు.

అనేక కమ్యూనికేషన్ అధ్యయనాల ద్వారా ప్రసార మాధ్యమాల మదింపులో చాలా ప్రగతి సాధించబడతూంది. అయితే మన అవగాహనలో ఇంకా బాగా లోటువుంటోంది. సామూహిక మాధ్యమాల పనితీరుపై గొప్ప ప్రభావాన్ని చూపగల విప్లవాత్మకమైన సాంకేతిక పరిజ్ఞానం అభివృద్ధి చెందటంతో పలు కొత్త అంశాలు, ప్రశ్నలు తలెత్తుతున్నాయి. కమ్యూనికేషన్ సాంకేతిక పరిజ్ఞానంలో వస్తున్న విప్లవం భారతదేశ కమ్యూనికేషన్ దృశ్యంలో ఏవిధంగా పరిణమిస్తుంది? కొత్త ముద్రణా సాంకేతిక పరిజ్ఞానం చిన్న, గ్రామీణ, భాషా పత్రికల మీద ఎటువంటి ప్రభావాన్ని చూపుతుంది? నానాటికీ విస్తరిస్తున్న టెలివిజన్, కేబుల్ టెలివిజన్, వీడియో సాంకేతిక పరిజ్ఞానాల విస్తృత మన సామాజిక, సాంస్కృతిక పద్ధతులు, వినియోగదారు ప్రవర్తనలపై ఎటువంటి ప్రభావాన్ని తెస్తాయి? అనేవి ప్రశ్నలు.

కమ్యూనికేషన్ సాంకేతిక పరిజ్ఞాన దృశ్యం అతివేగంగా మారిపోతోంది. ఈ నేపథ్యంలో భారతీయ సామాజిక, ఆర్థిక, సాంస్కృతిక నిర్మాణంలో ప్రసార మాధ్యమాల పాత్ర ఎలా వుండాలనే పాత ఆలోచనలు నేటికీ వర్తిస్తాయనవచ్చు. వివిధ ప్రజా సమస్యలు, అంశాల విషయంలో ప్రజాభిప్రాయ నిర్మాణంలో సామూహిక ప్రసార మాధ్యమాలు ఏవిధంగా సహకరిస్తున్నాయనేది విశ్లేషించాలి. భారతీయ ప్రజాస్వామ్యం సులువుగా పని చేయాలంటే ఈ విశ్లేషణను మనం అర్థం చేసుకోవాలి. దేశీయ ప్రసార మాధ్యమ విపణి అతివేగంగా మారిపోతోంది దీనిక ప్రసార మాధ్యమాల యాజమాన్యం ఇందుకు సంబంధించిన ఆర్థిక సంబంధ అధ్యయనాలు కూడా చాలా ముఖ్యం. ప్రసార మాధ్యమాల శిక్షణా యాజమాన్యాన్ని మరింత సమర్థవంతం చేసేందుకు, ప్రసార మాధ్యమాలకు సంబంధించి ప్రణాళికలు పటిష్టంగా రూపొందించుకునేందుకు ప్రసార మాధ్యమ పరిశ్రమకు కావలసిన మానవ వనరుల గురించి కూడా అధ్యయనాలు జరపటం ఎంతో అవసరం.

పాశ్చాత్య దేశాల్లో ప్రసార మాధ్యమాల సాంకేతిక పరిజ్ఞానం రోజు రోజుకూ అభివృద్ధి చెందుతుంది. ఈ సాంకేతిక వైపుణ్యాన్ని మనం ఉపయోగించుకోకపోతే ఇతర దేశాలలో మన దేశం వెనకబడి ఉంటుంది. ఇది భారతీయ ప్రసార మాధ్యమాల యాజమాన్యాలకు ఒక పెద్ద సవాలు. కాబట్టి మన దేశీయ పరిస్థితులను సరించి ఆ సాంకేతిక పరిజ్ఞానం అభివృద్ధిని మనం కూడా మనదేశంలో ఉపయోగించాలి:

## 22.7. ముఖ్య విషయాలు గుర్తుంచుకుందాం

- కేంద్రీకృత అజమాయిషీకింద రూపొందిన సమాచార ప్రసార కార్యక్రమాలను ప్రజలు హర్షించరు. అందుకే సామూహిక ప్రసార సాధనాలను ప్రజలు ఏవిధంగా స్వీకరిస్తున్నారు అనే అంశాన్ని గ్రహించడానికి మదింపు వేయాలి.
- పత్రికల విషయంలో ప్రెస్ కాన్ఫిల్డ్, ప్రెస్ ఇన్స్టిట్యూట్, భారత వార్తా పత్రికల రిజిస్ట్రారు, ఆడిట్ బ్యూరో

అఫ్ సర్క్యులేషన్ మదింపువేస్తాయి.

- సినిమాల విషయంలో సినిమా పత్రికలు, రివ్యూలు మదింపు మాధ్యమాలు
- ఆకాశవాణి దూరదర్శనంలో శ్రోతల ప్రేక్షకుల పరిశోధనా విభాగాలున్నాయి. కాని సాధారణంగా వీటి పరిశోధనా ఫలితాలు ప్రభుత్వ కారణాల వల్ల వెల్లడికావు.
- దేశీయ ప్రసారమాధ్యమాల వివణి అతివేగంగా మారిపోతూంది. కాబట్టి ప్రసారమాధ్యమాల యజమాన్యాలు ఇందుకు సంబంధించిన ఆర్థిక సంబంధాలను కూడా అధ్యయనం చెయ్యాలి.

---

## 22.8. మాదిరి పరీక్షా ప్రశ్నలు

---

ఈ కింది వాటికి 30 పంక్తుల్లో జవాబులు రాయండి

1. పత్రికా సంస్థలగురించి విపులంగా చర్చించండి.
2. ఇండియన్ ఇన్స్టిట్యూట్ ఆఫ్ మాస్ కమ్యూనికేషన్ పనివిధానాన్ని వివరించండి.

కింది వాటికి 15 పంక్తుల్లో జవాబులు రాయండి

1. భారతీయ పత్రికామండలి గురించి రాయండి.
2. ఎబిసి గురించి వివరించండి.

BRAOU

## భాగం 23 సమాచార రంగంపై టెక్నాలజీ ప్రబావం

### విషయక్రమం

23.0. ఉద్దేశం

23.1. ప్రవేశిక

23.2. కమ్యూనికేషన్ వ్యవస్థ-అద్భుతదీపాలు

అభ్యాసం

23.3. కమ్యూనికేషన్ విధులు

23.4. ప్రగతి కమ్యూనికేషన్

అభ్యాసం

23.5. సమాచార వ్యవస్థల అందుబాటు

23.6. కమ్యూనికేషన్ వ్యవస్థ-మూడుస్తంభాలు

23.7. కమ్యూనికేషన్ రంగంలో ప్రగతి

23.8. కార్యక్రమాలు; సాహిత్యం, జానపద విజ్ఞానం

23.9. నూతన సాంకేతిక పరిజ్ఞానం-మన సంస్కృతి

23.10. ముఖ్యవిషయాలు గుర్తించుకుందాం

23.11. మాదిరి పరీక్షా ప్రశ్నలు

### 23.0. ఉద్దేశం

ఈ భాగం చదివిన తర్వాత మీరు ఈ కింది అంశాలు వివరించగలుగుతారు

- కమ్యూనికేషన్ వ్యవస్థ నాలుగు ఖాసీకలు
- కమ్యూనికేషన్ విధులు
- ప్రగతి కమ్యూనికేషన్
- కేంద్ర ప్రభుత్వ క్షేత్ర ప్రచార విభాగం
- కమ్యూనికేషన్ వ్యవస్థ మూడుస్తంభాలు
- కమ్యూనికేషన్ రంగంలో ప్రగతి
- నూతన సాంకేతిక పరిజ్ఞానం

### 23.1 ప్రవేశిక

ప్రాచీనకాలంలో మానవుని స్వరం ఏకొద్దిమందికో మాత్రమే చేరగలిగి ఉండేది. మహాభారతంలోని సంజయునివంటి గొప్పవారు తప్ప సామాన్యులు కనుచూపు మేరవరకే చూడగలిగే వారు. నేటి పరిస్థితి ఊహించరానంతగా అభివృద్ధి చెందింది. ఇంట్లో కూర్చోని భూమండలంలో ఎక్కడ ఏమి జరిగినా స్వయాన

తమకళ్లతో చూడగలిగే స్థితికి ఎదిగాడు మానవుడు. ఇదంతా ఉపగ్రహాలు, పైబర్ ఆస్టిక్స్, టెలిటెక్స్, వీడియో టెక్స్, మైక్రోచిప్స్ వంటి ఆధునికమైన సాంకేతిక పరిజ్ఞానం వల్ల సాధ్యమయింది. సమాచారాన్ని సేకరించే వారికి అనేక అంశాల మీద సమాచారం సేకరించే అనకాశం కలిగింది. ఎప్పటికప్పుడు తాజా సమాచారాన్ని సరిదిద్దుకునే వీలుకూడా కుదిరింది. కావాలనుకున్నవారు ఒక బటన్ నొక్కితే వారు కోరిన సమాచారం కళ్ళముందు ప్రత్యక్షమవుతోంది. ఇదంతా ఒక "అల్ట్రావూర్షిన్ అదృశ్య దీపంలా" ఉంది.

## 23.2. కమ్యూనికేషన్ వ్యవస్థ- అదృశ్య దీపాలు

కమ్యూనికేషన్ వ్యవస్థలోని ఆధునిక అదృశ్య దీపాలు నాలుగు అవి :

- 1) కమ్యూనికేషన్ ఉపగ్రహాలు
- 2) పైబర్ ఆస్టిక్స్
- 3) టెలిటెక్స్- వీడియో టెక్స్
- 4) మైక్రోచిప్స్

వీటికితోడు డిష్ అంటినా, హోమ్ కంప్యూటర్స్ వంటివి ఉండనే ఉన్నాయి. ఇతే ఈ అధునాతన సాంకేతిక పరిజ్ఞానం కమ్యూనికేషన్ లక్ష్యాలను ఎలా సాధించగలుగుతుంది? అనేది ఒక ప్రశ్న. నూతన సాంకేతిక పరిజ్ఞానం మనదేశాన్ని ఒక చిన్న ప్రగతి మూలకమైన పరస్పరాధార విశ్వ గ్రామంగా మార్చింది. ఇతే ఈ పరిజ్ఞానాలను స్వావలంబన, చైతన్యం; విజ్ఞానం; బాధ్యత; భాగస్వామ్య ప్రజా ప్రభుత్వం వంటి లక్ష్యాలను సాధించేందుకు ఎంతవరకు వినియోగించగలము అనేది ప్రశ్న.

ప్రస్తుతం భారతదేశంలో కమ్యూనికేషన్ సాంకేతిక పరిజ్ఞానవిస్తోటనం అమోఘంగా సాగుతోంది. ముద్రణ, ఎలక్ట్రానిక్, తదితర కమ్యూనికేషన్ ఉపకరణాలు ఘనంగా పెరిగి పోతున్నాయి. వీటికి దీటుగా ప్రచార, ప్రసార సాధనాల ద్వారా వితరణ చేస్తున్న సమాచార నాణ్యతపై మనం అంతగా శ్రద్ధ చూపటంలేదు. యాంత్రికత మానవ కార్యకలాపాల కంటే వేగంగా పరిగెడుతోంది.

యంత్రాల మీదిలాగానే ప్రసార సాధనాల మీద కూడా మానవుని నియంత్రణ అవసరం. ఇతే ఎటువంటి మానవ మేధా కార్యకలాపం ప్రసార సాధనాలను, యంత్రాలను నియంత్రించి, నిర్దేశించి పటిష్టం చేయగలదో మనిషి తేల్చుకోవాలి.

అభివృద్ధి చెందుతున్న దేశంలో ఎన్నో రేడియో టెలివిజన్ స్టేషన్లు, కొల్లలుకొల్లలుగా సిబ్బంది, భారీస్థాయి శ్రోతలు, ప్రేక్షకులు ఇవన్నీ "ప్రసార సాధనమే సందేశం" అనే స్థాయికి కమ్యూనికేషన్ ను దిగజార్చేసాయి. కార్యక్రమాలను ప్రభుత్వ నిర్దేశం కింద రూపొందిస్తున్నారు. అప్పుడప్పుడు అవి ప్రభుత్వానికి వత్తాసు పలకాలా, లేక విమర్శించాలా అని చర్చించటం కద్దు. ఇతే ప్రేక్షకుల మీద ఈ కార్యక్రమాల ప్రభావం ఎలా ఉంటోంది అనే దాని గురించి ఎవరూ ఆలోచించటం లేదు. నేడు ప్రసారమవుతున్న వార్తా ప్రసారాలు, సినిమా ప్రసారాలు తదితరాలు ఎక్కువగానే ఉంటున్నాయి. వాటికి జన ప్రకటనల ద్వారా కొట్లాడిరూపాయల ఆదాయం ఒనగూడుతోంది. ఇతే ప్రకటనకర్తలు స్పాన్సర్ చేస్తున్న కార్యక్రమాలు కూడా నాసిగా, దుష్ప్రభావం కలిగించేవిగా ఉండొచ్చు. దీనిగురించి మనం అంతగా పట్టించుకోవడం లేదు. మనమీద విరుచుకు పడుతున్న ప్రసారసాధనాల సాంకేతిక పరిజ్ఞానం, కార్యక్రమాల గురించి, విమర్శనాత్మకంగా చూసే ప్రేక్షకులు తక్కువ. విమర్శనాత్మకమైన దృక్పథాన్నీ నిశితపరిశీలనను మనం ఎప్పుడు అలవరుచుకోగలమో చూడాలి.

## అభ్యాసం

కమ్యూనికేషన్ అదృశ్యదీపాలు ఏవి ?

.....

.....

.....

.....

.....

.....

.....

### 23.3. కమ్యూనికేషన్ విధులు

మానవ మనుగడలో కమ్యూనికేషన్ వేళ్ళూనుకొని ఉంది. ప్రాచీన మానవుడు పర్యావరణంలోని ముప్పులను తెలుసుకొని సంఘానికి తెలియజేస్తున్నందుకు తగిన చర్యలు తీసుకుంటూండే వాడు. పూర్వకాలంలో ఆదిమజాతులవారు కొండ శిఖరాల మీద మనుషులను కాపలా పెడుతుండే వారు. శత్రువుల సమాచారం తెలుసుకొని గూడెంలోని వారిని హెచ్చరించటం ఆ కాపలావారి (వాచ్మెన్ల) విధి.

తరువాత తరువాత గ్రామాల సరిహద్దు లేర్పడటం జరిగింది. ఐనా పర్యావరణాన్ని సర్వేచేసి, రాబోయే ముప్పులను గురించిన సమాచారాన్ని హెచ్చరించటం ఇంకా సాగుతోంది. నేడు వార్తా ప్రసార సాధనాలు నిర్వర్తిస్తున్న కర్తవ్యం ఇదే. కాకపోతే పర్యావరణపు పరిధి నేడు మరింత విశాలమైంది. గ్రామం నుంచి రాష్ట్రానికి, దేశానికి, కొన్ని అంశాలలో అంతర్జాతీయ స్థాయికి పెరిగింది నేటి కమ్యూనికేషన్ కర్తవ్యం. ఈ విధికి తగినట్లుగా సాంకేతిక పరిజ్ఞానం విశ్వరూపాన్ని ధరించింది. జవగ్రహాల ద్వారా రేడియో, టి.వి. వీటిని సాధించాయి.

#### విశ్లేషణ

కమ్యూనికేషన్ నిర్వహించే మరొకవిధి - మన కట్టుబాట్లను, ఆచారాలను ఒక తరం నుంచి మరొక తరం వారికి అందించటం. ఇది బిడ్డ పుట్టినపుటి నుంచే ప్రారంభమౌతుంది. బిడ్డ ఎలా తినాలి. తాగాలి, ఎలా మాట్లాడాలి అనేది తల్లి నేర్పుతుంది. బిడ్డ పెరుగుతున్న కొద్దీ సమాజపు కట్టుబాట్లు, నడవడికను తన తల్లిదండ్రులు, తోబుట్టువులు, గురువులు, పెద్దలనుంచి నేర్చుకుంటుంది. ఇది కమ్యూనికేషన్ నిర్వహించే అతీతకమైన విధి. నేడు అధునాతన సాంకేతిక పరిజ్ఞానం ద్వారా కేవలం మన కట్టుబాట్లు, ఆచారాలనే గాక, భూమండలంలోని సుదూర సమాజాల కట్టుబాట్లు, ఆచారాలను మనం తెలుసుకోగలుగుతున్నాం. ఒకప్పుడు "తెల్లవారి భారం" గా ఈసడించిన ఆఫ్రికా ఖండంలో నేడు పలుదేశాలు ప్రజాస్వామ్యం, స్వేచ్ఛా స్వాతంత్ర్యాలకు ఆలవాలమయ్యాయి. సమకాలీన ప్రపంచంలోని నియంతృత్వం సశిస్తోందంటే అది ప్రసార సాధనాల విజయమనే చెప్పాలి.

#### వినోదం

సమాజానికి వినోదాన్నిచ్చటం కమ్యూనికేషన్ నిర్వర్తించే మరొక విధి. సంగీతం, నృత్యం, నాటకం వంటి కళారూపాల ద్వారా మనం వినోదాన్ని సొండుతున్నాం. టెలివిజన్, రేడియో, సినిమాల వంటి ఆధునిక ప్రసార సాధనాలు ఈ కళారూపాలను మన హృదయాలకు హత్తుకునేలా మాపగలుగుతున్నాయి. భారతదేశంలో సినిమాల ప్రభావం చాలా ఎక్కువైనవి అంగీకరించక తప్పదు. సినిమాల ప్రభావం వల్ల రెండు రాష్ట్రాలలో

సినీటులు అధికార పీఠాలను ఆధిష్టించారు. ప్రపంచపటంలో ఏ సంఘటన జరిగినా ప్రసార సాధనాలు తక్షణమే దాన్ని ప్రజలకు అందజేసేందుకు ఉపకరిస్తున్నాయి. మహారాష్ట్ర సూరత్ లో ప్లేగు సంభవించిన కొన్ని గంటల్లోనే దేశానికి, ప్రపంచానికి తెలిసిపోయింది. వెంటనే ప్లేగు నివారణ చర్యలను గురించి ప్రచారం మొదలైంది. ప్రజలందరూ అప్రమత్తులయ్యారు. అదేవిధంగా 1990లో గల్ఫ్ యుద్ధం జరిగినప్పుడు దానిని ప్రపంచ ప్రజలందరూ కళ్లారా చూడగలిగారు. దాని ప్రభావం తమ మీద ఎలా పడుతుందో అవగాహన చేసుకోగలిగారు.

### సంపాదకీయం

కమ్యూనికేషన్ నిర్వర్తించే మరో కర్తవ్యం సంపాదకీయం. సమాజ ప్రయోజనం కోసం సమకాలీన పరిస్థితులను, పర్యావరణాన్ని విశ్లేషించి చెప్పటం. ఇది అనాదినుంచి మనకు వస్తున్నదే. వ్యవసాయానికి సంబంధించి బోలెడు సమాచారం మన ప్రాచీనులకు విశ్లేషించి చెబుతూండే వారు పండితులు. నేడుకూడా వ్యవసాయ సమాచారంతోబాటు పత్రికా విలేకరులు, రేడియో టి.వి.ల ప్రతినిధులు తమ కార్యక్రమాల్లో వివిధ సంఘటనలను విశ్లేషించి ప్రజలకు తెలుపుతున్నారు. డంకెల్ ప్రతిపాదనలవల్ల భారతదేశానికి వుంచి జరుగుతుందో వెడుజరుగుతుందో విశ్లేషిస్తూ అటు వార్తా పత్రికలు వ్యాసాలు ప్రచురించాయి. ఇటు రేడియో, టెలివిజన్ లో చర్చలు, గోష్టులు నిర్వహించారు. చివరకు డంకెల్ గురించిన ఆపోహలను తొలగించగలిగారు. అదే విధంగా భారత ప్రభుత్వ ఆర్థిక సంస్కరణలు, వాటి ప్రభావం గురించి వివిధ ప్రసార సాధనాలు అరటి పండ్లాలిచి చేతిలో పెట్టినంత విశదంగా వివరించటంవల్ల ప్రజల్లో ఆర్థిక సంస్కరణల పట్ల మంచి అవగాహన ఏర్పడింది.

### ప్రజలను జాగృత పరచటం

సాత్వంత్వం తరం సామూహిక ప్రసార సాధనాలకు సంబంధించి దేశంలో పలుమూర్పులు సంభవించాయి. అదిలో పాశ్చాత్య తరహాలో ఆవతరించిన మన ప్రసార సాధనాలు నేడు ఎంతో సమర్థవంతంగా, సమంజసంగా, ప్రగతిచోదకాలుగా రూపొందాయి. ఏడో ప్రజాశిక్షణ కమ్యూనికేషన్ భాగస్వామ్య తరహాలో ఉండాలని భావించారు. ఇందులో నాలుగు ముఖ్యంశాలుంటాయి.

- 1) కమ్యూనికేషన్ : ఇది సమాచారాన్ని ఆలోచనలను, అభిప్రాయాలను, భావాలను, నడవడికలను, భారీస్థాయి ప్రజాసమూహాలకు తెలియజేస్తుంటుంది. ఎవరు చెబుతున్నారు? ఏ సాధనం ద్వారా తెలియజేస్తున్నారు? వారిచే సందేశం ఎలాంటి ప్రభావాలను కలిగి ఉన్నది? అనేది ముఖ్యంశం.
- 2) సమాచారాన్నందించే కమ్యూనికేషన్ కి, నచ్చజెప్పే కమ్యూనికేషన్ కి తేడా ఉంది. ఈ రెండో తరహాలో సందేశ స్వీకర్తల నడవడికను, స్వభావాన్నీ ప్రభావితం చెయ్యటం ఉంటుంది.
- 3) ప్రసారసాధనాల వినియోగ వ్యూహంలో కూడా మార్పులు చోటు చేసుకున్నాయిప్పుడు. గతంలో కేవలం సామూహిక ప్రసారసాధనాలను వినియోగించటం చాలు అనే దృక్పథం ఉండేది. ఇప్పుడు అది మారిపోయింది. ఇప్పుడు వివిధ సాధనాలను లేదా, అనవసర సాంకేతిక పరిజ్ఞానాలను వినియోగిస్తున్నారు. ఎందుకంటే నిరక్షరాస్యత, నిరులు, సాంకేతిక సమస్యలున్న దేశంలో కేవలం భారీస్థాయి ప్రసార సాధనాల వ్యూహాలను చేపట్టటంవల్ల అంతగా ఫలితాలు ఒనగూరవు అని అనుభవం మనకి నేర్పింది. దీంతో తక్కువ కర్చు అయ్యే తక్కువ శక్తి రేడియోలు, జానపద ప్రసార సాధనాల వంటి వాటిపైకి దృష్టి మరలింది.
- 4) కమ్యూనికేషన్ అనేది బహుళాంశ శాస్త్ర విజ్ఞానంగా నేడు ఆమోదం పొందింది. దానికి సంబంధించిన సిద్ధాంతాలు క్రమమైన విజ్ఞానం, పరిశోధనా విధానాలు ఉండనే ఉన్నాయని అంగీకరించటమైంది. ఇటువంటి ప్రాత్యాహక తరహా, లేక భాగస్వామ్య తరహా కమ్యూనికేషన్ కు వివిధ పేర్లున్నాయి. అటువంటివి ప్రగతి సంబంధ కమ్యూనికేషన్, అభివృద్ధికి మద్దతునిచ్చే కమ్యూనికేషన్, సమీకృత

గ్రామీణ కమ్యూనికేషన్, భాగస్వామ్య కమ్యూనికేషన్ వంటివి కొన్ని పేర్లు. వీటన్నిటి లక్ష్యాల వెనుక ఉద్దేశం ఒకటే. అభివృద్ధి కమ్యూనికేషన్, కృషి రెంటిని మేళవించి గ్రామీణ, పట్టణ ప్రజలకు మేలైన జీవితాన్ని ప్రసాదించటమే. ఈ రెంటి మధ్య ఉన్న సంబంధాన్ని అందరూ ఆమోదించినా ఏదికారకం? ఏది ప్రభావం? అనేది ఇంకా తేలనే లేదు. ఏది ఏమైనా అభివృద్ధి, కమ్యూనికేషన్ ఒకదానికొకటి మద్దతునిస్తూ సమతుల్యమైన ప్రగతి సాధన దిశలో సాగిపోవాలని చెప్పుక తప్పదు.

### 23.4 ప్రగతి కమ్యూనికేషన్

తృతీయ ప్రపంచదేశాల్లో ప్రగతి కమ్యూనికేషన్ (Development Communication) ఒక అర్థవంతమైన పరిణతి చెందిన పాత్రను సంతరించుకుంది. ఇటువంటి తరహా కమ్యూనికేషన్ ప్రజలకు పేదరికం నుంచి విముక్తి కలిగించి వారిని చైతన్యవంతమైన ఆర్థిక ప్రగతి దశకు కొనిపోతుంది. తద్వారా అధికతరమైన సాంఘిక సమానత్వం, మానవశక్తి సామర్థ్యాల వినియోగం సాధ్యమవుతుంది. ఇటువంటి ప్రగతికి మద్దతునిచ్చే సామాజిక ప్రసార సాధనాలు మరింత చైతన్యవంతంగా, లక్ష్యపూరితంగా వుంటాయి. తృతీయ ప్రపంచ దేశాల్లో ఇవి కొత్త ఆశలను చిగురింప చేయగలవు. అభివృద్ధి ప్రణాళికలు, వాటి అమలులో ఇవి ముఖ్యంశాలుగా వుంటాయి. ఇటువంటి కమ్యూనికేషన్ వ్యవస్థ వ్యక్తీని, సంఘాన్ని, దేశాన్ని, పరిపూర్ణ దృక్పథంతో వీక్షించగలదు. ఇందులో గ్రామీణ పట్టణ సమాజాలు వంటి భేదాలకు తావుండదు. మన దేశంలో కమ్యూనికేషన్ పండిత నెహ్రూ చెప్పిన మానవత్వాన్ని, ప్రగతిని పెరుగుదలను కలగలిపి ఫలితాలను సాధిస్తోంది. అలాగే భారతీయ అభివృద్ధి కమ్యూనికేషన్ ప్రజల భాగస్వామ్యం నుంచి, వారి సంతృప్తి నుంచి ఉద్భవించింది. ఇటువంటి తరహాలో ప్రజలు ప్రగతిలో చురుగ్గా పాల్గొన్నామనే మనోభావాన్ని కలిగి ఉంటారు. సమస్యలకు పరస్పర సహకారంతో పరిష్కారాలు కనుగొని గర్వించదగిన రీతిలో వ్యవహరిస్తారు. పేదవర్గాలు వెనుకబడిన ప్రాంతాల్లోని ప్రజల జీవన సరళిని మెరుగుపరచడం ద్వారా సత్కార్యాన్ని సాధించిన అభిప్రాయాలను కలిగి వుంటారు.

#### అభ్యాసం

ప్రగతి కమ్యూనికేషన్ అంటే ఏమిటి?

.....

.....

.....

.....

.....

.....

.....

.....

#### సమాచార కమ్యూనికేషన్ లోటును తీర్చేదెలా ?

లాయిడ్ సోమర్లాండ్ అనే యునెస్కో నిపుణుని అభిప్రాయం ప్రకారం సమాజంలో కొత్త కొత్త పద్ధతులను చేపట్టే చొరవను, ఆధునికతను, ప్రవేశపెట్టేందుకు కమ్యూనికేషన్ ఒక ముఖ్య అంశం. నిర్మాణాత్మకంగా వినియోగించినట్లయితే మార్పుకు, ప్రగతికి ప్రసార సాధనాలు అనువైన వాతావరణాన్ని సృష్టించగలవు. మానవ పరిధిని విశాలపరచగలవు. ఇతర అనుభవాలకు సంబంధించిన సమాచారాన్ని అందజేయగలవు. ప్రజల ఆకాంక్షలను పెంచి, మేలైన పద్ధతులను సామాజిక పరిస్థితులకు అనువైన వాతావరణాన్ని

కల్పించగలవు. ప్రజలకు కొత్త, కొత్త మెరుగైన పని పరిస్థితులు, జీవన స్థితిగతులను బోధించే కృషిలో భాగాన్ని పంచుకోగలవు. కమ్యూనికేషన్ ప్రగతికి ఎంతవరకు దోహదం చేస్తుంది అనేది చేపట్టిన విధానాలు, వ్యూహాల మీద ఆధారపడి వుంటుంది. కమ్యూనికేషన్ సాధనాలు ఎంతవరకు వినియోగించారనే దానిమీద కూడా ఆధారపడి వుంటుంది. విస్తరణపేవలు ప్రసార సాధనలను ఒక ప్రణాళికాబద్ధంగా వినియోగించుకోవాలి. వివిధ ప్రసార సాధనాల మధ్య సమన్వయం అవసరం. వివిధ ప్రభుత్వ ప్రయత్నాలు అభివృద్ధి శాఖల మధ్య సమన్వయాన్ని సాధించాలి. ప్రజల అభిప్రాయాలను తెలుసుకునేందుకు వారి నాగరికతా నేపథ్యానికి అనువైన కార్యక్రమాలు రూపొందించేందుకు బహుముఖంగా సమాచారాన్ని విస్తరించేందుకు చర్యలు తీసుకోవాలి. మనదేశంలో ప్రసార సాధనాలు అందరికీ అందుబాటులో లేవనే అభిప్రాయం ఒకటుంది. దాదాపు తొంభైకోట్ల జనాభాకు కేవలం 5 1/2 కోట్ల పత్రికలు మాత్రమే వున్నాయి. వీరందరికీ కలిపి ఇరవై వేలకు మించి సినీమా థియేటర్లు లేవు. రేడియో టెలివిజన్లు ఖర్చుతో కూడుకున్నవి కనుక సామాన్యునికి అందుబాటులో లేవు. ఈ నేపథ్యంలో కొద్దికాలం క్రితం సమాచారాన్ని సాధేమాక్కు ఒకటి ప్రజలకివ్వాలని ప్రభుత్వం నిర్ణయించింది. దురదృష్టవశాత్తు అది కార్యరూపం ధరించలేదు. ఏదియేమైనా ప్రజలందరికీ సమాచారాన్ని అందించే బహుముఖ వ్యూహాన్ని అమలు చేయవలసిన అగత్యం ఎంతైనా వుంది.

### 23.5 సమాచార వ్యవస్థల అందుబాటు

భారతదేశంలో కమ్యూనికేషన్ విప్లవం మూడుదశల సాంకేతికాభివృద్ధి సమ్మేళనాన్ని వీక్షిస్తోంది. అవి తంతి (Wire), నిస్తంతి (Wireless) సమీకృత సాంకేతిక పరిజ్ఞానాలు. మనదేశం సంప్రదాయ విదేశీ అంశాలను జీర్ణించుకున్న తరువాత అటు సంప్రదాయ ఇటు ఆధునిక ప్రసార సాధనాలను వినియోగిస్తోంది. అటు కర్చుతో కూడుకున్న ఇటు తక్కువ కర్చు పరిజ్ఞానాలను వినియోగిస్తోంది. కేంద్రంలోని గేయనాటక విభాగం డ్రామా ప్రచార యూనిట్లు విస్తరణ సంస్థలు జానపద రూపాలను సాదా యాత్రలను నిర్వహిస్తున్నవి. మరోవంక ఉపగ్రహం, రంగుల టెలివిజన్, వీడియోలుక్యామెట్లు, కంప్యూటర్లు, ఎలక్ట్రానిక్, డిజిటల్ టెక్నాలజీలు టెలికమ్యూనికేషన్లు వినియోగిస్తున్నాయి. అంటే భారీస్థాయి కమ్యూనికేషన్ కార్యక్రమాలు సమాచార ఉద్యమాలు మనిషికి మనిషికి చర్చలు, గోష్ఠులు, సాంస్కృతిక కార్యక్రమాలు అమలులో ఉన్నాయి. ప్రభుత్వ ప్రసార సాధనాలు ప్రజలను చేరుకునేందుకు వివిధరకాల సాధనాలను మేళవించి వినియోగిస్తున్నాయి. ఉదాహరణకు డ్రామా ప్రచారశాఖ సినీమా ప్రదర్శనలు, చర్చాగోష్ఠులు, సదస్సులు, ఉపన్యాసాలు సంగీత నృత్య కార్యక్రమాలు ఫోటో ప్రదర్శనలు వంటి కార్యక్రమాలను జాతీయ సమైక్యత, వయోజన విద్య, కుటుంబ సంక్షేమం, వ్యవసాయాభివృద్ధి వంటి జాతీయ సమాచార లక్ష్యాల కోసం వినియోగిస్తోంది. భారతీయ నాటక విభాగం నాటకాలను, హరికథలను, బుర్రకథలను, నృత్యాలను ఏర్పాటు చేస్తోంది.

ప్రకటనల దృశ్య ప్రచార నిర్దేశాలయం (DAVP) చాలా మట్టుకు దృశ్య మాధ్యమాలను అంటే ప్రకటనలు, ముద్రిత ప్రచార సామగ్రి టెలివిజన్ ప్రకటనలు, ఫోటో ప్రదర్శనలు అందజేస్తుంటుంది. అలాగే ప్రచురణల విభాగం వివిధ భారతీయ భాషలలో పుస్తకాలను పత్రికలను ప్రచురిస్తూ వుంటుంది.

ఈ విధంగా చూస్తే మన కమ్యూనికేషన్ వ్యూహం బహుళ ప్రసార సాధనాల వినియోగంతో నిర్దిష్ట లక్ష్యాల సాధనకు ఉపకరించినట్లు తెలుస్తుంది. అయితే కేంద్రీకృత కార్యక్రమాలు విశాల జాతీయ లక్ష్యాలకు ఉపయోగ పడగలవు కాని అట్టడుగు స్థాయి అభివృద్ధి కార్యక్రమాలకు నిర్దిష్ట ప్రాంతీయ కార్యక్రమాలు, వీలైనంతవరకు స్థానిక ప్రజల భాగస్వామ్యం ఎంతో అవసరం. కనుక వికేంద్రీకరణ కూడా ఎంతో అవసరం. ఒకవైపు భారీస్థాయి ప్రసార సాధనాలు ప్రజలను సంఘటిత పరుస్తుంటే అట్టడుగు స్థాయి వికేంద్రీకృత ప్రసార కార్యక్రమాలను పటిష్ఠంగా అమలు చేయటం ఎలాగనేదే మనముందున్న సవాల్.

## 23.6 కమ్యూనికేషన్ వ్యవస్థ : మూడు స్తంభాలు

ఒక విధంగా చెప్పాలంటే మనదేశ కమ్యూనికేషన్ వ్యవస్థ మూడు స్తంభాలపై ఆధారపడివుంది. అవి. 1. ముఖాముఖి మాధ్యమం (Intertermonal Media) 2. సంప్రదాయ సద్దమాధ్యమం (Traditional Media) 3. సామూహిక ప్రసార మాధ్యమం (Mass Media) ఈ మూడు మాధ్యమాల సమైక్యతనే భారతీయ కమ్యూనికేషన్ వ్యవస్థ విశిష్టత. ఈ మూడు మాధ్యమాలే మనదేశ పురోగమనానికి దోహదం చేస్తున్నాయి.

## 23.7. కమ్యూనికేషన్ రంగంలో ప్రగతి

గత నాలుగు దశాబ్దాలుగా ప్రభుత్వం సమకూరుస్తున్న కమ్యూనికేషన్ సౌకర్యాలు బాగా పెరుగుతున్నాయి. ఉదాహరణకు తంజి తపాలా కార్యాలయాల సంఖ్య నాలుగు రెట్లు పెరిగింది. వేడు దేశంలో 1993 గణాంకాల ప్రకారం 1,52,037 తపాలా కార్యాలయాలు ఉన్నాయి. వీటిలో చాలావరకు గ్రామాల్లోనే ఉన్నాయి. దేశంలోని 99 శాతం గ్రామాలకు తపాలా సేవలు అందుబాటులో ఉన్నాయి. టెలిఫోన్ సేవలను గ్రామగ్రామాలకు విస్తరించేందుకు కృషి జరుగుతోంది. ప్రస్తుతం 67,96000 టెలిఫోన్ కనెక్షన్లు ఉన్నాయి. ఇదిగాక 42,200 టెలిగ్రాఫ్ అఫీసులు పని చేస్తున్నాయి. వచ్చే రెండు మూడేళ్లలో టెలిఫోన్ సేవలను విస్తరించేందుకు ప్రైవేటు రంగాన్ని అనుమతించేవిధంగా ప్రభుత్వం నూతన విధానాన్ని రూపొందించింది.

ఒవర్సీస్ కమ్యూనికేషన్ (OCS) సర్వీసెస్ సంస్థ భారతదేశానికి సంబంధించిన టెలికమ్యూనికేషన్స్ సేవలన్నిటిని నిర్వహిస్తుంటుంది. దీని కేంద్ర కార్యాలయం బొంబాయిలో ఉంది. దీని యితర ప్రధాన కార్యాలయాలు కలకత్తా, మద్రాసు, కొత్త ఢిల్లీలో ఉన్నాయి. ఇవి టెలిగ్రాఫ్, టెలిఫోన్, టెలెక్స్, రేడియో ఫోటో, ప్రైవేటుగా అద్దెకిచ్చిన టెలిప్రింటర్, వాయిస్ గ్రేడ్ సర్క్యూట్లకు సంబంధించిన సేవలను అందుబాటులో ఉంచుతున్నాయి. భారతదేశానికి సంబంధించిన విదేశ కమ్యూనికేషన్ సేవలలో 99 శాతం మేరకు ఈ సంస్థనుంచే అందుతున్నాయి.

మద్రాస్-పెనాంగ్ (మలేషియా)ల మధ్య అధునాతనమైన వైడ్ బాండ్ టెలిఫోన్ కేబుల్ వ్యవస్థను 1980లోనే నిర్మించారు. OCS కు ఎలక్ట్రానిక్ సోర్స్ ప్రోగ్రామ్ సౌకర్యం ఉంది. దీనివారు ముఖద్వార (gate-way) కేంద్రాలు, విదేశీ టెలిఫోన్, టెలెక్స్ కాల్స్ ను నియంత్రిస్తుంటాయి. పూర్తి ఆటోమాటిక్ సబ్స్క్రిబర్ బ్రంక్ డయలింగ్ సేవలు ప్రస్తుతం 75 దేశాలకు పైగా లభ్యమవుతున్నాయి. దీనినింకా విస్తరిస్తున్నారు. ఈరోజు భారత్ కు పలుదేశాలలో ప్రత్యక్ష టెలిఫోన్, టెలెక్స్, టెలిగ్రాఫ్, ఫాక్స్, సంబంధాలున్నాయి. OCS లో ప్రసార మాధ్యమానికి సంబంధించిన ప్రతినిధులు తమ వాక్ నివేదికలను ట్రాన్స్మిట్ చేసుకునే సౌకర్యం కూడా ఉంది. అంతేగాక విదేశమంత్రిత్వ శాఖ తరపున మల్టీ ఎడ్రెస్ టెలిప్రింటర్ న్యూస్ బ్రాడ్ కాస్ట్ బ్రాన్స్ మిషన్ కూడా OCS నిర్వహిస్తోంది. తృతీయ దేశాలకు స్వేచ్ఛగా సమాచారాన్ని అందజేయాలనే లక్ష్యంతో అభివృద్ధి చెందుతున్న దేశాలలోనూ వార్తా సంస్థలకు సుంకాల మినహాయింపులతో OCS టెలిప్రింటర్ సర్క్యూట్లను అందజేస్తున్నది. బొంబాయి, ఢిల్లీ OCS గేట్ వే కార్యాలయాల ద్వారా అంతర్జాతీయ టెలివిజన్ రిలే, బ్రాన్స్ మిషన్, రిసెప్షన్లను అందిస్తోంది. కమ్యూనికేషన్ రంగంలో భారతదేశం సాధించిన ప్రగతి అభివృద్ధి చెందుతున్న దేశాలలోకెల్లా అగ్రస్థానాన్ని ఆక్రమిస్తోంది. కమ్యూనికేషన్ రంగంలో మన భవిష్య ప్రణాళికలు మరింత ఆశాజనకంగా వున్నాయి. 1997లో ప్రయోగించే ఇన్ సాట్-2 (ఇ) ఉపగ్రహానికి సంబంధించి పదకొండు 36 మెగాహెర్ట్ యూనిట్లతో సమానమైనంత మేరకు సి. బ్యాండ్ సామర్థ్యాన్ని అంతర్జాతీయ టెలికమ్యూనికేషన్స్ సాటిలైట్ (ఇంటెల్ సాట్) సంస్థకు అద్దెకిచ్చేందుకు భారత అంతరిక్ష శాఖ అంగీకరించింది. ఇందువల్ల వందకోట్ల డాలర్ల మేరకు విదేశీ మారకం మనకు పడేళ్లలో లభిస్తుంది.

## 23.8 కార్యక్రమాలు : సాహిత్యం, జానపద విజ్ఞానం

భారతదేశంలోని లెక్కకుమించిన జానపద కళారూపాలు, సంప్రదాయ కళలు, అనాదిగా మనకు వినోదాన్ని అందిస్తున్నాయి. స్వాతంత్ర్యోద్యమంలో సయితం ఉత్తర ప్రదేశ్ లో ప్రఖ్యాత "అలావా" పాటలను, మహాదాస్ "లావణి" కళారూపాన్ని, తమిళనాడు కేరళ రాష్ట్రాల్లో "విల్లుపాట్టు" కళారూపాన్ని వినియోగించి ప్రజలను సంఘటిత పరిచారు మనవేతలు. గాంధీజీ చేపట్టిన సామాజిక రాజకీయోద్యమాలకు ఈ జానపద సంప్రదాయ కళారూపాలు పెద్ద ఎత్తున ప్రజలహృదయాలను సహకారాన్ని సమకూర్చి పెట్టాయి. ప్రభుత్వ ఆధీనంలోని సామూహిక ప్రసార సాధనాలు వీటిముందు దిగదుడుపు అయ్యాయి. స్వాతంత్ర్యోద్యమ కాలంలో 1940లలో కమ్యూనిస్టు పార్టీ సాంస్కృతిక విభాగం (ఇండియన్ పీపుల్స్ థియేటర్ అసోసియేషన్) ప్రజలను ప్రభావితం చేసేందుకు బెంగాలులో "జాత్ర" మహారాష్ట్రలో "తమాషా" గుజరాత్ లో "భవాయి", ఆంధ్రప్రదేశ్ లో "బుర్రకథ" కళారూపాలను వినియోగించింది. 1950లలో ప్రభుత్వ సంస్థలు నాటక కళారూపం ద్వారా పంచవర్ణ ప్రణాళికలు, గ్రామీణాభివృద్ధి కార్యక్రమాలను ప్రజలకు విడమర్చి చెప్పాయి. 1960, 1970లలో సంప్రదాయ కళారీతులు మరింత ప్రాచుర్యాన్ని పొందాయి. సామూహిక ప్రసార సాధనాలుగా వాటి వినియోగం కూడా పెరిగింది. జీవిత భీమా, కుటుంబ నియంత్రణ, చిన్న మొల్తల పాదుపు సంస్థ, బ్యాంకులు వంటి పలు ప్రభుత్వ శాఖలు, సంస్థలు తమ కార్యక్రమాల ప్రచారానికి జానపద, సంప్రదాయ కళారీతులను పెద్ద ఎత్తున వినియోగించుకున్నాయి.

సంప్రదాయ, జానపద ప్రసార సాధనాల ప్రభావం గురించి అరిపిన పలు అధ్యయనాలు ఎంతో అక్కరకొచ్చాయి. మానవ ప్రవృత్తి, నడవడి, నిర్ణయం తీసుకునే తీరులపై ఆధునిక ప్రసార సాధనాల ప్రభావం తగినంతగా వుండదు కనుక సంప్రదాయ ప్రసార సాధనాలను ఆధునిక సాధనాలతో బాటుగా వినియోగిస్తే ఒక దానినొకటి బలపరచేవిగా వుండగలవని వెల్లడయింది. సామూహిక ప్రసార సాధనాలు సమాచారాన్ని, వార్తలను, వ్యవసాయ సాంకేతిక పరిజ్ఞానాన్ని వేగంగా విస్తరింపజేయగలవు. సంప్రదాయ ప్రసార సాధనాలు నిరక్షర, గ్రామీణ ప్రజానీకపు ప్రవృత్తి, నడవడికలపై మంచి ప్రభావాన్ని చూపి వారిని కార్యోన్ముఖులను చేయగలవు. జానపద నాటకాలు, తోలుబొమ్మలాటలు, కవిసమ్మేళనాలు, ముషాయిరావంటి జానపద, సంప్రదాయ మాధ్యమాలు నిరక్షర ప్రజానీకపు భావాలను మార్చి వారి స్వభావాలపై మంచి ప్రభావాన్ని చూపగలవని శ్లేతస్థాయి విస్తరణ కార్యకర్తలు, శ్లేతస్థాయి కమ్యూనికేటర్ల అనుభవాలను బట్టి, కమ్యూనికేషన్ రంగంలో జరిగిన ప్రయోగాలు అధ్యయనాలను బట్టి తెలుస్తోంది. 1980లలో కమ్యూనికేషన్ పై జరిగిన పలు జాతీయ అంతర్జాతీయ సదస్సులలో అభివృద్ధి చెందిన దేశాలలో ఆధునిక, సంప్రదాయ మాధ్యమాలను రెంటినీ అభిలషణీయమైన రీతిలో మేళవించి వినియోగించాలని వ్యక్తమైంది. ఈ సదస్సులలో వెల్లడయిన ఏకాభిప్రాయాల ప్రకారం సంప్రదాయ మాధ్యమాలు ఆధునిక సామూహిక ప్రసార సాధనాల విస్తృత హస్తాంతరణ మాత్రమేగాక ప్రేక్షకుల గుండెలు ఝుంజుమనిపించగల సాధనాలని వెల్లడయింది. ఇందుకు ఉదాహరణ 1971లో బంగ్లాదేశ్ విమోచనానంతరం ఆదేశం నుంచి ఒక బృందం ఢిల్లీలోని భారత ప్రభుత్వ మానవ కమ్యూనికేషన్ సంస్థను సందర్శించినప్పుడు ఆ సంస్థలోని సంప్రదాయ ప్రసార మాధ్యమ విభాగం బంగ్లాదేశ్ విమోచనోద్యమంపై ఒక తోలు బొమ్మలాటను ప్రదర్శించింది. ప్రదర్శనను తిలకించిన బృంద సభ్యుల కళ్ళు అశ్రుపూరితమవలం అందరూ గమనించారు. ఇదేవిధంగా కుటుంబ సంక్షేమంలో పరిమిత కుటుంబానికి సంబంధించిన సంప్రదాయ ప్రచార కార్యక్రమంలో కుటుంబ నియంత్రణను పాటించేపాత్ర, పాటించని పాత్రమధ్య సంభాషణ కుటుంబ నియంత్రణ ప్రచారానికి అత్యంత ఉపయుక్తం కాగలదు. కుటుంబ సంక్షేమస్థాయి కార్యకర్త గ్రామీణునికి నచ్చుచెప్పే దానికంటే, సైమిత్రుల సంభాషణ మరింత సమర్థవంతంగా నచ్చుచెప్పగలదు. అందుకే యునెస్కో నివేదికలో కూడా కుటుంబ నియంత్రణ కమ్యూనికేషన్ కార్యక్రమాల్లో జానపద ప్రచార సాధనాలను సామూహిక ప్రసార సాధనాలను సమీకృతపరచి వినియోగించవలసిందిగా పేర్కొన్నారు. 1972 నాటి ఆసియాలో "జానపద ప్రసార సాధనాలు, సామూహిక

ప్రసారసాధనాలు తమతమ నిర్ణయమైన శైలిని, రూపాలను సంతరించుకున్నాయి. సామూహిక ప్రచారసాధనాలు జానపద కళాకారుని ప్రేక్షక పరిమాణాన్ని పెంచగలిగితే జానపద ప్రసార సాధనాలు ఆధునిక సామూహిక ప్రసార సాధనాలలోని సమాచారాన్ని విస్తృతపరచి మరింత భాగ్యవంతం చేయగలవు" అని పేర్కొన్నారు. అంటే ఉదాహరణకు రేడియో సాధనం సంప్రదాయ ప్రసార సాధనం ద్వారా ఇచ్చే సందేశాన్ని వాగ్రూపంలో ప్రసారం చేస్తే, టెలివిజన్, చలనచిత్రాలు ఆసందేశాలను మరింత విస్తృతం చేయగలవు. మరోవైపు చూస్తే సంప్రదాయకళలు ప్రసార కార్యక్రమాల ప్రభావాన్ని చూపించగలవు. ఎందుకంటే ఈ సాధనాల ద్వారా అందించిన సందేశాలు నేరుగా ప్రజల మనసుల్లోకి చొచ్చుకు పోగలవు. కుటుంబ సంక్షేమం, ఆరోగ్యం, ఆరోగ్యసేద్యపు పద్ధతులను సమర్థుడైన సంప్రదాయ కళాకారుడు తన ప్రేక్షకుల అనుభవ పరిధిలో సులభ గ్రాహ్యమయ్యేరీతిలో వివరించగలడు.

"సంగీతం, ప్రసంగం, దృశ్యపరమైన పలు జానపద కళారీతులలో గ్రామీణ నాటకరీతి ప్రజల కళా పిపాసను తీర్చగలవు." అని ఒక కమ్యూనికేషన్ నిపుణుడు అన్నారు. ఈనాటకాలలో పద్యాలు ఎక్కువగా వుంటాయి. నృత్యాలూ ఎక్కువే. వాద్య సంగీతాలు, సంభాషణలు కూడా ఘనంగానే వుంటాయి. ఇవి గ్రామీణులను ఆకట్టుకునే రీతిలో వినోదాన్నిందించడమే కాక ప్రజలు సులభంగా ఆమోదించగల రీతిలో సందేశాలను ఇవ్వగలవు. భారతదేశంలో కొంతమంది ప్రముఖ నాటకవేత్తలు స్వాతంత్ర్యోద్యమం నాటి నుంచి ప్రజలను జాగృత పరిచేందుకు గ్రామీణ నాటకాన్ని వినియోగిస్తూ వచ్చారు. ఆనాడు సంచార నాటకదళాలు గ్రామీణ నాటకరంగానికి కొత్తకోణాన్ని కల్పించాయి. గ్రామీణ నాటక రీతులలో పేర్కొనదగ్గ ఇతరరూపాలు ఆంధ్రప్రదేశ్ నుంచి బుర్రకథ, కర్ణాటకనుంచి యక్షగానం, గుజరాత్ నుంచి భవాయి, కేరళ నుంచి వత్తం మల్లాల్ పేర్కొనదగ్గవి. స్వాతంత్ర్యోద్యమం తోలుబొమ్మలాటలు, కథా ప్రసంగాలు, నృత్యగానాలు బాగా ప్రాచుర్యంలోకి వచ్చాయి. భారతదేశంలో నాలుగు రకాల తోలుబొమ్మలాటలను (దారాలతో ఆధించేవి, కర్రతో ఆడించేవి, చాయా తోలుబొమ్మలు, చేతి తొడుగు తోలుబొమ్మలు) అభివృద్ధి కార్యక్రమాల ప్రచారానికి వినియోగిస్తున్నారు. రాష్ట్ర ప్రభుత్వాలు, కేంద్రంలోని క్షేత్ర ప్రచార సంచాలక శాఖ, బ్యాంకులు, రేడియో, టెలివిజన్లు, విద్యాసంస్థలు, వ్యవసాయ శాఖ, ప్రయివేటు రంగంలో ఎరువుల ఉత్పత్తి కర్మాగారాలు, జీవిత భీమా శాఖ తదితర సంస్థలు సంప్రదాయ ప్రసార కార్యక్రమాలను విస్తృతంగా వినియోగించాయి. దీనిని బట్టి భారతదేశంలో సంప్రదాయ ప్రసార సాధనాలను ప్రభుత్వమే ఎక్కువ వినియోగిస్తున్నట్లు తెలుస్తున్నది. కేంద్ర ప్రభుత్వ క్షేత్ర ప్రచారశాఖ, రాష్ట్ర ప్రభుత్వ సమాచార పౌర సంబంధ శాఖలు వీటిని బాగా వినియోగిస్తున్నాయి. కేంద్రంలోని గేయ నాటక విభాగం ప్రత్యేకంగా ఈ రంగంలో విశేష కృషి జరిపింది. ఈ శాఖ తరఫున నాటకాలు, నృత్యనాటికలు, హరికథలు, రూపవాణి కార్యక్రమాలను ఏర్పాటు చేయటంలో నైపుణ్యాన్ని సాధించింది. ఈ సంస్థ తన శాఖాపరమైన నాటక బృందాలతో నాటకాలను ఏర్పాటు చేయటమే కాక తాను రిజిస్టరు చేసుకున్న కొన్ని వందల ప్రయివేటు బృందాలతో గ్రామాలలోను, మారుమూల ప్రాంతాలలోను కార్యక్రమాలను ఏర్పాటు చేస్తోంది. ఈ కార్యక్రమాల ద్వారా ప్రజలలో సామాజిక ఆర్థిక ప్రజాస్వామ్య భావలను వ్యాపింప చేయగలిగింది.

తరువాత ఆకాశవాణి, దూరదర్శన్లు జానపద కళారీతులను విస్తృతంగా వినియోగిస్తున్నాయి. నిజానికి జానపద సంగీతానికి ప్రాచుర్యాన్ని తేవటంలో వీటి పాత్ర గణనీయమైనది. ప్రచార సందేశాన్నుందించేందుకు ఇవి జాత్ర, తమాషా, నృత్యం, భవాయి, నౌటంకి, యక్షగానం, తిరుకుత్తు, కవిసమ్మేళనాలు, నుషాయిరాలను విస్తృతంగా వినియోగిస్తున్నాయి. ఆకాశవాణి గిరిజన ప్రాంతాలలో ఆదివాసీలకోసం గిరిజన భాషలలో కార్యక్రమాలను ప్రసారం చేస్తోంది. వీటిలో గిరిజన సంగీతం, జానపద కళలను విస్తృతంగా వినియోగిస్తోంది.

సంప్రదాయ ప్రసార సాధనాల ద్వారా సత్ఫలితాలను పొందేందుకు ప్రేక్షకులకు సంబంధించిన సమాచార సేకరణ, కార్యక్రమానికి సంబంధించి ముందుగానే క్షేత్రస్థాయి పరీక్ష, నిపుణులతో కార్యక్రమాల గురించి మదింపు ఎంతో అవసరమని భారతీయ అనుభవం తెలుపుతోంది. బహుళ ప్రసార సాధనాల వినియోగం

ఎంతో అవసరమని కూడా వెల్లడయింది. గ్రామీణుల జీవన సరళిలో మార్పులు తెచ్చేందుకు, వారికి నచ్చ చెప్పేందుకు ఇది ఎంతో అవసరమని తేలింది. ఇంతేకాక కార్యక్రమాలకు సంబంధించిన కార్యక్రమ భాండాగారాలు నెలకొల్పవలసిన అవసరం కూడా వుంది. వీటిలో సందేశాలను, అభిప్రాయాలను ముఖ్యంగా విద్య, సామాజిక, ఆర్థిక ప్రాముఖ్యతగల కార్యక్రమాలకు సంబంధించిన వాటిని పునర్మూల్యాంకనం చేయవలసిన అవసరం వుంది. ఇంతేకాక ఒక ప్రాంతంలో బహుళ జనాదరణ పొందిన కళారీతులను మరొక ప్రాంతంలోని కళారీతులతో సంకరం చేసే అవకాశం కూడా వున్నట్లు తెలుస్తోంది. ఈ సందర్భంగా గిగీ, లావణి, వంటి గేయరీతులను భవాయి, బుర్రకథ వంటి నవోన్మేషనలైన కావద్, భాత్ వంటి సంప్రదాయ ప్రసార సాధనాలు సంకరానికి అనువైన కార్యక్రమాలు. ఈ రీతులను తేలిగ్గా మలుచుకోవచ్చు. ఇవి ప్రగతి సందేశాన్ని శక్తివంతంగా విస్తృత పరచగలవు.

**23.9 నూతన సాంకేతిక పరిజ్ఞానం- మన సంస్కృతి**

భారతదేశం వంటి భారీ దేశంలో కమ్యూనికేషన్ పద్ధతుల నిర్వహణ సాధారణంగా సంతృప్తి కలిగించే స్థాయిలో వుండదు. ఎవరైనా సమాచార వితరణ పరికరాలను పద్ధతులను పూర్తిగా విశ్వసించేందుకు వీలులేదు. క్షేత్రస్థాయి కమ్యూనికేటర్లు, విస్తరణ కార్యకర్తలు కమ్యూనికేషన్ లో ఎదురయ్యే ఇబ్బందులను సాధారణ లోటుపాట్లను తెలిసి వుండాలి. రేడియో ప్రసారంలో గరగర శబ్దాలు, లౌడ్ స్పీకర్ల నుంచి గూర్ గూర్ మనే ధ్వనులు వింటూనే వుంటాం. హెరంగా ప్రూఫీరీడ్ చేసిన లేక ముద్దలు ముద్దలుగా ఇంకుపడిన ముద్రిత పేజీలు చదవడానికి కష్టాన్ని కలిగిస్తాయి. ఎక్కువమంది తిరగనిచోట వాల్ పోస్టర్ ను అతికించవచ్చు. నైపుణ్యంగల కమ్యూనికేటర్ ఇవన్నీ ఊహించగలగాలి. వాటిని సరిదిద్దగల సమర్థతను కలిగివుండాలి. అదృష్టవశాత్తు భారత సామూహిక సమాచార వితరణ ఒక నైపుణ్యంగల కార్యక్రమంగా రూపొందుతోంది. అనువైన సాంకేతిక పరిజ్ఞానం కూడా అవతరిస్తోంది. కమ్యూనికేషన్ పరికరాల నిర్వహణలో శిక్షణ పెంపొందుతోంది. అయినా వీటినిన్నిటిని నిరంతరం మెరుగు పరచాలిసందే. నానాటికీ విస్తరిస్తున్న, అభివృద్ధి చెందుతున్న వ్యవస్థలో ప్రమత్తత కూడదు. ఇంతేగాక సాంస్కృతిక వ్యవస్థపై ఆధునిక కమ్యూనికేషన్ సాంకేతిక పరిజ్ఞానాల ప్రభావాన్ని నిశితంగా పరిశీలించాలి. ఇది ముఖ్యంగా స్థానికంగా రూపొందిన బయటి నుంచి అరుపు తెచ్చుకున్న సాంకేతిక పరిజ్ఞానాల విషయంలో ఇంకా ముఖ్యం. ప్రతి అభివృద్ధి చెందుతున్న దేశమూ ఒక సూత్రాన్ని గుర్తుంచుకోవాలి. నూతన సాంకేతిక పరిజ్ఞానాలు సాంస్కృతిక సామరస్యాన్ని కలిగిస్తాయా? లేక స్థానిక సంస్కృతిపై సాంస్కృతిక పెత్తనాన్ని చలాయిస్తాయా? అవి సంప్రదాయ విలువలను నీరుకార్చేస్తాయా? లేక అన్ని స్థాయిలలోనూ సాంస్కృతిక ప్రజాస్వామ్యాన్ని పెంపొందిస్తాయా? ఈ ప్రశ్నలకు తగిన జవాబులు వున్నాయో లేదో చూసుకోవాలి. ఈ సందర్భంగా 'మార్షల్ మ్యాక్ లూహాన్' చేసిన హెచ్చరిక గురించి తీవ్రంగా ఆలోచించాలి. "పాశ్చాత్యంలో మేము చేసిన పాఠాలును మీరూ చేయకండి. దృశ్య శ్రవణాలను మేము వినియోగించిన రీతిలో మీరూ వినియోగించకండి. ప్రసార సాధనాలు మిమ్ములను పునరుజ్జీవులను చేసే విధంగా మీకు మద్దతు నిచ్చే విధంగా పథకాన్ని రూపొందించుకోండి. మారిన ఆధునిక పరిస్థితులలో ప్రసార సాధనాలు మీ సంస్కృతిని, విలువలను ధ్వంసం చేయకుండా చూసుకోండి" విశ్వవిఖ్యాత కమ్యూనికేషన్ నిపుణుని ఈ హెచ్చరికను నిర్లక్ష్యం చేసేటంతటి మూగ దేశం కాదు మనది. నూతన సాంకేతిక పరిజ్ఞానం అరచేతిలో వైకుంఠం ప్రసాదించగలదు కనుక కళ్ళు మూసుకుని దిగుమతి చేసుకోమని డాక్టర్ బజాయించే వారెంత చెప్పినా భారతదేశం మ్యాక్ లూహాన్ హెచ్చరికను విస్మరించదు. ఈ సందర్భంగా భారతదేశ అభిప్రాయాన్ని గాంధీజీ ఏనాడో ప్రస్ఫుంఠించారు. "నా ఇంటికి అన్నివైపులా గోడలు కట్టుకోవాలని, కిటికీలన్నీ మూసివుంచాలని నేనుకోరుకోను. అన్ని ప్రాంతాల నుంచి సంస్కృతీపవనాలు వీలయినంత స్వేచ్ఛగా నాయింటి మీదకు వీచాలని నేనుకోరుతున్నాను. అయితే ఈ బహుళ సంస్కృతీ పవనాలలో కొట్టుకు పోవడాన్ని నేను తిరస్కరిస్తాను". నూతన కమ్యూనికేషన్ ఉపగ్రహ సాంకేతిక పరిజ్ఞానం పుణ్యమా అంటూ దూరదర్శన్ భిన్నత్వంలో ఏకత్వం అనే మన సంస్కృతిని పెంపొందించడానికి అటు కాశ్మీర్ నుండి కన్యాకుమారి వరకు, ఇటు గుజరాత్ నుండి ఆరుణాచల్ ప్రదేశ్ వరకు ఉన్న వివిధ

కళారూపాలను ప్రతినిత్యం మనకళ్లకు కట్టినట్లు చూపిస్తుంటే, విదేశీ టెలివిజన్ పుణ్యమా అంటూ మన సంస్కృతికి భంగం కలిగించే విధంగా ఉంటున్న డిస్కాన్స్లు, విపరీత వేషధారణల ప్రసారం మన సంస్కృతికి ఒక విధంగా గొడ్డలిపెట్టు. ఈ పరిస్థితి నుండి మన నూతన కమ్యూనికేషన్ పరిజ్ఞానాన్ని రక్షించుకోవాల్సిన బాధ్యత, మన సంస్కృతిని పరిరక్షించు కోవలసిన బాధ్యత మన మీద ఉంది.

### 23.10 ముఖ్యవిషయాలు గుర్తుంచుకుందాం

- కమ్యూనికేషన్ వ్యవస్థ నాలుగు అద్భుత దీపాలపై ఆధారపడి ఉంది అవి :
  - 1) కమ్యూనికేషన్ ఉపగ్రహాలు 2) ఫైబర్ ఆప్టిక్స్ 3) టెలిటెక్స్-వీడియోటెక్స్ 4) మైక్రోచిప్స్.
- కమ్యూనికేషన్ విధులు : 1) "పర్యవరణంలోని ముప్పులను తెలుసుకొని, సంఘానికి తెలియజేయడం, 2) పర్యవరణ విశ్లేషణ, 3) వినోదం, 4) విజ్ఞానం అందించడం, 5) ప్రజలను జాగృతపరచడం
- భారతదేశం కొరకు కమ్యూనికేషన్ వ్యవస్థను ఉపయోగించుకోవడాన్ని ప్రగతి కమ్యూనికేషన్ (Development Communication) అంటారు.
- సమాచార కమ్యూనికేషన్ వ్యవస్థ ప్రజల అందుబాటులో ఉండడానికి కేంద్ర ప్రభుత్వం క్షేత్ర ప్రచార విభాగం, DAVP లాంటి ప్రచార సంస్థల ద్వారా ప్రజలకు సమాచారాన్ని అందచేస్తుంది.
- మనదేశ కమ్యూనికేషన్ వ్యవస్థ మూడు స్తంభాలు :
  - 1) ముఖముఖి మాధ్యమం 2) సంప్రదాయ సిద్ధ మాధ్యమాలు 3) సామూహిక ప్రసార మాధ్యమం
- నూతన సాంకేతిక పరిజ్ఞానం వల్ల మన సంస్కృతిపై ఒక వైపునుంచి విదేశీ ప్రభావం, మరొకవైపు విదేశీ ప్రసారాల ద్వారా గొడ్డలి పెట్టు ప్రభావ ప్రమాదం ఉన్నాయి.

### 23.11 మాదిరి పరీక్షా ప్రశ్నలు

I ఈ కింది ప్రశ్నకు 30 పంక్తులలో జవాబులు రాయండి.

1. కమ్యూనికేషన్ వ్యవస్థపై టెక్నాలజీ ప్రభావాన్ని వివరించండి ?

II ఈ కింది ప్రశ్నలకు 15 పంక్తులలో జవాబులు రాయండి.

1. కమ్యూనికేషన్ విధులు తెలపండి ?

2. కమ్యూనికేషన్ రంగంలో ప్రగతిని వివరించండి ?

---

### ఖండం 6 సమాచార విస్తోటనం - అంశాలు

---

ప్రసారమాధ్యమాల తీరుతెన్నులనూ, పరిధినీ, వ్యాప్తిని గత 5 ఖండాల్లో మీరు అధ్యయనం చేశారు. ఈ ఖండంలో వర్తమాన దేశాల్లో ప్రసార మాధ్యమాల విధానాన్ని, పరిస్థితులనూ, ఉపగ్రహ ప్రసార వ్యవస్థనూ అధ్యయనం చేస్తారు. ఇందులో ఐదు భాగాలున్నాయి.

1. వర్తమానదేశాల అనుభవాలు
2. అభివృద్ధిచెందుతున్న దేశంలో కమ్యూనికేషన్ వ్యవస్థ
3. సార్వో దేశాల్లో కమ్యూనికేషన్ వ్యవస్థ
4. భారతదేశంలో కమ్యూనికేషన్ వ్యవస్థ
5. ఉపగ్రహ ప్రసార వ్యవస్థ ప్రభావం.

BRAOU

## భాగం 24 వర్ణమాన దేశాల అనుభవాలు

విషయక్రమం

24.0. ఉద్దేశం

24.1. ప్రవేశిక

24.2. వర్ణమాన దేశాలు - వాటి గుణగణాలు

అభ్యాసం

24.3. మాధ్యమాల తీరుతెన్నులు-అంతర్జాతీయ పరిశీలన

24.3.1. ప్రసారమాధ్యమాల తీరుతెన్నులు - తారతమ్యాలు

24.4. ప్రసారమాధ్యమాల సౌలభ్యత-ఉపయోగాలు

24.4.1. ప్రసారమాధ్యమాలపై ఆధిపత్యం

అభ్యాసం

24.5. ముఖ్యవిషయాలు గుర్తుంచుకుందాం

24.6. మాదిరి పరీక్షా ప్రశ్నలు

### 24.0. ఉద్దేశం

ఈ భాగం చదివిన తర్వాత ఈ కింది అంశాలు గ్రహిస్తారు

- వర్ణమాన దేశాల లక్షణాలు
- ప్రసారమాధ్యమాలు - అంతర్జాతీయ పరిశీలన
- ప్రసారమాధ్యమాల అందుబాటు, ఉపయోగాలు

### 24.1. ప్రవేశిక

అంతర్జాతీయంగా మరీ ముఖ్యంగా వర్ణమానదేశాలలో ప్రసారమాధ్యమాల తీరుతెన్నుల గురించి వివరించటమే ఈ భాగం యొక్క ప్రధానోద్దేశం. పారిశ్రామికంగా ఎక్కువగా అభివృద్ధి చెందిన పశ్చిమదేశాలు, తృతీయ ప్రపంచదేశాల మధ్యనున్న వ్యత్యాసాల ప్రభావం ప్రసారసాధనాల అభివృద్ధిపై ప్రస్ఫుటంగా గోచరిస్తుంది. ప్రసారసాధనాలకు అవసరమైన ఆత్యంత ఆధునిక సామాగ్రి, సాఫ్ట్వేర్ టెక్నాలజీలకోసం అభివృద్ధిచెందుతున్న దేశాలు పాశ్చాత్యదేశాలమీదనే ఆధారపడాల్సి వస్తుంది. విశ్వవ్యాప్తంగా అందుబాటులోకి వచ్చిన నూతన శాస్త్ర సాంకేతిక పరిజ్ఞానం ప్రసారమాధ్యమాల పరిధి విస్తృతంగా పెరగటానికి దోహదం చేసింది. కాని మరోవైపు చుక్కలనంటిన పెట్టుబడివ్యయం వీటి అభివృద్ధికి అడ్డుగా మారింది. ప్రసారమాధ్యమాల రంగంలో వస్తున్న నూతన ప్రక్రియల కోసం భారీగా పెట్టుబడులు పెట్టాల్సి వస్తుంది. దీనితో చిన్నచిన్న వార్తాపత్రికలు, స్థానిక రేడియో, టి.వి. కేంద్రాలకి, తలకుమించిన భారంగా పరిణమించింది. వీటి అభివృద్ధికి ప్రతిబంధకాలుగా మారాయి. పర్యవసానంగా పరిమితస్థాయి ప్రసారసాధనాలు తమ ఉనికిని కాపాడుకోవటం కోసం సమస్యలు

ఎదుర్కొనాల్సి వస్తుంది. మరోవైపు ఈరంగంలో భారీగా పెట్టుబడులు పెట్టి ముందుకు దూసుకెళ్తున్న బహుళ జాతిసంస్థలు, కార్పొరేట్ రంగంలో పోటీపడటం కష్టమవుతుంది. ఉపగ్రహచానల్స్, కంప్యూటర్స్, ముద్రణారంగాలలో మల్టీనేషనల్స్, భారీకార్పొరేట్ సంస్థలు భారీగా పెట్టుబడులు పెట్టి దండిగా ఆర్జించడానికి, తమ స్వార్థ ప్రయోజనాలు కాపాడుకోవడానికి కృషిచేస్తున్నాయి. ఈ మార్పుతో చిన్న, మధ్యతరగతిస్థాయి సంస్థలు నెమ్మదిగా ప్రసారరంగం నుంచి తప్పుకోవాల్సిన పరిస్థితులు సంభవిస్తున్నాయి. పర్యవసానంగా సగటుజీవీకి ప్రసారమాధ్యమాల సౌలభ్యం గణనీయంగా తగ్గిపోతుంది. భారీగా ఆర్థికవనరులు, దండ్రిగా రాజకీయ అండదండలు, పుష్కలంగా ఉన్నవారు మాత్రమే ప్రస్తుతం ప్రసారమాధ్యమాల నిర్వహణ, తదితర అంశాల గురించి ఆలోచించే పరిస్థితులున్నాయి. మరోవైపు వేగంగా శక్తివంతంగా ప్రసారసాధనాల సౌలభ్యప్రగతి దూసుకెళ్తున్నా, సగటు భారత ప్రజానీకం అందుకో లేక పోతున్నారు.

వేరేస్థాయిలో "ప్రభుత్వ సమాచారం" వివిధ ప్రసార సాధనాలకు అందటంలేదు. అధికారంలో ఉండే ప్రభుత్వాలు తమ అసమర్థత, లంచగొండితనం, అవినీతి, బంధుప్రీతి వంటి విషయాలు వెలుగులోకి వస్తాయనే భయంతో ప్రభుత్వ సమాచారం వివిధ ప్రసారసాధనాల దరిదాపులలోకి రాకుండా అడ్డుకుంటున్నాయి. ఇంతకు క్రితం చెప్పుకున్నట్లే "ప్రసారమాధ్యమాలు" యాజమాన్యం వారి సంకుచిత ప్రయోజనాలకోసం సాధనాల గమ్యం, లక్ష్యాలు నిర్దేశిస్తున్నాయి. వారి అవసరాలు తీర్చే రాజకీయపార్టీలకు వంతపాడుతున్నాయి. పారిశ్రామిక తదితర రంగాలలో ప్రభుత్వవైపు నుంచి ఒత్తిళ్ళు, నిబంధనలు తట్టుకోవడానికి తమ స్వార్థ ప్రయోజనాలు పరిరక్షించుకోవడానికి "ప్రసారసాధనాల" యాజమాన్యం వీటిని పావులుగా వాడుకుంటున్నారు.

ఇటువంటి అన్నిరకాల కారణాలవలన ప్రసారసాధనాల ద్వారా సమాచారం ప్రజలకు లభించడం లేదు.

## 24.2 వర్తమాన దేశాలు - వాటి గుణగణాలు

ప్రపంచంలో అభివృద్ధిచెందుతున్న అనేక దేశాలు అనేక విషయాలలో దగ్గర పోలికలు కలిగి వున్నాయి. ప్రధానంగా పేదరికం, నిరక్షరాస్యత, జనాభా విస్తృతం, తక్కువ స్థాయిలో ఉన్న ప్రసారసాధనాల సౌలభ్యతలతో పాటు మౌలిక సమస్యలైన నీరుదొంగం, ఆరోగ్యం, విద్య, లాగేసీరు, గృహవసతి, వలసపోవటం తదితర అంశాలు ఇంకా వ్యవసాయాధారిత ఆర్థిక విధానం, పారిశ్రామికీకరణ కనీసంగా ఉండటం, ఆహారధాన్యాలు తదితర వస్తుసామగ్రి కోసం దిగుమతులపై ఆధారపడటం వంటి విషయాలలో వర్తమానదేశాల మధ్య చాలా దగ్గర పోలికలు స్పష్టంగా దర్శనమిస్తాయి.

పేదరికంలో ముగ్గుతున్న తృతీయ ప్రపంచదేశాల ప్రజల కొనుగోలు శక్తి గురించి ప్రస్తావించాల్సిన అవసరంలేదు. అధిక ప్రజానీకం వ్యవసాయం మీద ఆధారపడి జీవనయాత్ర కొనసాగించటం, ఇంకా కనీసవసతులు ఎటువంటి సౌకర్యాలు లేని గ్రామీణ ప్రాంతాలలో అత్యధిక ప్రజానీకం నివసిస్తుండటం వంటి మౌలికవిషయాలు ఈ దేశాలలో "ప్రసారమాధ్యమాల" సౌలభ్యతకు ప్రతిబంధకాలయ్యాయి. గ్రామీణ ప్రజల గర్భ దారిద్ర్యం వీటి ప్రగతికి అవరోధంగా మారింది. మరోవైపు రోడ్లు, రైల్వేలు, టెలిఫోన్ సౌకర్యాలు నోచుకోని గ్రామాలు, నిండు పేదరికం సంతరించుకున్న అశేష తృతీయ ప్రపంచ దేశాల ప్రజానీకానికి ఒక్క "రేడియో" నే ప్రసారసాధనగా అందుబాటులో వుంది.

రోజురోజుకీ అధికమవుతున్న వార్తాపత్రికల రేట్లు, అత్యధికంగా ఉన్న నిరక్షరాస్యతలు తృతీయ ప్రపంచదేశాలలో "పత్రికారంగం" అభివృద్ధికి అడ్డుగోడలయ్యాయి. ఈ కారణాల వలన వార్తాపత్రికల సర్క్యూలేషన్ చాలా తక్కువగా ఉండటం గమనార్హం. వీటితో పాటు తృతీయ ప్రపంచదేశాలలోని భౌతికపరిస్థితులు అనుకూలంగా లేవు. మరి అధ్వాన్నంగా ఉండే రవాణాసౌకర్యాలు, మృగ్యంగా ఉండే కనీసవసతులు "ప్రసారసాధనాల" ప్రగతికి ఇబ్బందిగా మారాయి.

వివిధ భాషల, భిన్న జాతుల ప్రజానీకం వర్తమానదేశాలలో జీవిస్తున్నారు. భిన్నమైన సామాజిక, సంస్కృతుల నేపథ్యంలో మైనాట్లీలు కన్పిస్తారు. ఈ అశేష ప్రజానీకం ఆశలను ప్రసారసాధనాలు నిర్లక్ష్యం చేశాయి. అత్యధిక ప్రజల కనీస అవసరాలు, వారి సంస్కృతులు, సంప్రదాయాలను "ప్రసారమాధ్యమాలు" గా కనిపించలేదు. అనేకరకాలుగా వారు నిర్లక్ష్యం చేయబడ్డారు. పర్యవసానంగా అశేషప్రజానీకంలో నిరాశ, నిస్పృహలు అలుముకున్నాయి. దానితో ప్రసారమాధ్యమాలకు దూరమయ్యారు. మరోవిధంగా వీరే వాటిని వెలివేశారని చెప్పుకోవచ్చు.

వర్తమానదేశాలకు "టెలివిజన్" అత్యంత ఖరీదైన ప్రసారసాధనం. అంతేగాదు "టి.వి" నిచూడాలంటే నిద్యుత్ కావాలి. ఈరెండూ వర్తమానదేశాల గ్రామీణ ప్రజలకు అందనిపండ్లే. టి.వి ప్రసారాల వీక్షణకు కావల్సిన మదుపు, మౌలికసదుపాయాలు గ్రామాలకు సుదూరంలో ఉన్నాయి. అందువల్ల టి.వి సిగ్నల్స్ కార్యక్రమాలు ప్రసారమవుతున్నా అది అత్యధిక ప్రజలకు అందే సౌకర్యం లేదు.

అభివృద్ధి చెందుతున్న దేశాలు ప్రధానంగా వ్యవసాయం మీద ఆధారపడడంతో ఆర్థికంగా ఎదగలేక పోతున్నాయి. వారి ఆర్థిక వ్యవస్థ బలోపేతం కావడం లేదు. దాదాపుగా తృతీయ ప్రపంచ దేశాలన్నీ శతాబ్దాల తరబడి వలసపాదుల దోపిడీకి గురవుతున్నాయి. ఈ దేశాలలో ప్రణాళికాబద్ధంగా ప్రగతి సాధించాలని ప్రయత్నిస్తున్నా, అభివృద్ధి తాబేలు నడక మాదిరిగా వుంది. మరోవైపు ఆరోగ్యం, విద్య, త్రాగునీరు, గృహవసతి సమస్యలు రోజురోజుకీ తీవ్రమవుతున్నాయి. మొత్తంగా ఇన్ఫ్రికాల సమస్యలతో సతమతమవుతున్న తృతీయ ప్రపంచ దేశాల ప్రజలకు "ప్రసారమాధ్యమాల" గురించి పట్టించుకొని, చర్చించే తీరికలేదు. కేవలం రోజువారీ పాట్లవలాగడుస్తుందనే విషయం గురించే వారి తపన.

వర్తమానదేశాల మధ్య వ్యత్యాసాలున్నాయి. ఏదేశానికి ఆదేశంలో ప్రజల అభివృద్ధిలో ఆర్థిక తేడాలున్నాయి. తృతీయ ప్రపంచదేశాలలో పట్టణ, నగర ప్రాంతాలు మాత్రమే అభివృద్ధికి దగ్గరయ్యాయి. ఇక్కడకూడా ధనవంతులకి వసతులు, సౌకర్యాలు పరిమితం. ప్రధాన నగరాలలో సైతం మురికివాడల ప్రజానీకానికి కనీస వసతులు కరువయ్యాయి. ఎటువంటి ప్రగతికి వారికి నోచుకోవటం లేదు.

**అభ్యాసం**

వర్తమానదేశాల గుణగణాలు వివరించండి

.....

.....

.....

.....

.....

.....

.....

.....

**24.3. మాధ్యమాల తీరుతెన్నులు- అంతర్జాతీయ పరిశీలన**

పశ్చిమదేశాలలో ఇతరరంగాల మాదిరిగానే ప్రసారరంగం కూడా గణనీయంగా ప్రగతి సాధించింది. ముద్రణారంగం, ఎలక్ట్రానిక్ ప్రసార మాధ్యమాలలో అత్యంత ఆధునిక పరిజ్ఞానం వారు వాడుకుంటున్నారు. వీటి నిర్వహణా పనితీరు, ప్రసారాలలో కూడా నైపుణ్యత సృష్టంగా గోచరిస్తుంది. ఇటువంటి అభివృద్ధి చెందిన

దేశాలలో "ప్రసారసాధనాల నిర్వహణ, యాజమాన్యం" భారీ పెట్టుబడులతో కూడుకున్నది. ఈ దేశాలు పత్రికారంగంలో కొత్తపుంతలు తొక్కుతున్నాయి. ఈశ్రేణికి టి.వి, రేడియో మాధ్యమాలు మినహాయింపు కాదు. దీనితో తమ దేశాలలో ప్రసారమాధ్యమాల అభివృద్ధికోసం కావల్సిన పరికరాలు, పరిజ్ఞానం, యాజమాన్యం నిర్వహణ, పనితీరు తదితర అంశాలగురించి వర్తమానదేశాలు చాలావిక్కువగా పశ్చిమదేశాలు, జపాన్ ల మీద ఆధారపడాల్సి వచ్చింది.

### మొదలైనారంగం

విశ్వవ్యాప్తంగా నేడు 50వేలకు పైగా వార్తాపత్రికలు వెలువడుతున్నాయి. మొత్తంగా 400 మిలియన్ల కాపీలు అమ్ముడుపోతున్నాయి. ఈ 50వేల పత్రికలలో సుమారు 8వేల దాకా దినపత్రికలు వున్నాయి. ప్రపంచం మొత్తం మీద వెలువడుతున్న 50వేల పత్రికలలో మూడోవంతు భాగం ఒక్క (అమెరికా, కెనడా) ఉత్తర అమెరికా ఖండంలోనే వున్నాయి. అదేవిధంగా యూరప్ (సోవియట్ తో సహా) ఖండంలో మరో మూడోవంతు పత్రికలు వెలువడుతున్నాయి. ఇక మిగిలిన ప్రపంచమొత్తంలో మిగిలిన మూడోభాగం పత్రికలు నడుస్తున్నాయి. గ్రేట్ బ్రిటన్, నార్వే, డెన్మార్క్, స్వీడన్, జపాన్, అమెరికా దేశాలలో పత్రికలు బాగా అమ్ముడుపోతున్నాయి అంటే అత్యధిక (సర్క్యులేషన్) కాపీలతో వెలువడుతున్నాయి. సర్క్యులేషన్ విషయం పరిగణలోకి తీసుకుంటే ఒక్క యూరప్ ఖండంలోనే "ప్రపంచమొత్తంగా ఉన్న 400 మిలియన్ల" కాపీలలో సగం భాగం ఉంది. నార్వే భాగం సర్క్యులేషన్ ఉత్తర అమెరికా ఖండంలో ఉంటే మిగతా ఖండాలన్నీ కలిపి మిగతా భాగాన్ని మోస్తున్నాయి. విశ్వవ్యాప్తంగా దినపత్రికల సర్క్యులేషన్ ను జనాభాతో పోల్చుకుంటే ప్రతి వెయ్యి జనాభాకు 90-100 మంది మాత్రమే కొనుగోలు చేస్తున్నారు. దగ్గరదగ్గరగా 40 దేశాలలో ఇంతవరకు ఎటువంటి వార్తాపత్రిక ఇంతవరకు ప్రచురించబడటంలేదు. ప్రచురించబడుతున్న పత్రికలలో 25 శాతం ఇంగ్లీష్ భాషలోని, తర్వాత వరుసక్రమంలో చైనీస్, జర్మన్, స్పానిష్ భాషలలో వెలువడుతున్నాయి. అమెరికాలో సుమారుగా 1800 దినపత్రికలు కాకుండా 7500 ఇతరపత్రికల మరో 6000 Free ఉచితంగా ఇచ్చే పత్రికలు రంగంలో ఉన్నాయి. నల్లజాతీయులు, విద్యార్థులు, సబ్ అర్బన్, గ్రామీణ ప్రాంతాలకోసం ప్రత్యేకంగా పత్రికలు వెలువడుతున్నాయి. వీటితోపాటు అమెరికాలో 40 విదేశీ భాషలలో మరో వెయ్యి పత్రికలు వెలువడుతూ ఒక మిలియన్ కాపీల సర్క్యులేషన్ కలిగి వున్నాయి.

కెనడాలో 120 దినపత్రికలు, 800 వారపత్రికలు ప్రచురించబడుతున్నాయి. దినపత్రికలు (మొత్తంగా) 50 లక్షలు, వారపత్రికలు 30 లక్షల సర్క్యులేషన్ కలిగివున్నాయి. వీటితోపాటు కెనడాలో మరో 60 పత్రికలు విదేశీ భాషలలో వెలువడుతున్నాయి.

### జపాన్ - ఆసియా (చీనా) Giant పెద్దదిక్కు

ప్రసారమాధ్యమాల విషయంలో "జపాన్" ను ఆసియా పెద్దదిక్కుగా చెప్పవచ్చు. అమెరికా, సోవియట్ యూనియన్ ల తరువాత పత్రికారంగంలో "జపాన్" దే పైచేయి. సుమారుగా 200 పత్రికల మొత్తం 50 మిలియన్ల సర్క్యులేషన్ తో నడుస్తున్నాయి. ఇక్కడ పత్రికారంగం మీద ప్రభుత్వ ఒత్తిళ్ళు లేవని చెప్పవచ్చు. "పీపుల్స్ రిపబ్లిక్ ఆఫ్ చైనా" లో 25 దినపత్రికలు మాత్రమే ప్రచురించబడుతున్నాయి. ఇక ఇండియాను దక్షిణాసియాలో పత్రికల దేశంగా పిలవవచ్చు. సుమారుగా 520 దినపత్రికలు వెలువడుతూ, మొత్తంగా "ఆరున్నర" మిలియన్ల సర్క్యులేషన్ కలిగివున్నాయి. మొత్తంగా 12వేల పత్రికలు ప్రచురితమవుతున్నాయి. ఈ గణాంకవివరాలతో "ప్రసారమాధ్యమాల" సౌలభ్యతను అర్థం చేసుకోవచ్చు. "దిశ" ను తెల్పుకోవచ్చు.

### "రేడియో" - ప్రజా ప్రసారసాధనం

"రేడియో" ని ప్రజల ప్రసార మాధ్యమంగా వర్ణించవచ్చు. విశ్వవ్యాప్తంగా అన్ని ప్రసార సాధనాలలో కల్లా "రేడియో" ని అత్యంత అవకాశాలగల మాధ్యమంగా చెప్పుకోవచ్చు. అంటే "అన్ని ప్రాంతాలకు" అత్యంత చేరువైన మాధ్యమంగా పేర్కొనవచ్చు.

1950నాటికి ప్రపంచంలో 50 దేశాలకు రేడియో ప్రసార సౌకర్యాలు లేవు. ఇందులో 23 దేశాలు ఆఫ్రికాఖండంలోనివే. 1960 వచ్చేసరికి ఈ సంఖ్య 12 కు రావడం జరిగింది. ఈ 12 దేశాలలో ఏడు ఆఫ్రికాకి చెందినవే కావటం గమనార్హం. 1973లో ప్రపంచవ్యాప్తంగా 187 దేశాలలో రేడియో ప్రసారాలగురించి నిర్వహించిన సర్వే ప్రకారం కేవలం మూడుదేశాలలో మాత్రమే రేడియో బ్రాడ్ క్యాస్టింగు లేవని తెల్సింది. సాంస్కృతిక ఎంటర్ టైన్ మెంట్ తదితర రంగాలలో సమాచారం "రేడియో" ప్రసారాల ద్వారా అత్యంత శక్తివంతంగా, సమర్థవంతంగా విశాల ప్రజానీకం వినగలుగుతున్నారు. ఏ ప్రసారమాధ్యమంకు ఇంత అపారమైన శక్తి లేదని చెప్పవచ్చు. తృతీయ ప్రపంచదేశాలలో ఎన్నో లిపి లేని భాషలున్నాయి స్థానికంగా ఎన్నో భాషలున్నాయి. మాండలికాలున్నాయి. ఏటన్నిటిని ఉపయోగించి "రేడియో"కు ప్రసారాలు చేసే శక్తి వుంది. అన్నింటికంటే అత్యంత చౌకగా, సులువుగా లభ్యమయ్యే ఏకైక ప్రసారమాధ్యమం ఈ రేడియో.

రేడియో ద్వారా నిరాక్షరాస్యులు సైతం సమాచారం అర్థంచేసుకోగలుగుతారు. స్వంతగా కొనుగోలు చేసుకోవటానికి సులువుగా, చౌకగా మార్కెట్ లో లభ్యమవుతుంది. కావాలనుకుంటే ఎక్కడికైనా మనతోపాటు తీసుకెళ్ళవచ్చు. నిర్వహణకి, సంబంధించి పెద్దగా సమస్యలు ఎదురుకావు. ఇంతకు ముందే చెప్పుకున్నట్లు యుద్ధ ప్రాంతాలనుంచి పంటపొలాలదాకా ఏమారుమూల ప్రాంతానికైనా దీనిని తీసుకెళ్ళి ప్రసారాలు వినే అవకాశముంది. రేడియో ద్వారా ప్రసారమయ్యే "కార్యక్రమాల నిర్వహణ" కూడా అత్యంత తక్కువ వ్యయంతో రూపొందించవచ్చు. రేడియోని "పేద ప్రజల" ప్రసారమాధ్యమంగా చెప్పుకోవచ్చు.

**టెలివిజన్**

నేడు అంతర్జాతీయంగా వార్తా ప్రసారంలో టి.వి అత్యంత శక్తివంతమైన మాధ్యమం. పత్రికా ప్రపంచం ప్రభుత్వ ఒత్తిళ్ళు, ప్రభావం లేకుండా ఎలా పనిచేస్తుందో, అదే ప్రజాస్వామ్యం టి.వి కి కల్పించాల్సిన అవసరముంది. ఇప్పటికీ ఎన్నోదేశాలలో ప్రభుత్వ అధికారపు వట్టి చట్రాలనుంచి సడలించారు. ఒలంపిక్స్, వింబుల్డన్, ఒక్క-టేమిటి ఏ కార్యక్రమంనైనా ప్రత్యక్షంగా టి.వి కళ్ళకు కట్టినట్లు కోట్లాది ప్రజలకు చూపించగలదు. విశ్వవ్యాప్తంగా దేనినైనా ప్రజలందరకు జరుగుతున్నది జరుగుతున్నట్లుగా అప్పటికప్పుడే వీక్షించే భాగ్యం కల్పిస్తుంది. అంతరిక్షయాత్రకు అపోలో-II చంద్రుడిని ఆనాడు ఏవిధంగా చూపించిందో అంతకంటే బాగా అన్ని సంఘటనలను నేడు టెలివిజన్ ప్రసారం చేయగలదు.

**ప్రగతి-పెరుగుదల**

(ఫ్రాన్స్), బ్రిటన్ దేశాలు 1936లో ఎప్పుడైతే రెగ్యులర్ బ్రాడ్ క్యాస్టింగు ద్వారా కార్యక్రమాలు ప్రారంభించాయో అప్పటినుంచే "టెలివిజన్" శకం ప్రారంభమైంది. ప్రసారరంగంలో విప్లవాత్మక మార్పులకు శ్రీకారం చుట్టడం జరిగింది. ప్రపంచం అంతటినీ కుగ్రామంగా మార్చివేసే సంఘటనకు బీజం పడింది. 1930లో పడిన ఆబీజం నేడు విస్తరించింది. 1950 సంవత్సరానికి ఐదుదేశాలు మాత్రం రెగ్యులర్ గా టి.వి. కార్యక్రమాలు ప్రసారం చేసే స్థాయికి ఎదిగాయి. ఈ సంఖ్య 1955కు 17కు పెరిగింది. 1970 సంవత్సరం వచ్చేసరికి "టి.వి" వందకు పైగా దేశాలలోకి ప్రవేశించింది. 1978కల్లా ప్రపంచంలో 400 మిలియన్లకు టి.వి. ప్రసారకార్యక్రమాలు వీక్షించే సౌకర్యం లభించింది. దాదాపుగా అభివృద్ధి చెందిన దేశాలన్నింటిలో ఇంటికోక టెలివిజన్ కల్పించే వీలుంది. దీనికి అభ్యుదయ వర్ణన వచ్చేదు. కానీ వర్తమానదేశాలలో పరిస్థితి ఇందుకు పరస్పర విరుద్ధంగా వుంది. ఈ సౌకర్యం కొన్ని దేశాలలో సంపన్నులకే పరిమితమైతే, మరికొన్ని దేశాలలో మైనారిటీ ప్రజలచేతకు మాత్రమే చేరుకుంది.

**ప్రసారమాధ్యమాల తీరుతెన్నులు తారతమ్యాలు**

ఇంతకు క్రితం చెప్పుకున్నట్లే కమ్యూనికేషన్ల వనరులు, సౌకర్యాలలో విభిన్నదేశాలమధ్య ఎంతో వ్యత్యాసముంది. అదేవిధంగా ఒకదేశంలోని విభిన్న ప్రాంతాల మధ్య అదే తారతమ్యాలు గోచరిస్తాయి. ఈ పరిస్థితి అభివృద్ధిచెందిన, చెందుతున్న దేశాలకు వర్తిస్తుంది. టి.వి ప్రయమైన ప్రసారమాధ్యమం. ఇది అందరికీ

తెల్పిందే. అందుకే చాలా దేశాలలో "టి.వి రిసెవర్స్" ను పట్టణ ప్రాంతాలలోనే కేంద్రీకరించటం జరిగింది. అభివృద్ధి చెందుతున్న కొన్నిదేశాలలో కేవలం ప్రధాన నగరాలకే టి.వి. ట్రాన్స్మిటర్స్ పరిమితమయ్యాయి. ఎక్కువగా వర్ణమానదేశాలలో పట్టణ సంపన్నులే "టి.వి." సెట్స్ కల్గివున్నారు. (Many Voices and World 1983)

ఆసియా, ఆఫ్రికా, లాటిన్ అమెరికా దేశాలలో ప్రపంచ జనాభాలో 75 శాతం నివసిస్తున్నారు. ప్రపంచ వ్యాప్తంగా ప్రచురితమవుతున్న అన్ని పత్రికలలో కేవలం సగం మాత్రమే ఈ ప్రాంతాలలో వెలువడుతున్నాయి. అంతేగాకుండా ప్రపంచంలో అన్ని పత్రికల సర్క్యూలేషన్లో నాల్గవంతు మాత్రమే విశ్వంలోని 75 శాతం ప్రజానీకం నివసించే ప్రాంతంలో వుంది. ఈ ప్రాంతాలలో సగటున 90 (ఆఫ్రికా) 15 (ఆసియా), లాటిన్ అమెరికాలో మరింత ఎక్కువమందిలో ఒకరు వార్తాపత్రికను కొంటున్నారు. ఈపత్రికల సర్క్యూలేషన్ విషయాలను 1992 జనాభా లెక్కల ప్రకారం పోల్చి అర్థం చేసుకుంటే, విషయం విశదమవుతుంది. సుమారుగా 70 శాతం వార్తాపత్రికలు అభివృద్ధి చెందిన దేశాలలోని 23 శాతం ప్రపంచ ప్రజానీకం మధ్యనే ఉన్నాయి. మిగతా 30 శాతం వార్తాపత్రికలు ప్రపంచవ్యాప్తంగా "అభివృద్ధి చెందుతున్న దేశాలలో" నివసిస్తున్న 77 శాతం ప్రజానీకంలో వున్నాయి.

ధనికదేశాలలో (1975-92) మధ్యకాలంలో వార్తాపత్రికలు చదివే పెద్దల సంఖ్య 80 శాతం నుంచి 70 శాతంకు పడిపోవటం గమనించదగిన అంశం. ఇదే కాలంలో అభివృద్ధి చెందుతున్న దేశాలలో వార్తాపత్రికల సర్క్యూలేషన్ 20 శాతం నుంచి 30 శాతంకు పెరిగింది. ధనికదేశాల ప్రజానీకం "టి.వి." కి ఆకర్షితులు కావడంతో ఈ మార్పుకు కారణమని విశ్లేషించారు. 1975-92 మధ్యకాలంలో రేడియో సెట్స్ 600 మిలియన్ల నుంచి 1300 మిలియన్లకు అభివృద్ధి చెందుతున్న దేశాలలో చేరుకున్నాయి. ఇదే సమయంలో ధనికదేశాలలో 100 మిలియన్ల నుంచి 700 మిలియన్లకు పెరిగాయి. పెదదేశాలలో "రేడియో" సెట్ల విషయంలో అనూహ్య ప్రగతిని చూడవచ్చు. ధనికదేశాలలోని 23 శాతం ప్రపంచ ప్రజానీకం 60 శాతం రేడియో సెట్స్ కల్గివుంటే మరోపైపు పేదదేశాలలోని 77 శాతం ప్రపంచ ప్రజానీకంలో 40 శాతం రేడియో సెట్స్ వున్నాయి.

టెలివిజన్ సెట్ రిసెవర్స్ ధనికదేశాలలో దాదాపుగా ప్రతి ఇంట్లో ఉంది. ముందుముందు దీనిలో పెరుగుదలకు ఏమాత్రం తావులేకపోవచ్చు. 1992 నాటికి ఈ దేశాలలో 600 మిలియన్ల టెలివిజన్ రిసెవర్స్ ఉన్నాయి. 1980-92 కాలంలో అభివృద్ధి చెందిన దేశాలలో టి.వి. సమయంగా చెప్పువచ్చు. దాదాపు ఈ దశాబ్దికాలంలోనే 50 మిలియన్ల నుంచి 250 మిలియన్ల టి.వి. సెట్లకు పెరగటం విశేషం. ఈ గణాంక వివరాలను బట్టి ధనిక, పేదదేశాలమధ్య ప్రసారమాధ్యమాల అందుబాటులో వున్న వ్యత్యాసాలు అర్థమవుతాయి. పేదదేశాలలో సమాచార ప్రసార సౌధనాల సౌలభ్యం, అందుబాటు అధ్వాన్నంగా హీనస్థితిలో ఉన్నాయని ప్రత్యేకంగా చెప్పవలసిన అవసరంలేదు.

#### 24.4 ప్రసారమాధ్యమాల (సౌలభ్యత) - ఉపయోగాలు

ఉపోద్ఘాతంలో సూత్రప్రాయంగా చెప్పుకున్నట్లు ప్రసారమాధ్యమాల సౌలభ్యత లేదా అందుబాటు రెండూరకాలు. 1. ప్రసారమాధ్యమాలకు "సమాచారం" అందుబాటులో సౌలభ్యత చేకూరుతుందా? 2. ప్రజలకు ప్రసారమాధ్యమాలు ఎంతవరకు అందుబాటులోకి వచ్చాయి?

మొదటి విషయంలో "ప్రభుత్వం" ప్రధానసాత్ర వహిస్తుంది. అత్యధిక వర్ణమాన దేశాలలో నియంతృత్వం నుంచి కుటుంబపాలనా వ్యవస్థల దాకా వివిధ రకాల ప్రభుత్వాలు పనిచేస్తున్నాయి. ప్రజాస్వామ్య ప్రభుత్వాలు కలిగివున్న తృతీయ ప్రపంచదేశాలను వేళ్లమీద లెక్కపెట్టవచ్చు. ఏదో ఒక రకంగా ప్రభుత్వాలు ప్రసారసౌధనాల మీద ఆధిపత్యం వహించి అజమాయిషీ చేస్తున్నాయి. "పత్రికాస్వాతంత్ర్యం" చాలావరకు అమలులో వున్న కొద్ది దేశాలలో మనదే ఒకటి కావటం సంతోషించదగ్గ విషయం. అభివృద్ధి చెందిన అమెరికా, ఫ్రాన్స్,

బ్రిటన్ దేశాలలో స్థైర్యం ప్రదర్శించి ప్రసారసాధనాల మీద ప్రభుత్వ నియమనిబంధనలు ఉన్నాయి. ఎందుకంటే ఏ ప్రభుత్వమూ తన అసమర్థతను ప్రజలకు తెలియజేయటానికి అంగీకరించదు. అందుకే "సమాచారం తెల్పుకునే హక్కు" వాస్తవరూపం దాల్చేసరికి పరిమితులు అడ్డొస్తాయి.

ఇక రెండో విషయం అంటే "ప్రజలకు చేరువగా ప్రసారమాధ్యమాలు" కూడా చాలా ప్రాముఖ్యత గలది. ప్రధానమైంది. ప్రభుత్వ సమాచారం తెల్పుకునే హక్కు ప్రజలకు ఎలావుందో అదేవిధంగా వివిధ మాధ్యమాల ద్వారా వారి అభిప్రాయాలు తెలియజేసే హక్కు వుంటుంది. ఇది ప్రధానంగా రెండింటి మీద ఆధారపడివుంటుంది. వార్తాపత్రికలు, రేడియో, టి.వి.లు ఏదైనా ప్రసారమాధ్యమం భౌతికంగా ప్రజలకు చేరువలో ఉందా? ఈసంగతి వాటియొక్క విస్తరణ, వెబ్ సైట్ల మీద ఆధారపడి వుంటుంది. నేటికీ వార్తాపత్రికలు చేరని మారుమూల ప్రాంతాలు వున్నాయి. ఇదేవిధంగా రేడియో/టి.వి. సిగ్నల్స్ ప్రజలకు అందుబాటులో ఉండవు.

రెండో సంగతి "ప్రజలచెంతకు ప్రసారమాధ్యమాలు" ప్రపంచవ్యాప్తంగా రానురాను ప్రసార మాధ్యమాలు ప్రజలకు దూరమవుతున్నాయి. ఉపగ్రహ ప్రసారాలు, ముద్రణ, కంప్యూటర్స్ రంగాల్లో వచ్చిన ఆధునిక శాస్త్ర సాంకేతిక పరిజ్ఞానం ప్రసారమాధ్యమాల కార్యక్రమాలను ప్రజలవద్దకు చేర్చటానికి సహాయపడ్డాయి. కానీ ప్రజలను వాటిచెంతకు తీసుకురాలేకపోయాయి. నూతన పరిజ్ఞానం వినియోగించుకోవాలంటే భారీగా పెట్టుబడులు అవసరమవుతాయి. వీటిని నడపాలంటే మిలియన్లకొద్దీ అమెరికన్ డాలర్లు వెచ్చించాలి. దీనితో ప్రసారమాధ్యమాలు కొద్దిమంది వ్యక్తుల చేతులకే, కొన్ని కార్పొరేట్ సంస్థలకే పరిమితమయ్యాయి. (ప్రభుత్వం కాకుండా) ప్రసారమాధ్యమాల నిర్వహణకు యాజమాన్యానికి, సాఫ్ట్వేర్ తయారీకి, వాటిని ఆరంభించే వారికి అందించటానికి భారీగా పెట్టుబడులు ఖర్చుపెట్టాల్సి ఉంటుంది. ఎందుకంటే ఎప్పుడైతే ఇవి ఎక్కువమందికి అందించగలగారో అప్పుడే వారికి ఎడ్వర్టైజ్ మెంట్స్ ద్వారా ఆదాయం వస్తుంది. వీటిని ఆకర్షించటానికి శతవిధాలా ప్రయత్నించాల్సి వస్తుంది. దీనిలో ప్రసారమాధ్యమాలు పేద, సగటు, మైనార్టీలను మరిచిపోతున్నాయి.

గతంలో చిన్న వార్తాపత్రికలు రోజువారీ స్థానిక సమస్యలను గూడా వెలుగులోకి తీసుకొచ్చి ప్రచురిస్తూ, పరిష్కరించే దశకు తీసుకెళ్తుండేవి. ప్రసారరంగంలోకి వ్యాపారదృక్పథం ప్రవేశించడం, దీనివలన దండిగా సాధించుకునే అవకాశముండటంతో బడాపారిశ్రామికవేత్తలు ఈ రంగంలోకి ప్రవేశించటం ప్రారంభించారు. దానితో చిన్న, మధ్యతరగతి పత్రికలు నిలబడి వాటి పోటీని నిలదొక్కుకోవటం కష్టమయింది. దీనితో సహజంగానే ప్రచారంకోసం ప్రకటనలు ఇచ్చేవారు వీటివైపు రావటం ప్రారంభించారు. దానితో ప్రకటనలకోసం పత్రికలు తమ పేజీలను వివిధరకాల పేర్లతో ప్రచురించడం ప్రారంభించాయి. ఉదాహరణకు జాన్ ఇండియాటుడే పత్రికలో "అరవింద్ మిల్స్" వారి 25 పేజీల ప్రకటన కనిపిస్తుంది. అలాభాయ్ గ్రూప్ కంపెనీలు ఇచ్చిన వ్యాపార ప్రకటనకు లక్షల రూపాయలు వెచ్చించాల్సి వుంటుంది.

స్థానిక టి.వి. కేంద్రాలకు (కేబుల్ టి.వి.) గూడా ఇది వర్తిస్తుంది. ఇది విధిగా స్థానిక వార్తలకు ప్రాధాన్యత ఇవ్వాలి కానీ ఇవి ఇతర టి.వి. కార్యక్రమాల నాణ్యతను తట్టుకోలేవు. వాటితో ఏ అంశంలోను పోటీ పడలేవు. ఎందుకంటే స్థానిక టి.వి. కేంద్రాల ప్రసారాల స్థాయి పరిమితంగా ఉంటుంది. దానికి తగ్గట్టే ప్రకటన ఉంటుంది. అందువలన ఇవి భారీగా వెచ్చించి కార్యక్రమాలు రూపొందించి ప్రసారం చేయలేవు. డిడిలో వచ్చే క్విట్, మహా భారత్ వంటి వాటిని పరిమితులు, పరిధి రీత్యా రూపొందించటం చాలా కష్టం.

ఈ ఉదాహరణలు కొన్ని వాస్తవాలను మనముందుకు తీసుకొచ్చాయి. స్థానికంగా వార్తకు ఎంత ప్రాధాన్యత వున్నా, దాని ప్రభావం అ ప్రజలమీద ఎంతగా వున్నాకూడా ప్రసారమాధ్యమాలు వాటికి అంతగా ప్రాముఖ్యత ఇవ్వలేవు. మాధ్యమాలకు తమదైన ప్రేక్షకులు/శ్రోతలు/పాఠకులు అధికసంఖ్యలో ఉన్నప్పుడే చిన్న చిన్న విషయాలకు ప్రాముఖ్యత ఇచ్చే స్థాయిలో ఉంటాయి. మాధ్యమాలు విధిగా సృజనాత్మక శక్తి కల్గి వుండాలి.

ఆంధ్రప్రదేశ్ లో దినపత్రికలు స్థానిక ప్రజల అవసరాలు తీర్చేందుకు జిల్లావిడిషన్లు ప్రారంభించాయి. ఇది ఆరోగ్యకరమైన పరిణామముగా గుర్తించవచ్చు. ఇదే తీరులో స్థానిక టి.వి. కేంద్రాలు ఎన్నో మంచి కార్యక్రమాలు ప్రసారం చేస్తున్నాయి. విద్య, రాజకీయాలు, తదితర అంశాలపై దృష్టి కేంద్రీకరిస్తున్నాయి.

**24.4.1. ప్రసారమాధ్యమాలపై ఆధిపత్యం**

"ఉపగ్రహాల" వలన ఎన్నో టి.వి. ఛానల్స్ రంగప్రవేశం చేశాయి. అయినా వీటి యాజమాన్యం మరలా "వార్తల" మీద నియంత్రణ చూపిస్తున్నది. ఉదాహరణకు స్టార్ టి.వి.ని తీసుకొందాం. ప్రస్తుతం 5 ఛానల్స్ ప్రసారమవుతున్నాయి వార్తలలో వారి ప్రకటనదారుల అభిమతాలను ఏవిధంగానూ ప్రసారం చేయటానికి ఇష్టపడరు.

భారతదేశంలోని ఎక్కువమంది ఇతర రంగాలలో వ్యాపారనిమిత్తం పెట్టుబడులు పెడుతున్నారు. దీనితో నేడు నిర్వహిస్తున్న ప్రసారమాధ్యమాల ద్వారా వారివ్యాపారానికి, ఊతమిచ్చే విషయాలపై కేంద్రీకరించి ప్రసారం చేస్తుంటారు. కొత్తగా బడాపారిశ్రామికవేత్తలు వార్తాపత్రికలు, టి.వి. ఛానల్స్ తదితరరంగాలలో పెట్టుబడులు పెడుతున్నారు. దీనితో వీటి పరిధి విస్తరిస్తున్నా, సగటుజీవికి సౌలభ్యత తగ్గిపోతుంది. కొన్ని సంస్థలు పత్రికా, సినిమా, టి.వి. రంగాలలో తమ గుత్తాధిపత్యం కోసం పాటు పడుతున్నాయి.

మరోవైపు వివిధ రాజకీయ పార్టీలు భిన్నమైన ఏజెండాతో స్వతహాగా ప్రసారసాధనాలు ఏర్పరుచుకుంటున్నాయి. ఎటువంటి సంకుచిత ప్రయోజనాలు లేకుండా కేవలం ప్రసారరంగాలకే పరిమితమే స్వతంత్ర ప్రసారసాధనాల సంస్థలద్వారానే ప్రజలకు మేలు జరుగుతుంది.

**అభ్యాసం**

ప్రసారమాధ్యమాలపై ఆధిపత్యదోరణులు వివరించండి.

.....

.....

.....

.....

.....

.....

.....

.....

.....

.....

**24.5 ముఖ్య విషయాలు గుర్తుంచుకుందాం**

- ధనికదేశాలలో పోల్సిమానుకుంటే వర్తమానదేశాలు ప్రసార మాధ్యమాల్లో సాధించిన ప్రగతి అంతంత మాత్రమే
- ప్రసారసాధనాల విస్తృతి సంపన్నలకు దొరికినంతగా సగటు మనిషికి దొరకడం లేదు.
- స్వార్థ ప్రయోజనాలకోసం పెట్టుబడిదారులు ప్రసార మాధ్యమాలను వినియోగించుకుంటున్నారు.
- చిన్న మధ్యతరగతి వార్తా పత్రికలు, ఆధునిక సమాజంలో తమ ఉనికిని కాపాడుకోవడానికి నానాయాతనలు పడుతున్నాయి.

## 24.6 మాదిరి పరీక్షా ప్రశ్నలు

I ఈ కింది వాటికి 30 పంక్తుల్లో జవాబులు రాయండి

1. ప్రసారమాధ్యమాల ప్రగతికి అభివృద్ధి చెందుతున్న దేశాల్లో ప్రతిబంధకంగా తయారైన పరిస్థితులు వివరించండి?
2. ప్రసారమాధ్యమాల విషయంలో ధనికదేశాలలో వర్తమాన దేశాలు సరితూగగలవా? చర్చించండి

II ఈ కింది వాటికి 15 పంక్తుల్లో జవాబులు రాయండి

1. ఏకారణాలవల్ల ప్రసార మాధ్యమాలు సగటు మనిషికి దూరమౌతున్నాయి?
2. చిన్న-మధ్యస్థాయి ప్రసార మాధ్యమ సంస్థల ప్రగతి నిరోధకాలైన కారణాలేమిటి ?

BRAOU

---

## భాగం 25 అభివృద్ధి చెందుతున్న దేశాల్లో కమ్యూనికేషన్ వ్యవస్థ

---

### విషయక్రమం

25.0 ఉద్దేశం

25.1 ప్రవేశిక

25.2 ఇండోనేషియా

అభ్యాసం

25.3 థామ్లాండ్- ఫిలిప్పైన్స్

25.4 ఆఫ్రికాదేశాలు

25.5 ఉపగ్రహాల ద్వారా టెలివిజన్ ప్రసారాలు

25.6 ముఖ్యవిషయాలు గుర్తుంచుకుందాం

25.7 మాదిరిపరీక్షా ప్రశ్నలు

---

### 25.0 ఉద్దేశం

---

ఈ భాగం చదివిన తర్వాత మీరు ఈ కింది అంశాలు వివరించ గలుగుతారు

- అభివృద్ధి చెందుతున్న దేశాలలో కమ్యూనికేషన్ వ్యవస్థకు ఉన్న స్వేచ్ఛా స్వాతంత్ర్యాలు
  - వాటిమీద ఆయా ప్రభుత్వాలు అమలుచేస్తున్న విధి నిషేధాలు
- 

### 25.1 ప్రవేశిక

---

మనం ప్రస్తుతం కమ్యూనికేషన్ వ్యవస్థగా చెప్పుకుంటున్న దాని పరిధిలోనికి టెలికమ్యూనికేషన్ గా పరిగణించబడుతున్న టెలిగ్రాఫ్, టెలిఫోన్, టెలెక్స్, ఫాక్స్ మొదలయినవి, ప్రసార మాధ్యమాలగా పిలువబడుతున్న వార్తా పత్రికలు, సినిమాలు, రేడియో, టెలివిజన్, మొదలయినవి వస్తాయి.

ప్రసారమాధ్యమాలకు సంబంధించినంతవరకు స్వాతంత్ర్యం, నియంత్రణ అనే అంశాలను అవగాహన చేసుకోవడానికి మనం ఆయా దేశాల కమ్యూనికేషన్ విధానాలను స్థూలంగానయినా పరిశీలించడం అవసరం.

ప్రసార మాధ్యమాలకు ఆయా దేశాలలో వున్న స్వతంత్ర ప్రతిపత్తి లేదా స్వయం నిర్ణయాధికారం, ప్రసారమాధ్యమాలకు ప్రభుత్వానికి గల సంబంధం, ప్రసార మాధ్యమాలు ఎలాంటి యూజమాన్యంలో వున్నాయి, వాటి దైనందిన కార్య నిర్వహణలో ప్రభుత్వజోక్యం ఏవేరకు ఉంటుంది, ప్రసార మాధ్యమాలు ఏవి చట్టాలకు, నియమ నిబంధనలకు లోబడి పని చేస్తున్నాయి లాంటి విషయాలన్నీ కమ్యూనికేషన్ విధానం కిందికి వస్తాయి.

ఆయా దేశాల్లో ప్రసార మాధ్యమాల ప్రారంభమయినపుటినుండి, అంటే వీటిలో మొదట రంగంలోనికి వచ్చినవి వార్తాపత్రికలు కనుక వాటి పుట్టుకలోనే విధి నిషేధాలు, విధానాలకు బీజం పడినట్లు చెప్పుకోవచ్చు. వార్తా పత్రికలు సమాచారాన్ని ఒక చోటినుంచి మరోచోటికి చేరవేయడమేగాక, ప్రజల ఆలోచనా సరళిని ప్రభావితం చేయగలవనీ, అవసరమయితే ప్రజాభిప్రాయాన్ని కూడగట్టి ప్రభుత్వాల మీదా, పాలకుల

మీదా ఒత్తిడి తేగలవని, అవి పుట్టిన కొద్దీ రోజులకే అప్పటి రాజరికపు ప్రభువులు వలస పాలకులు గుర్తించారు. వార్తాపత్రికలు స్వేచ్ఛాయుతంగా నిర్వహించబడడం తమ మనుగడకు ప్రతిబంధకంగాను, ప్రమాదకారణంగాను భావించిన రాజులు, వలస పాలకులూ ఎప్పటికప్పుడు వీటి మీద ఆంక్షలు, నిబంధనలు విధించడం ప్రారంభించారు. అయితే కాలక్రమేణా ప్రభుత్వాల్లో మార్పుకలిగి ప్రజాస్వామ్యం వేళ్ళూనడంతోను, ప్రజల్లో అవగాహన పెరిగి పాలనలో తమ పాత్రను గుర్తించడంతోను కొన్ని దేశాలలో ప్రసార మాధ్యమాలు స్వేచ్ఛాయుత వాతావరణంలో పనిచేసే వీలు కలిగింది. ప్రస్తుతం చాలా మట్టుకు అభివృద్ధి పొందిన దేశాలలో దాదాపు వార్తాపత్రికలన్నీ ప్రైవేటు యాజమాన్యంలోనే నడుస్తున్నట్లు చెప్పుకోవచ్చు. అమెరికాలో (CNN) రేడియో టెలివిజన్లను ప్రైవేటు యాజమాన్యాలు నిర్వహిస్తున్నాయి. బ్రిటన్లో రేడియో (ఉ॥ BBC) టెలివిజన్లను స్వయం నిర్ణయాధికారం గల కార్పొరేషన్ పార్లమెంట్ అధికారానికి మాత్రమే లోబడి నిర్వహిస్తున్నది.

అయితే ప్రసార మాధ్యమాలకు సంబంధించిన విధానాలు, చట్టాలు, నియమనిబంధనలు ఏరెండు దేశాలలోను ఒకే రీతిలో లేవు. కారణం ఈ విధానాలు ఆయా దేశాల రాజకీయ, భౌగోళిక, సామాజిక పరిస్థితులమీద, ఆయా ప్రభుత్వాలకు పడ నిర్దేశం చేసే మౌలిక సిద్ధాంతాల మీద ఆధారపడి రూపుదిద్దుకున్నాయి గనక.

ఉదాహరణకు పశ్చిమ దేశాల్లో వాతావరణం ఉదారవాదాన్ని (Libertarian theory) అనుసరిస్తాయి. వ్యక్తి తన మంచి చెడులను తానే నిర్ణయించుకోగలడు, తన చర్యలకు తానే బాధ్యత వహించగలడు అనేవి ఉదారవాదానికి మౌలిక సూత్రాలు. ఆదేశ రాజ్యాంగాలు తమ పౌరులకు రాజకీయ వ్యాపార, మత విషయాలలో స్వేచ్ఛగా నిర్ణయాలు తీసుకోనే హక్కును ప్రసాదించాయి. వాక్స్వాతంత్ర్యాన్ని ప్రాథమిక హక్కుగా గుర్తించాయి. వ్యక్తి స్వేచ్ఛకు అతని ప్రగతికి వీలు కల్పించడంలో అందుకవసరమయిన రాజకీయ న్యాయపరమైన వసతులు ఏర్పాటు చేయడం తమ కర్తవ్యంగా భావిస్తాయి. వీలున్నట్టి అనుగుణంగా ఆయా దేశాలలో ప్రసారమాధ్యమాలు స్వేచ్ఛాయుత వాతావరణంలో తమ పాత్రను నిర్వహించే అవకాశం కల్గింది.

అయితే మరికొన్ని దేశాలలో యిందుకు భిన్నంగా పరిస్థితి కనిపిస్తుంది. అదేశాలలో వ్యక్తులను సమాజంలో భాగాలుగాను, సమాజానికి వ్యక్తిని బాధ్యుడుగాను భావిస్తారు. సమాజ శ్రేయస్సు ప్రభుత్వ ధ్యేయం. సమాజ శ్రేయస్సుకు భంగం కలిగే విధంగా వ్యక్తులు ప్రవర్తించరాదు. అలా ప్రవర్తించినపుడు వారిని నియంత్రించే హక్కు ప్రభుత్వానికంటుంది. అలాంటి దేశాలలో ప్రసార మాధ్యమాలకు సంబంధించిన విధి నిషేధాలు కూడా ప్రభుత్వాలను, పాలకులను నిర్దేశించే మౌలిక సూత్రాల కనుగుణంగానే రూపకల్పన చేయబడి వున్నాయి.

అభివృద్ధి చెందుతున్న దేశాలలో కూడా ప్రసార మాధ్యమాలకు గల స్వేచ్ఛా స్వాతంత్ర్యాలు వీటిపైగల నియంత్రణ ఒకేరీతిలో లేవు. అయితే ఆయా దేశాలలో ప్రస్తుతమున్న పరిస్థితిని పేరు పేరునా తెలుసుకొనేకంటే కొన్ని అభివృద్ధి చెందుతున్న దేశాలలో ప్రస్తుతమున్న విధానాలకు పూర్వరంగమేమిటో ఏ పరిస్థితులలో ఆవిధానాలు అమలులోకి వచ్చాయో తెలుసుకోవడంవలన మనకు ప్రసార మాధ్యమాల విషయంలో స్వేచ్ఛా స్వాతంత్ర్యాలు-నియంత్రణ అనేవి ఎలా ఏర్పడతాయో, ఏవి కారణాలవల్ల అవి పెరగడం, తరగడం జరుగుతుందో అవగతమవుతుంది.

**25.2 ఇండోనేషియా**

ముదట ఆసియా ఖండంలోని ఇండోనేషియా గురించి తెలుసుకుందాం.

దాదాపు 17500 దీవులతో కూడిన ఇండోనేషియా ఇటీవలే ప్రగతిపథంలో ముందుకు సాగడం ప్రారంభించింది. ఇండోనేషియా జాతీయవిధానం పంచశీల. పరమాత్మమీద నమ్మకం మానవత్వపు విలువల్ని

పెంపొందించడం, జాతీయ సమైక్యత, ప్రజాస్వామ్యం, సామాజిక న్యాయం, అనేవి పంచశీలలోని అయిదు మార్గదర్శక సూత్రాలు వీటి ఆధారంగానే ఇండోనేషియా రాజ్యాంగం కూడా రూపొందించారు. ఆదేశంలోని అన్ని వ్యవస్థలూ పంచశీలకు కట్టుబడి జాతీయ నిర్మాతృకంగా కార్యక్రమాలలో పాలుపంచుకుంటాయి. సమాచార వ్యవస్థ కూడా అదేవిధంగా పంచశీలకు బద్దమై వుంటుంది. అంతేగాక ఆరంగంలో వున్న వారందరూ పంచశీలను ఆమోదించాలి. ప్రభుత్వంలో సహా అన్ని వ్యవస్థలకు లక్ష్యం ఒక్కటేగనక అది పరస్పర విరుద్ధంగా పని చేసే అవకాశంలేదు. ప్రభుత్వానికి సమాచార వ్యవస్థకు కూడా ఇదే సూత్రం వర్తిస్తుంది.

ఇండోనేషియాలో పార్లామెంట్రీ వ్యవహారాలను నడవడికను క్రమబద్ధం చేసేందుకు, పర్యవేక్షించేందుకు ప్రభుత్వం (ప్రెస్ కాన్సిల్)ను ఏర్పాటు చేసింది. అయితే వార్తా పత్రికలు ప్రభుత్వపు నిబంధనలను పాటించాలి. ఉదాహరణకు ఏ దిన పత్రిక 20 పేజీలకు మించరాదు. అందులో మూడవ వంతుకంటే ఎక్కువ వాణిజ్య ప్రకటనలు ప్రచురితం కాకూడదు.

ఇండోనేషియా ప్రభుత్వ రంగంలోని టెలివిజన్ రేడియో సంస్థను TVRI అంటారు. ఈ సంస్థ వాణిజ్య ప్రకటనలను ప్రసారం చేయదు. అయితే దేశంలో TVRI కాకుండా మరి ఐదు వాణిజ్య టెలివిజన్ నెట్ వర్క్ లున్నాయి. ఇవి వ్యాపార ప్రకటనలు ప్రసారం చేస్తాయి. ఈ నెట్ వర్క్ లన్నీ ప్రభుత్వానికి వేస్తాయి. ఈ నెట్ వర్క్ లన్నీ ప్రభుత్వానికి రాయల్టీ చెల్లిస్తూ వుంటాయి.

మరికొన్ని ఆసియా దేశాలలో కూడా తమదైన సిద్ధాంత ప్రాతిపదిక ఆధారంగా రాజ్యాంగాలు రూపొందించుకున్నాయి. వీటిలో ప్రసార మార్గమాలకు చెందిన నియమ నిబంధనలు కూడా తదనుగుణంగానే వున్నాయి. ఉదాహరణకు మలేసియా జాతీయ విధానం RUKUNEGARA జాతీయ సమైక్యత, ప్రజాస్వామ్యం, సామాజిక సమానత్వం, ఆభ్యుదయ వాదం, సంప్రదాయిక సంస్కృతి ఈ విధానంలో ప్రధానమైనవి. పత్రికా వ్యవస్థపై చెప్పిన లక్ష్యాన్ని సాధించేందుకు ప్రభుత్వానికి, ప్రజలకు సహకరించాలి.

ఆసియాలోని కొన్ని దేశాల పత్రికలు పశ్చిమ దేశాలలో వున్నటువంటి స్వతంత్ర ప్రతిపత్తిని కల కమ్యూనికేషన్ వ్యవస్థ తమ జాతీయతకు, మనుగడకు, అభివృద్ధికి భావిస్తుండగా, పశ్చిమ దేశాలలో వున్న వ్యవస్థను పోలిన వ్యవస్థను తమ దేశాలలో పాదు కొల్పితున్నాయి. అలాంటి దేశాల్లో చెప్పకోదగ్గవి థాయ్ లాండ్, ఫిలిప్పైన్స్.

**అభ్యాసం**

ఇండోనేషియాలోని సమాచార వ్యవస్థ దేనికి నిబద్దమై ఉంటుంది?

.....

.....

.....

.....

.....

.....

.....

.....

.....

.....

### 25.3 థాయ్‌లాండ్- ఫిలిప్పైన్స్

ఆసియాలో వలస పాలనకు దూరంగా వున్న దేశాలలో థాయ్‌లాండ్ ఒకటి. రాజరికపు పాలన నుంచి దేశం ప్రజాస్వామ్యం వేపుకు మళ్ళుతున్నప్పుడు థాయ్‌లాండ్ కమ్యూనికేషన్స్ వ్యవస్థలో పశ్చిమదేశాల ఉదారవాదం కాలు పెట్టింది. ప్రస్తుతం దేశంలోని పాత్రికేయులంతా పత్రికా స్వేచ్ఛను కాపాడడం తమ విధిగా భావిస్తారు.

అయితే కొందరు పరిశీలకులు ప్రస్తుతకాలంలో యీ పత్రికాస్వేచ్ఛ విశృంఖలతకు దారితీస్తున్నట్టుగా అభిప్రాయ వడ్డున్నారు. అశ్చర్యమైన విషయమేమిటంటే ఒక ప్రముఖ పాత్రికేయుడు (KUKRIT PRAMOJ) ప్రధానమంత్రిగా ఎన్నికయిన తర్వాత అప్రధానమైన విషయాలపైన దృష్టి కేంద్రీకరించడం వలన పత్రికాస్వేచ్ఛ ప్రజాస్వామ్యం అభివృద్ధికి హానికలిగించేదిగా వున్నదని ఒప్పుకోవడం.

ఫిలిప్పైన్స్‌లో కొరజాన్ ఆక్సీవో నాయకత్వ వీరుడైన ప్రజాస్వామిక ప్రభుత్వం ప్రసార మార్గమూల పైనున్న ప్రభుత్వ ఆంక్షలన్నిటిని తొలగించింది. పత్రికా వ్యవస్థ పూర్తి స్వేచ్ఛా స్వాతంత్ర్యాలతో పని చేస్తున్నది. పశ్చిమ దేశాలలో వలస ప్రభుత్వ నిర్వహణలో వున్న లోపాలను ఎత్తి చూపడం, విధానాలను విమర్శించడం జరుగుతున్నది. అయితే పత్రికలు ప్రభుత్వానికి ప్రత్యర్థులుగా ప్రవర్తించడంలేదు. ప్రజాస్వామిక ప్రభుత్వ సుస్థిరతకు పాటుపడుతున్నాయి. ప్రజలకు సమకాలీన పరిస్థితులను గురించిన అవగాహన కల్గించేందుకు ప్రయత్నిస్తున్నాయి. ఒక్క మనిలాలోనే 21 వార్తా పత్రికలున్నాయి. ఇటీవల సెసిడెంట్ రామోస్ (RAMOS) సుబిక్ బే (Subic Bay) ను అంతర్జాతీయ వార్తాపత్రికలకు కేంద్రంగా వృద్ధి చేయదలచు కున్నట్టుగా ప్రకటిస్తూ విదేశీ పత్రికాధిపతుల్ని ఆహ్వానించడం జరిగింది. అయితే కొత్తగా లభించిన ఈ స్వేచ్ఛ వెర్రితలలు వేయకుండా పాత్రికేయులు, పత్రికా నిర్వాహకులు తమను తాము నియంత్రించుకోవలసిన అవసరం వున్నట్టుగా పరిశీలకులు భావిస్తున్నారు.

థాయ్‌లాండ్, ఫిలిప్పైన్స్‌లలో జరిగేది చూస్తుంటే పత్రికా స్వేచ్ఛ అనేది రెండువైపులా పదునైన కత్తి లాంటిదని, వుపయోగించుకోవడంలో జాగ్రూకత అవసరమనీ తెలుస్తున్నది.

### 25.4 ఆఫ్రికా దేశాలు

ఇప్పుడు కొన్ని ఆఫ్రికా దేశాలలోని సమాచార వ్యవస్థ పరిస్థితిని గమనిద్దం.

కెన్యా: కెన్యా 1963లో స్వాతంత్ర్యం పొందింది. స్వాతంత్ర్యానికి ముందు కెన్యాలో ప్రాంతీయ రేడియో టెలివిజన్ కేంద్రాలు పనిచేస్తుండేవి. వాటిని వలస పాలకులే నిర్వహించారు. కెన్యా దేశస్థులు ఆసంస్థల్లో పని చేస్తున్నప్పటికీ, వారెవరూ నిర్ణయాలు తీసుకోగలిగినంత ఉన్నత స్థాయిలో ఉండేవారు కారు. కెన్యాబ్రాడ్ కాస్టింగ్ కార్పొరేషన్ దాదాపు BBC కి ఉప కేంద్రంగా పనిచేస్తుండేది. పాలకుల ప్రయోజనాల రక్షణ, జాతి వివక్ష ఆప్రసారాల ధ్యేయంగా వుండేవి.

స్వతంత్రకెన్యాలో జోమో కెన్యాటీ నాయకత్వంలో మొదటిసారి జాతీయ ప్రభుత్వం ఏర్పాటుయింది. రాజ్యాంగాన్ని సవరించి అప్పటివరకు వికేంద్రీకరించబడి వున్న పాలనా విధానాన్ని పార్లమెంట్ విధానంగా మార్చడం జరిగింది వీటితోపాటు 1964లో బ్రాడ్ కాస్టింగ్ వ్యవస్థను జాతీయం చేసి, అప్పటివరకు వున్న ప్రాంతీయ కేంద్రాలను రద్దుచేసి దేశపు రాజధాని నైరోబీ నుండి VOICE OF KENYA పేరుతో జాతీయ ప్రసారాలను మొదట పెట్టారు.

**VOICE OF KENYA** బ్రాడ్ క్యాస్టింగ్ మంత్రిత్వ శాఖలో ఒక భాగంగా పనిచేస్తుంది. ప్రజలకు విద్యా, వివేచన సమాచారాలను అందజేయడం ప్రధాన లక్ష్యంగా కార్యక్రమాలను నిర్వహిస్తుంది. 40 పైబడ్జెట్ టెగలతో కూడిన కెన్యా ప్రజాసేవకు సమైక్యంగా వుండేందుకు, వారిలో జాతీయ దృక్పథాన్ని కలిగించేందుకు కృషి చేస్తున్నది. ఆర్థిక, సామాజిక అభివృద్ధి ద్వారా సామాజిక పరిణామాన్ని సాధించే ప్రయత్నంలో తనవంతు కృషి చేస్తున్నది.

**సీషెల్స్:** ఆఫ్రికాకు చెందిన మరొకదేశం సీషెల్స్ (SEYSELLES) 1976లో స్వాతంత్ర్యం సంపాదించుకున్నది. అప్పటివరకూ వున్న రేడియో సీషెల్స్ (RADIO SEYSELLES) BBC ప్రపంచ వార్తా ప్రసారాలను రిలేచేస్తుండేది. ఆ ప్రసారాలనే క్రియోల్ (Creole) భాషలోనికి అనువదించి ప్రసారం చేసింది. 1976 తర్వాత కొంతకాలం ఇదే పరిస్థితి కొనసాగింది. ప్రభుత్వ యాజమాన్యంలోని NATION అనే వార్తాపత్రిక కూడా అంతర్జాతీయ వార్తాసంస్థల నివేదికలను యథాతథంగా పునరుద్ధించేది:

సీషెల్స్ లో 1977లో కొత్త ప్రభుత్వం ఏర్పాటు అయిన తర్వాత సమాచార వ్యవస్థలో కొన్ని మార్పులు వచ్చాయి. ముఖ్యంగా వార్తా ప్రసారాల్లోనూ కార్యక్రమాలలోనూ అతీన విధానాన్ని పాటించే స్వతంత్ర సీషెల్స్ దేశపు దృక్పథానికి ప్రాధాన్యత కల్పించారు. BBC వార్తా ప్రసారాలను రిలేచేయడం నిలిపివేసి, RADIO SEYSELLE అంతర్జాతీయ, జాతీయ, వార్తా ప్రసారాలను, మూడు ప్రధాన భాషలలో ప్రారంభించింది.

సీషెల్స్ లో రేడియో, టెలివిజన్, నేషన్ అనే వార్తా పత్రిక సీషెల్స్ వార్తా సంస్థ (SAP) సంచార ఫిల్మ్ ప్రాడక్షన్ విభాగం (మొబైల్ ఫిల్మ్ ప్రాడక్షన్ యూనిట్) ప్రభుత్వ సమాచార శాఖ కిందికి వస్తాయి. ఇవన్నీ కూడా విద్య, సమాచార మంత్రిత్వ శాఖలోని విభాగాలుగా పనిచేస్తాయి. పైవివరాలను గమనిస్తే అభివృద్ధి చెందుతున్న దేశాలలో ప్రసార మాధ్యమాల యాజమాన్యం, నియంత్రణ, వాటికున్న స్వేచ్ఛ ఒకే విధంగా కాదన్నది స్పష్టమవుతుంది. ఏదేశానికాదేశం తన జాతీయ ప్రయోజనాలను పరిరక్షించుకొనేందుకు అవసరమయిన నియమ నిబంధనలను విధానాలను ఏర్పాటు చేసుకున్నట్లు తెలుస్తుంది. అంతేకాకుండా పూర్తిగా స్వేచ్ఛాయుత వాతావరణంలో ప్రసార సాధనాలు పనిచేయడం విశ్వంఖలతకు దారి తీయవచ్చుననే భయ సందేహాలు పరిశీలకులు, పాలకులు వెలబుచ్చుతున్నారు. థాయ్ లాండ్ లోని చులాలోంగ్ కార్న్ యూనివర్సిటీ సీనియర్ ఆధ్యాపకుడు చిరాసాపోనే (Chirasopone-Chullalongkorn) ఒక సందర్భంలో ఇలా అన్నారు. "పత్రికా స్వేచ్ఛ, రాజకీయ పరిణామాలు ఒకే లక్ష్యాన్ని సాధించే విధంగా పనిచేయడం లేదు. ప్రజాస్వామిక విధానాలు ముందుకు సాగుతున్న కొద్దీ పత్రికలమీద ఆంక్షలు పెరుగుతుండడం ఆశ్చర్యకరం. రాజకీయ పురోజాల్లోనే పత్రికలకు మరింత స్వేచ్ఛ ఉండేది. వీటన్నింటివల్ల మనకు తెలిసేదేమిటంటే ప్రసార సాధనాలకు ఆయా దేశాలలోగల స్వేచ్ఛా స్వాతంత్ర్యాలు వాటిపైగల నియంత్రణ అనేవి సాపేక్షంగా చూడదగ్గవే కాని, నిరపేక్షకంగా (absolute) చూడడం సాధ్యం కాదనీ పైపెచ్చు ఈ విషయంమీద దేశాలను పోల్చి చూడడం కూడా సరి కాదేమో! ఎందువల్లనంటే ఆయా దేశాలలో స్థానికంగా వుండే భౌగోళిక, రాజకీయ, ఆర్థిక, సామాజిక పరిస్థితులు ప్రసార సాధనాల పనితీరును, వాటి స్వేచ్ఛను వాటిపై నియంత్రణను నిర్ణయించే అవకాశం ఉంది కనుక.

**25.5 ఉపగ్రహాల ద్వారా టెలివిజన్ ప్రసారాలు**

పై పరిస్థితులలా కొనసాగుతుండగా ఇటీవలి కాలంలో ఉపగ్రహాల ద్వారా టెలివిజన్ ప్రసారాలు ఆసియా-పసిఫిక్ ప్రాంతాన్ని కుదిపివేయడం ప్రారంభించాయి. (మనదేశంలో ఈదాడి 1991లో ప్రారంభమైంది).

ఈ ప్రసారాలు విలక్షణమైనవి. వీటి ప్రసారాలకు దేశపు సరిహద్దులు అడ్డుగోడలు కావు. ఉదాహరణకు అమెరికాలో రూపొందించిన కార్యక్రమాలను హాంకాంగ్ నుండి ఉపగ్రహానికి పంపి అవి భారత దేశంలోనో లేదా పాకిస్తాన్ లోనో (ప్రేక్షకులకు లభ్యమయ్యేలా చేయవచ్చు). ఈ విలక్షణమైన ప్రసారాలు ఈ ప్రాంతంలోని చిన్న, పెద్ద దేశాలను రకరకాల ఒత్తిడులకు గురి చేస్తున్నాయి. వీటి వలన ఆయాదేశాల సరిహద్దు భద్రతకుగాని, సార్వభౌమాధి కారానికి గాని భంగం కలుగదు. వాటి ప్రభావం మరోరకంగా వుంటుంది.

ఈ ప్రసారాలు అందుకుంటున్న దేశంలోని నియమ నిబంధనలు, సెన్సార్ నియమాలు, ప్రభుత్వ ఆంక్షలు లాంటివి పట్టించుకోలేవు. ప్రభుత్వాలు వాటిమీద చర్యతీసుకొనే అవకాశం ప్రస్తుతానికి లేదు. విదేశీ సంప్రదాయాలను, విలువలను అడ్డు ఆదుపు లేకుండా ఆయాచితంగా ప్రజల మీదికి రుద్దగలవు. సాంకేతికంగా వచ్చిన అభివృద్ధి (ముఖ్యంగా ఉపగ్రహాల ద్వారా టెలివిజన్ (ట్రాన్స్ మిషన్, రిసెప్షన్ పద్ధతుల్లో వచ్చిన మార్పులు) ఇప్పటివరకు అమలులో వున్న ఆయాదేశాల నియమ నిబంధనలకు, కట్టుబాట్లకు కోరలు పీకి ఎందుకూ కొరగానిగా చేసింది.

అయితే ఉపగ్రహ ప్రసారాలకు వర్తించే నియమాలను ఏ ఒక్క దేశమో చేసినందువల్ల ప్రయోజనం లేదు. ఆ ప్రాంతంలోని అన్ని దేశాల ప్రభుత్వాలు ఒప్పందానికి వస్తేగాని అలాంటి నిబంధనలను అమలు చేయడం సాధ్యంకాదు.

ఈ విషయాన్ని మీడియా ఏసియా అనే పత్రికలో చర్చిస్తూ బ్రిజ్ షా భాటియా అనే పరిశీలకుడు రెండు రకాల పరిష్కారాలను సూచించాడు.

ఆయాదేశాల ప్రతినిధులందరూ కలిసి ప్రసార మాధ్యమాలకు, కార్యక్రమాలకు, వాణిజ్య ప్రకటనలకు సంబంధించిన మార్గదర్శక సూత్రాలను రూపొందించి వాటిని అమలు పరిచేటట్టు ఉపగ్రహ ప్రసార నిర్వాహకులపైన ఒత్తిడి తీసుకురావడం, వాటిలో మొదటిది. (ఈ పథకం అమలు కావడం కొంత కష్టమేనని భాటియా అంగీకరించారు)

ఆయాదేశాలు పరస్పరం ఒప్పందాలు చేసుకొని ఎక్కడిక్కడ ఉపగ్రహ ప్రసారాలకు పోటీగా ప్రసారాలను నిర్వహించి ప్రేక్షకులకు అందజేయడం భాటియా సూచించిన రెండవ పరిష్కారమార్గం.

సాధ్యాసాధ్యాల మాట ఎలావున్నా శరవేగంతో మారుతున్న పరిస్థితులను అంచనావేసి భవిష్యత్తు ఎలా వుంటుందో చెప్పడం మాత్రం సాధ్యంకాదు.

## 25.6. ముఖ్యవిషయాలు గుర్తుంచుకుందాం

- ప్రసార మాధ్యమాల్లో మొదటిసారిగా వార్తాపత్రికలమీద విధి నిషేధాలు వచ్చాయి.
- పశ్చిమ దేశాల్లో ప్రసార మాధ్యమాలు ఉదారవాదాన్ని (Liberalisation theory) అనుసరిస్తాయి.
- ఇండోనేషియాలో సమాచార వ్యవస్థ "పంచశీల సిద్ధాంతం" మీద ఆధారపడివుంది.
- థాయ్ లాండ్ లోని సాత్రికేయులందరూ పత్రికా స్వేచ్ఛ కాపాడుకోవాలనుకుంటారు.
- ఫిలిప్పైన్స్ ప్రభుత్వం ప్రసార మాధ్యమాల మీద ఆంక్షలు తొలగించింది.
- ఆఫ్రికాదేశాల్లోని కెన్యాలో వాయిస్ ఆఫ్ కెన్యా పేరుతో రేడియో జాతీయ ప్రసారాలు జరుగుతాయి.
- అభివృద్ధి చెందుతున్న దేశాలన్నింటిలోను ప్రసార మాధ్యమాలపై విధి నిషేధాలు ఒకే విధంగా లేవు.

- ఉపగ్రహాల ద్వారా వెలువడే టెలివిజన్ ప్రసారాలకు దేశాల సరిహద్దులు అడ్డుగోడలు కావు.

## 25.7. మాదిరి పరీక్షా ప్రశ్నలు

I. ఈ క్రింది ప్రశ్నకు 30 పంక్తుల్లో జవాబు రాయండి.

1. అభివృద్ధి చెందుతున్న దేశాల్లో సమాచార వ్యవస్థపై వున్న విధి నిషేధాలు వివరించండి?

II. ఈ క్రింది ప్రశ్నలకు 15 పంక్తుల్లో జవాబులు రాయండి.

1. ఆఫ్రికా దేశాల సమాచార వ్యవస్థ తీరుతెన్నులు తెలపండి?
2. థాయ్‌లాండ్, ఫిలిప్పైన్స్ దేశాల సమాచార వ్యవస్థపై వున్న విధి నిషేధాల గురించి వ్రాయండి ?

BRAOU

## భాగం 26 సార్క్ దేశాల్లో కమ్యూనికేషన్ వ్యవస్థ

### విషయక్రమం

- 26.0 ఉద్దేశం
- 26.1 ప్రవేశిక
- 26.2 సార్క్ అవతరణ పూర్వరంగం
  - 27.2.1. సార్క్ ముఖ్య లక్షణాలు
  - 27.2.2 సార్క్ దేశాల మధ్య సహకారం

### అభ్యాసం

- 26.3 సార్క్ దేశాల్లో ప్రసార మాధ్యమాలు స్వాతంత్ర్యం, నియంత్రణ

### అభ్యాసం

- 26.4 సహకార యత్నాలు

- 26.5 ఆసియా విజన్

### అభ్యాసం

- 26.6 నేపాల్ లో ప్రసార మాధ్యమాలు
- 26.7 శ్రీలంకలో ప్రసార మాధ్యమాలు
- 26.8 భూటన్ లో ప్రసార మాధ్యమాలు
- 26.9 మాల్దీవులలో ప్రసార మాధ్యమాలు
- 26:10 పాకిస్తాన్ లో ప్రసార మాధ్యమాలు
- 26.11 బంగ్లాదేశ్ లో ప్రసార మాధ్యమాలు
- 26.12 ముఖ్య విషయాలను గుర్తుంచుకుండాం
- 26.13 గూదిరి పరీక్ష ప్రశ్నలు

## 26.0 ఉద్దేశం

ఈ భాగంలో మీరు ఈ కింది అంశాల్ని అధ్యయనం చేస్తారు.

- సార్క్ అవతరణ - ముఖ్య లక్షణాలు
- సార్క్ దేశాల్లో ప్రసార మాధ్యమాలు - స్వాతంత్ర్యం, నియంత్రణ
- సహకార యత్నాలు
- ఆసియా విజన్

## 26.1 ప్రవేశిక

సార్క్ దేశాల్లోని భారత, పాకిస్తాన్, బంగ్లాదేశ్ లు 1947 ఆగస్టు 15 వరకు బ్రిటిషు పరిపాలనలో

ఒకే దేశంగా ఉండేవి. కనుక ఈ మూడు దేశాలలో ఆధునిక ప్రసార వ్యవస్థ అవిచ్ఛిన్నం, ప్రగతి, విస్తరించిన తీరు ఒకటిగానే ఉంది. ఇవి ఒకే చరిత్ర, సంస్కృతి కలిగి పరస్పరం ఒకదానిపై మరొకటి ఆధారపడి ఉండేవి. 1947లో భారతదేశ స్వాతంత్ర్యానంతరం భారత్ పాకిస్తాన్లు, 1971లో పాకిస్తాన్ నుండి విడిపోయిన బంగ్లాదేశ్ లలో ప్రసార వ్యవస్థ విస్తరణలో తేడాలు వచ్చాయి. అక్కడి రాజకీయ, సాంఘిక, ఆర్థిక కారణాలు, పరిపాలనా వ్యవస్థ, పాలకుల వైఖరిలో కలిగిన మార్పులే ఇందుకు కారణం. శ్రీలంక కూడా భారతదేశంతో పాటుగా బ్రిటీషు పరిపాలనలోనే ఉన్నందున అక్కడ కూడా అభివృద్ధి అన్ని రంగాలలోను, ప్రసార వ్యవస్థ విస్తరణ విషయంలోను గణనీయంగానే జరిగింది. అయితే నేపాల్, భూటాన్, మాల్దీవులకు, మిగతా ప్రపంచ దేశాలలో చాల పరిమితమైన సంబంధాలుండేవి. ఇందుకు వాటి భౌగోళిక పరిస్థితులు, చరిత్ర చాల వరకు కారణం. కనుక మిగతా సార్క్ దేశాలతో పోల్చినప్పుడు ఇక్కడి అభివృద్ధి, (ప్రసార వ్యవస్థలో సహా) చాల తక్కువగా ఉంది.

## 26.2 సార్క్ అవతరణ పూర్వరంగం

ప్రపంచ దేశాల మధ్య సన్నిహిత సహకారం పెంపొందించడానికి ఐక్యరాజ్యసమితి ఒక వైపు కృషి చేస్తూనే ఉంది. అయితే 150 దేశాల సభ్యత్వం గలిగి, ఎన్నో వైవిధ్యాలు, పరస్పర వైరుధ్యాలు కారణంగా ఈ సంస్థ కృషి ఆశించినంతగా లేదు. ఈ నేపథ్యంలో భావ సారూప్యత, ఒకే సాంస్కృతిక వారసత్వం, ఆర్థిక ప్రయోజనాలు, భద్రతా భావం, ఐక్యత ద్వారా తమ ప్రయోజనాలను రక్షించుకోవచ్చునన్న గుర్తింపు తదితర కారణాల వలన సమిష్టి కార్యాచరణ లక్ష్యంతో చిన్న చిన్న సంఘాలు ఏర్పడటం ప్రారంభమైంది. ఒకనాడు కేవలం సైనిక, రక్షణ ప్రయోజనాలు దృష్టిలో ఉంచుకొని ఏర్పడిన నాటా, వార్సా సంది, ఆగ్నేయ ఆసియా సంది వంటి కూటములకు భిన్నంగా, విస్తృతమైన ప్రయోజనాలు ఆశించిన అలీన్ ఉద్యమం; ఐరోపా యూనియన్, బ్రిటీష్ కామన్వెల్త్, కొలంబో ప్రణాళిక, ఆఫ్రికా యూనియన్, ఇస్లామిక్ దేశాల సభ, జి.77, జి-7 వంటివి అవతరించాయి. ఇటువంటివి మరికొన్ని రూపు దిద్దుకోవచ్చు.

ఈ నేపథ్యంలో దక్షిణాసియా ప్రాంతంలోని ఏడు దేశాల మధ్యకూడా వివిధ రంగాలలో సహకారం పెంపొందించుకొనడానికి కృషి ప్రారంభమైంది. భౌగోళికంగా దక్షిణాసియా ప్రాంతం అంటే భారత్, పాకిస్తాన్, బంగ్లాదేశ్, నేపాల్, భూటాన్, శ్రీలంక, మాల్దీవులు అయితే మయన్మార్. (బర్మా, ఆఫ్ఘనిస్తాన్ వంటివి కూడా తేకపోలేదు) ప్రస్తుతం కలిసివచ్చినవి ఈ ఏడు దేశాలు మాత్రమే

ఆసియా దేశాల మధ్య సహకార భావం పెంపొందించడానికి కృషి మొదటిసారిగా 1947లో, భారతదేశం స్వతంత్రమైన వెంటనే ప్రారంభమైందనవచ్చు. తొలి భారత ప్రధాని జవహర్ లాల్ నెహ్రూ 1947లో ఆసియా సంబంధాల మహాసభను ఢిల్లీలో ఏర్పాటు చేశారు. ఆసియా దేశాలలో ఒక జాగృతిని, ఆసియా వ్యక్తిత్వం పెంపొందించడం వరకే ఇది ఆనాడు పరిమితమైంది. దీని ఆధారంగా పరస్పర ప్రయోజనకరమైన సంబంధాలను నెలకొల్పుకోడానికి ఇది దోహదం చెయ్యాలన్నది ఆనాటి పరిమిత లక్ష్యం. ఆ తర్వాత వివిధ సమయాలలో, వివిధ సమావేశాలలో ఈ అభిప్రాయం వ్యక్తమవుతూనే ఉన్నప్పటికీ, 1961లో ఆసియా కామన్ మార్కెట్ ఏర్పాటు ఆలోచన కలిగినా, దీనికి మద్దతు లభించలేదు. ఆ తర్వాత ఆసియా క్లియరింగ్ యూనియన్, బ్యాంకాక్ వాణిజ్య ఒప్పందం వంటి వాటికి దక్షిణాసియా దేశాలు ప్రోత్సాహమిచ్చాయి.

అయితే దక్షిణాసియా దేశాల సహకార లక్ష్యం 1980 మే 2వ తేదీన బంగ్లాదేశ్ అధ్యక్షులు జియా ఉర్ రహమాన్ ప్రతిపాదించారు. "ఈ ప్రాంత భౌగోళిక రాజకీయ, ఆర్థిక స్థితిని, బయటి దేశాలలో పరిస్థితిని దృష్టిలో ఉంచుకుంటే దక్షిణాసియాలో శాంతి, సుస్థిరత అభివృద్ధికి ఈ దేశాల పరస్పర సహకారం అత్యంత అవశ్యకం" అని ఆయన ఆనాడు స్పష్టం చేశారు. దక్షిణాసియా ప్రాంతీయ సహకారం అనే అశయంతో (South Asia Regional Cooperation) ప్రారంభమైన ఈ అభిప్రాయం, ఒక సంఘంగా, వ్యవస్థగా దక్షిణాసియా

ప్రాంతీయ సహకార సంఘం (South Asian Association for Regional Co-Operation) సార్క్ గా రూపకల్పన 1985 నాటికి గానీ జరగలేదు.

ఆర్థిక రాజకీయ, సాంస్కృతిక తదితర రంగాలలో తీవ్రమైన వైవిధ్యాలు, వైరుధ్యాలు, అపోహలు కలిగిన ఈ ఏడు దేశాల మధ్య పరస్పర భయాలు అనుమానాలు ఉన్నాయి. ముఖ్యంగా పెద్ద దేశాలు తమపై ఒత్తిడి తెచ్చి, పెత్తనం చెలాయించడానికి ప్రయత్నిస్తున్నాయన్న భావం, అనుమానం, భయం చిన్న చిన్న దేశాలలో బలంగా ఉన్నప్పటిలో ఈ ప్రాంతీయ సహకారం ఎంతవరకు సాధ్యమని అనాడే కొందరు ప్రశ్నించారు. అయితే కలిసి ఉంటే మరిన్ని ప్రయోజనాలు సాధించవచ్చునన్న భావం కూడా సైనికంగా ఆర్థికంగా, పారిశ్రామికంగా బాగా అభివృద్ధి చెందిన ప్రపంచ దేశాల నుండి రక్షణ లభిస్తుందన్న భావంకూడా బలం వుంజుకుంటున్నది. దీని పర్యవసానమే 1985 డిశంబరులో ఢాకాలో జరిగిన ఈ ఏడు దేశాల అధిపతులు, ప్రభుత్వాధినేతల సమావేశంలో విడుదల చేసిన ప్రకటన, సార్క్ ఏర్పాటు, "సార్క్ దేశాల ప్రతినిధి వర్గాల మధ్య మరింత సన్నిహితమైన సంప్రదింపుల ద్వారా తమ దేశాలన్నిటికీ సంబంధించిన ప్రధానమైన సమస్యలపై అంతర్జాతీయ సమావేశాలలో వ్యక్తం చేయడానికి, తద్వారా మరిన్ని ప్రయోజనాలు సాధించుకోవడానికి తమ ప్రయోజనాలను రక్షించుకొనడానికి వీలు కలుగుతుందని ఈ సమావేశం ప్రకటించింది.

**26.2.1 సార్క్ : ముఖ్య లక్షణాలు**

ఢాకా సమావేశంలో ఏర్పాటైన ఈ దక్షిణాసియా ప్రాంతీయ సహకార సంఘం కొన్ని విశిష్ట లక్షణాలను కలిగి ఉంది. ఉదాహరణకు ఐరోపా యూనియన్, ఐరోపాలోని స్వతంత్ర దేశాలు క్రమ క్రమంగా ఆర్థిక, వాణిజ్య, సాంస్కృతిక తదితర అడ్డంకులను తొలగించి, నిర్ణీత గడువునాటికి ఒకే కరెన్సీతో సహా, దేశాల మధ్య సరిహద్దులను చెరిపి వేసి విస్తృతమైన ఆర్థిక వాణిజ్య పరిపాలనా వ్యవస్థగా రూపొందడం ఈ యూనియన్ లక్ష్యం.

బ్రిటిష్ కామన్ వెల్త్ లో అన్ని దేశాలు తమ తమ సార్వభౌమాధికారం నిలుపుకొంటున్నప్పటికీ, బ్రిటిష్ రాజను నామమాత్రమే అయినా కామన్ వెల్త్ ను పెద్దగా గుర్తించే సమాఖ్య. ఒకనాటి బ్రిటిష్ పాలనలో ఉండి ఒకే రకమైన పరిపాలన, న్యాయ విద్యా వ్యవస్థలు ఈ స్వతంత్ర దేశాలు ఒక సంఘంగా ఏర్పడి పరస్పర సహకారం అందించుకొనడానికి ప్రాతిపదిక.

అయితే సార్క్ లో, దేశాల పరిమాణాలలో ఎక్కువ తక్కువలున్నప్పటికీ, అన్ని దేశాలు సమానమే. నిర్ణయాలన్నీ ఏకగ్రీవంగా ఏడుదేశాలు అంగీకరించినచే చేయాలి. మెజారిటీ నిర్ణయం అనే పద్ధతి లేదు. వంతుల వారీగా ఒక్కోదేశం అకారాది క్రమంలో - సార్క్ నాయకత్వం స్వీకరిస్తుంది. సార్క్ లో చర్చలన్నీ, అన్నిదేశాలకు సంబంధించినవే గాని, ఏరెండు మూడు దేశాలకు మాత్రమే ఉన్న వివాదాలు కావు. వాటికి స్థానం లేదు. కనుకనే అటువంటి సమస్యలపై చర్చలకు, సార్క్ సమావేశాలలో భాగంగా ఆయా నాయకులు ఇష్టాగోష్ఠి సమావేశాలు ఏర్పాటు చేస్తారు. తమ జాతీయ వ్యక్తిత్వాలకు భంగం కలగకుండా వివిధ దేశాల ప్రజల మధ్య సహకారం ద్వారా దక్షిణాసియా వ్యక్తిత్వం పెంపొందించడం సార్క్ ప్రధాన ఆశయం. ఇందుకు తోడ్పడే ప్రధాన సాధనం ప్రసార మాధ్యమాలు. దేశాలను గురించి ప్రజలలో పరస్పర అవగాహన సృష్టించడానికి ఇవి దోహదం చేస్తాయి.

**26.2.2. సార్క్ దేశాల మధ్య సహకారం**

దక్షిణాసియా దేశాల మధ్య వివిధ రంగాలలో సహకారం పెంపొందించడానికి జరుగుతున్న కృషికి తోడు, ఆయా రంగాలలో జరుగుతున్న కృషిని సమీక్షించి, విశ్లేషించడానికి కొన్ని నిపుణుల సంఘాలను నియమించారు. అయితే ఇవి సార్క్ కార్యాలయానికి చెందినవి కావు. జర్మన్ సంస్థ ఫ్రీడ్రీచ్ ఎబర్ట్ స్ట్రీఫెలుంగ్ ఆధ్వర్యంలో

విస్తరించిన ఈ సంఘాలలో వివిధ దేశాల ప్రతినిధులు సభ్యులుగా ఉన్నారు. ఇవి ప్రధానంగా ఎంపిక చేసిన రంగాలు :

- (1) ప్రభుత్వాలు, ప్రజలు సంస్థల మధ్య సహకారం,
- (2) ఆర్థిక సహకారం,
- (3) ఉపాధి కల్పన, పేదరిక నిర్మూలన,
- (4) ఆత్మ నిర్భరత, ప్రయోజనాల రక్షణలో సమిష్టి శక్తిని పెంపొందించడం,
- (5) ప్రాంతీయ సహకారం, ప్రజాస్వామిక విలువలు,
- (6) రోడ్డు రవాణా, కమ్యూనికేషన్ రంగంలో సహకారం వలన లభించే ప్రయోజనాలు, పాడుపు,
- (7) దక్షిణాసియాలో ప్రాంతీయ సహకారం పెంపొందించడంలో ఎలక్ట్రానిక్ ప్రసార సాధనాల పాత్ర,
- (8) ప్రాంతీయ సహకారం రూపొందించడంలో పత్రికల పాత్ర,
- (9) సాంకేతిక, వృత్తి విద్యా శిక్షణలో ప్రాంతీయ సహకారం.

ఈ సంఘాలన్నీ, సార్వ్ దేశాలలో పరిస్థితులను విశ్లేషించి, కొన్ని సిఫార్సులు చేశాయి.

**అభ్యాసం**

సార్వ్ ప్రధాన ఆశయాలు ఏమిటి ?

### **26.3 సార్వ్ దేశాలలో ప్రసార మాధ్యమాలు - స్వాతంత్ర్యం, నియంత్రణ**

చారిత్రక, సాంస్కృతిక, ఆర్థిక, రాజనైతిక కారణాల వలన సార్వ్ దేశాలలో ప్రసార మాధ్యమాల ప్రస్తుత స్థితిలో ఎంతో వ్యత్యాసం ఉంది. ఆయా దేశాలలో పరిస్థితులను గురించి ఈ భాగంలో విపులంగా తెలుసుకొంటారు.

**పత్రికలు:** ఇటీవలి సమాచారం ప్రకారం, సార్వ్ దేశాలన్నిటిలో కలిసే మొత్తం సుమారు 35,000/- పత్రికలు దిన పత్రికలు, రాజకీయ వార్త పత్రికలు, ఇతర రకాల పత్రికలు కలిపి ప్రచురిస్తున్నారు. వీటిలో సుమారు 31,000/- పైగా పత్రికలు భారతదేశంలో ప్రచురిస్తుండగా భూటాన్, మాల్దీవులలో రెండేసి పత్రికలు మాత్రం ప్రచురిస్తున్నారు. సగటున పాకిస్తాన్లో 2600, బంగ్లాదేశ్లో 650, నేపాల్లో 500, శ్రీలంకలో 200 పత్రికలు ప్రచురిస్తున్నారు. భూటాన్, మాల్దీవులలో ఒక్కొక్కటి మాత్రం శ్రీలంక, భారతదేశాలలో అక్షరాస్యత అధికం కారణంగా పత్రికల సర్క్యూలేషన్ కొంచెం అధికమే అయినప్పటికీ, మిగతా దేశాలలో పరిస్థితి నిరాశాజనకంగా ఉంది.

అతి తక్కువ సంఖ్యలో పత్రికలు ప్రభుత్వ యాజమాన్యంలో ఉన్నాయి. కానీ రాజకీయ పరిస్థితుల దృష్ట్యా భారతదేశ, మినహా మిగత దేశాలలో ప్రభుత్వ నియంత్రణ, సెన్సార్ షిప్, న్యూస్ ప్రింట్, ప్రకటనల ద్వారా పత్రికలను చాల వరకు తమ చెప్పుచేతలలో ఉంచుకొనడం జరిగింది. భారతదేశంలో పత్రికలు ప్రయివేటు వ్యక్తుల సంస్థల యాజమాన్యంలో ఉన్నాయి. ప్రభుత్వం చేసే వివిధ ప్రయత్నాలను పత్రికలు చాలవరకు ప్రతిఘటిస్తూ, స్వతంత్రంగా అభిప్రాయాలు వ్యక్తం చేస్తున్నాయి.

**ఎలక్ట్రానిక్ మాధ్యమాలు :** రేడియో, టెలివిజన్ పూర్తిగా ప్రభుత్వ యాజమాన్యంలోనే ఉన్నాయి. వీటిని స్వాయత్త సంస్థలకు ఒప్పగించాంన్న ఆందోళన కొంతకాలంగా కొనసాగుతున్నప్పటికీ పరిస్థితిలో మార్పులేదు. అత్యంత శక్తివంతమైన ఈ 'ప్రచార' సాధనాన్ని చేజేతులా వదులు కొనడానికి ఏ రాజకీయ పక్షం సిద్ధంగా లేదు. సార్వ దేశాలన్నింటిలోనూ ఎలక్ట్రానిక్ మాధ్యమాలు కేవలం ప్రభుత్వ అధీనంలోనే ఉండడం ఒక విశేషం.

శ్రీలంకలో మాత్రం రెండు టెలివిజన్ కంపెనీలు ప్రయివేటు రంగంలో ఉన్నాయి. అయితే ప్రభుత్వ యాజమాన్యంలోని శ్రీలంక బ్రాడ్కాస్టింగ్ కార్పొరేషన్తో ఇవి పోటీ పడలేక పోతున్నాయి.

గత దశాబ్ద కాలంలో ఉపగ్రహ సాంకేతిక పరిజ్ఞానంతో ఆకాశం నుండి టెలివిజన్ దాడి జరుగుతున్నది. ఇది వినోదం, సంగీతం, సినిమా, క్రీడలు మొదలైన అంశాలకు దాదాపు పరిమితం కావడంతో, వార్తలు, వార్తా వ్యాఖ్యలు, విశ్లేషణల విషయంలో ప్రభుత్వ ప్రసార సాధనాలకు ప్రత్యామ్నాయం కాలేక పోతున్నాయి. బి.బి.సి. వంటివి కొంతవరకు ఈ రంగంలో ముందున్నవి.

రేడియో ప్రసారాలు, ముఖ్యంగా వార్తలు, వ్యాఖ్యలు చిరకాలంగా బి.బి.సి, వాయిస్ ఆఫ్ రేడియో అమెరికా, మాస్కో, పేకింగ్ రేడియోలు ప్రసారం చేస్తూనే ఉన్నాయి. ఇది సమాచారం తెలుసుకొనడానికి ప్రత్యామ్నాయ వనరుగా నిలిచింది. ఈ రేడియోలు ఆయా దేశాలలోని ప్రముఖ భాషలలో కూడా కార్యక్రమాలను ప్రసారం చేస్తుండేవి. ప్రస్తుతం బి.బి.సి. మినహా మిగత రేడియోలు ఆర్థిక తదితర కారణాల వలన వీటిని నిలిపి వేశాయి.

ఈ ఎలక్ట్రానిక్ ప్రసార మాధ్యమాలపై గుర్తొదికారం ఉండటంతో, ప్రభుత్వాలను నడిపే రాజకీయ పక్షాలు, వ్యక్తులు వీటిని దుర్వినియోగ పర్చడం మామూలైపోయింది. వార్తలను వ్యాఖ్యలను తమకు అనుకూలంగా, వక్రీకరించి, ప్రతిపక్షాల అభిప్రాయాలకు స్థానం లేకుండా చేస్తుండటంతో, వీటిలో ప్రజలకు నమ్మకం సన్నగిల్లి, ఒక దేశంలోని సంఘటనలపై 'అసలు సమాచారం-నిజం' విదేశీ రేడియో ప్రసారాలు, ముఖ్యంగా బి.బి.సి. వంటి స్వతంత్ర సంస్థల ద్వారా తెలుసుకొనడానికి శ్రోతలు ఆసక్తి కనబరుస్తున్నారు. "బి.బి.సి.లో చెప్పారు" అనేమాట సర్వసాధారణమైంది.

### వీడియో, కేబుల్ టెలివిజన్

ఇటీవలి కాలంలో బాగా విస్తరించిన మరో ప్రసార సాధనం వీడియో, కేబుల్ టెలివిజన్ వ్యవస్థ. భారత ఉపఖండంలో ఉపగ్రహంనుండి సిగ్నల్స్ను అందుకునే సౌకర్యం స్టార్, బి.బి.సి., సి.ఎన్.ఎన్. వంటి ప్రపంచ సంస్థలు కల్పిస్తున్నాయి. ఇవి కాక ఆసియా, ప్రాంతానికే చెందిన మరికొన్ని జీటీవీ, జైన్ టీ.వి., ఆసియా వెబ్, వంటి సంస్థలు హిందీ, తమిళం, మళయాళం, తెలుగు భాషలలో ప్రసారాలు చేస్తున్నాయి. అయితే ఇవన్నీ ఒక్క బి.బి.సి. మినహా చలన చిత్రాల ఆధారంగా రూపొందిన వినోదాత్మక కార్యక్రమాలనే ప్రసారం చేస్తున్నాయి. కొన్ని సీరియల్స్ కూడా చోటు చేసుకుంటున్నాయి. కానీ వార్తలు, విశ్లేషణలు, వ్యాఖ్యలకు వీటిలో తావులేదు. కనుక ఆసియా ప్రాంతంలో జరిగే సంఘటనలను గురించి ఈ శాటిలైట్ ఛానల్స్ ద్వారా తక్షణం సమాచారం అందుకునే సౌకర్యం లేదు.

శాటిలైట్ ప్రసారాలు ఆయా దేశాల సంస్కృతిని కలుషితం చేస్తున్నాయన్న అభిప్రాయం ఒకటి బలంగా ఉంది. కనుక కొన్ని దేశాలు డిష్ యాంటెన్నాలు పెట్టుకోరాదని నిషేధించాయి. ఈ నిషేధం ముఖ్యంగా కొన్ని

ముస్లిము దేశాలలోను, సింగపూర్ వంటి దేశాలలోను కన్పిస్తుంది. అయితే భారత దేశంలో పాటు మరికొన్ని దేశాలు, శాటిలైట్ లో ప్రసారమయ్యే చలన చిత్రాలు సెన్సార్ సర్టిఫికేట్ పొంది ఉండాలని, లేకపోయినప్పుడు వాటిని కేబుల్ టెలివిజన్ ద్వారా ప్రేక్షకులకు అందించడం నేరమని నిషేధించాయి. దీనిని వీడియో కేబుల్ టి.వి. రిజిస్ట్రేషన్, నియంత్రణ నిబంధనల ద్వారా అమలు పరుస్తున్నారు. కాని స్వంత డిష్ యాంటెన్నాలు పెట్టుకున్న వ్యక్తులను నిషేధించడం సాధ్యం కాదు.

### ప్రసార మాధ్యమాలపై నియంత్రణ

సార్క్ దేశాలలో ప్రభుత్వ యాజమాన్యంలో వార్తా పత్రికలు కొన్ని ఉన్నప్పటికీ, పెద్దవైన భారత, పాకిస్తాన్, బంగ్లాదేశ్, శ్రీలంకలలోనూ, నేపాల్ లో కొంతవరకు, ప్రయివేటు వ్యక్తుల సంస్థల, రాజకీయ పక్షాల అధీనంలో ఉన్న పత్రికల సంఖ్య చాల ఎక్కువ. ప్రజాస్వామిక వ్యవస్థ అమలులోనున్న భారత, శ్రీలంక, నేపాల్ లలో పత్రికలు ప్రభుత్వ విధానాలను, చర్యలను నిశితంగా విమర్శించగలుగుతున్నాయి. కానీ, నియంతల పాలనకు అలవాటు పడిన పాకిస్తాన్ బంగ్లాదేశ్ లలో పత్రికలకు ఈ స్వేచ్ఛ అంతగా లేదు. ప్రజాస్వామ్య విధానం అమలులో ఉన్న కాలంలో ఈ స్వేచ్ఛను అనుభవిస్తాయి. భూటన్, మాల్దీవులలో పత్రికలు, ఎలక్ట్రానిక్ ప్రసార సాధనాలు పూర్తిగా ప్రభుత్వ అధీనంలోనే ఉన్నాయి గనుక అక్కడ విమర్శలకు లావులేదు.

ఏ ప్రభుత్వం అయినా, నియంతకానీ, ప్రజాస్వామికంగా ఎన్నికైనదిగానీ, పత్రికలను మంచిచేసుకోడానికి ప్రయత్నిస్తున్నమాట అందరికీ తెలిసిన విషయమే. ఈ లక్ష్యం సాధించడానికి వేరు వేరు మార్గాలను అవలంబిస్తారు. నియంతల పద్ధతి పత్రికలపై ఆంక్షలు, సెన్సార్ షిప్ విధించడం, ఉత్తర్వులను ధిక్కరించడానికి సాహసించిన సంపాదకులపై కఠినచర్యలు, జైలు జీవితంతో సహా తీసుకుంటారు. నియంతలు ఎవరిని గురించి, ఎవరి అభిప్రాయాలను లక్ష్యపెట్టరు.

కాని ప్రజాస్వామిక వ్యవస్థలో పరిస్థితి వేరుగా ఉంటుంది. ప్రసార మాధ్యమాలు ప్రజాస్వామిక సాధానికి 'నాలుగవ మూలస్తంభం' (Fourth Estate) అని కీర్తి ఉంది. 'స్వచ్ఛమైన పరిపాలనకై కావలి కుక్క' గా సేవ చేయాల్సి ప్రజల అకాంక్ష. అయితే నియంతల పోకడలు, స్వార్థ ప్రయోజనాలను ఆశించే పాలకులు ప్రసార మాధ్యమాలపై అజమాయిషీ సాధించడానికి పరోక్షంగా ప్రయత్నిస్తారు. ఇందుకు వారు చతుర్విధోపాయాలను అవలంబిస్తారు మంచిగా తమ కోర్కెను తెలియపరుస్తారు. ఫలితం లేకపోతే ప్రలోభపెడ్తారు. అప్పటికీ 'దారికి రాకపోతే' బెదిరింపులు, అంతకూ ప్రయోజనం లేకపోతే దండోపాయం కూడా ప్రయోగించడానికి వెనుకాడకపోవచ్చు.

ప్రలోభాలను గురించి రహస్యతలకు, సంపాదకులకు, యజమానులకు మడిమాన్యాలు, పదవులు అడిగిన కోర్కెలను తీర్చడం వంటివి తరచూ వింటున్న విషయాలే. తమ పార్టీని, లేక వ్యక్తిగతంగా తమను బలపర్చిన పత్రికల యజమానులు చట్ట సభలలో సభ్యత్వం పొందిన సందర్భాలు భారతదేశంలో ఎన్నో ఉన్నాయి. ఆ పత్రికలకు వాణిజ్య ప్రకటనలు క్రమం తప్పకుండా లభిస్తాయి. ప్రలోభాలు ప్రభుత్వాధీనంలో కావచ్చు. ప్రయోజనాన్ని బట్టి నాయకుని 'స్వంత' సొమ్ముకావచ్చు. చిన్నస్థాయిలో ఇళ్ల స్థలాలు, బస్సు పాసులు, మొదలైనవి కల్పించడం, అయితే ఈ సహాయం పొందిన ప్రతి ఒక్కరూ ప్రభుత్వానికి బాకా ఊదుతుంటారనడం సరికాదు.

బెదిరింపుల ముట్టంలో, పత్రికలకు న్యూస్ ప్రింట్, ప్రకటనలు నిలిపివేయడం, పన్నులు కట్టలేదని వేధింపులు మొదలైనవి ఉంటాయి. దండోపాయంతో, 'మాటవినని వారిని' గుట్టు చప్పుడు కాకుండా ఎవరి చేతనో దౌర్జన్యం చేయించడం, గాయాలతో పోయినవి కొన్ని. ప్రాణం పోయినవి మరికొన్ని.

రేడియో, టెలివిజన్ ప్రభుత్వ యాజమాన్యంలోనే ఉన్నందున, ఈ అజమాయిషీ కోరకు ప్రయత్నం పత్రికలకు మాత్రమే సంబంధించినది. అధికారంలో ఉన్న పార్టీ ఎలక్ట్రానిక్ ప్రసార మాధ్యమాలను సంకుచిత స్వార్థ ప్రయోజనాలకు దురుపయోగం చేస్తున్నట్లు భారతదేశంలోనే కాక, ఇతర దేశాలలోను గట్టి ఆందోళన

జరుగుతున్నది. వీటిని స్వయం ప్రతి పత్రి గల స్వతంత్ర సంస్థలకు వప్పగించాలన్న ఆందోళన కూడా ఉంది. భారతదేశంలో వీటిని ఒక స్వతంత్రాధికారాలు గల ప్రసార భారతి సంస్థకు అప్పగించడానికి పార్లమెంటులో బిల్లు ఆమోదించి, రాష్ట్రపతి ఆమోదం పొంది నాలుగు సంవత్సరాలు గడిచినా, అది అమలు జరగలేదు. అత్యంత శక్తివంతమైన ఈ రెండు ప్రసార మాధ్యమాలను చేజేతులా వదులుకోడానికి ఏ రాజకీయ పక్షం - పైకి ఎన్ని హామీలు యిచ్చినప్పటికీ - సిద్ధంగా లేదు.

అయితే ప్రభుత్వం ప్రజలకు చేసిన మేలును ఆధారంగా తీసుకొని ఓట్లు వేస్తారు గాని, రాత్రింబగళ్లు అసత్య ప్రచారం చేయడం వలన ఓట్లు రావు అని గత రెండు దశబ్దాల కాలంలో జరిగిన ఎన్నికలు నిరూపించాయి.

**ఎలక్ట్రానిక్ ప్రసార మాధ్యమాలు :** శబ్ద తరంగాలపై ఎవరికీ గుల్తాధిపత్యం ఉండరాదని, కనుక ప్రభుత్వం శక్తివంతమైన ఈ సాధనాలను నియంత్రించి, అందరి హక్కులను కాపాడగల ఒక 'పబ్లిక్ అథారిటీ' ని ఏర్పాటు చేయాలని భారత సుప్రీంకోర్టు ఆదేశించింది. ప్రయివేటు సంస్థలు కూడా ఎలక్ట్రానిక్ ప్రసార మాధ్యమాలను ఉపయోగించుకొని ప్రసారాలు చేయడం వలన నిజం తెలిసి ప్రజలు చైతన్యవంతులై ప్రజాస్వామ్యాన్ని పటిష్ఠం చేస్తారని కోర్టు పేర్కొన్నది. అయినప్పటికీ, ప్రభుత్వ గుల్తాధిపత్యం అంతం చేయాలని ప్రయివేటు వ్యక్తులు, విదేశీ సంస్థలు ఎలాంటి అడ్డంకులు లేకుండా, నిరాఘాటంగా వీటిని ఉపయోగించి, తప్పుడు సమచారం ప్రచారం చేయడానికి వీలు లేకుండా, పబ్లిక్ అథారిటీని ఏర్పాటు చేయాలని కోర్టు పేర్కొన్నది

**అభ్యాసం**

ప్రసార మాధ్యమాలపై ప్రభుత్వ నియంత్రణను గురించి, ఎలక్ట్రానిక్ ప్రసార మాధ్యమాలకు స్వేచ్ఛ కావాలన్న ఆందోళనను గురించి తెలపండి.

.....

.....

.....

.....

.....

.....

.....

**26.4 సహకారానికై ప్రయత్నాలు**

**SAMA :** సార్వ దేశాలలో ప్రసార మాధ్యమాల మధ్య సహకారం పెంపొందించడానికి SAMA-South Asian Media Association ( దక్షిణాసియా ప్రసార మాధ్యమాల సంఘం) 1991లో ఏర్పాటైంది. దీని ఆధ్వర్యంలో వివిధ దేశాలలో చర్చాగోష్ఠులు, శిక్షణ కార్యక్రమాలు నిర్వహిస్తున్నారు. దీని ద్వారా వివిధ సార్వ దేశాలలోని పత్రికా రచయితలు, ఇతరుల మధ్య అవగాహన పెరిగి, ఈ దేశాలలో సహకారానికి అవకాశాలు మెరుగువుతాయి.

**వార్తా సంస్థలు :** సార్వ దేశాలలో పత్రికలు ఇతర ప్రసార మాధ్యమాలకు ప్రపంచ వార్తలు సార్వలోని ఇతర దేశాల నుండి సమాచారం అందడానికి ఉన్న సాధనాల చాల పరిమితం. ఉన్నవి కూడా పశ్చిమ దేశాల అధీనంలోని వార్తా సంస్థలే. ఆయా సార్వ దేశాలలో దేశీయ వార్తా సంస్థలున్నప్పటికీ, వీటి ప్రపంచ దేశాలలోనే కాక, ఇతర సార్వ దేశాలలో కూడా తగినంత మంది స్వంత విలేకరులు లేకపోవడం, సహకారం లోపించడం వలన విదేశీ

వార్తలు పశ్చిమ దేశాల దృష్టిలో వ్రాసినవే అందుతున్నాయి. సార్వ-దేశాలలో పరస్పర విరుద్ధమైన అభ్యాసాలు, ద్వైపాక్షిక వివాదాలున్నందున ఈ వివాదాస్పదమైన విషయాలను గురించి ఏకాభిప్రాయం వ్యక్తం చేయడం వార్తా సంస్థలకు సాధ్యం కాని పని.

### దక్షిణాసియా వార్తలకు లోపించిన ప్రాధాన్యం

సార్వ-దేశాల ప్రజలు, ప్రసార మాధ్యమాల మధ్య అవగాహన పెంపొందడానికి అడ్డుగా నిలుస్తున్న మరో ముఖ్య విషయం. సార్వ-దేశాల ప్రజా జీవనం గురించిన వార్తలకు ప్రసార మాధ్యమాలలో తగినంత ప్రాధాన్యం యివ్వక పోవడం పైగా హింస, కుట్రలు అవినీతిలో కూరుకుపోయిన ప్రభుత్వాల వార్తలు వరదలు, ప్రమాదాల వార్తలు మినహా, జనజీవనంలో వస్తున్న మార్పులు, ఆర్థికాభివృద్ధి, వంటి సమాచారానికి ఈ పత్రికలు, రేడియో, టెలివిజన్లలో తగినంత నిజానికి దాదాపు లేదనే చెప్పాలి. ప్రచారం లభించడం లేదు. ఈ లోపాన్ని సవరించడానికి ఇంతవరకు జరిగిన, జరుగుతున్న ప్రయత్నాలు పరస్పర అనుమానాలు, అపోహల కారణంగా ఫలప్రదం కాలేదు. (దక్షిణాసియా ప్రాంతీయ సహకారానికి ప్రయత్నించే పత్రికలకు ప్రభుత్వాల నుండి తగినంత ప్రోత్సాహం లభించక పోవడం, సమాచారం స్వేచ్ఛగా యిచ్చిపుచ్చుకొనేందుకు ప్రభుత్వాలు అవరోధాలు కల్పించడం, పత్రికలకు తగినంత వనరులు లోపించడం, ప్రసార మాధ్యమాలలో పనిచేసే సిబ్బంది అవగాహన పెంపొందించడానికి అవరోధాలు దీనికి కారణాలలో కొన్ని.

రచయితలు, విలేకరులు సార్వ-దేశాలలో ఎలాంటి అవరోధాలు లేకుండా పర్యటించడానికి వీసాలు తదితర సౌకర్యాలు కల్పించాలని సార్వ-అగ్రనాయక సభలో అంగీకారం కుదిరినప్పటికీ, ఇంతవరకు ఈ రంగంలో గణనీయమైన ప్రగతి జరగలేదు. ముఖ్యంగా భారత-పాకిస్తాన్, భారత శ్రీలంక దేశాల మధ్య విలేకరులకు వీసాలు లభించడం అంత సులువు కాదు.

### 26.5 ఆసియా విజన్

సార్వ-అవతరణకు ముందే, ఆసియా దేశాల టెలివిజన్ సంస్థల మధ్య సహకారం పెంపొందించడానికి, ముఖ్యంగా వార్తా చిత్రాలను వెంట వెంటనే పరస్పరం అందించుకొనడానికి ఏర్పాటైన వ్యవస్థ ఆసియా విజన్. ఈ వ్యవస్థ కౌలాలంపూర్లోని సమన్వయ కార్యాలయానికి ఖర్చులను అన్ని దేశాలు సమానంగా భరిస్తాయి. వార్తా చిత్రాలను ఉపగ్రహం ద్వారా కౌలాలంపూర్ పంపించడానికి, అక్కడ నుండి తిరిగి అందుకోడానికి అయ్యే ఖర్చులను ఏ దేశానికి ఆదేశం భరించాలి. మొదటలో దీనిలో మలేషియా, శ్రీలంక, పాకిస్తాన్, బంగ్లాదేశ్, బ్రూనై, సింగపూర్, భారత దేశాలకు సభ్యత్వం ఉండేది. మరొక విభాగంలో జపాన్, చైనా, ఇండోనేషియా, ఫిలిప్పీన్స్ కు సభ్యత్వం ఉండేది. ఈ సమాచార వినిమయ కార్యక్రమాన్ని కౌలాలంపూర్ (మలేషియా) లోని కేంద్రం సమన్వయ పరుస్తుంది. వివిధ దేశాలు నిర్ణీత సమయాలలో పంపించిన వార్తా చిత్రాలను స్వీకరించి, తగిన విధంగా ఎడిట్ చేసి ఒక ప్రాకేజిగా తయారు చేసి అన్ని దేశాలకు నిర్ణీత సమయంలో ఉపగ్రహం ద్వారా పంపిస్తారు. ఎలాంటి వివాదాలకు తావులేని అంశాలనే ఆయా దేశాలు పంపిస్తుండేవి. కనుక వివిధ దేశాలలో జరుగుతున్న రాజకీయ పరిణామాలను గురించిన వార్తలు చోటు చేసుకొనలేకపోయేవి. ఈ లోపం ఉన్నప్పటికీ, పరిమితంగానే అయినా, ఈ ఆసియా విజన్ ఆసియా దేశాల మధ్య టెలివిజన్ వార్తా సంస్థగా పనిచేస్తున్నది.

### అభ్యాసం

సార్వ-దేశాల ప్రసార మాధ్యమాలు సమాచారం యిచ్చి పుచ్చుకొనడంలో ఎంతవరకు విజయవంతమైనాయి?

భారతీయ సార్వోదేశిక ప్రసార మాధ్యమాల పరిస్థితిని ఇప్పుడు మీరు తెలుసుకుంటారు.

ఆధునిక కాలంలో ప్రసార సాధనాల అవిచ్ఛిన్నత, ప్రగతి, దేశ చరిత్ర సామాజిక పరిణామం, రాజకీయ సిద్ధాంతాలతో ముడిపడి ఉన్నాయి. సార్వోదేశిక ప్రతిగతులు ఈనాడు భిన్న భిన్నంగా ఉండటానికి చారిత్రక కారణాలు ప్రముఖ పాత్ర వహిస్తాయి. నేపాల్ భూటాన్లు దుర్గమ హిమాలయ పర్వతాల మధ్య, మిగత ప్రపంచంతో సంబంధాలు లేకుండా రాచరిక పాలనలో ఉండటం ఆ దేశాలలో ప్రసార సాధనాలపై తీవ్రమైన ప్రభావం చూపాయి. మరోవైపున ప్రపంచ దేశాలలో సన్నిహిత సంబంధాలు కలిగి, తద్వారా ప్రభావితమైన భారత ఉపఖండం (ఈనాటి భారత, పాకిస్తాన్, బంగ్లాదేశ్లు), శ్రీలంకలలో ప్రసార మాధ్యమాలు అభివృద్ధి చెందిన దేశాలలో పోటీ పడగల స్థితిలో ఉన్నాయి. సముద్రంలో ఏకాకిగా నిలిచిన మాల్దీవులు వెనుకబడి ఉంది. ఈ విషయాలన్నిటినీ క్లుప్తంగా ఈ భాగంలో చర్చించడానికి ప్రయత్నం జరిగింది.

## 26.6 నేపాల్ లో ప్రసార మాధ్యమాలు

చారిత్రక, ఆర్థిక, రాజకీయ కారణాల వలన నేపాల్ లో ఆధునిక ప్రసార మాధ్యమాలు అంతగా అభివృద్ధి చెందలేదు. 1901 లోనే మొట్టమొదటి నేపాల్ వారపత్రిక ప్రారంభమైనా, అది ప్రభుత్వ సమాచారం అందించడానికే గాని ప్రజా సమస్యలను ప్రజాభిప్రాయాన్ని వ్యక్తం చేయడానికి ఉపయోగపడలేదు. రేడియో, టెలివిజన్లు కూడా అంతంత మాత్రంగానే ఉన్నాయి. రేడియో నామమాత్రమే అయినా 1940 లోనే ప్రారంభమైంది. కాని టెలివిజన్ 1984 లోనే ప్రారంభమైంది. కాని టెలివిజన్ 1984 వరకు నేపాల్ లో ప్రారంభం కాలేదు.

దేశ సామాజిక, ఆర్థిక వికాస కృషిలో కమ్యూనికేషన్లు ప్రసార సాధనాలే గాక, టెలికమ్యూనికేషన్లు, తపాలా వంటి సౌకర్యాలు ప్రముఖ స్థానం ఆక్రమిస్తున్నాయని గుర్తించి, 1971 లో రూపొందించిన జాతీయ కమ్యూనికేషన్ పథకం ప్రకారం ఏటాన్నిటినీ ఒకే ప్రత్యేక మంత్రిత్వ శాఖ క్రిందకు తీసుకువచ్చారు. ప్రసార సాధనాలను సక్రమంగా వినియోగించుకొని, దోపిడీకి అవకాశం లేని సమాజ సృష్టికి తోడ్పడాలని, వివిధ రాజకీయ సిద్ధాంతాల మధ్య ఘర్షణను తగ్గించడానికి కృషి చేయాలని ఈ కమ్యూనికేషన్ పథకం నిర్దేశించింది. అభివృద్ధి కృషిలో ప్రజలను భాగస్వాములుగా చేయడానికి తోడ్పడాలని కూడా పేర్కొన్నారు. ఈ లక్ష్యాల సాధనకు, వివిధ శాఖల కార్యకలాపాలను అజమాయిషీ చేసి, నియంత్రించడానికి అనేక చట్టాలను చేశారు.

### పత్రికలు

నేపాల్ లో రాజరికం ఉన్నప్పటికీ, ప్రధాన మంత్రిలుగా రాజులు నిరంకుశంగా పాలన చేస్తుండేవారు. రాజులు 'ప్రభుత్వ సమాచారం' ప్రజలకు అందించడానికి 1901 లో గోర్ఖాపత్ర అనే పేరుతో నేపాల్ వారపత్రికను ప్రారంభించారు. దీనిని 1911 లో దిన పత్రికగా మార్చుచేశారు. 1951 లో రాజుల ప్రభుత్వం అంతమై దేశంలో మొదటిసారిగా ప్రజాస్వామ్య విధానం నెలకొనే వరకు ఇదే కృషి దిన పత్రిక. 1951-60 మధ్య కాలంలో అనేక మంది వ్యక్తులు, రాజకీయ పార్టీలు పత్రికలను ప్రారంభించాయి. తిరిగి 1960 లో రాజ మహేంద్ర వీర విక్రమ షా ప్రజాస్వామ్యాన్ని అంతం చేసి, తన చెప్పు చేతలలో ఉండే 'పార్టీ రహిత పంచాయతీ' వ్యవస్థను పెట్టారు. దీనితో స్వతంత్ర పత్రికలన్నీ మూతపడ్డాయి. ప్రభుత్వాన్ని సమర్థించిన వారికే పత్రిక నడుపుకోడానికి లైసెన్సు, ఇతర విధాల ఆర్థిక తదితర ప్రోత్సాహకాలు లభించేవి.

ఆ తర్వాత, ఈ పంచాయత్ విధానికి ప్రజా వ్యతిరేకత పెరికి, 1981లో రాజ బీరేంద్ర వీర విక్రమ షా నిర్వహించిన ప్రజాభిప్రాయ సేకరణ ఫలితంగా రాజ్యాంగ విధానంలో మార్పు వచ్చింది. దీనితో పత్రికలపై ఆంక్షలు చాలవరకు తొలిగాయి. 1982లో మొత్తం 80 పత్రికలుండగా, 1990 నాటికి వీటి సంఖ్య 400కు పెరిగింది. ప్రజాస్వామ్య విధానం అమలుతో ఇప్పుడు రాజకీయ పార్టీలు, పత్రికలపైన ఆంక్షలు పూర్తిగా తొలగిపోవడంతో, పత్రికల సంఖ్య ఇప్పుడు 600కు చేరుకొంది. అయితే వీటిలో చాలకొద్ది పత్రికలు మాత్రమే క్రమం తప్పకుండా ప్రచురణ అవుతున్నాయి. వీటిలో 10-15 పత్రికలు చెప్పుకోదగినవి.

ప్రయివేటు వ్యక్తులు, రాజకీయ పార్టీలు అధీనంలో కూడా పత్రికలు వెలువడుతున్నప్పటికీ, నేటికీ ప్రభుత్వ యాజమాన్యంలోని గోర్ఖా పత్ర (నేపాల్), ది రైజింగ్ సన్ (ఇంగ్లీషు) పత్రికలే అత్యంత ప్రాధాన్యత, జనాదరణ కలిగి ఉన్నాయి. వీటిని నిర్వహించే గోర్ఖా పత్ర కార్పొరేషన్ ఆధునిక ముద్రణ తదితర సౌకర్యాలు కల్పించడంతో ముద్రణ, ప్రచురణ, పంపిణీ ప్రశంసనీయంగా ఉంది. ప్రకటనల ఆదాయం దేశంలోని అన్ని పత్రికలకు లభించే దానిలో 90 శాతం వీటికే లభిస్తుంది.

ఇటీవలి కాలంలో దేశంలో రవాణా సౌకర్యాలు బాగా విస్తరించడంతో 'విమర్శ', 'దృష్టి', 'దిశాంతర్', 'సురిషి', 'స్వతంత్రత' వంటి వార పత్రికలు దేశంలోని వివిధ ప్రాంతాలలో ప్రజాదరణ పొందుతున్నాయి. వీటిలో కొన్నింటికి సర్క్యూలేషన్ 30,000ల వరకు పెరిగింది. ప్రయివేటు రంగంలోని కొన్ని చిన్న చిన్న పత్రికలకు ప్రభుత్వ ప్రకటనలు యివ్వడం ప్రారంభించారు. దిగుమతి చేసుకున్న మ్యాసీఫ్రెంట్లుపై సబ్సిడీ యిస్తున్నారు.

పార్టీ పత్రికలు కొన్నే అయినప్పటికీ, దాదాపు అన్ని పత్రికల పైన రాజకీయ పార్టీలు, నాయకుల ప్రభావం స్పష్టంగా ఉండటంతో, వాటిలో ప్రజలకు నమ్మకం తక్కువ, అయితే ఇది తాత్కాలికమేనని, క్రమక్రమంగా పత్రికలన్నీ స్వతంత్రంగా భావ ప్రకటన చేయగల స్థితికి రాగలవని రాజకీయ పరిశీలకుల ఆశాభావం.

దేశంలో అక్షరాస్యత తక్కువగా ఉండేది, ఇప్పుడిప్పుడే కొంత పెరిగి 42 శాతం చేరుకుందని వరల్డ్ రిపోర్ట్ పేర్కొన్నది. ఇంతవరకు పత్రికలలో అధికశాతం రాజధాని ఖమ్మండులోను, కొన్ని జిల్లా కేంద్రాల నుండి ప్రచురితమవుతుండేవి. ఈ వ్యత్యాసం తొలగించడానికి నేపాల్ ప్రెస్ ఇన్స్టిట్యూట్, గ్రామీణాభివృద్ధి సంస్థ సహాయంతో జిల్లా, గ్రామీణ పత్రికలను ప్రారంభించే ప్రయోగం చేసింది. సామాజిక, ఆర్థికాభివృద్ధికి సంబంధించిన సమాచారం ప్రజలకు అందించడంలో ఈ ప్రయోగం సత్ఫలితాలనిస్తున్నది. ఇటువంటిదే మరొక ప్రయోగం వాల్ మ్యూస్ పేపర్. యూనిసెఫ్, ప్రెస్ ఇన్స్టిట్యూట్ గ్రామీణాభివృద్ధి సంస్థ సమిష్టిగా అమలు చేస్తున్న ఈ పథకం కూడా కొంత విజయం సాధించిందనవచ్చు. పెద్దపోస్టర్ కాగితంపై, పెద్ద పైజా అక్షరాలతో, ఫోటోలు, చార్టుల సహాయంతో సమాచారం ముద్రించి గ్రామ గ్రామాన జనం అధికంగా చేరే కూడలి స్థలాలలో గోడలకు అంటిస్తారు. పెరుగుతున్న అక్షరాస్యత దీని ప్రయోజనానికి తోడ్పడుతున్నది.

నేపాల్లో పత్రికలకు వార్తా సేకరణ, వితరణలకు 1962లో రాష్ట్రీయ సమాచార సమితి వార్తా సంస్థను ఏర్పాటు చేశారు. ప్రపంచ వార్తా సంస్థను ఏర్పాటు చేశారు. ప్రపంచ వార్తా సంస్థలతో ఉన్న ఒప్పందం ద్వారా ఈ సంస్థ విదేశీ వార్తలను నేపాల్లో పత్రికలకు పంపిణీ చేస్తుంది.

**రేడియో**

భారతదేశంతో పోలిస్తే నేపాల్లో రేడియో ప్రారంభం కొంత ఆలస్యంగానే జరిగింది. 1951లో ప్రజాస్వామిక విధానం ప్రారంభం కాకముందు ప్రధాన మంత్రులు రాణాలు అధికారం చెలాయిస్తున్న కాలంలో 1940 ప్రాంతంలో మొట్టమొదటి రేడియో స్టేషన్ ప్రారంభించారు. కేవలం 250 వాట్ల (ట్రాన్స్) మిటర్తో ప్రారంభమైన ఈ రేడియోను 1951లో రేడియో నేపాల్ గా మార్చారు. పూర్తిగా ప్రభుత్వ అధీనంలోనే ఉన్న ఈ కేంద్రం రోజూ కొన్ని గంటల పాటు ప్రసారాలు చేస్తుండేది. నేపాల్, ఇంగ్లీషులలో వార్తలు, సంగీతం,

జానపద సంగీతం ప్రసంగాలు మొదలైనవి ప్రసారమవుతుండేవి. క్రమక్రమంగా రేడియో నేపాల్ మరియు శక్తివంతమైన షార్ట్వేవ్ మీడియంవేవ్ (ట్రాన్స్)మిటర్లను సంపాదించుకొని దాదాపు రోజంతా ప్రసారాలు చేస్తున్నది. ఈనాడు నేపాల్, ఇంగ్లీషులోనే కాక భోజపురి, మైథిలి, కిరాటి, హిందీ భాషలలో కూడా వార్తలు ప్రసారం చేస్తున్నారు. వార్తా వ్యాఖ్యలు, జిల్లా సమాచార లేఖలు చర్చలు, జానపద గేయాలు మొదలైన కార్యక్రమాలకు కూడా విస్తృతంగా అవకాశాలు కల్పిస్తున్నారు. దీనితోపాటు విరాట్ నగర్, ఝిపా, పోఖ్లా గారింగ్, సుర్పి, నేపాల్ గంజ్ మొదలైన పట్టణాలలో రిలే కేంద్రాలు నెలకొల్పడంతో ఈనాడు రేడియో ప్రసారాలు దేశంలోని అత్యధిక భాగంలో వివగలుగుతున్నారు.

### టెలివిజన్

నేపాల్ లో టెలివిజన్ 1984లో ఏర్పాటైంది. మొదట ఇది కేవలం రాజధాని ఖట్మండు, పరిసర ప్రాంతాలకు మాత్రం పరిమితమై ఉండేది. మరికొన్ని రిలే (ట్రాన్స్)మిటర్లు నెలకొల్పడంతో ఈనాడు కార్యక్రమాలు ఇంకా ఎక్కువ ప్రాంతంలో చూడగలుగుతున్నారు. నేపాల్ సస్పెన్షి, ప్రకృతి సౌందర్యం, పర్యాటక కేంద్రాలు మొదలైన అంశాలపై దృష్టిని కేంద్రీకరిస్తున్న నేపాల్ టెలివిజన్ తన కార్యక్రమాలకై భారతదేశంపై ఆధారపడుతుంటుంది. హిందీ సినిమాలు, దూరదర్శన్ లో బాగా ప్రజాదరణ పొందిన మహాభారత్, రామాయణ్ వంటి సీరియల్ కార్యక్రమాలను దిగుమతి చేసుకుని నేపాల్ టెలివిజన్ లో చూపిస్తున్నారు.

సాంకేతిక పరిజ్ఞానం, సాధన సంపత్తి పరిమితంగా ఉన్నందున నేపాల్ లో తయారైన కార్యక్రమాలు ఇంకా నాణ్యతను సాధించవలసి ఉంది. సార్క్ దేశాల ఆడియో వీడియో కార్యక్రమాల వినిమయ పథకం (SAVE) లో నేపాల్ అందించే కార్యక్రమాలు, ముఖ్యంగా ప్రజల సంస్కృతి సంప్రదాయాలు, హిమాలయాల సౌందర్యం, పర్యాటన కేంద్రాల ప్రాముఖ్యతను వివరించే ఈ కార్యక్రమాలు ఇతర దేశాల ప్రశంసల నందుకొంటున్నాయి.

### చలన చిత్రాలు

నేపాల్, చలన చిత్రాలు ప్రసార మాధ్యమాలలో ప్రముఖ స్థాన మాక్రమిస్తాయిని గుర్తించిన వెంటనే రాయల్ నేపాల్ ఫిల్మ్ డెవలప్ మెంట్ కార్పొరేషన్ ను ప్రభుత్వం ఏర్పాటు చేసింది. అన్ని సౌకర్యాల ఫిల్మ్ స్టూడియో నిర్మించారు. ఈ కార్పొరేషన్ న్యూసీరీస్, డాక్యుమెంటరీలను నిర్మిస్తుంది. కథా చిత్రాలను ప్రధానంగా ప్రయివేటు వ్యక్తులు నిర్మిస్తున్నారు. సంవత్సరానికి ఐదారు చిత్రాలు నిర్మిస్తున్నారు. నేపాల్ లో ఉన్న మొత్తం 20-25 సినిమా హాల్స్ లో నేపాల్ చిత్రాలతో పాటు దిగుమతి చేసుకున్న హిందీ, ఇంగ్లీషు చిత్రాలను కూడా ప్రదర్శిస్తుంటారు.

### 26.7 శ్రీలంకలో ప్రసార మాధ్యమాలు

భారత ఉపఖండానికి దక్షిణాన హిందూ మహాసముద్రంలో ఉన్నదీవి సింహళం (శ్రీలంక). సన్నని సింధుశాఖ ఈ రెండింటినీ వేరు చేస్తున్నది. భారతదేశానికి అతి చేరువలో ఉన్నందున చారిత్రకంగా, నేటికీ శ్రీలంక ఆర్థిక, రాజకీయ, రక్షణ వ్యవహారాలపై భారతదేశ ప్రభావం బాగా ఉంటున్నది. గత 1500 సంవత్సరాలలో భారతదేశం నుండి ప్రజలు శ్రీలంకకు వలసపోతుండేవారు. గత శతాబ్దకాలంలో శ్రీలంకలో తోటల పెంపకం అభివృద్ధి చెంది, భారతదేశం నుండి తమిళ కార్మికులు వందలవేల కుటుంబాలు శ్రీలంక వలస వెళ్లారు. ఈ వలస కారణంగా ఈ రెండు దేశాల ప్రజల మధ్య భాష, సంస్కృతి, మతం తదితర విషయాలలో సన్నిహిత సంబంధాలు ఒకవైపు మైత్రికి, మరోవైపు వివాదాలకు కారణమవుతున్నాయి.

తూర్పు పశ్చిమ ఖండాలను సముద్ర మార్గం మధ్యలో ఉన్నందున శ్రీలంక మధ్య యుగాల నుండి భారతదేశంలో మాత్రమే గాక, ఐరోపా, అరబ్, చైనా, బర్మా తదితర సంస్కృతులతో కూడా సంబంధాలు

పెంచుకున్నది. వీటన్నిటి ద్వారా శ్రీలంక ఈ ప్రాంత భౌగోళిక రాజకీయాలలో కీలకపాత్ర వహిస్తూ, ఒక ప్రత్యేక వ్యక్తిత్వం పెంపొందించుకున్నది. ఉపఖండంలో మొదట భారతదేశంతోనే సన్నిహిత సంబంధాలు కలిగిన శ్రీలంక క్రమక్రమంగా ఇతర దేశాలతో కూడా సంబంధాలను పెంచుకొనడంలో భారతదేశం పట్ల వైఖరిలో తరచు మార్పులు వస్తుండేవి.

భారత శ్రీలంకల మధ్య సంబంధాలలో మాత్రమేగాక, శ్రీలంకలోని రెండు ప్రధాన జాతుల సింహళీయులు, తమిళుల మధ్య వైరుధ్యాలు పెరిగాయి. తమిళులు క్రమక్రమంగా 'ఈలం' (ప్రత్యేక స్వతంత్ర తమిళదేశం) కోసం పోరాటం సాగించడం, ఇది సాయుధ పోరాటంగా మార్పు చెందడం ఇటీవలి కాలంలో ప్రముఖ సంఘటనలు. 'ఈలం' కై పోరాటం భారత శ్రీలంకల మధ్య కూడా ఉద్రిక్తతకు, అపోహలకు, అనుమానాలకు దారితీసింది. శ్రీలంక నుండి లక్షల సంఖ్యలో తమిళ శరణార్థులు పారిపోయి భారతదేశం రావడం జరిగింది. భారతదేశం నుండి శ్రీలంకకు ప్రమాదం రాగలదన్న భావం 1955లో అప్పటి శ్రీలంక ప్రధానమంత్రి వ్యక్తం చేయడం జరిగింది. ఈలం విషయంలో భారతదేశ వైఖరిలో తరచు వస్తున్న మార్పులు, శ్రీలంక పాకిస్తాన్ల మధ్య సన్నిహిత సహకార సంబంధాలకు దారితీసింది. శ్రీలంక ఆర్థిక రాజకీయ రక్షణ తదితర రంగాలలో వస్తున్న మార్పులు, అంతరంగిగా వస్తున్న పరిణామాలు అక్కడి ప్రసార మాధ్యమాల వైఖరి, పనితీరుపై తీవ్రమైన ప్రభావం చూపుతున్నాయి.

### పత్రికలు

శ్రీలంకలో వార్తాపత్రికల చరిత్ర భారతదేశంలో పత్రికల చరిత్ర అంతటి పురాతనమైనది. ఒకటిన్నర శతాబ్దాల ప్రాచీనమైనది. ఆనాడు భారతదేశంలో మాదిరిగనై, శ్రీలంకలో ప్రారంభించిన దాదాపు అన్ని పత్రికలు బ్రిటీషు వారివే. కొద్దిమంది స్థానిక ప్రముఖులు కూడా వారికి తోడ్పడేవారు. ఈ శతాబ్ది ప్రారంభం నుండి శ్రీలంకలో కాఫీ తదితర తోటల పెంపకం అభివృద్ధి చెందడం, రవాణా వాణిజ్య సౌకర్యాలు విస్తరించడంతో అధిక సంఖ్యలో సింహళ, తమిళ పత్రికల ప్రచురణకు దోహదం చేసాయి. మరోవైపు అక్షరాస్యత పెరగటం, బ్రిటన్ పాలన నుండి స్వతంత్రం పొందాలన్న వాంఛ ప్రబలం కావడం కూడా ఇందుకు బాగా తోడ్పడ్డాయి. 1948 ఫిబ్రవరిలో శ్రీలంక స్వతంత్రం పొందిన తర్వాత, 1973 వరకు పత్రికలకు కొంత స్వేచ్ఛ ఉండేది. కాని ప్రభుత్వం అసహనంతో, పత్రికలపై అజమాయిషీ సంపాదించాలన్న ఆలోచనతో అనేక చట్టాలను చేయడంతో ఈ స్వేచ్ఛ హరింకుకు పోయింది. ముఖ్యమైన కొన్ని పత్రికలను ప్రభుత్వం తన యాజమాన్యంలోకి తీసుకోవడంతో ప్రయివేటు పత్రికలు చాలవరకు మూతపడ్డాయి. ప్రెస్ సెన్సార్ షిప్, అత్యవసరస్థితి ప్రకటన ఈ పరిస్థితిని మరింత దారుణం చేసింది. నిలబడిన పత్రికలు ప్రభుత్వ బాకాలుగ తయారయ్యాయి.

శ్రీలంకలో అక్షరాస్యత చాల ఎక్కువ. వరల్డ్ డెవలప్ మెంట్ రిపోర్ట్ (1991) ప్రకారం శ్రీలంక జనాభాలో 87 శాతం అక్షరాస్యులు. పత్రికలు అధికసంఖ్యలో ప్రచురణకు ఇది ఒక కారణం.

శ్రీలంకలో ఇంగ్లీషు, సింహళ, తమిళ భాషలలో పత్రికలు ప్రచురిస్తున్నారు. వీటిలో అత్యధిక సంఖ్య సింహళ భాష పత్రికలే. 1977 నాటికి ప్రచురితమవుతున్న 229 పత్రికలలో 156 సింహళ భాషలోను, 43 తమిళంలోను, 27 ఇంగ్లీషులోను ప్రచురిస్తుండేవారు. వీటిలో 14 మాత్రం దిన పత్రికలు. ఆ తర్వాత ఈ సంఖ్య తగ్గి కేవలం 8 అయింది. 1980లో అన్ని దిన పత్రికల సర్క్యులేషన్ కలిసి 125.312 మిలియన్లు కాగా, 1990 నాటికి భాగా తగ్గి, తిరిగి ప్రస్తుతం 128 మిలియన్లుకు చేరుకుంది. 1980లో వెయ్యిమంది జనాభాకు 27.1 పత్రికలుండగా, 1990 నాటికి ఇది 18కి తగ్గిపోయింది.

దిన పత్రికల పరిస్థితి ఇలా ఉండగా, ఆదివారం పత్రికల పట్ల పాఠకులలో ఆదరణ పెరుగుతున్నది. 1980లో 1000 మంది జనాభాకు సగటున 48.1 పత్రికలుండగా, 1990లో ఇది 25.7 కు పెరిగింది. ఇతర రకాల పత్రికల సర్క్యులేషన్ చాల ఎక్కువైంది. వెయ్యి జనాభాకు 1980లో 41.9 పత్రికలుండగా, 1990లో

63.5 కాపీలకు పెరిగింది. రాజకీయాలకు లభిస్తున్న ప్రాధాన్యం దృష్ట్యా, రాజకీయ వార పత్రికల సంఖ్య, సర్క్యులేషన్ బాగా పెరిగింది.

ప్రభుత్వం స్వాధీనం చేసుకొని, నడుపుతున్న అసోసియేటెడ్ న్యూస్ పేపర్స్ ఆఫ్ సిల్వన్ లిమిటెడ్ సంస్థ అధికసంఖ్యలో దిన, వార పత్రికలను ప్రచురిస్తున్నది. శ్రీలంక ప్రీడం పార్టీని బలపరిచే ఉపాధి న్యూస్ పేపర్స్ లిమిటెడ్, విజయ పబ్లికేషన్స్ లిమిటెడ్ ఇంగ్లీషు, సింహళ భాషల్లో పత్రికలను ప్రచురిస్తున్నాయి. ఎక్స్ ప్రెస్ న్యూస్ పేపర్స్ (సింహళం) లిమిటెడ్ తమిళ దిన వార పత్రికలను ప్రచురిస్తున్నది. ఇంతవరకు స్వతంత్రంగా ప్రచురిస్తున్న ప్రయివేటు కంపెనీలు పోటీకి తట్టుకోలేక, ఆర్థికంగా యిబ్బందులు ఎదురై, పత్రికలను మూసివేశాయి.

శ్రీలంక రాజ్యాంగ చట్టంలో భావ ప్రకటన, పత్రికాస్వేచ్ఛ వంటి ప్రాథమిక హక్కులకు రక్షణ కల్పించారు. అయినప్పటికీ ఆచరణలో పరిస్థితి భిన్నంగా ఉంది. గత 45 సంవత్సరాలలో బదుసార్లు ప్రెస్ సెన్సార్షిప్ విధించారు. సుదీర్ఘ కాలంలో ఎవర్లనీ అమలులో ఉంది. ఇది కాక వివిధానేక చట్టాలు, నిబంధనల ద్వారా పత్రికా స్వేచ్ఛను దాదాపు హరించివేశారు. "సమాచార సేకరణకు, ప్రచురణకు ఈ నిబంధనలు తీవ్ర ప్రతిబంధకాలుగా ఉన్నాయి. ముఖ్యమైన పత్రికల కంపెనీలపై కొన్ని కుటుంబాల గుల్తాధిపత్యం ఉండటం, వీటికి ప్రముఖ రాజకీయ పార్టీలతో, వ్యక్తులతో గట్టి సంబంధాలుండటం వలన పత్రికల నిర్వహణ ప్రజాస్వామిక విధానాలకు అనుగుణంగా లేదు." అని శ్రీలంక ప్రెస్ కమిషన్ పేర్కొన్నది. ఇవి ప్రజాశ్రేయస్సు గాక, యాజమాన్యాల ఆర్థిక, రాజకీయ ప్రయోజనాలను దృష్టిలో ఉంచుకొని వార్తలను వక్రీకరిస్తున్నాయని కమిషన్ పేర్కొన్నది.

గత కొద్ది సంవత్సరాలలో ప్రభుత్వ విధానాలను నిశితంగా విమర్శిస్తూ, అవినీతిని బయటపెట్టూ, ప్రభుత్వ నిబంధనలను వ్యతిరేకిస్తూ నిర్భయంగా ప్రచురణకు కొన్ని పత్రికలు వెలిశాయి. 'ప్రభుత్వ సమాచారానికి ప్రత్యామ్నాయ సమాచారం లభిస్తుంటుంటే వీటికి ప్రజాదరణ బాగానే ఉంది. ఈ పత్రికలకు న్యూస్ ప్రింట్ కోటా యివ్వకపోవడం ప్రభుత్వ ప్రకటనలు నిలిపి వేయడం, పత్రికా కార్యాలయాలకు విద్యుచ్ఛక్తి నిలిపి వేయడం, రచయితలపై దాడులు, ఇతర రకాల ఒత్తిడులు, జైలు శిక్షలు, జరిమానాలు పరిపాటి అయింది. ప్రభుత్వ విధానాలను స్వేచ్ఛగా విమర్శించగలగడం పత్రికా స్వేచ్ఛ ఉందనడానికి నిదర్శనం అని ప్రభుత్వ నేతలు చెప్పుకుంటుంటారు. కాని ఈ స్వేచ్ఛ వెనుక వారి కష్టనష్టాలు, బాధలు విపరీతం. వారు చెల్లించే మూల్యం ఎంత అన్నది వీరు మరుగు పరుస్తారు.

### రేడియో

శ్రీలంకలో రేడియో ఆవిర్భావం భారతదేశంలో పాటుగనే జరిగింది. త్వరత్వరగా ముఖ్యమైన కేంద్రాలలో ప్రసార సౌకర్యాలు కల్పించడం జరిగింది. అక్షరాస్యత అధికం కావడం దేశ విస్తీర్ణం చిన్నది అయినా, ఆర్థికంగా బాగా సంపన్నం అయి ప్రజల జీవన స్థాయి ఎక్కువగా ఉండటం రేడియో ప్రసారాల విస్తరణకు ఎంతగానో తోడ్పడింది. ప్రభుత్వ అధీనంలోని శ్రీలంక బ్రాడ్ కాస్టింగ్ కార్పొరేషన్ ప్రసారాల కేవలం శ్రీలంకకే పరిమితం కాక, ప్రపంచ వ్యాప్తంగా ముఖ్యంగా భారతదేశంలోను, ఆగ్నేయ ఆసియా దేశాలలోను బహుళ ప్రజాదరణ పొందాయి.

ఈ కార్యక్రమాలు శ్రీలంకలో మాట్లాడే సింహళ, తమిళ భాషలలోనే గాక ఇంగ్లీషు, హిందీ, తెలుగు, మళయాళం తదితర భారతీయ భాషలలో కూడా ప్రసారమవుతున్నాయి. బాగా శక్తివంతమైన (ట్రాన్స్) మిటర్ల సహాయంతో వీటిని ఆయా దేశాల వైపుగా బీమ్ చేస్తుంటారు. ఈ కార్యక్రమాలలో జనాకర్షకమైన సినిమా పాటలు, సినిమా ఆధారంగా ఉండే ప్రసారాలు చేస్తుండేవారు. వీటిలో వాణిజ్య ప్రకటనలకు స్థానం కల్పించడంతో అధిక మొత్తంలో ఆదాయం లభిస్తుంటుంది.

జనరంజకమైన ఈ సినిమా పాటల కార్యక్రమాలను వినే శ్రోతల సంఖ్య బాగా పెరగడంతో, ఆకాశవాణి కార్యక్రమాలకు శ్రోతలు తగ్గపోయారు. ఈ బెడదను నివారించి, భారతీయ శ్రోతలను తిరిగి ఆకాశవాణివైపు మళ్లించుకొనడానికై, వివిధ భారతి ప్రత్యేక ఛానెల్స్ను ప్రారంభించారు. శ్రీలంక బ్రాడ్కాస్టింగ్ కార్పొరేషన్ వారి సినిమాగీతాల కార్యక్రమం ఎంతగా శ్రోతలను ఆకట్టుకొందో అర్థం చేసుకోవచ్చు.

### టెలివిజన్

శ్రీలంకలో టెలివిజన్ (రూపవాహిని) అభివృద్ధి భారతదేశంలో పోలిస్తే ముందుగానే జరిగింది. ప్రధాన కేంద్రం కొలంబోలో ఉన్న రూపవాహినికి రిలే కేంద్రాలు చాల ఉన్నాయి. ఇది కేవలం ప్రభుత్వ యాజమాన్యంలో ఉన్న ప్రసార వ్యవస్థ. ఇటీవల కాలంలో ప్రయివేటు సంస్థల ఆధ్వర్యంలోని మరో రెండు టెలివిజన్ ఛానెల్స్ కూడా ప్రసారాలు కొనసాగిస్తున్నాయి. దీని వలన ప్రజలకు అందుబాటులో ఉండే కార్యక్రమాలలో వైవిధ్యం ఉంటున్నది. పోటీ వలన మెరుగైన కార్యక్రమాలు చూడగలుగుతున్నారు.

రూపవాహిని ప్రారంభం నుండి విదేశీ సహకారం పూర్తిగా లభిస్తుండటం వలన స్థానికంగానే శిక్షణ సౌకర్యాలను బాగా అభివృద్ధి పరుచుకున్నారు. ఆసియా బ్రాడ్కాస్టింగ్ యూనియన్లో సభ్యత్వం ఉండటం వలన ఈ సంస్థ అందించే శిక్షణ సౌకర్యాలను కూడా వినియోగించుకుంటున్నారు.

ఆసియా విజన్ పథకంలో ముఖ్యమైన దేశంగా శ్రీలంకకు టెలివిజన్ వార్తా చిత్రాలను యిచ్చిపుచ్చు కొనడంలో ప్రముఖ స్థానం ఉంది. అయితే స్థానికంగా ఉండే సమస్యల కారణంగా, ప్రభుత్వ అధీనంలోని రూపవాహిని పూర్తిగా నిష్పాక్షికమైన సమాచారం యివ్వడం లేదు. ఇతర దేశాలలో కూడా పరిస్థితి భిన్నంగా లేదు.

సార్క్ ఏర్పాటైన తర్వాత, SAVE పథకం ద్వారా టెలివిజన్ కార్యక్రమాలను యిచ్చిపుచ్చుకునే సంప్రదాయం ప్రారంభమైంది. విషయవైవిధ్యమేగాక, సాంకేతికంగా కూడా ఉత్తమమైన కార్యక్రమాలు శ్రీలంక నుండి అందుతున్నాయి.

### 26.8 భూటాన్లో ప్రసార మాధ్యమాలు

హిమాలయ పర్వతాల నడుమ అటు చైనాకు, ఇటు భారత దేశానికి మధ్యనున్న చిన్నదేశం భూటాన్. ఉత్తరాన టిబెట్ (చైనా), పశ్చిమాన భారతదేశంలోని సిక్కిం, తూర్పున అరుణాచల ప్రదేశ్, దక్షిణాన అస్సాం, పశ్చిమ బెంగాల్ రాష్ట్రాలు. ఈ నడుమ 47,000ల చదరపు కిలోమీటర్ల విస్తీర్ణం. ఇటీవలి కాలం వరకు మిగత ప్రపంచంలో సంబంధాలు లేకుండా ఉండిపోయింది భూటాన్. టిబెట్ నుండి ప్రజల వలన, బౌద్ధమత వ్యాప్తి, వాణిజ్య సంబంధాలు కారణంగా టిబెట్తోనే కొద్దిపాటి సంబంధాలుండేవి.

భూటాన్ జనాభాలో మూడు ఖచ్చితమైన వర్గాలున్నాయి. షార్ప్స్, గ్యారోప్, నేపాలీ జాతులకు చెందినవారు. షార్ప్స్ వర్గం భూటాన్లో అధిక సంఖ్యాకులు భారత మంగోలాయిడ్ (Indo mangoloid race) సంతతి, గ్యారోప్ జాతి టిబెట్ నుండి 9వ శతాబ్ద ప్రాంతంలో వలస వచ్చి పశ్చిమ ప్రాంతంలో స్థిరపడినవారు. నేపాలీ సంతతి వలస వచ్చి నైరుతి ప్రాంతంలో స్థిరపడినవారు. దేశ జనాభాలో నాలుగోవంతుంటారు. గ్యారోప్ల జనాభా తక్కువే అయినా దేశ రాజకీయ మత విషయాలలో ప్రముఖ పాత్ర వహిస్తున్నారు. ప్రభుత్వంలో ముఖ్యమైన పదవులలో అధికభాగం వీరి అధీనంలో ఉన్నాయి. మొదటినుండి మలాచార్యులు జాతీయ జనజీవనాన్ని ప్రభావితం చేస్తూ వస్తున్నారు. ఇటీవలి కాలంలో జాతీయ ఆసెంబ్లీలోను, రాజ సలహా మండలిలోను బౌద్ధ బిక్షువులు, మలాచార్యులకు ప్రముఖ స్థానం ఉంటున్నది.

భూటాన్ జనాభా 1986 లెక్కల ప్రకారం 13 లక్షలు. భౌగోళిక కారణాల వలన జనావాసాలు ప్రధానంగా ఎనిమిది లోయలలో వెలిసాయి. ఒక వెయ్యి సంవత్సరాలకు పైగా టిబెట్లో మినహా బయటి ప్రపంచంలో

చెప్పుకోతగిన సంబంధాలు లేకపోవడం వలన భూటాన్ లో టిబెట్ సంస్కృతితో సంబంధం కలిగినా, భూటాన్ ప్రత్యేక సంస్కృతి అభివృద్ధి చెందింది. భూటాన్ భాషలకు నిజానికి ఒకదానితో ఒకటి సంబంధం లేని 15 మాండలికాలు అనవచ్చు ఉకాన్ అనే అరకొరలిపి - అసమగ్రమైన లిపి ఉంది. దక్షిణప్రాంతంలోని నేపాలీలు నాగరిలిపిని ఉపయోగిస్తుంటారు. భూటాన్ ప్రజలలో ఇంగ్లీషు, హిందీ భాషలకు ప్రాచుర్యం ఉంది.

భూటాన్ లో 14వ శతాబ్దిలో అధికారం కొరకు తీవ్రమైన పెనుగులాట ప్రారంభమై, ప్రస్తుత రాజు జిగ్మీసింఘ్ వాంగ్చుక్ పూర్వీకులు అధికారం చేజిక్కించుకున్నారు. ఐదు శతాబ్దాల పాటు నిరాఘాటంగా, ఎలాంటి బయటి జోక్యం లేకుండా వీరు తిరుగులేని అధికారం చెలాయించారు. భారత ఉపఖండంలో బ్రిటిషువారి ప్రవేశంతో, భూటాన్ లో కూడా కొంత సుర్షణకు, అటు తర్వాత బ్రిటిష్ - భూటాన్ మైత్రీ సంబంధాలకు దారితీసింది. ఈ శతాబ్ద ఆరంభంలో, భూటాన్ లో పరిస్థితులను కనిపెట్టి ఉండటానికి 1905లో బ్రిటన్ భూటాన్ లో ఒక సోవియట్ ఏజెంటును నియమించింది. ఆ మరుసటి సంవత్సరం బ్రిటిష్ యువరాజు భూటాన్ ను దర్శించారు. 1907లో బౌద్ధలామాలు, సర్దారులు కలిసి ఉగ్యాన్ బౌద్ధలామాలు, సర్దారులు కలిసి ఉగ్యాన్ వాంగ్ చుక్ ను వంశపారంపర్య రాజు (డ్యుక్ గ్యాల్పో) - గా ఎన్నుకున్నారు. భూటాన్ పై చైనా ప్రభావం పడకుండా, భూటాన్ వ్యవహారాలను అజమాయిషీ చేయడానికి వీలుగా బ్రిటిష్ వారు భూటాన్ లో సంధి కుదుర్చుకున్నారు.

భారతదేశం 1947లో స్వతంత్రం పొందటంతో, భూటాన్ లో ఉన్న సంధి, ఒప్పందాలను సమీక్షించి, భూటాన్ విదేశీ వ్యవహారాలను భారతదేశ సలహాపై నడుపుకోవాలన్న సూత్రాన్ని అంగీకరించారు. 1968లో రాజు జిగ్మీ దోర్జీ వాంగ్ చుక్ భూటాన్ లో మౌలికమైన రాజ్యాంగ సంస్కరణలు ప్రవేశపెట్టారు. రాజకీయ, ఆర్థిక, రాజ్యాంగ పరమైన సంస్కరణల ద్వారా, అంతవరకు ఉన్న వంశపారంపర్య రాజరికం స్థానంలో, రాజరికాన్ని రాజ్యాంగ పరమైన రాజరికంగా మార్చుచేశారు. 150-200 మంది సభ్యులు గల జాతీయ అసెంబ్లీ (త్యోగ్డ) ని, 8 మంది సభ్యులు గల రాజు సలహా మండలిని ఏర్పాటు చేశారు. జాతీయ అసెంబ్లీలో ఎన్నికైన ప్రజా ప్రతినిధులతోపాటు, లామాలు తదితర మత గురువులు, ప్రభుత్వోద్యోగుల ప్రతినిధులు కూడా సభ్యులుగా ఉంటారు. రాజు సలహా మండలిలో ఐదుగురు ప్రజా ప్రతినిధులు, ఇద్దరు మత ప్రతినిధులు, రాజు నామినేటు చేసే ఒకరు సభ్యులుగా ఉంటారు. రాజు నామినేటు చేసిన ప్రతినిధి ఈ మండలికి అధ్యక్షులుగా ఉంటారు. దైనందిన పరిపాలన, జాతీయ అసెంబ్లీ రూపొందించిన విధానాలను, కార్యక్రమాలను అమలు పర్చడం ఈ మండలి బాధ్యతలు.

రాజు ప్రతి మూడు సంవత్సరాలకు ఒకసారి జాతీయ అసెంబ్లీలో విశ్వాసం పొందవలసి ఉంటుంది. రాజును అసెంబ్లీ తిరస్కరిస్తే, సింహాసనానికి వారసులలో తర్వాతి వారు రాజుగా పదవిని స్వీకరిస్తారు.

ఈ సంస్కరణల కారణంగా, భూటాన్ శతాబ్దాల ఒంటరితనం విడనాడి, ప్రపంచ దేశాల సరసన స్థానం పొందటానికి కృషి ప్రారంభించింది. 1970లో కొలంబో ప్రణాళిక సభలకు హాజరైన భూటాన్, ఐక్యరాజ్యసమితిలో సభ్యత్వం పొందింది. ఆనాటి నుండి భూటాన్ స్వతంత్ర దేశంగా, ప్రపంచంలోని అన్ని అంతర్జాతీయ సంఘాలు, సమావేశాలలో సభ్యత్వం పొందడం ప్రారంభించింది.

### ప్రసార వ్యవస్థ

భూటాన్ భౌగోళికంగా, చారిత్రకంగా, ఆర్థికంగా, విద్యా వైజ్ఞానికంగా వెయ్యేళ్లకు పైగా బయటి ప్రపంచంతో సంబంధాలు లేకుండా ఒంటరిగా తన స్వంత బాణీలో అభివృద్ధి చెందింది. కనుక ఆధునిక ప్రసార సాధనాల చరిత్ర ఇటీవలి కాలంలో, ఈ శతాబ్దంలోనే ప్రారంభమైందనవచ్చు. దుర్గమ హిమాలయ పర్వతాల మధ్య ఉండి, ప్రయాణ, రవాణా సౌకర్యాలు లోపించి, అక్షరాస్యత లోపం, రాజకీయ చైతన్యం లేకపోవడం ఇందుకు కారణాలుగా పేర్కొనవచ్చు. ఉన్న పది పన్నెండు లక్షల జనాభాలో అనేక వర్గాలు, వేరు వేరుగా విన్నవిస్తూ

జనావాసాలు, అనేక భాషా మాండలికాల వాడుక, భాషలకు లిపి లేకపోవడం, ఆధునిక శాస్త్ర సాంకేతిక పరిజ్ఞాన లోపం ఆధునిక విద్యావ్యవస్థ రూపు దాల్చకపోవడం, అన్నిటిని మించి పరిపాలకులకు ప్రజలను చైతన్యవంతులను చేయాలన్న ఆసక్తి లేకపోవడం - ప్రసార మాధ్యమాలు, తొలిరోజులలో పత్రికల అభివృద్ధికి ప్రతిబంధకాలయ్యాయి. ఆధునిక జన బాహుళ్య ప్రసార సాధనాలు సినిమా, రేడియో, టెలివిజన్లు భూటాన్లో గత రెండు దశాబ్దాల కాలంలో ప్రవేశించినవే.

భూటాన్లో రాజ్యాంగ సంస్కరణలు కేవలం 25 సంవత్సరాల క్రితమే అమలులోకి వచ్చాయి. జాతీయ అసెంబ్లీ ఎన్నికలు జరుగుతున్నా, ఇతర ప్రపంచ దేశాలలో అర్థం చేసుకొనే రాజకీయ చైతన్యం. రాజకీయ కలాపాలు, పార్టీలు లేవు. కనుక గణనీయమైన పత్రిక వ్యాసంగం కూడా లేదు. ప్రజలకు సమాచారం, ప్రభుత్వ సమాచారం అందివడానికి ప్రభుత్వం ప్రచురించే అధికార సమాచార పత్రిక ఒక్కటే. రేడియో, టెలివిజన్లు కూడా పూర్తిగా ప్రభుత్వ ఆధీనంలోనివే.

ఇటీవలి కాలంలో సార్క్ ఆడియో విజవల్ కార్యక్రమ నినిమయ పథకం క్రింద భూటాన్ సమర్పించే రేడియో, టెలివిజన్ కార్యక్రమాల నాణ్యత ప్రశంసనీయంగా ఉంటున్నది.

## 26.9 మాల్దీవులలో ప్రసార మాధ్యమాలు

సార్క్ దేశాలలో మాల్దీవులు అతి చిన్నవి. హిందూ మహాసముద్రంలో, శ్రీలంకకు పశ్చిమంగా ఉన్న దీవుల సమూహం. మొత్తం 9000 చదరపు కిలోమీటర్ల విస్తీర్ణంలో వ్యాపించిన 200 దీవుల సమూహం. వీటి భూ వైశాల్యం కేవలం 208 చదరపు కిలోమీటర్లు మాత్రం ప్రధానమైన మాతేదీవి విస్తీర్ణం ఒకటిన్నర చదరపు కిలోమీటర్లు. దేశ జనాభా సుమారు రెండు లక్షలు.

క్రీస్తు శకారంభంలో భారత, శ్రీలంక దేశాల నుండి వలస వెళ్లిన వారు, ఆఫ్రికా నుండి తెచ్చిన బానిసలు ఈ దీవులలోని ప్రజలనవచ్చు. ఆ తర్వాత ఈ దీవులలో ప్రవేశించిన బౌద్ధమతం 12వ శతాబ్ది వరకు ప్రచారంలో ఉండేది. అయితే 1153లో రాజా దరుమవంతు రఫ్ఫెను ఇస్లాం మతం స్వీకరించి, అధికార ప్రాపకం కల్పించడంతో దేశమంతటా బౌద్ధమతస్థానంలో ఇస్లాం ప్రాచుర్యం పొందింది. రాజ సుల్తాను అయి సుల్తానుల పాలన 1968 వరకు కొనసాగింది.

మాల్దీవులు హిందూ మహాసముద్రంలో, తూర్పు పడమర దేశాల ప్రధాన నౌకామార్గంలో ఉండటంతో, కీలక స్థానం కావడంతో ఆధిపత్యం కోసం 16-19 శతాబ్దాల మధ్య కాలంలో పోర్చుగీసు, డచ్చి, ఇంగ్లీషు వాణిజ్య కంపెనీల మధ్య పోరాటాలు జరిగాయి. శ్రీలంకపై ఆధిపత్యం చేజిక్కుంచుకున్నవారే మాల్దీవులపై కూడా పెత్తనం సంపాదించుకోగలిగారు. ఈ రకంగా 1558లో పోర్చుగీసుల ఆధీనంలోకి వచ్చిన మాల్దీవులు, 17వ శతాబ్దిలో శ్రీలంకను ఆక్రమించుకున్న డచ్చివారి వశమైంది. ఆ తర్వాత 1792 లో డచ్చివారిని వెళ్ళగొట్టి ఇంగ్లీషువారు అధికారం పొందడంతో మాల్దీవులు వారి వశమైనాయి. అంతవరకు పేరుకు స్వతంత్రంగా ఉన్న సుల్తాన్ 1887 లో బ్రిటిషు వారి రక్షణ క్రిందకు వచ్చారు. ఈ సుల్తానేటు 1968 వరకు కొనసాగింది, పేరుకు సుల్తానేగాని, అధికారం ప్రధానమంత్రి చెలాయించేవారు.

బ్రిటిషు రక్షణ ఒప్పందం 1965లో రద్దు కావడంతో స్వతంత్ర మాల్దీవులు రిపబ్లిక్ గా అవతరించింది. ఐక్యరాజ్యసమితిలో సభ్యత్వం పొందింది.

మాల్దీవులు ఇస్లామిక్ దేశం - అరబ్ పర్షియన్ సంస్కృతుల ప్రభావం పరిపూర్ణంగా ఉన్నప్పటికీ, మాల్దీవుల సంస్కృతి విశిష్టమైనది. ఇస్లామిక్ షారియట్ (న్యాయవ్యవస్థ) కఠిన నిబంధనలు, దండనలు అమలులో ఉన్నాయి. ఒకే భాష - దివేహి, ఒకే మతం (ఇస్లాం), ఒకే చరిత్ర, ఒకే సంప్రదాయం కావడంతో సమాజం అతి సన్నిహితంగా ఉంటుంది. పెద్దలపట్ల గౌరవంగల సమాజం. పల్ల విధానం లేదు. అన్ని సామాజిక కార్యక్రమాలలో

స్త్రీలు స్వేచ్ఛగా పాల్గొంటారు. వారు ప్రభుత్వంతో, సమాజంతో ప్రముఖమైన విధులు నిర్వహిస్తారు. సమాజంలో స్త్రీలకు గౌరవప్రదమైన సముచితమైన స్థానం ఉంది.

దివేహి భాష సింహళ భాషకు సన్నిహితంగా ఉంటుంది. పాలీ, సింహళ, అరబిక్, పార్శీ పదాలను విరివిగా ఉపయోగించుకుంటారు. దివేహి భాషను అరబిక్ లిపిలో వ్రాస్తుంటారు. ఇటీవలి కాలంలో ప్రభుత్వ ఉత్తర ప్రత్యుత్తరాలలో రోమన్ లిపిని కూడా వాడుతున్నారు.

రిపబ్లికన్ రాజ్యాంగం స్వీకరించిన మాల్దీవులలో వయోజన ఓటింగు పద్ధతిన పార్లమెంటుకు (మజ్లిసు) 46 మంది ప్రతినిధులను ఎన్నుకొంటారు. 8 మంది సభ్యులను ప్రభుత్వం నామినేటు చేస్తుంది. దేశంలో రాజకీయ పార్టీలు లేవు. అధ్యక్షుని ఎన్నిక రిఫరెండం లాగా జరుగుతుంది. పార్లమెంటు ఒకే ఒక అభ్యర్థి పేరు అధ్యక్ష పదవికి ప్రతిపాదిస్తుంది. ఓటర్లు ఆ అభ్యర్థికి మద్దతునివ్వడం, లేక తిరస్కరించడం జరుగుతుంది. ఆ పేరును తిరస్కరిస్తే పార్లమెంటు మరొక అభ్యర్థిని ప్రతిపాదిస్తుంది. ఈ విధంగా అధ్యక్షుని ఎన్నిక జరుగుతుంది.

"జాతి, మత, సిద్ధాంత పరమైన వైవిధ్యాలు ఆధారంగా కోరికలను ప్రతిపాదించడానికి రాజకీయ పార్టీలు అవసరం అవుతాయి. అయితే, మాల్దీవులలో సాంఘిక, సాంస్కృతిక సమానత్వం ఉండటం, సిద్ధాంతపరమైన వైవిధ్యాలు లేకపోవడంతో రాజకీయ పార్టీలను ఏర్పాటు చేయనవసరం లేదు" అని అధ్యక్షులు శ్రీ అబ్దుల్ గాయూం 1982లో ప్రకటించారు. ఎన్నికలలో అభ్యర్థి ప్రతిపాదించే కార్యక్రమాలు, వ్యక్తి నిజాయితీ, ఆకర్షణశక్తి ప్రాధాన్యత వహిస్తాయి.

మాల్దీవులు అతీన విధానం అవలంబిస్తున్నది. దక్షిణాసియా దేశాలతో సన్నిహిత సంబంధాలు నెలకొల్పుకున్నది. ప్రభుత్వ ఉద్యోగాలను పార్లమెంటు సభ్యులు కూడా పొందుతారు. ఎలాంటి నిషేధం లేదు. ఇటువంటి విధానం దక్షిణాసియా దేశాలలో ఎక్కడా లేదు. జహుళ ప్రపంచంలోనే ఇది అరుదైన విషయం. ప్రత్యేక సాయుధ సేనలు లేవు. కనుకనే ఇటీవల శ్రీలంక నుండి కొందరు కేరాయి సైనికులు దేశాన్ని చేజిక్కించుకొనడానికి చేసిన సైనిక కుట్రను, భారత ప్రభుత్వ సైనిక సహాయంతో భగ్నం చేయడం జరిగింది.

### మాల్దీవులలో ప్రసార వ్యవస్థ

మాల్దీవులలో ప్రసార సాధనాలన్నీ ప్రభుత్వ యాజమాన్యంలోనే ఉన్నాయి. ప్రభుత్వం జారీ చేసే అధికార సమాచార పత్రాలు మినహా స్వతంత్ర వార్తా పత్రికలు లేవు. రేడియో చిరకాలంగా పనిచేస్తున్నది. టెలివిజన్ ఇటీవల కాలంలో ఏర్పాటైనదే. మాల్దీవుల పరిమాణం చాల తక్కువ కావడం, దీవుల వైశాల్యం చాల తక్కువ కావడం, దీవులలో జనావాసాలు చిన్నవి కావడం, అసలు దేశ జనాభా చాల స్వల్పం కావడంతో రాజకీయ కార్యకలాపాలు దాదాపు లేవనే చెప్పాలి. పైగా ప్రభుత్వం నుండి నిషేధం లేకపోయినా, వీటికి ఎలాంటి ప్రోత్సాహమూ లేదు. మాల్దీవుల ఆర్థిక వ్యవస్థకు మూలాధారమైన పర్యాటక పరిశ్రమ అభివృద్ధికి అనుగుణంగా ప్రసార వ్యవస్థ, ముఖ్యంగా రేడియో, టెలివిజన్ పని చేస్తున్నాయి.

సార్క్ సంస్థ ఏర్పాటైన తర్వాత సభ్యదేశాల ప్రసార మార్గమాల మధ్య సహకారం అధికమైంది. (సార్క్ ఆడియో విజువల్ ఎక్సేంజి) పథకం క్రింద రేడియో, టెలివిజన్ కార్యక్రమాలు యిచ్చి పుచ్చుకోవడం ప్రసారం చేయడం జరుగుతున్నది. ప్రతినెల ఒకటవ తేదీన టెలివిజన్ లో ప్రసారమయ్యే ఈ SAVE కార్యక్రమం మాల్దీవుల సాంస్కృతిక సంప్రదాయాలను, పర్యాటక కేంద్రాలను వివరించడానికి ఉపయోగపడుతున్నది. సాంకేతికంగా ఈ కార్యక్రమాలు నాణ్యత కలవనే చెప్పాలి.

## 26.10 పాకిస్తాన్లో ప్రసార మాధ్యమాలు

అవిభక్త భారతదేశంలో కూడా, మిగత ప్రపంచ దేశాలలో పాటుగానే పత్రికలు, రేడియో అవిద్యునించాయి. నేడు పాకిస్తాన్లో ఉన్న ప్రదేశం అనాటి భారతదేశంలో భాగంగా ఉండేది. ఇతర ప్రాంతాలలో మాదిరిగానే లాహోర్, కరాచీ, పెషావర్ తదితర పట్టణాలలో కూడా ముందువెనుకలుగ పత్రికలు ప్రారంభించారు. దేశంలోని ఒక చోట నుండి మరొక చోటకు, పత్రికా వ్యాసంగంలో పనిచేసేవారు వలస వెళ్తుండేవారు. ప్రముఖ జర్నలిస్టు శ్రీ కోటంరాజు పున్నయ్యగారు కరాచీలోని సింద్ అజ్జర్వర్ పత్రిక సంపాదకులుగా పనిచేశారు. ఈ నాటికి కరాచీ నగరంలో ఆయన పేరున ఒక రోడ్డు ఉంది. పాకిస్తాన్ ఏర్పడే నాటికి ఆకాశవాణి కేంద్రాలు 9 ఉండగా, అందులో లాహోర్, పెషావర్ కేంద్రాలు నేటి పాకిస్తాన్ను, ధాకా కేంద్రం అప్పటి తూర్పు పాకిస్తాన్ (ప్రస్తుత బంగ్లాదేశ్) కు చెందాయి. టెలివిజన్ అనాటికి భారతదేశంలో ప్రవేశించిన లేదు. స్వతంత్రం పొందిన తర్వాత పాకిస్తాన్లోని రాజకీయ ఆర్థిక, సామాజిక పరిస్థితుల ప్రభావంతో ప్రసార మాధ్యమాలు అభివృద్ధి చెందాయి.

### పత్రికలు

నేటి పాకిస్తాన్లో వార్తా పత్రికలు ఒకటిన్నర శతాబ్దం క్రితమే ప్రారంభమయ్యాయి. మిగతా భారతదేశంలో మాదిరిగానే, వీటిలో అధిక భాగం ఆంగ్లేయులు, లేక ఆంగ్లేయ పరిపాలనను సమర్థించే భారతీయులు ప్రారంభించినవే. ఒక వైపు బ్రిటిష్ విధానాలకు మద్దతునిస్తూనే, సమాజిక దురాచారాలను, అవినీతిని ఎదిరించడానికి వీటిలో కొన్ని పూనుకొన్నాయి. క్రమక్రమంగా భారత స్వాతంత్ర ఉద్యమం ప్రారంభమై, ఉద్యత రూపం దాల్చుతుండడంతో జాతీయ భావాలు గల పత్రికలను భారతీయులు ప్రారంభించారు. ఈ పత్రికలు ప్రజలలో చైతన్యం కలిగించి, జాతీయోద్యమానికి పూర్తి మద్దతునిచ్చాయి.

జాతీయ ఉద్యమానికి మద్దతుగా నిల్చిన పత్రికలు ఒకవైపు ఉండగా 1930 దశకంలో అప్పుడే బలం పుంజుకుంటున్న ప్రత్యేక పాకిస్తాన్ ఉద్యమానికి మద్దతుగా కొన్ని పత్రికలు - ముస్లిము పత్రికలు - ప్రారంభమయ్యాయి. అనాటికి లాహోర్ (పంజాబ్ రాజధాని) నుండి కొన్ని పత్రికలు ఈ ఉద్యమానికి మద్దతుగా ప్రచురితమవుతుండేవి. వీటిలో ముఖ్యమైనవి 'పాకిస్తాన్ టైమ్స్', 'సివిల్ అండ్ మిలిటరీ గెజెట్' (ఇంగ్లీషు), 'నవా-ఇ-వక్త్', 'జమీందార్' (ఉర్దూ). అయితే పాకిస్తాన్ ఉద్యమాన్ని బలపరిచే ముఖ్యమైన పత్రికలు 'డాన్' (ఇంగ్లీషు), 'జంగ్', 'అంజామ్' (ఉర్దూ) పత్రికలు ఢిల్లీ నుండి ప్రచురితమవుతుండేవి. వీటిని పాకిస్తాన్ ఏర్పడిన తర్వాత, ఢిల్లీ నుండి కరాచీకి తరలించారు. స్వతంత్ర పాకిస్తాన్ ప్రారంభదశలో ఎదుర్కొన్న వివిధానేక ఆర్థిక, రాజకీయ కారణాల వలన ఈ పత్రికలలో అనేకం పదిపదిహేను సంవత్సరాలలో మూతపడ్డాయి. సింథ్ అజ్జర్వర్, సివిల్ అండ్ మిలిటరీ గెజెట్, టైమ్స్ ఆఫ్ కరాచీ, పాకిస్తాన్ స్టాండర్డ్ వంటివే మూతపడ్డాయి.

పాకిస్తాన్ ఏర్పడిన తర్వాత ఈ 47 సంవత్సరాలలో 24 సంవత్సరాలపాటు అక్రమ పరిపాలనా విధానం వల్ల పత్రికాస్వేచ్ఛ లేకుండాపోయింది. ప్రభుత్వాన్ని ఎదిరించిన వారు వ్యక్తిగతంగా ఎన్నో ఇబ్బందులకు గురయ్యారు. అయితే పత్రికల సంఖ్య క్రమక్రమంగా పెరుగుతూ వచ్చింది. 1970లో మొట్టమొదటిసారిగా పార్లమెంటరీ ఎన్నికలు జరిగాక, పాకిస్తాన్ రెండుగా చీలిపోయి, బంగ్లాదేశ్ ఏర్పడిన నాటికి 1971లో ప్రస్తుత పాకిస్తాన్లో 117 దిన పత్రికలు 1145 ఇతర పత్రికలు ఉండేవి. సగటున 1000 మంది జనాభాకు 8.3 దిన పత్రికలు లభ్యమవుతుండేవి. పాకిస్తాన్లో అత్యధిక సంఖ్యలో పత్రికలు ఉర్దూలోనే వెలువడుతున్నప్పటికీ, ఇంగ్లీషు, సింధీ, గుజరాతీ, బెలూచీ, పంజాబీ భాషలలో కూడా పత్రికలు ఉన్నాయి.

పత్రికల సంఖ్య 1987 నాటికి బాగా పెరిగింది. ఆరు భాషలలో ప్రచురితమవుతున్న 1748 పత్రికలలో 125 దిన పత్రికలు. దిన పత్రికల మొత్తం సర్క్యులేషన్ 15 లక్షలు కాగా, ఉర్దూ దిన పత్రికల సర్క్యులేషన్ 80

శాతం వరకు ఉంటుంది. తర్వాతి స్థానంలో రెండు లక్షల కాపీలతో ఇంగ్లీషు పత్రికలు 60,000 కాపీలతో సింధి దిన పత్రికలు వస్తాయి. మిగత గుజరాత్, బలూచీ, పంజాబీ భాషా దిన పత్రికలు కలిపి 25,000 కాపీలు అమ్ముడుపోయేవి. అక్షరాస్యత తక్కువ కావడం (పురుషులలో 45 శాతం, మహిళలలో 21 శాతం) పత్రికల సర్క్యులేషన్ తక్కువగా ఉండటానికి ఒక కారణం. పత్రికల సంఖ్య 1993 నాటికి ఇంకా పెరిగి మొత్తం 2538 కి పెరిగింది. వీటిలో 275 దిన పత్రికలు. జనాభా అధికం కావడం, రాజకీయ ప్రాబల్యం కారణంగా పంజాబ్ రాష్ట్రంలో 184 దిన పత్రికలు, తర్వాతి స్థానంలో ఉన్న సింధ్ రాష్ట్రంలో 48 దిన పత్రికలు ప్రచురితమవుతున్నాయి.

పాకిస్తాన్ లో పత్రికలలో చాల వరకు బదారు పెర్ష కంపెనీల యాజమాన్యంలో ఉన్నాయి. అనేక పత్రికలను ప్రచురిస్తున్న వేషనల్ ప్రెస్ (ట్రస్ట్ యాజమాన్యాన్ని 1972లో ప్రభుత్వం స్వాధీనం చేసుకుంది. బహుళ ప్రజారంగాల డాన్ ఇంగ్లీషు పత్రిక, మరికొన్ని పత్రికలను ప్రచురించే పాకిస్తాన్ హెరాల్డ్ పబ్లికేషన్స్, ప్రముఖ ఉర్దూ దిన పత్రిక 'జంగ్' మరికొన్ని పత్రికలను ప్రచురించే ఇండిపెండెంట్ న్యూస్ పేపర్స్ కార్పొరేషన్, మరొక ప్రముఖ ఉర్దూ దిన పత్రిక 'నవా-ఇ-వక్త్', ఇంగ్లీషు దిన పత్రిక 'దినేషన్' ప్రచురించే నవా-ఇ-వక్త్ కంపెనీ, వంటివి వీటిలో ముఖ్యమైనవి.

ప్రముఖ దిన పత్రికలన్నీ పాకిస్తాన్ లోని వివిధ నగరాలు, పట్టణాలలో ఎడిషన్లు ప్రచురిస్తున్నాయి.

పాకిస్తానీ పత్రికలలో, ముఖ్యంగా జనబాహుళ్యానికి అందుబాటులో ఉండే ఉర్దూ, సింధి పత్రికలలో సార్వోదేశాల వార్తలు చాలతక్కువగా ఉంటాయి. ఉన్న కొద్దిపాటి వార్తలు కూడా, భారతదేశానికి సంబంధించినవే కాశ్మీరు సమస్యలకు సంబంధించినవి. విదేశీ పత్రికల విలేకరులకు పాకిస్తాన్ లో వార్తా సేకరణ కష్ట సాధ్యమైన పని. వీసా లభించడమే మొట్టమొదటి అడ్డంకి.

### రేడియో

దేశ విభజన నాటికి అవిభక్త భారతదేశంలో ఆకాశవాణి కేంద్రాలు తొమ్మిది మాత్రమే. వీటిలో ఢాకా (ప్రస్తుతం బంగ్లాదేశ్) లాహార్, పెషావర్ కేంద్రాలు పాకిస్తాన్ వాటాకు వచ్చాయి. అయితే పాకిస్తాన్ పశ్చిమ సైనిక కూటమిలో సభ్యత్వం పొంది, అమెరికా తదితర దేశాల నుండి సైనిక సహాయం మాత్రమే గాక, ఇతర రంగాలలో కూడా పుష్కలంగా ఆర్థిక, సాంకేతిక సహాయం పొందింది. అమెరికా తన ప్రపంచ వ్యాప్త రక్షణ పూహంలో భాగంగా ఆనాటి సోవియట్ యూనియన్, చైనాల సైనిక కార్యకలాపాలు కనిపెట్టి ఉండటానికి, ప్రచారం కొనసాగించడానికి వీలుగ పాకిస్తాన్ లో ప్రసార మాధ్యమాలను అభివృద్ధి చేయడానికి అమెరికా బాగా లోడ్చేసింది. కనుకనే స్వల్ప కాలంలోనే వివిధ కేంద్రాలలో రేడియో, టెలివిజన్ కేంద్రాలతో పాటు, విదేశీ ప్రసారాలకు (ప్రచారానికి) ఉపయోగపడే అతి శక్తివంతమైన ట్రాన్స్ మిటర్లను కూడా నెలకొల్పారు.

పాకిస్తాన్ లో రేడియో ప్రభుత్వ అధీనంలోని ఒక విభాగం. కనుక ఆ శక్తివంతమైన ఈ ప్రసార మాధ్యమాన్ని అధికార పార్టీ తన ప్రయోజనాలకై దీనిని దుర్వినియోగ పర్చడం సర్వ సాధారణమైంది. ప్రతి పక్షాలకు, ప్రజా నిరసనకు రేడియోలో తావు ఉండేది కాదు. పైగా పాకిస్తాన్ ఏర్పడిన తర్వాత చాలకాలం నియంతలు, సైనిక పాలనలో కొనసాగినందున రేడియోపై నియంత్రణ కట్టుదిట్టంగా ఉండేది. ప్రజాస్వామిక విధానం అమలులో ఉన్నప్పటికీ, పరిపాలనలో సైనికాధికారుల ప్రాబల్యం అధికం. రేడియో నేటికీ స్వేచ్ఛగా, అన్ని పక్షాల అభిప్రాయాలకు అవకాశం కల్పించే స్థితిలో లేదు.

భారత పాకిస్తాన్ ల మధ్య అపరిష్కృతంగా ఉన్న కాశ్మీరు వివాదం రక్షణ, రాజకీయ, విదేశీ వ్యవహారాలు, దానివలన ప్రసార విధానంలో ప్రముఖ పాత్ర వహిస్తూ వస్తున్నది. 1948 నుండి నేటివరకు ప్రసార విధానంలో భారత వ్యతిరేక ప్రచారం ముఖ్యమైన ఒక అంశం. మతోద్రేకాలను రెచ్చగొట్టటం కూడా ఇందులో భాగం. మరోవైపు అష్టనిస్తాన్ లో కూడా పాకిస్తాన్ జోక్యం ఉండటంతో అక్కడ కూడా తన ప్రచారం ఉధృతం చేసింది.

లాహోర్ రేడియో కేంద్రం నుండి ప్రసారమయ్యే గజల్ ముషాయిరా వంటి కార్యక్రమాలను సరిహద్దుకు ఇవతల ఉన్న ఉర్దూ అభిమానులు ఆసక్తితో వింటుంటారు. ఈ అవకాశం తీసుకొని భారత వ్యతిరేక ప్రచార కార్యక్రమాలను కూడా ప్రసారం చేస్తుంటారు. దీని ప్రభావం జమ్ము కాశ్మీరు రాష్ట్రంలో కొంత ఉన్నదని చెప్పాలి. కనుకనే ఈ ప్రచారానికి ప్రతిగా ప్రచార కార్యక్రమాన్ని ఆకాశవాణి కూడా ప్రసారం చేస్తున్నది. ఇందుకై అటు పాకిస్తాన్ రేడియోలోను, ఇటు ఆకాశవాణి లోను ప్రత్యేక విభాగాలను ఏర్పాటు చేశారు. ఆయా ప్రజల మాండలికాలలో గ్రామీణ ప్రజల సంభాషణా స్థాయిలో ఈ కార్యక్రమాలను రూపొందిస్తుంటారు.

సరిహద్దు ప్రాంతాలలో ఈ వ్యతిరేక ప్రచారానికై అనేక రిలే బ్రాన్చ్ మిటర్లను కూడా నెలకొల్పారు.

### టెలివిజన్

ప్రస్తుత యుద్ధం ఘోరికారణంగా పశ్చిమ సైనిక కూటములలో సంబంధం పెట్టకున్న పాకిస్తాన్ ప్రసార మాధ్యమాల విస్తరణకు ఎంతో ఫెడ్ల మొత్తంలో విదేశీ సహాయం సొందింది. రేడియో, టెలివిజన్, బ్రాన్చ్ మిటర్లు, ఇతర సాధన సామగ్రి, సిబ్బంది శిక్షణ రంగాలలో అమెరికా తదితర దేశాల నుండి పుష్కలంగా సహాయం లభించడంలో, పాకిస్తాన్ ఏర్పడిన కొద్ది కాలంలోనే వీటిని బాగా విస్తరింపజేసుకున్నది.

### 26.11 బంగ్లాదేశ్ లో ప్రసార మాధ్యమాలు

భారతదేశం నుండి విడిపడిన పాకిస్తాన్ లో తూర్పు పాకిస్తాన్ గా ఉన్న ప్రాంతం స్వతంత్ర ఉద్యమం, సాయుధ పోరాటం జరిపి 1971లో స్వతంత్ర బంగ్లాదేశ్ గా ప్రకటించుకుంది. పాకిస్తాన్ లో సగభాగం, సగం జనాభా ఉన్న తూర్పు పాకిస్తాన్ పై పశ్చిమ పాకిస్తాన్ రాజకీయ అధికారం చెలాయిస్తూ, బెంగాలీలను ద్వితీయ శ్రేణి పేరులుగా పరిగణించేవారు. బంగ్లాదేశ్ కు తూర్పు, ఉత్తర, పశ్చిమాన భారత భూభాగం తూర్పున కొద్ది దూరం మయన్మార్ (బర్మా) సరిహద్దు ఉంది. తక్షణాన బంగాళాఖాతం, ఈ మధ్య సుమారు 55,000 చదరపు మైళ్ళు విస్తీర్ణం.

భారత బంగ్లాదేశ్ ల మధ్య భాష, సంస్కృతి సంబంధాలు చాల సన్నిహితమైనవి. ఒకే చరిత్ర, సామాజిక పరిణామాలు. బంగ్లాదేశ్ లోని ప్రధానమైన పద్య, బ్రహ్మపుత్ర, వేంఘనదులు హిమాలయాలలో పుట్టి భారత దేశం గుండా ప్రవహించి బంగ్లాదేశ్ లో ప్రవేశించి, ప్రవహించి, చివరకు బంగాళాఖాతంలో కలుస్తాయి. అనేక చిన్న చిన్న నదులు, వాగులు ఒక దేశంలో పుట్టి మరో దేశంలో ప్రవహిస్తున్నాయి. ఇవన్నీ ఒకవైపు సహకారానికి, మరోవైపు తీవ్ర వివాదాలకు దారితీస్తున్నాయి. ముఖ్యంగా నదీ జలాల పంపిణీ, ప్రాజెక్టుల నిర్మాణం, భారతదేశం వచ్చిన బెంగాలీ శరణార్థులు, పెద్ద వివాదాలుగ పరిణమించాయి.

పాకిస్తాన్ కు బంగ్లాదేశ్ ల మధ్య ఆస్తి అప్పుల పంపిణీ, బంగ్లాదేశ్ లో మిగిలిపోయిన పాకిస్తానీ జాతీయుల పంపించివేత వంటివి ప్రధాన సమస్యలు.

బంగ్లాదేశ్ స్వతంత్ర పోరాటంలో పూర్తి మద్దతు నిచ్చి, ప్రవాస ప్రభుత్వాన్ని గుర్తించి అంతర్జాతీయ గుర్తింపు కొరకు పూర్తి మద్దతునిచ్చిన భారతదేశంతో మొదట మైత్రీపూర్వక సంబంధాలే ఉన్నప్పటికీ, త్వరలోనే పరిస్థితి మారిపోయి, శతృత్వం కాకపోయినా, ఎడమెంఖం పెడమెంఖంగా తయారయ్యాయి. మరో ప్రక్క పాకిస్తాన్ లో ఉన్న వైరం పోయి, సత్సంబంధాలు నెలకొన్నాయి. ఈ పరిణామాల ప్రభావం ఇతర రంగాల మాదిరిగానే, ప్రసార మాధ్యమాలపై తీవ్రంగా ఉంది.

### పత్రికలు

బంగ్లాదేశ్ లో పత్రికల ప్రచురణ ఒకటిన్నర శతాబ్దాల క్రితమే ఆనాటి భారతదేశంలోని ఇతర ప్రాంతాలలో పాటుగానే పెరిగింది. 1847 లో తొలి బెంగాలీ వార పత్రిక, 1856లో తొలి ఇంగ్లీషు వార పత్రిక

1868 లో తొలి బెంగాలీ దిన పత్రిక ప్రారంభమయ్యాయి. దేశ స్వతంత్ర పోరాటంలో సాంఘిక దురాచారాలను వ్యతిరేకించడంతో పత్రికలు అగ్రగాములుగా ప్రముఖ పాత్ర వహించాయి. ఆనాడు ఈ పత్రికలు జాతీయ ఉద్యమాలకే అంకితమయ్యాయి. మత ప్రచారానికి కొన్ని పత్రికలు ప్రచురించినా అవి మత రాజకీయాలను రెచ్చగొట్టలేదు. అయితే దేశంలో ప్రత్యేక పాకిస్తాన్ వాదం బలం పుంజుకుంటుండడంతో 1930 దశకంలో ఈ ఉద్యమానికి మద్దతుగా కొన్ని "ముస్లిము" పత్రికలు ప్రారంభమయ్యాయి. విచిత్రం ఏమిటంటే ఇవేవీ ప్రస్తుత బంగ్లాదేశ్ లో కాక, కలకత్తా వంటి చోట ప్రారంభమయ్యాయి. వీటిలో ముఖ్యమైనవి బెంగాలీ దిన పత్రిక 'అజాద్', 'మార్నింగ్ న్యూస్', ఆంగ్ల దినపత్రిక 1936లో కలకత్తా నుండి ప్రచురణ ప్రారంభించాయి. 1947లో పాకిస్తాన్ ఏర్పడినప్పుడు వీటిని డాకా తరలించారు.

పాకిస్తాన్ ఏర్పడిన తరువాత రాజకీయ పరిణామాలు పత్రికలపై రకరకాలైన నిర్బంధాలకు, ఆంక్షలను, నిషేధాలకు దారితీసి పత్రికాస్వేచ్ఛకు తీవ్ర అవరోధం కలిగింది. బంగ్లాదేశ్ ఏర్పడేవరకు పాకిస్తాన్ పాలనలో, ఆతరువాత కూడా గత నాలుగున్నర దశాబ్దాల కాలంలో ప్రెస్ సెన్సార్ షిప్ తదితర నియంత్రణ పరమైన నిషేధాలు దీర్ఘకాలం అమలులో ఉన్నాయి. అయినప్పటికీ ఈ నిషేధాలను ఉల్లంఘిస్తూ కొన్ని పత్రికలు ప్రజా ఉద్యమాలకు మద్దతునిచ్చాయి. 1971లో బంగ్లాదేశ్ అవతరణ నాటికి దేశంలో 576 పత్రికలు ఉండేవి.

ఆతరువాత కాలంలో - స్వతంత్ర బంగ్లాదేశ్ లో - భావ ప్రకటన, పత్రికా స్వేచ్ఛలను రాజ్యాంగ చట్టంలో పొందుపరిచారు. కానీ ఆచరణలో వివిధానేక చట్టాలు, నియమాల ద్వారా వీటిని ప్రభుత్వం నియంత్రిస్తునే ఉంది. ప్రభుత్వ వ్యతిరేక ప్రజా ఉద్యమాలకు, కార్యకలాపాలకు ప్రచారమివ్వడం నేరమంటూ నిషేధించింది. ప్రత్యేక అధికారాల చట్టం క్రింద తమను వ్యతిరేకించిన సంపాదకులను, విలేకరులను జైలుకు పంపించింది. న్యూస్ ప్రింట్, లైసెన్స్ మంజూరీ, ప్రకటనలు నిలిపేయడం, సంపాదకులకు హెచ్చరికలు ప్రభుత్వం అవలంబించిన ఇతర మార్గాలు. విదేశీ విలేకరులను దేశం నుండి బహిష్కరించడం, విదేశీ పత్రికలను దేశంలోనికి రాకుండా నిషేధించడం, విదేశీ రచయితలకు వీసా నివ్వకపోవడం సర్వసామాన్యమైంది. భారతీయ పత్రికలను ప్రత్యేకించి దిగుమతి చేసుకోనిచ్చేవారు కాదు. 1987-88 మధ్య కాలంలో బంగ్లాదేశ్ ప్రయోజనాలకు భంగకరం ఉన్నాయని ఆరోపిస్తూ, బి.బి.సి. కార్యకలాపాలను నిషేధించింది. అదృష్టవశాత్తు 1991లో ప్రజాస్వామ్యం తిరిగినెలకొనడంలో, పత్రికలపై ఆంక్షలు, నిషేధాలు చాల వరకు తొలగిపోయాయి. ఈనాడు పత్రికా స్వేచ్ఛ చాల వరకు పునఃప్రతిష్ఠితమైంది.

బంగ్లాదేశ్ లో ప్రభుత్వ అధీనంలో కూడా కొన్ని పత్రికలున్నప్పటికీ, చాల వరకు ప్రయివేటు సంస్థలు, వ్యక్తుల యాజమాన్యంలోనే ఉన్నాయి. ఇంగ్లీషు దిన పత్రిక "బంగ్లాదేశ్ టైమ్స్", బెంగాలీ దిన పత్రిక "చైనిక్ బంగ్లా" ప్రభుత్వ యాజమాన్యంలో ఉన్నాయి. ఈనాడు బంగ్లాదేశ్ లో మొత్తం 635 పత్రికలున్నాయి. కానీ అక్షరాస్యత తక్కువ కావడం, తలసరి ఆదాయం అతి తక్కువ కావడంతో పత్రికల సర్క్యులేషన్ గణనీయంగా లేదు.

**రేడియో**

ప్రస్తుత బంగ్లాదేశ్ ప్రాంతంలో మొట్టమొదటి రేడియో స్టేషను ద్వితీయ ప్రపంచ యుద్ధ సమయంలో డాకాలో 1939లో ప్రారంభించారు. అవిభక్త భారతదేశంలో రేడియో కేంద్రాలు మొదలగా కలకత్తా, బొంబాయి, మద్రాసులలో 1927లో ప్రారంభమయ్యాయి. ఆనాటి నుండి రేడియో కేంద్రాలు, ప్రభుత్వ అధీనంలోనే ఉన్నాయి. 1947లో పాకిస్తాన్ ఏర్పడేసరికి అవిభక్త భారతదేశంలో మొత్తం తొమ్మిది ఆకాశవాణి కేంద్రాలుండేవి. వీటిలో షాహర్, లాహార్, కేంద్రాలు పశ్చిమ పాకిస్తాన్ కు, డాకా కేంద్రం తూర్పు పాకిస్తాన్ కు చెందాయి.

పాకిస్తాన్ ఏర్పడిన తర్వాత తూర్పు పాకిస్తాన్ (ప్రస్తుత బంగ్లాదేశ్) లో పాకిస్తాన్ రేడియో కేంద్రాలు త్వరత్వరగా విస్తరించాయి. చిట్టాగాంగ్, మైమెన్సింగ్, రాజషాహి మొదలైన వివిధ పట్టణాలలో రేడియో కేంద్రాలు

నెలకొల్పారు. పాకిస్తాన్ మొదటినుండి అమెరికాతో సైనిక ఒప్పందాలు కుదుర్చుకున్నందున అపారమైన ఆర్థిక, సాంకేతిక సహాయం లభించింది. సైనిక బలాలను పెంచుకొనడంలో బాటు, ప్రసార సాధనాలను కూడా బాగా అభివృద్ధి చేసుకున్నది : ఇవి ప్రచార సాధనాలుగ, ఒకవైపు దేశంలోను మరోవైపు విదేశీ వ్యవహారాలలోను, రూపొందించడానికి అమెరికా సహాయం లభించింది. ఆనాడు సోవియట్ యూనియన్, చైనాలులక్ష్యంగా అమెరికా వీటిని అభివృద్ధి పరిచింది. ఈ రేడియో ట్రాన్స్ మిటర్లు అమెరికా ప్రచార కార్యక్రమాలను ప్రసారం చేయటానికి బాగా తోడ్పడ్డాయి.

తూర్పు పాకిస్తాన్ 1971లో స్వతంత్ర బంగ్లాదేశ్ గా అవతరించిన తరువాత పరిస్థితులే మార్పు వచ్చింది. అతీన విధానం అవలంబించడంలో విదేశీ ప్రచారానికి బంగ్లాదేశ్ లో సౌకర్యాలు లభించడం ఆగిపోయింది. కాని, దేశ అంతరంగిక వ్యవహారాలలో రేడియో సంపూర్ణంగా ప్రభుత్వ ఆజమాయిషీలోనే ఉంది. గత రెండు దశాబ్దాలలో ఎక్కువ కాలం సైనిక పాలకులే దేశాధిపత్యం వహించడంలో, రేడియోపై ఈ నియంత్రణ మరింత కఠినంగా ఉండేది. 1991లో ప్రజాస్వామ్యం తిరిగి నెలకొనడంలో ఈ మాధ్యమాన్ని దుర్వినియోగపర్చడం కొంత తగ్గినప్పటికీ, ప్రభుత్వం పాలకపక్షం ఇష్ట ప్రకారమే ఈ పని చేస్తున్నాయి.

## 26.12 ముఖ్య విషయాలు గుర్తుంచుకుందాం

- ప్రపంచదేశాల మధ్య పరస్పర సహకారం కొరకు ఐక్యరాజ్యసమితి కృషి చేస్తున్నప్పటికీ, భౌగోళికంగా వివిధ ప్రాంతాలకు చెందిన దేశాలు, ప్రత్యేక ఆర్థిక, వాణిజ్య ప్రయోజనాలు ఆశించిన దేశాలు రక్షణ కూటములు వంటివి కూడా ఏర్పాటైనాయి.
- బ్రిటిష్ కామన్ వెల్త్, ఐరోపా కూటమి, నాటో, పాన్ ఆఫ్రికా మహాసభ, ఇస్లామిక్ దేశాల సంఘం, అతీన ఉద్యమం, జి-77 వంటివి. దక్షిణాసియా దేశాలు - భారత పాకిస్తాన్, బంగ్లాదేశ్, నేపాల్, భూటాన్, శ్రీలంక, మాల్దీవుల మధ్య సహకారం సాధించడానికి ఏర్పడిన సంస్థ సార్క్ for Regional Cooperation దక్షిణాసియా ప్రాంతీయ సహకార సంఘం.
- సార్క్ దేశాలలోని భౌగోళిక, రాజకీయ, చారిత్రక పరిస్థితుల కారణంగా ప్రసార మాధ్యమాలు, అవిచ్ఛిన్నం, విస్తరణ, యాజమాన్యం, స్వేచ్ఛ వంటి వాటి విషయాలలో ఎన్నో తేడాలున్నాయి.
- సార్క్ దేశాల రచయితలు, విలేకరులు, సంపాదకులు, ఇతర మీడియా సిబ్బంది ఇతర దేశాలలో స్వేచ్ఛగా పర్యటించడానికి వీసా తదితర అవరోధాలు ఇంకా ఉన్నాయి. ఈ రంగంలో కృషిని సమన్వయం చేయడానికి ఏర్పడిన సంఘం SAMA (South Asia Media Association) దక్షిణాసియా మీడియా సంఘం.
- సార్క్ దేశాల వార్తా సంస్థల మధ్య సహకారం ఆశించినంతగా లేదు. ఇప్పటికీ విదేశీ వార్తలన్నీ పశ్చిమ దేశాల సంస్థల ప్రభావం పూర్తిగా ఉంది. టెలివిజన్ సంస్థల మధ్య సార్క్ దేశాలే కాక ఇతర ఆసియా దేశాలు కూడా ఉన్నాయి. పరిమితంగానే అయినా వార్తా చిత్రాల వినిమయం కొరకు ఏర్పడిన సంస్థ ఆసియా విజన్ సార్క్ దేశాల రేడియో టెలివిజన్ సంస్థలు కార్యక్రమాలు ఇచ్చిపుచ్చుకొనడానికి ప్రారంభించిన ఏర్పాటు - SAVE (సార్క్ ఆడియో విజువల్ ఎక్స్ చేంజి).
- దక్షిణాసియా దేశాలలోని ఇతర దేశాల వార్తల పట్ల ఆసక్తిలేదు - పత్రికలు, రేడియో, టెలివిజన్ లలో వీటికి అతితక్కువ ప్రాధాన్యం ఇస్తున్నారు. ప్రభుత్వ పరంగా కూడా ప్రోత్సాహం తక్కువ.
- ఉపగ్రహాల ద్వారా అంతర్జాతీయ ప్రసార కార్యక్రమాల ప్రభావం సార్క్ దేశాల వారిదే విపరీతంగా ఉంది. దీన్ని ఎదుర్కొనేందుకు సార్క్ మీడియాకు శక్తిలేదు.

- విదేశీ పత్రికల ప్రచురణను ఈ దేశాల నుండి ముఖ్యంగా భారతదేశం నుండి - కొనసాగించడానికి బహుళ జాతి సంస్థలు ప్రయత్నిస్తున్నాయి. దీనికి స్థానికంగా గట్టి వ్యతిరేకత వ్యక్తమౌతున్నది.

## 26.13 మాదిరి పరీక్షా ప్రశ్నలు

I ఈ క్రింది వాటికి 30 పంక్తుల్లో జవాబులు రాయండి.

1. సార్క్ దేశాల ప్రసార మాధ్యమాల స్వాతంత్ర్యం నియంత్రణల గురించి వివరించండి.
2. సార్క్ దేశాలలోని ప్రసార మాధ్యమాల మధ్య పరస్పర సహకారం గురించి రాయండి.
3. "ఎలక్ట్రానిక్ ప్రసార మాధ్యమాలు ప్రభుత్వ ప్రసార సాధనాలు" అన్న అంశాన్ని చర్చించండి.

II ఈ క్రింది ప్రశ్నలకు 15 పంక్తుల్లో జవాబులు రాయండి.

1. సార్క్ దేశాల ప్రసార మాధ్యమాలు ఎదుర్కొంటున్న ప్రమాదాలు వివరించండి.
2. SAVE, Asia Vision, SAMA లను వివరించండి
3. సార్క్ కు ఐరోపా యూనియన్, బ్రిటిష్ కామన్ వెల్త్, అలీన ఉద్యమానికి గల వ్యత్యాసాలను తెలపండి.

BRAOU

భాగం 27 భారతదేశంలో కమ్యూనికేషన్ వ్యవస్థ

విషయక్రమం

27.0. ఉద్దేశం

27.1. ప్రవేశిక

27.2. ప్రసార మాధ్యమాలు - వర్గీకరణ

27.3. వార్తాపత్రికలు - ప్రజా ఉద్యమాలు

అభ్యాసం

27.4. ఇన్వెస్టిగేటివ్ జర్నలిజం

27.4.1. కార్టూన్లు

అభ్యాసం

27.5. పత్రికా స్వేచ్ఛ, నియంత్రణ చట్టాలు

అభ్యాసం

27.6. వాణిజ్య ప్రకటనలు

27.7. జిల్లా పత్రికలు, జిల్లా సస్టిమెంట్లు

అభ్యాసం

27.8 చంప చిత్రాలు

27.9. ఫిలిమ్స్ డివిజన్

అభ్యాసం

27.10. ఆకాశవాణి

అభ్యాసం

27.11. దూరదర్శన్

అభ్యాసం

27.12. వ్యవసాయ కార్యక్రమాలు

అభ్యాసం

27.13. ఎలక్ట్రానిక్ ప్రసార మాధ్యమాలు యాజమాన్యం

అభ్యాసం

27.14. ముఖ్య విషయాలు గుర్తించుకుందాం

27.15. మాదిరి పరీక్షా ప్రశ్నలు

## 27.0. ఉద్దేశం

ఈ భాగంలో మీరు ఈ కింది విషయాలు గ్రహిస్తారు

- భారతదేశంలో వార్తాపత్రికలు (అచ్చుమాధ్యమం), చలన చిత్రాలు
- ఎలక్ట్రానిక్ మాధ్యమం
- సామాజిక చైతన్యం కలిగించడంలో పత్రికల పాత్ర
- దేశస్వాతంత్ర్య సమరంలో పత్రికల కృషి
- పత్రికా స్వేచ్ఛ, ప్రభుత్వ నియంత్రణ ప్రయత్నాలు
- వాణిజ్య ప్రకటనలు
- చలన చిత్రాలు
- చలనచిత్ర పరిశ్రమాభివృద్ధి

## 27.1 ప్రవేశిక

భారతదేశంలో 1780లో పత్రికా ప్రచురణ ప్రారంభమైంది. మొదటినుండి పత్రికలు సామాజిక పరివర్తనను, సాంఘిక దురాచారాలను వ్యతిరేకించడానికి నిరంతర కృషిచేశాయి. పత్రికా స్వేచ్ఛను ప్రాణప్రదంగా కాపాడుకుంటూ వచ్చాయి. ఈ కృషిలో పత్రికాధిపతులు, సంపాదకులు ప్రభుత్వ దమననీతికి - జరిమానాలు, ధరావతులు, జైలు శిక్షలు, ఆఖరికి దీప్తిపాతర వాస శిక్షలు కూడా అనుభవించారు. అయితే జాతీయోద్యమ కాలంలో చాలవరకు పత్రికా వ్యాసంగం అందులో భాగంగానే, ఒక జీవితాధ్యయంగా నిర్వహించిన దశ దాటి, ఈనాడు పత్రికలు పెద్ద పరిశ్రమగా, ఒక వృత్తిగా మారిపోయింది. పత్రికా నిర్వహణలో, యాజమాన్యంలో సాంకేతిక పరిమైన ఎన్నో మార్పులు - ఆధునిక యుగానికి అనుగుణమైన ముద్రణ విధానాలు, ఉపగ్రహ కమ్యూనికేషన్ సౌకర్యాలు అమలులోకి వచ్చాయి. ప్రభుత్వం ఈ మాధ్యమంపై నియంత్రణ నిలుపుకోవడానికి రకరకాల చట్టాలు చేస్తూ వస్తున్నది.

అదేవిధంగా ఒక శతాబ్దం క్రితం రూపొందిన చలన చిత్రాలు ప్రసార మాధ్యమంగా ప్రముఖస్థానం ఆక్రమించాయి. వినోదం, విజ్ఞానం, ప్రధాన అంశాలే అయినప్పటికీ, ప్రజలలో చైతన్యం తీసుకురావడానికి కూడా ఇవి తోడ్పడుతున్నాయి. ప్రజల ఆలోచనా సరళిపై చలన చిత్రాలు మంచి, చెడు విధాలుగా గట్టి ప్రభావం చూపుతున్నాయి.

వీటన్నిటిని గురించి ఈ భాగంలో చర్చిద్దాము.

## 27.2 ప్రసార మాధ్యమాలు : వర్గీకరణ

జన బాహుళ్యానికి సందేశం అందించగల ప్రసార మాధ్యమాలు ఈనాడు వార్తా పత్రికలు (అచ్చు మాధ్యమం), చలన చిత్రాలు, ఎలక్ట్రానిక్ మాధ్యమాలు. ఆయా మాధ్యమాలు ఉపయోగించే సాంకేతిక విధానాలు, వాటి ప్రత్యేక లక్షణాలు, అవకాశాలు, పరిమితులను నిర్ణయిస్తాయి. వార్తా పత్రికలు ప్రచురించడానికి పంపిణీ చేయడానికి విస్తృతమైన వ్యవస్థ, యంత్రాంగం కావాలి. అయినప్పటికీ, చదువుకున్నవారు - అక్షరాస్యులు మాత్రం వీటి నుండి సందేశం స్వీకరించగలరు. పత్రిక అచ్చు అయి, సుదూర ప్రాంతంలోని పాఠకుని దగ్గరకు చేరేవరకు కొంత కాలవ్యవధి ఉంటుంది. ఇది దీని పరిమితి.

చలనచిత్రాల నిర్మాణం, పంపిణీ, పరిమితమైన ప్రదర్శన సౌకర్యాల కారణంగా దైనందిన సమాచారం ప్రసారం చేయడానికి అవకాశం తక్కువ. అయినప్పటికీ, దృశ్యశ్రవణ విధానంలో పనిచేసే ఈ మాధ్యమం ప్రజలపై గట్టి ప్రభావం చూపగలదు.

ఇక తక్షణం సమాచారాన్ని, సుదూర ప్రాంతాలకు కూడా వినిపించగల ప్రసార సాధనం రేడియో దీనిని వినడానికి చదువు రానవసరం లేదు. ఇది దీని ప్రత్యేక లక్ష్యం. దీనికి తోడైనది, దృశ్యభాగం కూడా ఉండేది టెలివిజన్. ఈ రెండు ప్రసార మాధ్యమాలు ఆత్మ్యాధునిక ఎలెక్ట్రానిక్ సాంకేతిక విజ్ఞానం ఉపయోగించి పనిచేసే ప్రసార సాధనాలు, కనుక ఈ రెంటింటిని ఎలెక్ట్రానిక్ ప్రసార మాధ్యమాలు అనవచ్చు.

### 27.3. వార్తా పత్రికలు - ప్రజా ఉద్యమాలు

భారత దేశంలో పత్రికలు మొదటి నుండి ప్రజా సమస్యలకు ప్రాధాన్యతనిస్తుండేవి. 1780లో అగ్జెంట్ - బెంగాల్ గజెట్ ను ప్రారంభించినప్పుడు, ఆనాటి ఈస్ట్ ఇండియా కంపెనీలో జరుగుతున్న ఆక్రమాలు, అవినీతి, లంచగొండితనం వంటి వాటిని బహిర్గతం చేయడం ఒక ముఖ్య ఉద్దేశం. దీనివెనక వ్యక్తిగత కారణాలు ఉన్నప్పటికీ ఆనాటి ప్రజలకు సంబంధించిన సమస్యలు అవి.

అయితే, ఆతర్వాత కాలంలో జేమ్స్ బకింగ్ హాం, రాజా రామ్ మోనరాయ్ వంటి రచయితలు ఆనాటి సామాజిక సమస్యలు - సతీసమాగమనం, వితంతు వివాహం, ఇంగ్లీషు విద్యావ్యాప్తి వంటి విషయాలకు ఆత్యధిక ప్రాధాన్యమిచ్చారు. ప్రజలలో ఒక సామాజిక చైతన్యం తీసుకురావడానికి తమ పత్రికలను సాధనాలుగా ఉపయోగించారు. రాజారామ్ మోహనరాయ్ ను ఆధునిక భారతీయ పత్రికా పితామహుడు అని జవహర్ లాల్ నెహ్రూ వర్ణించారు. ప్రజావాహిని వ్యక్తం చేసే శక్తివంతమైన సాధనంగా వారు పత్రికలను రూపొందించారు. పత్రికలు స్వేచ్ఛగా తమ భావాలను వ్యక్తం చేయడానికి వీలు లేకుండా ప్రభుత్వం (ఆనాటి ఈస్ట్ ఇండియా కంపెనీ పాలన) విధించే ఆంక్షలను వ్యతిరేకించడానికి కూడా ఉద్యమాలు నడిపారు.

భారతదేశంలో జాతీయ భావాలు బలం పుంజుకుంటూ, వలస సామ్రాజ్య పాలనకు వ్యతిరేకంగా స్వతంత్ర ఉద్యమంగా రూపొందుతున్న తరుణంలో హిందూ, యంగ్ ఇండియా, మారిషన్, ఆంధ్రపత్రిక వంటి జాతీయ భావాలు గల పత్రికలు దానిలో భాగంగా, పనిచేశాయి. అదే సమయంలో ఈ విధానానికి వ్యతిరేకంగా బ్రిటీషువారికి అనుకూలంగా ఉండే మరో వర్గం (అంగ్లో ఇండియన్ ప్రెస్) పత్రికలు టైమ్స్ ఆఫ్ ఇండియా, స్టేట్స్ మన్, మెయిల్ వంటి పత్రికలు కూడా ప్రచురితమయ్యాయి. ఇవన్నీ కేవలం వార్తా పత్రికలుగా, వార్తలను ప్రచురించే సాధనాలుగా మాత్రమే గాక, ఒక సిద్ధాంతాన్ని ప్రచారం చేయడానికి అంకితమైనవి. ఆనాటి సామాజిక పరిస్థితిని ప్రతిబింబించడం మాత్రమే గాక, సామాజిక ప్రగతికి కూడా పత్రికలు కీలకమైన పాత్ర వహించాయి.

భారతదేశం 1947లో స్వతంత్రం పొందిన తర్వాత పరిస్థితిలో సమూలమైన మార్పు వచ్చింది. అంతవరకు ఒక ఆదర్శంగా జీవిత ధ్యేయంగా ఉన్న పత్రికా వ్యాసంగం నిర్వహణ, రచన ఒక వ్యాపారంగా, వృత్తిగా మారిపోయింది. దీనినంటే సెట్టుకోని ఉండే స్వలాభాపేక్ష, ఆక్రమ విధానాలు మొదలైనవన్నీ చోటుచేసుకున్నాయి. నిజానికి ఈనాడు పత్రికలను చాలవరకు ఈ లక్షణాలే శాసిస్తున్నాయనవచ్చు. సమాజం యావత్తుకు, లేక కనీసం అధిక సంఖ్యాకులకు సంబంధించిన విషయాలు, సమస్యలకు ప్రాధాన్యమిచ్చే స్థితి పోయి, వ్యక్తికి, లేక చిన్న వర్గానికి సంబంధించిన సమస్యను పూర్తి సమాజానికి సంబంధించిన విషయంగా ప్రచారంచేసి, ఆందోళన చేయడం సర్వసాధారణమైంది.

అయినప్పటికీ, వరకట్నం, అవినీతి, లంచగొండితనం, ఆశ్రిత పక్షపాతం, అధికార దుర్వినియోగం, మద్యపానం, పరిసరాల పరిశుభ్రత, పర్యావరణ పరిరక్షణ, విద్యావ్యాప్తి వంటి వాటికి పత్రికలలో విశేష ప్రచారం

లభిస్తున్నది. ప్రజలలో చైతన్యం తీసుకురావడానికి పత్రికలు ప్రయత్నిస్తున్నాయి. చాలవరకు విజయం సాధిస్తున్నాయి. ఉదాహరణకు, మద్యపాన నిషేధం కొరకు మహిళలు ప్రారంభించిన ఉద్యమానికి పత్రికల చేయూత.

అదేవిధంగా బోఫోర్స్, షేర్లు వంటి ప్రభుత్వ లావాదేవీలలో జరిగిన కుంభకోణాల విషయంలో నిజాలు బయటపెట్టడంలో పత్రికల కృషి.

బీహార్ లోని మజారీబాగ్ లో అమాయకులపై దౌర్జన్యం చేసే కళ్లు పీకించిన విషయం.

హిమాలయాలలో సున్నపురాళ్ల క్వారీలు, బట్టీల ద్వారా వాతావరణం కలుషితం చేస్తున్న వారిని ప్రతిఘటించడం,

ఆడవులను నరికివేస్తుంటే ఆదివాసీలు నిర్వహించిన చిప్పొ ఉద్యమం.

వీటిలో చాలవరకు సామాజిక కార్యకర్తలు ప్రారంభించిన ఉద్యమం. అయితే వీటికి ప్రచారం కల్పించి, ప్రజలను సమాయత్తం చేయడంలో పత్రికలు నిర్వహించిన సాత్ర ప్రశంసనీయమైనది. ఈ ఉద్యమాలలో స్వార్థపరుల స్వలాభాలకు అడ్డం వస్తుండటంతో, కార్యకర్తలతో పాటు, పత్రికలు కూడా వారి దౌర్జన్యాలకు గురి అయ్యాయి. కాని తమ కృషి నిమిత్తం నిలిపివేయకుండా, సామాజిక బాధ్యతను నిర్వహించాయి.

సమాజ స్థితిని ప్రతిబింబించడమే పత్రికల విధి కాని, సమాజం మంచి చెడులు, ఏ విధంగా నడుచుకోవాలి అని చెప్పవలసిన బాధ్యత పత్రికలకు లేదనే వాదం ఇటీవల కాలంలో వినవస్తున్నది. పాఠకులు, కోరిన సమాచారం అందించడమే కాని వారు ఏమి చదవాలి అని నిర్ణయించడం పత్రికల బాధ్యత కాదని వీరి వాదం. అయితే పత్రికలలో ఇతర ప్రసార మాధ్యమాలలో ప్రముఖస్థానం ఆక్రమిస్తున్న అశ్శీలత, హింస, దౌర్జన్యం వంటివి యువతరాన్ని నాశనం చేస్తున్నాయని భారతీయ సంస్కృతి నాశనం చేస్తాయని ఆందోళన వ్యక్తం చేస్తూ పత్రికలు వీటిని ఎదిరించడంలో నాయకత్వం స్వీకరించాలని సమాజ సేవకులు పత్రికా రచయితలు కోరుతున్నారు. ఈ విషయంపై చర్చ కొనసాగుతున్నే ఉంది.

### పత్రికల వ్యాప్తి

భారతదేశంలో పత్రికలలో ఎంతో వైవిధ్యం ఉంది. ప్రధాన భాషలలోనే గాక, చిన్న చిన్న మాండలికాలలోను, మహానగరాలలోనే గాక, చిన్న గ్రామాలనుండి కూడా పత్రికల ప్రచురణ కొనసాగుతున్నది. చిరకాలంగా అధికారభాషగా ఉన్న ఇంగ్లీషులో పత్రికలకు ఆదరం ఉంటున్నప్పటికీ, ఇటీవలి కాలంలో భాషా పత్రికలకు అధిక ప్రాధాన్యం, ప్రాచుర్యం లభిస్తున్నాయి. దేశంలో ప్రచురిస్తున్న సుమారు 32,000 పత్రికలలో సుమారు 11,000 పత్రికలు హిందీ భాషలోను మరో 16,000 పత్రికలు హిందీ భాషలోను మరో 16,000 పత్రికలు ఇతర భాషలలోను ప్రచురిస్తున్నారు. సామాన్య పౌరులకు అర్థమయ్యే భాషలో సందేశం అందించడమే లక్ష్యం. ఈ పత్రికల సర్క్యూలేషన్ ఆరుకోట్లకు మించింది.

ఈనాడు దేశంలో సుమారు 3,500 దినపత్రికలు ప్రచురిస్తున్నారు. వీటన్నిటి సర్క్యూలేషన్ సుమారు రెండున్నర కోట్లున్నది. జనాభాలో అధిక భాగానికి అర్థమయ్యే హిందీలో సుమారు 1,400, ఇంగ్లీషులో 225, ఉర్దూలో 350, తమిళంలో 270, మరాఠీలో 200, మళయాళంలో 175, కన్నడంలో 180, తెలుగులో 80 దినపత్రికలున్నాయి.

ప్రెస్ కమిషన్ తన నివేదికలో పత్రికా యాజమాన్యాలు పారిశ్రామిక సంస్థల చేతుల్లోకి వెళ్తున్నాయన్న ఆందోళన మరింత ప్రస్ఫుటంగా ఉంది. స్వతంత్ర పత్రిక అనే స్థానంలో పరిశ్రమలు తమ రాజకీయ, ఆర్థిక ప్రయోజనాలను రక్షించుకోవడానికి వాటిని వృద్ధి చేసుకొనడానికి ఒక సాధనంగా తయారవుతున్నది. ఇటీవల

వస్తున్న చిన్న చిన్న పత్రికలను వ్యక్తులే ప్రారంభించినా, ఏదో ఒక పారిశ్రామికవేత్త ప్రభావంతోనే పనిచేస్తున్నట్లు అనేక ఉదాహరణలున్నాయి.

## అభ్యాసం

వార్తా పత్రికలు ప్రజా ఉద్యమాలకు ఇచ్చిన చేయూతను వివరించండి ?

.....

.....

.....

.....

.....

.....

.....

### 27.4. ఇన్వెస్టిగేటివ్ జర్నలిజం

ఇటీవలి కాలంలో, ముఖ్యంగా 1975-76 అత్యవసర పరిస్థితి తర్వాత, ఇన్వెస్టిగేటివ్ జర్నలిజం బాగా వేళ్ళూనుకొంది. ప్రజా జీవితంలో ముఖ్యంగా ప్రభుత్వ వ్యవహారాలలో అవినీతి, ఆశ్రిత పక్షపాతం, బంధుప్రీతి మొదలైనవి చోటుచేసుకొనడంలో అనేక రకాల అక్రమాలకు తావు ఏర్పడింది. రహస్యంగా విచారణ జరిగి వీటిలోని నిజానిజాలను వెలికితీసి కొంత మిర్చి మసాలా చేర్చి పాఠకులను ఆకట్టుకునే విధంగా రచనలు చేయడం జరుగుతున్నది. ఒక రకంగా చూస్తే పత్రికలు ప్రాసిక్యూటర్ పాత్ర ధరించి నిండుతులను బహిరంగంగా పత్రికాముఖంగా విచారణ జరుపుతున్నాయి ప్రజాకోర్టు వంటింది. ఆకాశవాణి, దూరదర్శన్ లో (ఇతర టెలివిజన్ ఛానల్స్ లోను) ఇటువంటి కోర్టులు ఆపికి అదాలత్ వంటివి - నిర్వహిస్తున్నారు.

ఈ రకమైన రచనలు, కార్యక్రమాలలో అడిగే వాడికి చెప్పేవాడు లోకువ అనే విధంగా, ఎటువంటి విషయాలనైనా నిస్పృహకంగా అడిగేస్తున్నారు. ఇందులో ఎంత నిజం ఉన్నా, మరెంతో అనుమానాలు, ఆరోపణలు ఉంటున్నాయి.

ఈ రకమైన ఇన్వెస్టిగేటివ్ జర్నలిజంలో దిన పత్రికలతో పాటు, ముఖ్యంగా మేగజైన్లు ఎంతో ముందున్నాయి. ఇండియాటుడే, దివీక్, సండే, బ్లిక్స్, వంటివి ఒక ప్రత్యేక స్థానం సంపాదించుకున్నాయి. బోఫోర్స్, సబ్మెరీన్స్, ఫేయర్ ఫాక్స్, షేర్ల కుంభకోణం, చక్కెర దిగుమతి మొదలైన కుంభకోణాల విషయంలో ఈ విధమైన ఇన్వెస్టిగేటివ్ రచనలు పాఠకులను ఎంతగానో ఆకట్టుకున్నాయి. ఎందరో రాజకీయ నాయకులు, అధికారులు వాణిజ్యవేత్తలను పత్రికలు బోను లో నిలబెట్టి ప్రజలముందు విచారణ జరిపాయి. కొందరిపై కేసులు నమోదయి, కోర్టులలో కేసులు విచారణలో ఉన్నాయి.

#### 27.4.1. కార్టూన్లు

వార్తా పత్రికలలో మనం రోజూ చూస్తుండే అంశం కార్టూన్లు. కొన్ని వేల పదాలలో వ్యక్తం చేయగలిగిన భావాన్ని, వ్యాఖ్యను కార్టూనిస్టు తన వ్యంగ్యచిత్రంలో మరింత ఘోటుగా సూటిగా, హృదయానికి హత్తుకునేలా చెప్పగలడు. కార్టూన్లు ప్రపంచ దేశాల పత్రికలలో చాలాకాలం క్రితమే చోటు చేసుకున్నాయి. మనదేశంలో కూడా ఈ శతాబ్ది ఆరంభం నుండి కార్టూన్ల ప్రచురణ ప్రారంభమైంది. ఆర్.కె. లక్ష్మణ్, శంకర్, సుధీర్ధర్,

కుట్టి, ఆబూ అబ్రహం, విజయన్ మొదలైనవారు భారతీయ పాఠకులకు సుపరిచితులే. ఇక తెలుగు పత్రికల విషయం చూస్తే 1920-30 దశకంలో తలిశెట్టి రామారావు మొదలైనవారు ఇటీవలి కాలంలో శ్రీధర్, దేవీప్రియ, షోయబ్ కార్వాన్లు పత్రికలలో రోజూ ప్రచురితమవుతున్నాయి. వ్యక్తులను, ముఖ్యంగా రాజకీయ నాయకులను రేఖలలో బంధించి, వారు చేసేపనులు, ఆడేమాటల ఆధారంగా చేసిన వ్యాఖ్యలు వారికి మనసులో నిశితంగా గుచ్చుకునేలా ఉంటాయి. ఆయా వ్యక్తులను గురించి ప్రజల అవగాహనకు అవి తోడ్పడుతాయి.

నిజానికి ఈ రోజు పత్రికలలో, దిన పత్రికలు కానీండి రాజకీయ వార, పక్ష పత్రికలు కానీండి, మామూలు పెద్ద కార్వాన్లు, జేబుల్ బొమ్మ (పాకెట్ కార్వాన్లు) అనివార్యమైన అంశంగా తయారయ్యాయి. అయితే కార్వానిస్టులకు పత్రికలలో ఇతర సిబ్బందితో పోలిస్తే లభించవలసినంత ఉన్నతస్థానం, దానికి సరిపడ ప్రతిఫలం లభించడంలేదు. కార్వాన్లు మరింత అర్థవంతంగా ఉండటానికై జాతీయ అంతర్జాతీయ స్థాయిలో పోటీలు, ప్రదర్శనలు నిర్వహిస్తున్నారు. ఒకే విషయం, లేక సంఘటనకు కార్వానిస్టులు ఎలా స్పందించారనేందుకు ప్రదర్శనలు, లేక జేకే కార్వానిస్టు వివిధ అంశాలపై చేసిన కార్వాన్ల ప్రదర్శన తరచు జరుగుతూనే ఉన్నాయి.

**అభ్యాసం**

టయల్ జై మీడియా (పత్రికల ద్వారా విచారణ) అంటే ఏమిటి ?

.....

.....

.....

.....

.....

.....

.....

.....

**27.5. పత్రికా స్వేచ్ఛ : నియంత్రణ చట్టాలు**

భారతదేశంలో మొట్ట మొదటగా 1780లో జేమ్స్ అగస్టస్ హిక్కి తన పత్రిక - బెంగాల్ గజెట్-ను ప్రారంభించినప్పుడు, ప్రభుత్వంలోను, ఉన్నతాధికారులలోను అవినీతిని బహిష్కరణ చేసే ప్రజల ముందుంచడం తన ఆశయాల్లో ఒకటిగా పేర్కొన్నారు. ఆ తర్వాత తర్వాత పత్రికలు ప్రారంభించిన వారు కూడా ఇందుకు కృషి చేస్తాయని ప్రకటించుకున్నారు. ఏమైనా వారి రాతలకు కోపోద్రిక్తులైన ప్రభుత్వం, అధికారులు వారిపై రకరకాల జరిమానాలు, ధరావతులు, పరువునష్టం దావాలు తెచ్చారు. కొందరికి జైలు శిక్షలు కూడా పడ్డాయి. అయినా కారణాలు ఏమైనా పోరాటం కొనసాగుతూనే ఉంది నేటికీ కూడా.

నిజానికి పత్రికల పుట్టుకతోపాటే, నియంత్రణ చట్టాలు, శాసనాలు కూడా వచ్చాయనవచ్చు. మారుతున్న అవసరాలను దృష్టిలో ఉంచుకొని ప్రభుత్వం రకరకాల ఉత్తర్వులు, నిబంధనలు చట్టాలు, విధిస్తూ దమననీతిని అవలంబించడం, జరుగుతూనే ఉంది. అప్పటి గవర్నర్ జనరల్ వెల్స్లీ 1799లోనే మొట్ట మొదటి నిబంధనలు జారీ చేసి, పత్రికలపై అజమాయిషీ ప్రారంభించారు.

అయితే, పత్రికా స్వేచ్ఛను, నిర్వహణను నియంత్రించే సమగ్రమైన చట్టాలలో మొట్టమొదటిది 1823 ఏప్రిల్ 4వ తేదీన గవర్నర్ జనరల్ జాన్ ఆడమ్స్ జారీచేసిన (ప్రెస్ ఆర్డినెన్స్) దీని ప్రకారం, మామూలు

వాణిజ్య సమాచారం, నాకల రికార్డులు. క్రయనికర్యాల ప్రకటనలు, ధరవరలు మినహా మరే విధమైన సమాచారం ప్రచురించడానికి, అసలు ముద్రణయంత్రం నడుపుకోడానికి, ప్రభుత్వం నుండి లిఖిత పూర్వకమైన అనుమతి పొందాలి. దీనిని ఉల్లంఘించిన వారికి జరిమానా, జైలు శిక్ష విధిస్తారు. అంతకు ముందునుండి ప్రచురణలో ఉన్న పత్రికలు కూడా అనుమతి తీసుకోవాలన్నది నిబంధన. ఈ ప్రెస్ ఆర్డినెన్స్ అవమానకరం అని సంఘ సంస్కర్త, భారతీయ పత్రికా రచయితలలో అగ్రగణ్యుడు రాజారాంమోహన్ రాయ్ తదితరులు దీనిని గట్టిగా వ్యతిరేకించారు. ఈ ఆర్డినెన్స్ క్రింద భారతీయులేగాక, ఆంగ్లేయ సంపాదకులు కూడా అనేకమంది శిక్షలు అనుభవించారు.

ఒకవైపు ఇంగ్లీషు పత్రికలు ప్రభుత్వాన్ని పూర్తిగా సమర్థించే ఆంగ్లో ఇండియన్ పత్రికలు, కొంతవరకు స్వతంత్ర భావాలను వ్యక్తం చేసే భారతీయుల అధీనంలోని ఇంగ్లీషు పత్రికలు - ప్రచురణ జరుగుతుండగా, మరోవైపు హిందూస్తానీ, ఉర్దూ, బెంగాలీ, తమిళం, తెలుగు, మలయాళం, మరాఠీ, గుజరాతీ భాషలలో కూడా పత్రికా ప్రచురణ ప్రారంభమైంది. 1870 నాటికి 62 పత్రికలున్నాయి. వీటికి సుమారు లక్షమంది పాఠకులున్నారు. భారతీయ భాష పత్రికలు సామాన్య ప్రజలలోకి సమాచారం అందించడంలో, (బ్రిటిషు పాఠకులను ఆందోళన కలిగించింది. అనాటి భాషా పత్రికలలో వస్తున్న వార్తలను సరిగా అర్థం చేసుకోకూర్చి ఉన్నట్లుంటే 1857 నాటి సైనిక తిరుగుబాటును గురించి లభించి ఉండేవి అని రెవరెండ్ లాంగ్ వివరించారు. ఆ తర్వాత వచ్చిన వైస్రాయిలు భారతీయ భాషా పత్రికలపై గట్టి నిఘావేసి ఉంచారు. నాటిపై నిషేధాలను విధించడానికి అనేక ప్రయత్నాలు చేశారు.

మొదటి ప్రయత్నంగా 1847లో ప్రెస్ అండ్ రిజిస్ట్రేషన్ ఆఫ్ బుక్స్ ఆక్టును జారీ చేశారు. ఆనాడు ముద్రణయంత్రాలు, పత్రికల ప్రచురణను నియంత్రించే చట్టం ఇది. ఇది పత్రికా స్వేచ్ఛకు పెద్ద ప్రతిబంధకం కాదు. ఈ చట్టాన్ని అప్పుడప్పుడు చేసిన సవరణలతో నేటికీ అమలులో ఉంది.

అయితే, బెంగాలీ తదితర భారతీయ భాషా పత్రికలలో వస్తున్న రచనల పట్ల కోపాద్రిక్తులైన పాఠకులు, వీటిని దండించడానికి 1878లో వర్నాకులర్ ప్రెస్ ఆక్టును జారీ చేశారు. భారతీయ భాషలలో ప్రచురిస్తున్న వార్తా పత్రికలపై పూర్తి నియంత్రణ, అజమాయిషీ పొందడానికి ఉద్దేశించిన చట్టం ఇది. దేశద్రోహం ప్రోత్సహించే రచనలను అదుపు చేయడానికి ఇది ప్రయత్నించింది. సురేంద్రనాథ్ బెనర్జీ వంటి ప్రముఖులు ఈ చట్టాన్ని వ్యతిరేకించారు. బ్రిటన్ లో లిబరల్ పార్టీ నాయకుడు గ్లాడ్ స్టన్ ప్రధానమంత్రి కాగానే దీనిని 1881లో రద్దుచేశారు.

ఆ తర్వాతి కాలంలో జాతీయతా భావాలు వ్యాపించడం భారతీయ భాషా పత్రికలు బహుళ ప్రచారం పొందుతుండటంతో, వీటిలోని వార్తలు భారతీయ సేనపై విపరీత ప్రభావం చూపుతున్నాయని, తిరుగుబాటుకు ప్రోత్సహిస్తున్నాయని వైస్రాయి మింట్ 1906లో బ్రిటన్ లో ప్రభుత్వానికి రాశారు. వివిధ చట్టాల క్రింద అనేక పత్రికలపై కేసులు పెట్టారు. అనేకమంది సంపాదకులకు జైలుశిక్ష విధించారు. 1908లో వార్తా పత్రికలు (నేరాలను ప్రోత్సహించేవి) చట్టం, 1910లో ఇండియన్ ప్రెస్ ఆక్టును జారీ చేశారు. పత్రికలపై ప్రభుత్వ దమననీతి రోజు రోజుకు ఎక్కువ అయింది. అయితే సంస్కరణల ఫలితంగా 1921లో ఈ రెండు చట్టాలను రద్దుచేశారు. అంతకు ముందు తిలక్ వంటి జాతీయ వాదులు, పత్రికా సంపాదకులను దేశద్రోహకర రచనలు చేసినందుకు జైలుశిక్షలు అనుభవించారు.

**అత్యవసర స్థితి**

దేశంలో ఒకే ఒకసారి 1975-76లో అత్యవసర స్థితిని ప్రకటించారు. ప్రధానమంత్రి శ్రీమతి ఇందిరా గాంధీ అత్యవసరస్థితిని విధించినప్పుడు, మొట్టమొదటి లక్ష్యం పత్రికలు ప్రసార మాధ్యమాలపై పడింది. మొదటిసారిగా ప్రెస్ సెన్సార్ను నియమించారు. అంతకుముందు వివిధ నిబంధనల కింద అప్పుయిన నాటిపై అభ్యంతరం చెప్పి శిక్షించడానికి అవకాశం ఉండగా అసలు అచ్చుకాకుండా నిరోధించే అధికారం ప్రభుత్వం

తీసుకుంది. ప్రతి ఒక్క వార్తను సెన్సార్ అధికారి అనుమతిస్తేగాని ప్రచురించడానికి వీలులేదు. ఈ దమననీతికి లొంగిన పత్రికలు విషేధించిన భాగాలను తీసివేసేవి, ఇందుకు ఒప్పుకోని పత్రికలు ఆ స్థలాన్ని ఖాళీగా ఉంచేవి. సంపాదకీయం పనికిరాదన్న సందర్భాలలో కొన్ని పత్రికలు సంపాదకీయం ఉండేచోటును ఖాళీగా ఉంచి పత్రిక ముద్రించారు. పత్రికలు, సంపాదకులు, విలేకరులు నిరంతరం భయంతో గడిపారు. భారతీయ పత్రికా చరిత్రలో పత్రికా స్వేచ్ఛా రంగంలో ఈ అత్యవసర పరిస్థితిని చీకటి కాలంగా పేర్కొంటారు.

### పరువు నష్టం బిల్లు : (Defamation act)

పత్రికా స్వేచ్ఛపై 1988లో ప్రభుత్వం దాడి జరిపినప్పుడు స్వేచ్ఛను కాపాడుకొనడానికి పత్రికలన్నీ ఏకోన్ముఖంగా నిలబడి ఈ ప్రయత్నాన్ని ఎదిరించాయి. బోఫోర్స్, సబ్ మెరీన్, ఫేర్ ఫాక్స్ వంటి కుంభకోణాలను పత్రికలు వెలికితీసి అధికారంలో ఉన్న ప్రముఖులు ముఖ్యంగా ప్రధానమంత్రి, ఆయన సన్నిహిత సహచరులపై నిందారోపణలు ప్రచురిస్తుండడంతో దీనిని అదుపు చేయటానికై పరువు నష్టం బిల్లు - 1988ను లోక్ సభ 1988 ఆగస్టు నెల ఆమోదించింది. పరువునష్టం కలిగించే రచనలలో నిజానిజాలను అది ప్రజాహితం కోసమే రాసినను రుజువు చేయవలసిన బాధ్యత రచయిత పత్రికపై ఉంటుంది. ఇది ఈ బిల్లులోని ముఖ్యమైన అంశం. అయితే ఇది పత్రికా స్వేచ్ఛకు అత్యంత ప్రమాదకరమైన శాసనంగా పరిగణించిన భారతీయ పత్రికలు దీనిని తీవ్రంగా ప్రతిఘటించాయి. వేలాదిమంది పత్రికాధిపతులు, సంపాదకులు, రచయితలు పాల్గొని ప్రదర్శనలు నిర్వహించారు. ఒకరోజు దేశ వ్యాప్తంగా సమ్మెచేశారు. చివరకు దీనిని రాజ్యసభలో ప్రవేశపెట్టడం లేదని ప్రధానమంత్రి రాజీవ్ గాంధీ ప్రకటించవలసి వచ్చింది.

### ప్రెస్ కమిషన్

భారతదేశంలో పత్రికా నిర్వహణ తదితర అంశాలను క్షుణ్ణంగా పరిశీలించడానికి 1952లో మొదటి ప్రెస్ కమిషన్ ను నియమించారు. న్యాయమూర్తి రాజాధ్యక్ష నేతృత్వంలోని ఈ కమిషన్ రెండు సంవత్సరాల పాటు సమగ్రంగా పరిశీలనలు జరిపి నివేదిక సమర్పించింది. ఆ చివరి దేశంలోని 330 దినపత్రికలలో బదుగురు యజమానులు 29 పత్రికలపై అధిపత్యం వహిస్తున్నారని, (మొత్తంలో 31.2 శాతం సర్క్యులేషన్), 15 మంది యజమానుల చేతుల్లో ఉన్న 54 పత్రికల సర్క్యులేషన్ మొత్తం సర్క్యులేషన్లో సగంపైగా ఉందని పేర్కొన్నది. ఈ విధంగా యాజమాన్యం మరింత కేంద్రీకృతమయ్యే సూచనలున్నాయని, పారిశ్రామిక సంస్థలు పత్రికలను స్వాధీనం చేసుకొనడం వాంఛనీయం కాదని, ఇందువలన పత్రికా స్వేచ్ఛకు భంగం కలుగుతుందని అభిప్రాయపడింది.

ఆ తర్వాత ఏర్పాటైన రెండవ ప్రెస్ కమిషన్, దేశంలో పత్రికల స్థితిని క్షుణ్ణంగా అధ్యయనం చేసింది. ముఖ్యంగా గత మూడు దశాబ్దాలకాలంలో వస్తున్న మార్పులను పరిశీలించింది. యాజమాన్యాలు, పత్రికల విషయాలు, శైలి మొదలైనవి. "భారతీయ పత్రికలు అధికభాగం రాజకీయాలు, రాజకీయవాదులకు సంబంధించిన విషయాలకే ప్రాధాన్యమిస్తున్నాయి. పార్టీలలో అంతర్గత వివాదాలు ఒకవైపు, మంత్రులు, నాయకులు రోజూ చేసే భాషణలు మరోవైపు - పత్రికలలో స్థానం అంతా ఆక్రమిస్తున్నాయ"ని ప్రెస్ కమిషన్ పేర్కొన్నది.

### ప్రెస్ కౌన్సిల్

పత్రికా రచనలలో ఉన్నత ప్రమాణాలు నెలకొల్పడాన్ని పాఠకులు, పత్రికల మధ్య తలెత్తే వివాదాలను పరిశీలించడానికి ఏర్పాటైన సంస్థ ప్రెస్ కౌన్సిల్. ఈ కౌన్సిల్ కు సుప్రీంకోర్టు మాజీ న్యాయమూర్తి అధ్యక్షులుగా ఉన్నప్పటికీ ఇది సలహా సంఘమే గాని, దీని నిర్ణయాలకు కోర్టు తీర్పుల వంటి అధికారంలేదు. కనుకనే ఈ నిర్ణయాలను అమలు పర్చడానికి తగిన చట్టపరమైన అధికారం కావాలన్న వాదం బలం పుంజుకుంటున్నది. పత్రికలు బాధ్యతా రహితంగా వ్యక్తులపై నిందారోపణలు చేయడం, వారి స్వంత విషయాలను బహిరంగంగా

వర్ధించడం, ఇందులో కొంతవరకు ప్రజాశ్రేయస్సు దృష్టితోనే చేసినవే అయినప్పటికీ, అనేక సందర్భాలలో వ్యక్తిగత కారణాలవలన, ఇతర రకాల ప్రయోజనాలు ఆశించి చేస్తున్నప్పుడు, పౌరులకు రక్షణ ఏమిటి? పౌరులు అలాంటి సందర్భాలలో ఆయా పత్రికలపై ప్రెస్ కౌన్సిల్ ను ఏర్పాటు చేయడం వాటిని కౌన్సిల్ మందలించడం జరిగింది. అంతేకాక సామాజిక బాధ్యతలను విస్మరించి ప్రవర్తించిన పత్రికలను కూడా మందలించారు.

పత్రికల స్వేచ్ఛకు భంగం కలగకుండా, బయటినుండి నియంత్రణకు బదులు ఆత్మసంయమనం పాటించడానికి ఈ సంస్థ తోడ్పడాలని ఉద్దేశం.

### అఖిల భారత సంపాదకుల మహాసభ

పత్రికా స్వేచ్ఛకు భంగం కలిగే పరిస్థితులు ఏర్పడినప్పుడు కలిసికట్టుగా వ్యవహరించడానికి పత్రికా సంపాదకులు స్థాపించిన సంఘం అఖిలభారత సంపాదకుల మహాసభ (AINEC). 1940 నవంబరులో ఏర్పాటైన ఈ సంఘం పత్రికలకు, ప్రభుత్వానికి మధ్య సందర్భాల వేదికగా ఉండేది. ఆనాడు యుద్ధ కృషికి వ్యతిరేకంగా, జాతీయ పోరాటం కొనసాగిస్తున్న రాజకీయ కార్యకలాపాలకు ఎంతవరకు ప్రాముఖ్యం ఇవ్వాలన్న విషయంలో ప్రభుత్వంతో పీచీ వచ్చింది. "పత్రికలకు వార్తలను ప్రచురించే హక్కు ఉంది: సాధారణ రాజకీయ కార్యకలాపాలకు సంబంధించిన వార్తలను స్వేచ్ఛగా ప్రచురించనివ్వాలి." అని ఎ.బి.ఎన్.ఇ.సి. తొలి అధ్యక్షులు శ్రీ కస్తూరి శ్రీనివాసన్ స్పష్టం చేశారు. అయితే గాంధీజీ తదితర నాయకుల విజ్ఞప్తులను ప్రభుత్వం ప్రచురించవీయలేదు. 1942లో క్విట్ ఇండియా ఉద్యమ సందర్భంగా ప్రభుత్వం విధించిన కఠిన నిబంధనలను గురించి ప్రస్తావిస్తూ, "దేశ స్వతంత్ర పోరాటంలో పత్రికా స్వేచ్ఛ కూడా ఒక భాగమే. అయితే దేశం స్వతంత్రం వచ్చేవరకు ఒక వంక పత్రికా స్వేచ్ఛ కొరకు పోరాటం కొనసాగిస్తూనే, మరోవంక ఉన్న పరిమితులకు లోబడి ప్రజలకు సమాచారం అందించవలసిన బాధ్యత మనపై ఉంది" అని ఈ సంఘం పోర్కొన్నది. ప్రభుత్వ సర్కూలర్లు, ప్రభుత్వ నేతల ప్రసంగాలు, మొదలైనవి ప్రచురించరాదని పత్రికలు నిర్ణయించి, అమలు పరచాయి. ఆ తర్వాత గత అర్ధ శతాబ్దకాలంలో ఈ సంస్థ వివిధానేక విషయాలుపై తమ అభిప్రాయాలను వ్యక్తం చేస్తూ, సమస్యల పరిష్కారానికి కృషి చేస్తున్నది.

### కార్మిక సంఘాల ఆవతరణ

స్వతంత్రం రాకవార్యం పత్రికా నిర్వహణ రచనా వ్యాసంగం ఒక లక్ష్యం, ధ్యేయంగానే ఉండేవి, సామాజిక దురాచారాలను రూపుమాపడానికి, జాతీయభావం పెంపొందించడానికి, స్వతంత్ర పోరాటంలో భాగంగానే ఉండేవి. అయితే స్వతంత్రానంతరం వార్తా పత్రిక ఒక పరిశ్రమగా వ్యాపారంగా, వృత్తిగా రూపాంతరం చెందడంతో, ఇందులోని వివిధ వర్గాల ఆర్థిక ప్రయోజనాలను కాపాడుకోడానికి కృషి ప్రారంభమైంది. యజమానుల సంఘాలు (ఇండియన్ న్యూస్ పేపర్ సొసైటీ), పత్రికా రచయితల ట్రేడ్ యూనియన్ (ఇండియన్ ఫెడరేషన్ ఆఫ్ వర్కింగ్ జర్నలిస్టులు), పాత్రికేయతర సిబ్బంది యూనియన్లు ఏర్పడ్డాయి.

వర్కింగ్ జర్నలిస్టుల ఫెడరేషన్, ఇటీవలన కాలంవరకు భారతదేశంలో పత్రికలలో పనిచేసే అన్నివర్గాల రచయితలకు ఇది ప్రాతినిధ్యం వహిస్తుండేది. గత దశాబ్ద కాలంలో నేషనల్ యూనియన్ ఆఫ్ జర్నలిస్టులు, ఇండియన్ జర్నలిస్టుల యూనియన్ వంటివి వివిధ రాష్ట్రాలలో బాగా బలం పుంజుకున్నాయి. వర్కింగ్ జర్నలిస్టుల వేతన ప్రమాణాలు, సేవా స్థితిగతులు మొదలైన విషయాలలో వీటి కృషి ప్రశంసనీయం. వృత్తి నైపుణ్యం పెంచడానికి వీరు తరచూ శిక్షణా తరగతులు నిర్వహిస్తున్నారు.

వర్కింగ్ జర్నలిస్టులు ఇతర పత్రికా సిబ్బంది వేతనాల నిర్ణయానికి వేతన సంఘాల నియామకంలో ఈ సంస్థలు చేసిన కృషి ప్రశంసనీయం.

## అభ్యాసం

పార్లమెంటు సమావేశంలో ఒక సభ్యుడు సామాన్య పౌరునిపై చేసిన వ్యాఖ్యలను పత్రికలు ప్రచురిస్తే, పత్రికలపై పౌరులు పరువు నష్టం దావా వేయవచ్చునా? నివరించండి?

.....

.....

.....

.....

.....

### 27.6 వాణిజ్య ప్రకటనలు

భారతదేశంలో మొట్టమొదటి వార్తా పత్రిక 'బెంగాల్ గజెట్' (కలకత్తా జనరల్ ఎడ్యుకేషన్) ను 1780 జనవరి 29న జేమ్స్ అగస్ట్ హీకీ ప్రారంభించారు. ఆనాటి నుండి నేటివరకు పత్రికల రూపురేఖలు, యాజమాన్యం, భాషాశైలి, ఆశయాలు ఎంతో మార్పుచెందాయి. అయితే వాణిజ్య ప్రకటనలు ఆనాటి నుండి పత్రికా నిర్వహణలో ప్రముఖస్థానం ఆక్రమిస్తూనే వచ్చాయి. "అన్ని పార్టీలకు, వ్యక్తులకు అందుబాటులో ఉండే రాజకీయ వాణిజ్య వారపత్రిక. అయితే ఎవ్వరి ప్రభావానికి లొంగదు" అని తన పత్రికను గురించి హీకీ పేర్కొన్నారు. పత్రిక నిర్వహణ ఖర్చులు కొంత ప్రకటనల ద్వారా వసూలు చేసుకొనడం ఆనాటి లక్ష్యం.

వాణిజ్య ప్రకటనలు పత్రికా ప్రచురణకు మద్దతుగా సమాన స్థాయి నుండి పత్రికల విధానాలకు కూడా శాసించే స్థితికి ఎదిగాయని ఇటీవల పరిణామాలు సూచిస్తున్నాయి. పత్రికలను, చెప్పుచేతలలో ఉంచుకోడానికి ప్రభుత్వానికి, పెద్ద సంస్థలకు ప్రకటనలు ఒక ఆయుధంగా రూపొందాయి. ప్రభుత్వ ప్రకటనల కొరకు పత్రికలు ముఖ్యంగా చిన్న పత్రికలు చేసే ప్రయత్నాలు, విన్నపాలు, రోజూ మనం చూస్తూనే ఉన్నాం.

ఆనాడు పత్రిక ఖర్చులో కొద్దిపాటి భాగం ప్రకటనల ద్వారా లభిస్తుండేది. అయితే ఈనాడు ప్రభుత్వాల, ప్రభుత్వ సంస్థలు, వాణిజ్య సంస్థలు కలిసి సాలీనా చేస్తున్న ఖర్చు సామాన్య ప్రజలకు దిగ్భ్రాంతిని కలిగిస్తుంది. 1991-92లో ప్రకటనలపై (పత్రికలు, రేడియో, టెలివిజన్ తదితర సాధనాలు కలిసి) మొత్తం 2000 కోట్ల రూపాయలు ఖర్చు చేసినట్లు లెక్కల ద్వారా తెలుస్తున్నది. దీనిలో 67 శాతం పత్రికలకు, 20 శాతం దూరదర్శనకు (కేబుల్, వీడియోలను కూడా కలిసి), ఆశావాణికి 2.5 శాతం లభించగా 0.5 శాతం సినిమాలకు, 10 శాతం హోర్డింగులు మొదలైన వాటికి లభించింది.

### 27.7. జిల్లా పత్రికలు : జిల్లా సప్లిమెంట్లు

పెద్ద పత్రికలు సమాజానికి అంతటికీ సంబంధించిన ఆర్థిక, సామాజిక, రాజకీయ సమస్యలను గురించి ఆసక్తి కనబరుస్తూ స్థానిక సమస్యలకు తగినంత ప్రాధాన్యం యివ్వలేకపోయాయి. ఇది స్థానిక పత్రికల, జిల్లా పత్రికల ఆవిర్భావానికి దారితీసింది. రాష్ట్ర స్థాయి, జాతీయ స్థాయి వార్తలకు, సమస్యలకు ప్రాధాన్యం యిస్తూనే, తమ పట్టణం లేక తమ జిల్లాలో జీవనమరణ సమస్యలుగా ఉన్న అంశాలకు అంతకు మించిన ప్రాధాన్యం యిచ్చి, ప్రజాదృష్టిని వాటిపైకి మరలించడంలో ఈ పత్రికలు ప్రముఖ పాత్ర వహించేవి. ఉదాహరణకు ఆంధ్రదేశంలో జమీన్దార్లు (నెల్లూరు), గుంటూరు పత్రిక, జనత (విజయవాడ), ప్రజావాణి, రాజమండ్రి సమాచారం వంటివి అనేక పత్రికలను పేర్కొనవచ్చు. ప్రెస్ కమిషన్ తన నివేదికలో ఈ విషయాన్ని ప్రస్తావించి,

జిల్లా పత్రికలకు ప్రాణాహంకారం యివ్వడం ద్వారా స్థానిక ప్రజలలో సామాజిక స్పృహ కలిగించవచ్చునని పేర్కొన్నది.

అయితే జిల్లా పత్రికల వ్యవస్థ పెడదారి పట్టి అవాంఛనీయమైన పరిణామాలకు దారితీసింది. కొన్ని పత్రికలు ప్రజా సమస్యల కంటే, ప్రముఖులను బెదిరించి సొమ్ము చేసుకొనడం ప్రారంభించాయి. అధిక సంఖ్యక పత్రికలు వాణిజ్య ప్రకటనలు, ముఖ్యంగా కోర్టు ప్రకటనలు, దొరికినప్పుడే ప్రచురించే పద్ధతి ప్రారంభించాయి. దీనితో స్థానిక, జిల్లా పత్రికల పట్ల గౌరవం తగ్గింది. అయినప్పటికీ నేటికీ ప్రతిజిల్లాలోను స్థానిక సమస్యలనే ప్రాధాన్యమిచ్చి, క్రమం తప్పకుండా ప్రచురిస్తున్న ఒకటి రెండు పత్రికలు ఉన్నాయి, వాటికి ప్రజాదరణ కూడా ఉంది. (కాని ఇటీవలి కాలంలో పెద్ద తెలుగు పత్రికలు అనుసరిస్తున్న ఒక విధానం ఈ జిల్లా పత్రికలను గట్టిగా దెబ్బతీసింది. ఇది మిగతా భాషా పత్రికలలో అంతగా లేదనవచ్చు. ఈనాడు, ఆంధ్రజ్యోతి, ఉదయం, ఆంధ్రప్రభ, ఆంధ్రభూమి వంటి పెద్ద పత్రికలు ప్రతి జిల్లాకు ఒక ప్రత్యేక సప్లెమెంట్ ప్రచురిస్తున్నాయి. ఆ జిల్లాలోని విషయాలను కొన్ని సందర్భాలలో పేజీలు నింపడానికి అతి చిన్న సంగతులను ప్రాముఖ్యం లేని విషయాలను అవాంఛనీయమైన నిందారోపణలను కూడా ప్రచురిస్తున్నాయి. విశాఖపట్టణం, విజయవాడ, రాజమండ్రి, తిరుపతి, హైదరాబాదు తదితర పట్టణాల నుండి ఎడిషన్లు ప్రారంభించిన తెలుగు దినపత్రికలు మామూలు దిన పత్రికలతో పాటు జిల్లా సప్లెమెంటును, రంగురంగులలో ముద్రించి అందిస్తున్నాయి. దీని వలన జిల్లాలోని ప్రతి చిన్న విషయానికీ ప్రచురణకు అర్హత లభిస్తున్నది. అయితే ఒక పెద్ద నష్టం కూడా కలుగుతున్నది. జిల్లా ఎల్లలు డాటి ప్రెస్ జిల్లా గ్రామంలో జరిగిన విషయాలు కూడా మరగమన పడుతున్నాయి. 'బాల్కనైజేషన్' - ఏ జిల్లాకు ఆ జిల్లా గిరిగీసిన దీనిగా తయారైంది.

ఈ జిల్లా సప్లెమెంట్లు ప్రచురించడం ప్రారంభించిన తర్వాత ఇంత పెద్ద మొత్తంలో (రాశిలో) సమాచారం సేకరించడానికి అనుభవం లేని వారిని కంట్రీబ్యూటర్లుగా నియమించడం వలన ప్రచురిస్తున్న సమాచారంలో వాసి లోపిస్తున్నది.

### ప్రత్యేక పత్రికలు

పత్రికలు ప్రారంభించిన రోజులలో సామాజిక, సాహిత్య విషయాలకే ప్రాధాన్యత లభిస్తుండేది. అయితే క్రమక్రమంగా ప్రజలకు సంబంధించిన విషయాల పరిధి పెరిగి వారు శ్రద్ధ తీసుకుంటున్న అంశాలు పెరిగాయి. నిజానికి ఒక్కొక్క విషయంలో ప్రజల - పాఠకుల ఆసక్తి పెరుగుతుండడంతో, మొదట మొదట కొన్ని పేజీలు కేటాయిస్తున్న పత్రికలకు బదులు అదే విషయానికి ప్రత్యేకించిన పత్రికల ప్రచురణ ప్రారంభమైంది. క్రీడలు, సినిమా, సాహిత్యం, ఉద్యోగవార్తలు, వ్యవసాయం, బాలలు, మహిళలు, కథలు, ఆర్థిక విషయాలు, ఇటీవలి కాలంలో కేవలం షేర్ బజార్ వార్తలకు సంబంధించిన పత్రికలు వస్తున్నాయి. మామూలు వార్తలకు తోడుగా ఈ ప్రత్యేక రంగంలో మరింత నిశితంగా సమాచారం తెలుసుకొనాలన్న ఆసక్తి కల పాఠకుల సంఖ్య బాగా పెరిగింది. ఆయా రంగాలలో రచయితల సంఖ్య కూడా పెరిగింది. ఈ రచయితలు కూడా ప్రత్యేక శిక్షణ పొందిన నిష్ణాతులు.

ఉదాహరణకు ఆర్థిక వాణిజ్య పత్రికలు ఇంగ్లీషులో ప్రతి పెద్ద దినపత్రిక ఈనాడు ప్రత్యేకం ఆర్థిక వాణిజ్య విషయాలకు అంకితమైన దినపత్రికను ప్రచురిస్తున్నది. ఇకనావిక్ టైమ్స్ (టైమ్స్ ఆఫ్ ఇండియా గ్రూపు), హైనాన్వియల్ ఎక్స్ ప్రెస్ (ఇండియన్ ఎక్స్ ప్రెస్ గ్రూపు), బిజినెస్ లైన్ (హిందూ), బిజినెస్ స్టాండర్డ్ (హిందూస్థాన్ స్టాండర్డ్), మొదలైనవి ఈ కోవకు చెందినవే. ఇవికాక కామర్స్ అండ్ ఇండస్ట్రీ, ఎకానమిస్ట్, మనీ, షేర్ బజార్ వంటివి ఇంకా చాల పత్రికలు ఉన్నాయి. ఆర్థిక, వాణిజ్య, విషయాలు, షేర్ల ధరలు, కొత్త షేర్ల విడుదల తదితర అంశాలకు సంబంధించిన సమగ్ర సమాచారం ఈ పత్రికలలో లభిస్తుంది. పరిశ్రమలను నిర్వహిస్తున్నవారు, పెట్టుబడులు పెట్టదల్చిన సామాన్య ప్రజలు పైతం ఈ పత్రికలను ఆసక్తితో చదువుతున్నారు.

## సినిమా పత్రికలు

ఒక శతాబ్దం క్రితం భారతదేశంలో ప్రారంభమైన చలన చిత్ర పరిశ్రమ ఒక వ్యవస్థీకృతమైన పరిశ్రమగా, వేల కోట్ల రూపాయల పెట్టుబడులతో, దాదాపు దేశ ప్రజలందరికీ వినోదం అందించే సాధనంగా రూపొందింది. ప్రభుత్వానికి వందల కోట్ల రూపాయలు పన్నుగా చెల్లిస్తూ, లక్షల మందిని ప్రత్యక్షంగా, పరోక్షంగా ఉపాధి కల్పిస్తూ, ఒక కళారూపంగా ఉన్న చలన చిత్ర పరిశ్రమ పట్ల సామాన్య ప్రజానీకంలో విశేషమైన ఆసక్తి ఉంది. చిత్రాల విషయమే గాక, నటీనటులు, సాంకేతిక నిపుణులు, రచయితలు, దర్శకులు, సంగీత దర్శకులు, గాయకుల జీవిత విశేషాలు మొదలైనవి తెలుసుకోవాలని ప్రజలు, ప్రేక్షకులు తహ తహ పడ్తున్నారు. అసలు విషయానికి మిల్చినసాలా చేర్చి, మరింత ఆసక్తికరంగా వ్రాసే పత్రికలకు ఆదరణ పెరిగింది. ప్రారంభంలో దినపత్రికలు, ఇతర వార, పక్షపత్రికలు, సినిమా పేజీలను కేటాయించేవి, అయితే పరిశ్రమ బాగా విస్తరించడంతో ఈ సినిమా కబుర్లను ప్రచురించే పత్రికలు బిన్నో ప్రారంభమయ్యాయి. ఇంగ్లీషులో స్క్రీన్, స్టార్ డ్రిస్ట్, ఫిలిం ఫెర్ వంటివి, తెలుగులో సీతార, శివరంజని, జ్యోతిచిత్రమొదలైన వాటిని పేర్కొనవచ్చు. పరిశ్రమకు సంబంధించిన సమాచారంతోపాటు వ్యక్తిగత విషయాలు ఉబుసుపోక కబుర్లు, నిందలు, గాలి కబుర్లు కూడా ప్రచురించడం జరుగుతున్నది. ఏ సెట్లో ఏమి జరుగుతున్నది సినిమా ప్రముఖుల బివిష్యత్ కార్యక్రమాలు మొదలైనవి కూడా చోటు చేసుకుంటున్నాయి.

సినిమా పత్రికలు ఒక ప్రత్యేక కోవకు చెందిన పత్రికా రచనగా స్థిరపడింది. నటీనటుల నటనా కౌశలం గురించి విస్తృత ప్రచారం జరగడంతో ఈ ఆకర్షణ కారణంగా ఇటు చలన చిత్ర పరిశ్రమలోనే గాక దేశ రాజకీయ రంగంలో కూడా ప్రముఖ స్థానం ఆక్రమించ గలిగారు. తమిళనాడులో ఎం. జి. రామచంద్రన్, కరుణానిధి, కుమారి జయలలిత, ఆంధ్రప్రదేశ్ లో ఎన్.టి. రామారావు, కృష్ణ, జమునా రమణరావు మొదలైన వారు ప్రజానాయకులుగా చట్టసభలకు ఎన్నికయ్యారు.

### శతాబ్ది జరుపుకున్న పత్రికలు - టైమ్స్ ఆఫ్ ఇండియా :

నేటికీ ప్రచురణ జరుగుతున్న పత్రికలలో అతి పెద్దది టైమ్స్ ఆఫ్ ఇండియా. బ్రిటీష్ వలస పాలనకు గట్టి మద్దతు నిచ్చిన ఈ పత్రిక 1838 నవంబరు 3న బాంబే టైమ్స్ పేరున ప్రారంభమైంది. 1861లో మరో రెండు పత్రికలను కూడా విలీనం చేసుకొని టైమ్స్ ఆఫ్ ఇండియాగా అవతరించింది. భారతదేశంలో పత్రికా రచనకు, పత్రికా నిర్వహణకు, స్వేచ్ఛకు ఒక వరపడి పెట్టిన గొప్ప పత్రిక. 1920 ప్రాంతంలో ఈ పత్రికలో సబ్ ఎడిటర్ పనిచేసిన ప్రముఖ జాతీయవాది, సంపాదకులు కోటం రాజు రామారావు ఈ పత్రికను గురించి వ్రాస్తూ, ఐరోపా దేశస్థుల యాజమాన్యంలోని సంస్థకు ఉండే సమాజ పరిమితులను మినహాయిస్తే, సంపాదకీయ రంగంలో జాతి వివక్షత లేదు అని పేర్కొన్నారు. దానికి రెండే లక్ష్యాలు : బ్రిటీష్ రాజరిక పాలన కొనసాగాలి, భారతీయుల రాజకీయ ఆకాంక్షలను గౌరవించాలి అని ఆయన వ్రాశారు. "అది సంపూర్ణమైన పత్రిక. భారతీయ పత్రికల కంటే ఎక్కువగా భారతదేశ వార్తలను ప్రచురించేది" అని శ్రీ రామారావు పేర్కొన్నారు.

టైమ్స్ ఆఫ్ ఇండియా యాజమాన్యం 1888లో ప్రారంభించిన గొప్ప వార పత్రిక ఇలస్ట్రేటెడ్ వీక్లీ ఆఫ్ ఇండియా కొన్ని సంవత్సరాల క్రితం మూతపడిన ఈ పత్రికను తిరిగి ప్రారంభించారు. ప్రయత్నాలు జరుగుతున్నాయి. కేవలం ఆర్థిక విషయాలను గురించి వ్రాసే మొట్టమొదటి దినపత్రిక ఇకనామిక్ టైమ్స్ ను 1916లో ప్రారంభించారు. ఈ సంస్థ ఈనాడు హిందీ, ఇంగ్లీషు, మరాఠీ తదితర భాషలలో దినపత్రికలేగాక, క్రీడలు, సినిమాలు, పిల్లలు, సైన్స్ వంటి అంశాలను ప్రత్యేక పత్రికలను కూడా ప్రచురిస్తున్నది.

### ది స్టేట్స్ మన్ :

బ్రిటిషు వారు ప్రారంభించిన మరో ముఖ్యమైన పత్రిక ది స్టేట్స్ మన్. 1875 జనవరిలో ప్రారంభించిన

ఈ పత్రిక సహజంగానే బ్రిటిషు పాలనకు అనుకూలంగా వ్రాస్తున్నప్పటికీ, ఇతరుల అభిప్రాయాలకు కూడా గౌరవమిచ్చేదని జవహర్ లాల్ నెహ్రూ ప్రశంసించారు. ఆయన రోజూ ఈ పత్రికను చదివేవారట జైలులో ఉన్నప్పుడు ఆయనకు అందే పత్రికలలో ఇది ముఖ్యమైనది. 1928లో సైమన్ కమిషన్ ను బహిష్కరించినప్పుడు, కమిషన్ తో సహకరించమని ఈ పత్రిక ప్రజలకు విజ్ఞప్తి చేయగా, జాతీయ వాదులు దానిని తగ్గలపెట్టారు. అది తగదని చెప్పతూ, పత్రిక సంపాదకీయాలు చదవకపోతే, అవతలివారి అభిప్రాయాలు తెలుసుకోడానికి అవకాశం ఉండదని ఆయన సలహా ఇచ్చారు. స్వాతంత్ర్యనంతరం ఇతర ఆంగ్లో యిండియన్ పత్రికల మాదిరిగా, స్టేట్స్ మన్ కూడా భారతీయుల యాజమాన్యంలోకి వచ్చింది. పత్రికా స్వేచ్ఛను పరిరక్షించడంలో స్టేట్స్ మన్ నిర్విరామ పోరాటం కొనసాగిస్తూనే ఉంది.

### అమృత బజార్ పత్రిక

భారతీయులు ప్రారంభించిన పత్రికలలో అమృతబజార్ పత్రిక అతి ప్రాచీనమైనది. ప్రస్తుతం బంగ్లాదేశ్ లోని జసోర్ జిల్లాలో అమృతబజార్ గ్రామంలో బెంగాలీ వార పత్రికగా 1868 ఫిబ్రవరిలో ప్రారంభమైన ఈ పత్రిక 1871లో కలకత్తాకు తరలి వచ్చింది. భారతీయ భాషా పత్రికలను అదుపులో ఉంచడానికి చేసిన చట్టం నుండి తప్పించుకున్నది. అమృతబజార్ 1878లో ఇంగ్లీషు వార పత్రికగా, తర్వాత 1891 ఫిబ్రవరిలో ఇంగ్లీషు దినపత్రికగా మరూపాంతరం చెందింది. భారతీయుల ప్రయోజనాలు కాపాడటానికి, రహస్య సమాచారం బహిర్గతం చేయడానికి, ఆకారణంగా ప్రభుత్వ కోపానికి గురియైనప్పటికీ వెనకాడకుండా తన బాధ్యతలను నిర్వర్తించిన పత్రిక. పత్రిక సంపాదకుడు సి సి కుమార్ ఘోష్, గవర్నర్ జనరల్ తో సహా ఉన్నతాధికారులను ప్రభుత్వ చట్టాలను ధిక్కరించి, అనేక పర్యాయాలు జరిమానాలు, పత్రికపై ధరావతులు చెల్లించారు. దేశ ప్రజలలో రాజకీయ చైతన్యం కలిగించి, మొట్టమొదటి సారి 1875లో ఇండియన్ లీగ్ అనే పేరిట ఒక సంఘాన్ని స్థాపించారు. అతని సోదరుడు మోతీలాల్ ఘోష్ కూడా పత్రిక నిర్వహణలో పాలు, దేశ రాజకీయ పరిణామాల్లో, ప్రముఖుల మధ్య అభిప్రాయ భేదాలు తొలగించి, ఐక్యతకై కృషి చేశారు. రాజకీయ బద్ధవైరులు గోఖలే, తిలక్ మధ్య సయోధ్య కుదర్చడానికై ఆయన వారికి ఒక జాబు వ్రాస్తూ, "మీరిద్దరూ సోదరులవలె కౌగలించుకున్నప్పుడు భారతదేశ భవిష్యత్తు ఉజ్వల మౌతుంది" అని ఆకాంక్షించారు.

### ది హిందూ

భారతీయులు ప్రారంభించి, నేటికీ నడుపుతున్న మరో పత్రిక ది హిందూ. 1878 సెప్టెంబరు 20 మద్రాసులో జి. సుబ్రమణ్య అయ్యర్, ఎం. వీర రాఘవా చారియర్, మరో నల్లరు మిత్రులు వార పత్రికగా ప్రారంభించడానికి తక్షణ కారణం, "మొదటి సారి భారతీయుడు టి. ముత్తుస్వామి అయ్యర్ ను మద్రాసు హైకోర్టు న్యాయమూర్తిగా నియమించడంపట్ల ఇంగ్లీషు పత్రికలు చేసిన విమర్శలు" అని సుబ్రమణ్య అయ్యర్ పేర్కొన్నారు. ఆయన మొదటినుండి కాంగ్రెసు ఉద్యమంలో సన్నిహిత సంబంధం కలవారు. 1885లో బొంబాయిలో జరిగిన మొట్టమొదటి జాతీయ కాంగ్రెసు మహాసభలో మొట్టమొదటి తీర్మానం ప్రతిపాదించిన వ్యక్తి, గొప్ప సంస్కరణవాది.

ఆర్థిక తదితర కారణాల వలన హిందూ పత్రిక యాజమాన్యం చేతులు మారి, 1905లో ఎస్. కస్తూరిరంగ అయ్యంగార్ పత్రిక యాజమాన్యం స్వీకరించారు. నేటివరకు ఆ కుటుంబమే పత్రికను ప్రచురిస్తున్నది. జాతీయ భావాలతో, నిష్పక్షపాతంగా, నిజాయితీగా వార్తలను, వాఖ్యలను ప్రచురిస్తూ, హిందూ పత్రిక భారతీయ పత్రికా రచనలో ఆదర్శప్రాయమైన ఒకవడిని సృష్టించింది. సుబాస్ బోస్, వి.కె. కృష్ణమీనన్, షెల్వాకర్ వంటి ప్రముఖులెందరో ఈ పత్రిక విలేకరులుగ పనిచేశారు. దేశంలో మొట్టమొదటి సారిగా ఫోటోమిలీ ఎడిషన్లు ప్రచురించింది. స్పార్ట్ అండ్ పాస్ టైమ్ (తర్వాత స్పోర్ట్ స్టార్), ఫ్రంట్ లైన్ వంటి పత్రికలను ప్రచురిస్తున్నది. ఇటీవలనే బిజినెస్ లైన్ దిన పత్రికను కూడా ప్రారంభించింది.

## ట్రే బ్యూస్

ట్రేబ్యూస్ పత్రిక అత్యుత్తమ వ్యాఖ్యల పత్రిక అని మహాత్మాగాంధీ 1932లో ప్రశంసించారు. ఆనాటి పత్రిక సంపాదకులు కాశీనాథ్ రాయ్ విశ్వేషణలు అత్యంత విజ్ఞానదాయకంగా ఉండేవని అందరూ కొనియాడారు. 1881 ఫిబ్రవరి 2వ తేదీన వార పత్రికగా లాహోర్లో సర్దార్ దయాల్ సింగ్ మజీరియా ప్రారంభించారు. దీనిని నడపడానికి ఒక ట్రస్టును ఏర్పాటు చేశారు. "నోరులేని ప్రజల ప్రయోజనాలను కాపాడడానికి శక్తి వంచన లేకుండా కృషి చేస్తాయని" పత్రిక తొలిసంచికలో ప్రకటించారు. ఇది జాతీయ భావాల ప్రచారానికి గట్టి కృషి చేసింది. అవిభక్త భారతదేశంలో పంజాబ్, సింధు, బెలూచిస్థాన్, వాయవ్యసరిహద్దు రాష్ట్రాలలో గొప్ప ప్రభావం కలిగి ఉన్న పత్రిక, పత్రికా స్వేచ్ఛ కాపాడడానికి నిర్భయంగా విమర్శలు చేసింది అనేక సందర్భాలలో సంపాదకులు జైలు శిక్షలు కూడా అనుభవించారు. దేశ విభజన సమయంలో దుండగులు పత్రికను ధ్వంసం చేశారు. పత్రిక 1948లో అంచాలా నుండి తర్వాత సిమ్లానుండి ప్రచురించడం ప్రారంభించారు. 1969లో చండీఘర్ ను తరలించారు.

ట్రస్టుల ద్వారా నిర్వహిస్తున్న కొద్ది పత్రికలలో ఇదొకటి. ఇటీవలి కాలంలో ట్రేబ్యూస్ పంజాబీలోను, హిందీలోను కూడా ప్రచురిస్తున్నారు.

నాటి నుండి నేటివరకు నిర్భయంగా ప్రభుత్వాన్ని కాని, వేరెవరినీ కాని విమర్శించడానికి వెనుకాడలేదు. కనుకనే 1975లో అత్యవసర స్థితి కాలంలో పత్రికాస్వేచ్ఛ కొరకు పోరాడిన ట్రేబ్యూస్ ఎన్నో యిబ్బందులను ఎదుర్కొన్నది.

## అభ్యాసం

### 27.8. చలన చిత్రాలు

సమాచార వితరణలో చలనచిత్రాలను ముఖ్యమైన ప్రసార మాధ్యమంగా పరిగణించాలి. దృశ్య, శ్రవణ ప్రసార మాధ్యమమైన చలన చిత్రాలు వినోదానికే గాక, విజ్ఞానం అందించడంలోను, ప్రజలను ప్రభావితం చేసి, కార్యోన్ముఖులను చేయడంలోను ప్రముఖపాత్ర వహించాయి. దూరదర్శన్, రేడియోలు రంగ ప్రవేశం చేసిన తర్వాత వాటి పరిధి అనూహ్యంగా ఉండటం వలన చలన చిత్రాలు వాటితో పోటీ పడలేక పోతున్నాయి. అయినా నేటికీ గ్రామీణ ప్రజలలో చైతన్యం తీసుకురాగల ప్రసార మాధ్యమంగానే ఉన్నది.

ఘోరమైన కొన్ని చిత్రాలను అతివేగంగా కదిలించడం ద్వారా చర్య జరుగుతున్న కల్పించవచ్చునని 19వ శతాబ్ది చివరి రోజులలో శాస్త్రజ్ఞులు కనుకొన్నారు. ఈ సూత్రానికి రూపకల్పన చేసిన ఆమెరికా, (ఫ్రాన్సు), జర్మనీ శాస్త్రజ్ఞులు 1859లో తొలిసారిగా దీనిని ప్రజలకు చూపించారు. అదే సినిమా - చలన చిత్రాల - ప్రారంభం కనుకనే 1995 సంవత్సరంలో ప్రపంచ చలన చిత్ర శతాబ్ది ఉత్సవాలు జరుపు కుంటున్నారు. 1895

డిశంబరు 28న పార్లమెంట్ లో లూమియే సోదరులు మొట్టమొదటి సెనిమా ప్రదర్శన ఏర్పాటు చేసిన ఆరు వెలలకు (1896 జూలై 7వ తేదీన) బొంబాయిలో లూమియే సోదరులు తమ ప్రదర్శన నిర్వహించారు. అంటే భారతదేశంలో సెనిమా ప్రపంచ సెనిమా ఆవిర్భవించిన కొద్ది కాలానికే రంగ ప్రవేశం చేసినదనవచ్చు. మొదట మొదట చిన్న చిన్న సంఘటనలను గురించిన చిన్న చిన్న సెనిమాలు తీసేవారు. డాక్యుమెంటరీలు అనవచ్చు. 1913లో గాని భారతదేశంలో మొట్టమొదటి పూర్తి నిడివి కథా చిత్రం - రాజా హరిశ్చంద్ర - తయారు కాలేదు. భారత చలన చిత్ర పితామహుడు దాదా సాహెబ్ ఫాల్కే దీని నిర్మాత. ఇది శబ్దం లేని మూకీ సెనిమా. ఆ తర్వాత 1931లో అర్బక్షర్ ఇరానీ మొట్టమొదటి టాకీని - ఆలం ఆరా - తీశారు. ఆనాటినుండి భారతదేశంలో చలన చిత్ర నిర్మాణం కలకత్తా, బొంబాయి, మద్రాసులలో విరివిగా కొనసాగింది, ఇటీవలి కాలంలో హైదరాబాదు, తిరువనంతపురం, తదితర పట్టణాలలో కూడా చలన చిత్ర పరిశ్రమ బాగా అభివృద్ధి చెందింది. ఈనాడు ప్రపంచంలో చలన చిత్ర నిర్మాణంలో అగ్రగామిగా ఉన్న దేశాల సరసన భారతదేశం కూడా స్థానం సంపాదించుకున్నది. తీస్తున్న చిత్రాల సంఖ్య దృష్ట్యా భారతదేశం అమెరికా జాపాన్ కంటే ఆధిక్యతలో ఉంది.

తొలి మూకీ 1913లో తీసిన నాటినుండి నేటివరకు భారతదేశంలో 25,000 కథా చిత్రాలకు పైగా తయారయ్యాయి. ప్రధానమైన భాషలు మాత్రమే గాక, మాండలికాలు కూడా కలిసి 35 భాషలలో చిత్రాలు నిర్మిస్తున్నారు. ఇది ప్రపంచంలోనే ఒక రికార్డు. అధిక సంఖ్యలో హిందీ భాషలో చిత్రాలు నిర్మిస్తున్నప్పటికీ, తెలుగు, తమిళం, మళయాళం, కన్నడ భాషా చిత్రాలు ఆ తర్వాత స్థానంలో ఉన్నాయి. గత అర్ధ శతాబ్ద కాలంలో (1941-1990) కథా చిత్రాలు హిందీలో 5843 తమిళంలో 3726, తెలుగులో 3580, కన్నడంలో 1505, మళయాళంలో 2298 నిర్మించారు.

## 27.9. ఫిలిమ్స్ డివిజన్

భారతదేశ చలనచిత్ర పరిశ్రమలో భారత ప్రభుత్వ ఫిలిమ్స్ డివిజన్ కు ప్రముఖ స్థానం ఉంది. ప్రయివేటు నిర్మాతలు వాణిజ్యపరంగా, లాభాపేక్షతో (కొద్దిమంది కళాసృష్టిగా భావించిన వారు లేకపోలేదు) కథా చిత్రాలను తీస్తుండగా దేశంలో వార్తా చిత్రాలను, డాక్యుమెంటరీలను తీసిన మనత ఫిలిమ్స్ డివిజన్ కు చెందుతుంది.

స్వతంత్రానికి ముందు ఒకవైపు దేశ భక్తులు చలన చిత్రాలు జాతీయ భావాలకు వ్యాప్తి చేయడానికి ఉపయోగిస్తుండగా, బ్రిటిషు ప్రభుత్వం ద్వితీయ ప్రపంచ యుద్ధకాలంలో యుద్ధకృషికి ఉపయోగించగల సాధనంగా గుర్తించింది. ఈ లక్ష్యంతో తయారు చేయించిన 'సమాచార చిత్రాల' కు ప్రజాదరణ లభించక పోవడంతో డిఫెన్స్ ఆఫ్ ఇండియా నియమాల క్రింద ప్రతి సెనిమా ప్రదర్శనలోను కనీసం 2000 అడుగుల 'ప్రభుత్వ సెనిమా' ప్రదర్శించడం అనివార్యమని ప్రకటించింది. పైగా నిడివిని బట్టి ప్రభుత్వానికి రుసుం చెల్లించవలసి ఉంటుంది. వేరు రూపాలలో ఇటువంటిది నేటికీ అమలులో ఉంది.

అయితే యుద్ధ కాలంలో ఈ సమాచార చిత్రాలను తయారు చేయడానికి ఇన్ ఫర్ మేషన్ ఫిలిమ్స్ ఆఫ్ ఇండియా అనీ, ఫిలిం ఎడ్యుకేషన్ బోర్డు ఫేరున రెండు సంస్థలను ఏర్పాటు చేసినా, స్వతంత్రం రాక పూర్వమే వీటిని రద్దు చేశారు. స్వతంత్రానంతరం అప్పటి సమాచార శాఖ మంత్రి సెక్టర్ వల్లెట్ బాయ్ పటేల్ దూర దృష్టితో 1948 ఏప్రిల్ లో ఇప్పటి ఫిలిమ్స్ డివిజన్ ఏర్పాటైంది. ఆనాటినుండి ఇటీవలి కాలం వరకు ప్రతివారం ఒక న్యూస్ రీల్ ను, ఒక డాక్యుమెంటరీ చిత్రాన్ని తయారుచేసేవిడుదల చేస్తూ వచ్చింది. తర్వాత 1985-86లో జాతీయ స్థాయిలో న్యూస్ రీల్ ను విడుదల చేయడానికి బదులు, ప్రాంతీయ స్థాయిలో విడుదల చేయడం ప్రారంభించారు. 1948లో ప్రారంభించిన నాటి నుండి ఫిలిమ్స్ డివిజన్ సుమారు 4,000 డాక్యుమెంటరీ చిత్రాలను, 3,000 న్యూస్ రీల్ ను నిర్మించి ప్రదర్శనను విడుదల చేసింది. వీటిని అన్ని ప్రధాన భారతీయ భాషలలోను డబ్బింగ్ చేశారు.

ఫిలిమ్స్ డివిజన్ నిర్మించిన అనేక చిత్రాలకు జాతీయ అంతర్జాతీయ స్థాయిలో బహుమతులు, ప్రశంసలు లభించాయి.

ఇదే పద్ధతిలో వివిధ రాష్ట్ర ప్రభుత్వాల సమాచార శాఖలలో భాగంగా ఫిలిం యూనిట్ల పనిచేస్తున్నాయి.

రాష్ట్ర ప్రగతిని ప్రముఖ సంఘటనలను చిత్రీకరించి తమ యూనిట్ల ద్వారా ప్రదర్శించడానికి, ఫిలిమ్స్ డివిజన్ ద్వారా న్యూస్ రీల్ లో చేర్చించడానికి కృషి చేస్తున్నారు. అయితే ఇటీవలి కాలంలో వీడియోల ద్వారా చిత్రీకరించడంతో చలన చిత్రాల ప్రాముఖ్యం బాగా తగ్గిపోయింది.

దేశంలో చలన చిత్ర పరిశ్రమ ప్రోత్సహిస్తున్న సంస్థలలో ఫిలిం పెస్టివల్ డైరెక్టరేటు, బాలలు యువకుల చిత్రాలను తీసే నేషనల్ సెంటర్ ఆఫ్ ఫిలిమ్స్ ఫర్ చిల్డ్రన్ అండ్ యంగ్ పీపుల్ వంటి వాటిని కూడా పేర్కొనాలి.

### అభ్యాసం

ఫిలిం సర్టిఫికేషన్ గురించి వ్రాయండి.

.....

.....

.....

.....

.....

.....

.....

.....

.....

.....

### 27.10. ఆకాశవాణి

రేడియో ప్రసారాలు ప్రపంచంలో మొట్టమొదటి సారిగ వ్యవస్థీకృతంగా 1920లో ఆమెరికాలోని పిట్స్ బర్గ్ లో జరిగాయి. ఆ వెంటనే బ్రిటన్ లోను ఇతర ఐరోపా దేశాలలోను ప్రారంభమయ్యాయి. ఈ విషయంలో భారతదేశం వెనకబడి లేదని, ఈ సాంకేతిక విజ్ఞానం భారతదేశానికి ఆ వెంటనే వచ్చిందని అనవచ్చు. 1921 ఆగస్టులో బొంబాయి నుండి పూనాలో ఉన్న గవర్నర్ కోర్టు పై టైమ్స్ ఆఫ్ ఇండియా పత్రిక రేడియో ప్రసారాలు చేసింది. ఆ తర్వాత ఐదారు సంవత్సరాలలో కలకత్తా, బొంబాయి, మద్రాసు లలో బెల్నాహాకుల ద్వారా మరికొన్ని ప్రయత్నాలు జరిగాయి. అయితే భారతదేశంలో బొంబాయి రేడియో కేంద్రం 1927 జూలై 23న క్రమబద్ధమైన రేడియో ప్రసారాలు ప్రారంభించింది: అదే భారతదేశంలో వ్యవస్థాపరంగా రేడియో ప్రసారాలకు నాంది (బ్రిటన్ లో రేడియో ప్రసారాలు ప్రారంభించిన వెంటనే 1923 నవంబరులో మార్క్సి కంపెనీకి చెందిన కర్నల్ పింసన్, బ్రిటన్ నుండి పనిచేసే విధంగా భారతదేశానికి ఒక బ్రాడ్ కాస్టింగ్ వ్యవస్థను నెలకొల్పాలని ప్రయత్నించి విఫలమయ్యారు. తన డైరీలో ఈ విషయం గురించి వ్రాసుకొంటూ, "బ్రాడ్ కాస్టింగ్ శక్తిని గురించిన ముందు చూపు కాని, గుర్తింపు కాని లేవు. ఇందులోని విషయాల అవగాహన లేదు, కేవలం వాణిజ్య దృష్ట్యా మినహా మరేమీ లేదు. భారతదేశంలో సేవకు అపారమైన అవకాశాలు కల్పించగల ఈ మాధ్యమాన్ని చేజితులా వదలనున్నారు". అని కర్నల్ పింసన్ వ్రాసుకున్నారు, బి.బి.సి. మొదటి డైరెక్టర్ జనరల్ జాన్ రీట్ భారతదేశంలో బ్రాడ్ కాస్టింగ్ ను సరియైన మార్గంలో నడిపించడానికి చేసిన ప్రయత్నాలు కూడా పూర్తిగా ఫలించలేదు, 1924లో భారతదేశంలో బ్రాడ్ కాస్టింగ్ ను సరిగా ఆర్థం చేసుకుని ఉన్నట్లయితే పరిస్థితులు భిన్నంగా ఉండేవి" అని రీట్

వ్రాసుకున్నాడు. ప్రారంభంలో బొంబాయిలో ద్వారా అభివృద్ధి చెందిన బ్రాడ్ క్యాస్టింగ్ ప్రయోజనాలను, శక్తిని గుర్తించింది ప్రభుత్వం, ప్రభుత్వాధికారులు కారు, రేడియోసెట్లు తయారుచేసి, అమ్ముకోడానికి మంచి అవకాశముందని గ్రహించిన పారిశ్రామిక వేత్తలు మాత్రమే.

### ఇండియన్ బ్రాడ్ క్యాస్టింగ్ కంపెనీ

బొంబాయిలోను, కలకత్తాలోను రేడియో కేంద్రాలు నెలకొల్పి వాణిజ్య పరంగా నిర్వహించడానికి ఇండియన్ బ్రాడ్ క్యాస్టింగ్ కంపెనీ 1926 సెప్టెంబరులో ఏర్పడి, ప్రభుత్వంతో ఒప్పందం కుదుర్చుకుంది. 1927 జూలైలో రెగ్యులర్ ప్రసారాలు ప్రారంభించిన ఈ కేంద్రాలు నిర్వహణ ఖర్చులు పెరిగి, ఆదాయాలు సరిపోక 1930 మార్చిలో ఇండియన్ బ్రాడ్ క్యాస్టింగ్ కంపెనీ మూతపడింది. అయితే ఈ మూడు సంవత్సరాల కాలంలో ఈ ప్రసారాలు ప్రజలలో ఎంతో ఆసక్తిని రేకెత్తించడం, ప్రభుత్వంలో కూడా కొద్దిగా గుర్తింపు రావడంతో, ప్రజల ఒత్తడికి తోడు, రేడియో సెట్లు విక్రయదారుల నుండి వచ్చిన ప్రోద్బలంతో 1930 ఏప్రిల్ 1వ తేదీన వీటిని ప్రభుత్వం స్వాధీనం చేసుకొని నిర్వహించడం ప్రారంభించింది. బొంబాయిలో కృషిలో ప్రారంభమై, వాణిజ్య సంస్థ యాజమాన్యంతో ప్రారంభమైన రేడియో బ్రాడ్ క్యాస్టింగ్ సేవ ప్రభుత్వ యాజమాన్యంలోకి, ప్రభుత్వ శాఖగా రూపాంతరం చెంది, నేటివరకు కొనసాగుతున్నది. ఈ కేంద్రాల నిర్వహణకు ఇండియన్ షేల్ బ్రాడ్ క్యాస్టింగ్ సర్వీసుగా ప్రారంభమై, తర్వాత ఆల్ ఇండియా రేడియో / ఆకాశవాణిగా రూపాంతరం చెందింది. అత్యంత శక్తివంతమైన ఈ ప్రసారమాధ్యమాన్ని స్వప్రయోజనాలకు దుర్వినియోగ పరుస్తున్నారన్న ఆరోపణలతో దీనిని (తర్వాత వచ్చిన దూరదర్శనం) ప్రభుత్వ యాజమాన్యం నుండి తప్పించి, స్వతంత్ర స్వయత్త సంస్థకు వప్పించాలన్న ఆందోళన జరిగింది. దీనిని గురించి విపులంగా ఈ పత్రికలోనే వేరొకచోట చర్చించుకుందాం.

దేశ విభజన జరిగేనాటికి కలకత్తా, బొంబాయి, ఢిల్లీ, మద్రాసు, లక్నో, తిరుచిరాపల్లి, ఆకాశవాణి కేంద్రాలు భారతదేశానికి, లాహోర్, ఢాకా, పెషావర్ కేంద్రాలు పాకిస్తాన్ వాటాకు వచ్చాయి. అప్పటికి టెలివిజన్ ప్రారంభం కాలేదు.

### కాంగ్రెస్ ప్రణాళిక

ఒక వైపు భారత స్వతంత్ర సమరం జరుగుతుండగా, కాంగ్రెసు పార్టీ, ఒక ప్రణాళిక సమితిని నియమించింది. దేశ స్వాతంత్ర్యనంతరం, వివిధ రంగాలలో దేశాభివృద్ధికి తీసుకోవలసిన చర్యలను సూచించడానికి ఏర్పాటైన ఈ కమిటీకి శ్రీ జవహర్ లాల్ నెహ్రూ అధ్యక్షులు. ఆర్థిక, సాంఘిక, పరిపాలనా పరమైన చర్యలతోపాటు, దేశంలో ఆకాశవాణి విస్తరణకు సంబంధించి కూడా ఈ సంఘంచే సమగ్రమైన ఒక పథకం రూపొందించింది. ద్వితీయ ప్రపంచ యుద్ధకాలంలో ఆకాశవాణిని దేశీయ ప్రసారాలకు, విదేశాలలో ప్రచారానికి విస్తృతంగా ఉపయోగించుకున్నారు. యుద్ధం ముగుస్తుండటంతో దేశీయ కార్యక్రమాల కొరకు ఆకాశవాణి విస్తరణకై ఒక సమగ్రమైన కార్యక్రమం రూపొందించారు. అయితే దేశం స్వతంత్రం పొందిన తర్వాత కానికొత్త రేడియో కేంద్రాలు ప్రారంభం కాలేదు. స్వతంత్ర భారతదేశానికి మొట్టమొదటి రేడియో సమాచారశాఖ మంత్రి సర్దార్ వల్లభ్ బాయ్ పటేల్ నాయకత్వంలో ఈ పథకం కొన్ని మార్పులతో త్వరత్వరగా, ఫైలోల్ షేషన్లు నెలకొల్పడం ప్రారంభమైంది. పంచవర్ష ప్రణాళికలలో ఆకాశవాణి విస్తరణకు తగిన ప్రాధాన్యమిచ్చారు. ఈనాడు దేశంలో జాతీయ కార్యక్రమాలకు తోడు సుమారు 100 ప్రాంతీయ కేంద్రాలు, 60 స్థానిక రేడియో కేంద్రాలు, 35 వివిధ భారతీయ కేంద్రాలు ఉన్నాయి. దేశంలో 90శాతం విస్తీర్ణంలో, 96శాతం జనాభాకు రేడియో ప్రసారాలు అందుతున్నాయి. 10 కోట్లకుపైగా రేడియో రిసీవర్లున్నాయని అంచనా. దేశీయ ప్రసారాలలో 24 భాషలు, 146 మాండలికాలలో ప్రసారాలు జరుగుతున్నాయి. ఆకాశవాణి ద్వారా రోజూ జాతీయ స్థాయిలో 19 భాషలలో 88 వార్తా ప్రసారాలు, ప్రాంతీయ కేంద్రాలనుండి 131 ప్రాంతీయ వార్తా ప్రసారాలు జరుగుతున్నాయి. విదేశీ కార్యక్రమాలలో 24 భాషలలో మొత్తం 66 వార్తా ప్రసారాలు జరుగుతున్నాయి.

ఆకాశవాణి వివిధ భారతి ఛానెల్స్, ప్రధాన ఛానెల్స్లో ప్రసారం చేసిన ప్రకటనల ద్వారా ఆదాయం 1988 - 1989 రూ. 324 మిలియన్లు కాగా, 1992-93లో ఇది రూ. 590 మిలియన్లకు పెరిగింది.

ఆకాశవాణికి కేవలం ఎన్.దం అందించడమే గాక, కొన్ని సామాజిక బాధ్యతలు కూడా ఉన్నాయి. సామాజిక అర్థిక పరివర్తనకు విద్యా, వైజ్ఞానిక వ్యాప్తికి, సంగీత, సాహిత్య, జానపద కళారూపాలను ప్రోత్సహించడం వంటి బాధ్యతలున్నాయి. కనుక రేడియో ప్రారంభమైన నాటి నుండి వ్యవసాయ విజ్ఞానం, పాఠశాల విద్యార్థులకు విద్యాకార్యక్రమాలు, కళాకారులకు ప్రోత్సాహం యిస్తునే ఉంది. వీటి వివరాలు ఇదే భాగంలో వోల్కా వోట వర్ణించుకుందాం.

**అభ్యాసం**

ఆకాశవాణి విస్తరణ గురించి క్లుప్తంగా రాయండి.

.....

.....

.....

.....

.....

.....

.....

.....

.....

**27.11. దూరదర్శన్**

విద్యుత్ అయస్కాంత తరంగాలుగా మాట్లాడి, కదిలే చిత్రాన్ని, దానిలో పాటుగ మాటలను తీగలు లేకుండా ప్రసారం చేయడం సాధ్యమని శాస్త్రజ్ఞులు నిర్దేశించిన తర్వాత కూడా కొన్ని సంవత్సరాలకు గాని వాణిజ్య సరళిలో టెలివిజన్ ప్రసారాలు ప్రారంభం కాలేదు. బ్రిటన్లో అప్పటికే రేడియో సంస్థగా స్థిరపడిన బి.బి.సి మొట్ట మొదటి సారిగా 1936లో గాని టెలివిజన్ ప్రారంభించలేదు. ద్వితీయ ప్రపంచ యుద్ధకాలంలో వివిధ కారణాల వలన దీనిని నిలిపివేశారు, తిరిగి యుద్ధ సమాప్తి తర్వాత 1946లో పునః ప్రసారం ప్రారంభించారు. అమెరికాలో క్రమబద్ధమైన టెలివిజన్ కార్యక్రమాలు 1941లో గాని ప్రారంభం కాలేదు. అయితే భారతదేశంలో 1959 సెప్టెంబరు 15న గాని మొట్టమొదటి టెలివిజన్ ప్రసారం జరగలేదు. అదికూడా ప్రయోగాత్మకంగా వారానికి రెండుసార్లు గంటవచ్చున ప్రసారం అయ్యేది. ఈ రోజు ఉపగ్రహం ద్వారా అనుసంధానం అయిన 750కి పైగా ట్రాన్స్ మిటర్లు, 15 ఉపగ్రహ ఛానెల్స్, ఇతర కేంద్రాలు కలిపి వారానికి 500 గంటలకు పైగా ప్రసారాలు చేసే దూరదర్శన్ ప్రపంచంలోనే అత్యంత పెద్ద టెలివిజన్ సంస్థగా రూపొందింది. 1995 మార్చి 14వ తేదీన మొట్టమొదటి అంతర్జాతీయ ఛానెల్ ను కూడా ప్రారంభించింది. ఆసియా శాట్లోని ఒక ఛానెల్ ను కిరాయికి తీసుకుని, పశ్చిమాసియా, తూర్పు ఆసియాలలో పాటు 40 దేశాలలో ఈ ప్రసారాలు చేస్తున్నది.

భారతదేశం స్వతంత్రం పొందే వరకు (యుద్ధకాలంలో) బ్రిటన్లో కూడా టెలివిజన్ పెద్దగా అభివృద్ధి చెందలేదు గనుక భారతదేశంలో దీనిని ప్రవేశపెట్టే ప్రయత్నం కాలేదు. కానీ 1947 ఆగస్టు 15న భారతదేశం స్వతంత్రం పొంది, తన ప్రసార మాధ్యమాలను అభివృద్ధి చేసుకునే స్థితిలో ఉన్నప్పటికీ, ప్రణాళికా రచనలో టెలివిజన్ కు అతి తక్కువ ప్రాధాన్యం లభించింది. "చాలా ఖర్చుతో కూడుకున్నది ఉన్నత వర్గాలకు మాత్రం పనికివచ్చేది, గ్రామాలలో త్రాగునీరు, పాఠశాలలలో, ఆహారం, వైద్యం వంటి వాటికి డబ్బు కేటాయింనాలి మిగిలితే ఆలోచించవచ్చునని" ఆనాడు పాలకులు ధృఢనిశ్చయంతో ఉన్నారు.

ఏమైనా 1956లో యునెస్కో సర్వసభ్య సమావేశం ఢిల్లీలో జరిగినప్పుడు "విద్యాబోధన, గ్రామీణాభివృద్ధి, సామాజిక పరివర్తనకు టెలివిజన్ ను మూల్యవంతంగా ఉపయోగించగల ఒక ప్రయోగాత్మక ప్రయత్నానికి యునెస్కో 20,000 డాలర్లు గ్రాంటు ఇచ్చింది. అమెరికా కొంత యంత్ర సామగ్రిని సరఫరా చేసింది. 1955లో ఢిల్లీలో వాణిజ్య ప్రదర్శనలో ఫిల్మ్ కంపెనీ నెలకొల్పిన టెలివిజన్ బ్రాన్స్ మిటర్ ను కొద్దిదూరకు విక్రయించింది. యునెస్కో ఇచ్చిన గ్రాంటుతో కొన్ని టెలివిజన్ సెట్లు దిగుమతి చేసుకున్నారు. ఢిల్లీ చుట్టు పలు గ్రామాలలో ఈ 100 కమ్యూనిటీ టెలివిజన్ కేంద్రాలలో, టెలిక్లబ్ లు ఏర్పాటు చేసి ప్రసారాలు ప్రారంభించారు. అప్పటి రాష్ట్రపతి డాక్టర్ రాజేంద్ర ప్రసాద్ 1959 సెప్టెంబర్ 15న ఈ ప్రసారాలకు దూరదర్శన్ అని నామకరణం చేసి ప్రారంభించారు. ఈ 500 వాళ్ల శక్తిగల బ్రాన్స్ మిటర్ ద్వారా 20-25 కిలోమీటర్ల పరిధిలో ప్రసారాలను చూడగలిగారు. క్రమక్రమంగా ప్రసార సమయం, ప్రసారం చేసే రోజుల సంఖ్య ఎక్కువ చేశారు.

యునెస్కో సూచించిన లక్ష్యాల కనుగుణంగా ఆరోగ్యం, వైద్య సేవలు, కుటుంబ నియంత్రణ, వ్యవసాయంలో ఉత్తమ విధానాలు, సామాజిక విజ్ఞానం మొదలైన అంశాలకు ప్రాధాన్యం ఇచ్చేవారు. కొద్దిగా సంగీతం, నృత్యం, నాటకం వంటి వినోద కార్యక్రమాలకు కూడా స్థానం కల్పించారు. క్రమక్రమంగా వినోదంతో పాటు పెంచడం ప్రారంభించారు.

మరోవంక టెలివిజన్ కు విద్యాబోధనలో ఉపయోగించే ప్రయత్నానికి 1961 అక్టోబరులో ఫోర్డ్ ఫౌండేషన్ సహాయం చేసింది. దీంతో ఢిల్లీ లోని 250 పాఠశాలల్లో టెలివిజన్ సెట్లు ఏర్పాటుచేసి వివిధ పాఠ్యాంశాలకు సంబంధించి ప్రసారం చేయడం ప్రారంభించారు. కెమిస్ట్రీ, ఫిజిక్స్, హిందీ, ఇంగ్లీషు, జాగ్రఫీ, సోషల్ స్టడీస్ లలో వారానికి మొత్తం 20 పాఠాలు ప్రసారం చేసేవారు. విద్యాబోధనలో విద్యావ్యాప్తిలో ఈ ప్రయోగం అద్భుత విజయం సాధించిందిని ప్రయోగాన్ని అధ్యయనం చేసిన ప్రముఖ సామాజిక శాస్త్రవేత్త డాక్టర్ ఫిల్ న్యూరతో ధృవీకరించారు.

**SITE**

ఉపగ్రహం ద్వారా విద్యావ్యాప్తి ప్రయోగం (Satellite Instructional Television Experiment - SITE) భారతదేశంలో దూరదర్శన్ ప్రసారాలలో 1975 ఒక ముఖ్యమైన మట్టానికి నాంది పలికింది. అంతవరకు భూతలంపై ఉన్న బ్రాన్స్ మిటర్ల సహాయంతో ప్రసారాలు జరుగుతుండగా, ఆసంవత్సరం మొట్టమొదటగా భూమికక్ష్యలో తిరిగే ఉపగ్రహం సహాయంతో టెలివిజన్ ప్రసారాలు జరిగాయి. అమెరికా తన అప్లికేషన్స్ టెక్నాలజీ శాటిలైట్-6 (ATS-6) ఉపగ్రహాన్ని ఒక సంవత్సరం పాటు (1975 ఆగస్టు 1 నుండి 1976 జూలై 31 వరకు) భారతదేశం ఉపయోగించుకొనడానికి అవకాశం కల్పించింది. అత్యంత విస్తృతమైన ప్రాంతంలో - రాజస్థాన్, బీహార్, ఒరిస్సా, మధ్యప్రదేశ్, ఆంధ్రప్రదేశ్, కర్ణాటక రాష్ట్రాలలోని 2,400 గ్రామాలలో తమ తమ భాషలలో కార్యక్రమాలను చూడగలిగారు.

ఎ.టి.ఎస్. ఉపగ్రహాన్ని నిర్వహించే బాధ్యతను అమెరికా వహించింది. హైదరాబాదులో తెలుగు, కన్నడ కార్యక్రమాలు ఒరిస్సాలోని కటక్ లో ఒరియా, హిందీ భాషలలో ఢిల్లీలో హిందీ కార్యక్రమాలు తయారుచేయడానికి ప్రత్యేకంగా చేసే ప్రొడక్షన్ సెంటర్లు నెలకొల్పారు. ఈ రాష్ట్రాలలో బాగా వెనకబడిన ఈ 2,400 గ్రామాలలో ఒక్కొక్క రైట్ రిసీవరు సెట్లు ఏర్పాటు చేశారు. ఉపగ్రహం నుండి సరాసరి కార్యక్రమాలను స్వీకరించడానికి డిష్ అంటెనాకు జోడించిన టెలివిజన్ రిసీవర్ సెట్ బోస్ ప్రొడక్షన్ సెంటర్లలో తయారైన ఆయా ప్రాంతానికి సంబంధించిన భాషా కార్యక్రమాలకు ఉపగ్రహానికి పంపించడానికి అభిమ్మదాబాద్ లోను ఢిల్లీలోను గ్రాండు స్టేషన్లు నెలకొల్పారు.

ఈ ప్రయోగం రెండు భాగాలుగా చేశారు. ఉదయం పూట గంటన్నర ప్రాథమిక స్థాయిలో పాఠశాల

విద్యార్థుల సామర్థ్యాల బోధనకు వినియోగించారు. ఒక్క భాషలో 20 నిమిషాలు కార్యక్రమం ప్రసారమయ్యేది. దీని ఫలితంగా బడి వదిలి వెళ్లే పిల్లల సంఖ్య గణనీయంగా తగ్గింది. సాయంత్రం రెండున్నర గంటల ప్రసారంలో వివిధ భాషా కార్యక్రమాలుండేవి. సామాజిక విజ్ఞానం, వ్యవసాయం, వైద్య ఆరోగ్యం, సాంఘిక సంక్షేమాలకు సంబంధించిన కార్యక్రమాలు ప్రసారమయ్యేవి. టెలివిజన్ విద్యాబోధనకు, సామాజిక పరివర్తనను, ప్రజల జీవనస్థాయిని మెరుగుపర్చడానికి ఒక ప్రసార మాధ్యమంగా, విస్తృత ప్రాతిపదికన ఉపయోగించడం ప్రారంభమైంది. ఈ కార్యక్రమాల పట్ల ప్రజల స్పందనను ఎప్పటికప్పుడు తెలుసుకొనడానికి ఏర్పాట్లు జరిగాయి.

ఈ ఉపగ్రహ సౌకర్యం ఉపయోగించుకొని మొట్టమొదటిసారిగా దేశవ్యాప్తంగా జాతీయ ప్రాముఖ్యత గల సంఘటనలను ప్రత్యక్ష ప్రసారం చేశారు. 1975 ఆగస్టు 15న ఢిల్లీలోని ఎర్రకోట బురుజులపై జాతీయ పతాకావిష్కరణ, ప్రధానమంత్రి ప్రసంగం, రిపబ్లిక్ దిన సందర్భంగా రాష్ట్రపతి సందేశం, 1976 జనవరి 26న రాజపథ్లో జరిగిన వీటింగ్ రిట్రీట్ విన్యాసాలను జాతీయస్థాయిలో ప్రత్యక్ష ప్రసారం చేశారు.

ఈ ఉపగ్రహ ప్రసార ప్రయోగం విజయవంతమైనదని సర్వేలవలన నిర్ధారణ అయింది. ఈ ప్రయోగం ఆశించిన ఫలితాల నిచ్చిందని స్పష్టమైంది. అయితే ముఖ్యంగా హిందీ రాష్ట్రాలైన బీహార్, రాజస్థాన్, మధ్యప్రదేశాలలో భూసారం, వాతావరణ పరిస్థితులు, వ్యవసాయ విధానాలలో ఎంతో వైవిధ్యం ఉన్నందున, అందరికీ ఒకే వ్యవసాయ కార్యక్రమం అనుష్ఠా ఉండదని, ఇదేవిధంగా సాంఘిక సమస్యలు కూడా భిన్నంగా ఉన్నాయని, వీటిని పరిగణనలోకి తీసుకోలేదని ఒక విమర్శ కూడా వచ్చింది. విమర్శలు ఎన్ని ఉన్నప్పటికీ ఈ అనుభవం వలన అత్యధునికమైన టెలివిజన్ విద్యాబోధన, సామాజిక పరివర్తనకు శక్తివంతమైన ప్రసార మాధ్యమంగా రూపొందింది. భారతదేశంలో టెలివిజన్ విస్తరణకు ఇది నాంది పలికింది. ఎ.టి.ఎస్. ఉపగ్రహ ప్రసార ప్రయోగం గడువు ఒక సంవత్సరం మాత్రమే. అమెరికా ఉపగ్రహాన్ని 1976 జూలై 31 తర్వాత ఉపయోగించుకొనడానికి అంగీకరించలేక పోవడంతో, ఈ SITE కార్యక్రమం నిలిపివేశారు. కానీ కార్యక్రమం పరిధిని కుదించి, జైపూర్ (రాజస్థాన్), హైదరాబాదు, గుల్బర్గా (కర్ణాటక)లలో నెలకొల్పిన ట్రాన్స్మిటర్ల సహాయంతో ఈ కార్యక్రమాలను ప్రసారం చేశారు. వీటి పరిధి గతంలో మాదిరిగా 2400 గ్రామాలు కాక, ఒక్క కేంద్రం నుండి 50 కిలోమీటర్లకు పరిమితమైంది.

### ఉపగ్రహ ఛానెల్

భారతదేశంలో పరిమిత లక్ష్యాలతో, ప్రయోగాత్మకంగా దూరదర్శన్ 1959 సెప్టెంబరు 15న ప్రారంభమైనప్పటికీ, కొత్త కేంద్రాల ప్రారంభం చాల నెమ్మదిగా జరిగింది. 1972 అక్టోబరు 2న బొంబాయి కేంద్రం ఆ తర్వాత 1982 ఏప్రిల్లో భారతదేశం తన స్వంత ఇన్సాట్-1 ఏ ఉపగ్రహం ప్రయోగించి, దూరదర్శన్ ప్రసారాలకు ఉపయోగించేవరకు కొత్తగా ఆరు కేంద్రాలు మాత్రం ప్రారంభించారు. 1982 నవంబరులో ఆసియా క్రీడోత్సవం సందర్భంగా దేశంలో నెలకొల్పిన లోపవర్ ట్రాన్స్మిటర్ల ద్వారా క్రీడలను ప్రత్యక్ష ప్రసారం చేశారు. ఇది దూరదర్శన్ విస్తరణలో అత్యంత కీలకమైన పరిణామం. ఆవె వెంటనే కొన్ని వందలలో పవర్ ట్రాన్స్మిటర్లు (LPT), హైపవర్ ట్రాన్స్మిటర్లు, వెరిలో పవర్ ట్రాన్స్మిటర్లు స్వయంబావిత ట్రాన్స్మిటర్లు నెలకొల్పడంతో ఈనాడు దేశ విస్తీర్ణంలో 70 శాతం, 85 శాతం జనాభాకు దూరదర్శన్ కార్యక్రమాలు అందుతున్నాయి. గత దశాబ్దకాలంలో ప్రయోగించిన ఇన్సాట్ ఉపగ్రహాల ద్వారా దూరదర్శన్ కార్యక్రమాల ప్రసారాలకు మరింత మద్దతు లభించింది. ఈనాడు వివిధ రాష్ట్ర రాజధానిలోని దూరదర్శన్ కేంద్రం చేసే ప్రసారాలను, ఆ రాష్ట్రంలోని అన్ని కేంద్రాలు రిలే చేసే సౌకర్యం ఉపగ్రహాల ద్వారా కల్పించారు. దీనికితోడు ఇంతవరకు ప్రసారముచేతున్న జాతీయ కార్యక్రమాలు, రిలేలకు తోడుగా 15 శాటిలైట్ ఛానల్స్ కూడా ప్రారంభించారు. వీటి ద్వారా, వివిధ కేంద్రాలు చేసే ప్రసారాలను దేశంలో ఏ మారుమూలనైనా డిష్ యాంటెనా సహాయంతో చూడగలుగుతున్నారు. 1995 మార్చి 14న మొట్టమొదటి అంతర్జాతీయ శాటిలైట్ ఛానెల్ను కూడా ప్రారంభించారు.

ఉపగ్రహం ద్వారా ఎన్ని విదేశీ సంస్థలు ప్రసారాలు చేసినా వీటిని దర్శకులు చూడటానికి కేబుల్ టి.వి. ఆపరేటర్ల సహాయం అవసరం. అయితే దూరదర్శన్ ప్రసారం చేసే నెట్వర్క్ కార్యక్రమాలు, జాతీయ కార్యక్రమాలు, కొంతవరకు మెట్రో ఛానెల్ను చూడటానికి కేబుల్ టి.వి. ఆపరేటర్ల సహాయం అవసరం లేదు. దూరదర్శన్ ఈ కార్యక్రమాలను భూతలంపై నెలకొల్పిన 750 ట్రాన్స్మిటర్ల ద్వారా రిలే చేస్తుంది గనుక దర్శకులు సరాసరి తమ టి.వి. రిసీవర్లలో చూడగలుగుతున్నారు. బహుశా ప్రపంచంలో ఇంతపెద్ద విస్తృతమైన వ్యవస్థ మరొకటి లేదనవచ్చు. కనుక ఎన్ని ఉపగ్రహ ఛానెల్స్ వచ్చినా దూరదర్శన్ కార్యక్రమాలకు ఇంకా ప్రజాదరణ కొనసాగుతోంది. అయితే వీటి నాణ్యతను పెంచకపోతే విదేశీ, ప్రయివేటు దేశీయ ఛానెల్స్ అందుబాటులో లేకపోయినా, దూరదర్శన్ పట్ల ఎక్కువ ప్రదర్శించగల ప్రమాదం ఉంది.

### సామాజిక లక్ష్యాలు

దూరదర్శన్ ప్రారంభించడంతో కొన్ని సామాజిక లక్ష్యాలను నిర్ధారించడం జరిగింది. స్థూలంగా ఈ లక్ష్యాలు :

- (1) సామాజిక పరివర్తనకు తోడ్పడాలి.
- (2) జాతీయ సమైక్యతను ప్రోత్సహించాలి.
- (3) ప్రజలలో శాస్త్రీయ దృక్పథం పెంపొందించాలి.
- (4) జనాభా నియంత్రణ, కుటుంబ సంక్షేమానికి కుటుంబ నియంత్రణకు సంబంధించిన సమాచారం అందించాలి.
- (5) వ్యవసాయోత్పత్తులను పెంచడానికి అవసరమైన విజ్ఞానం, సమాచారం అందించాలి.
- (6) పర్యావరణ సమతౌల్యాన్ని రక్షించడానికి కృషిచేయాలి.
- (7) మహిళా, శిశు సంక్షేమం, బలహీన వర్గాల సంక్షేమం వంటి సామాజిక సంక్షేమ కార్యక్రమాలకు ప్రాధాన్యమివ్వాలి.
- (8) క్రీడలు, సంస్కృతి, కళలలో ఆసక్తిని పెంపొందించాలి. వీటికితోడు ప్రసార నియమావళిని కూడా పాటించవలసి ఉంటుంది. దూరదర్శన్ కార్యక్రమాలలో మిత్రదేశాలపై విమర్శలు, మతంపై విమర్శలు కూడదు. అశ్లీలం, సరువు వస్త్రం కలిగించరాదు. శాంతి భద్రతలను భంగపరిచేవిధంగా హింసను రెచ్చకొట్టరాదు. కోర్టు ధిక్కారం, రాష్ట్రపతి, న్యాయవ్యవస్థ నిజాయితీపై సందలు, జాతీయ సమగ్రతను సమైక్యతను బలహీనపరిచే పనులకు ఈ కార్యక్రమాలలో చోటు ఉండకూడదు. ఏ వ్యక్తిని పేరుపెట్టి విమర్శించరాదు. ప్రభుత్వం సమయానుకూలంగా చేసే ఇతర నిబంధనలను పాటించాలి.

### వాణిజ్య ప్రకటనలు

కార్యక్రమాల విషయంలో వర్తించే ఈ నిబంధనలు, ఆశయాలు దూరదర్శన్లో ప్రసారమయ్యే వాణిజ్య ప్రకటనలకు కూడా వర్తిస్తాయి. వీటికితోడు ప్రకటనల విషయంలో మరికొన్నింటిని కూడా చేర్చారు. ఇవన్నీ ప్రకటన దారులకు, ప్రకటనల కంపెనీలకు కూడా వర్తిస్తాయి.

1. దేశంలో అమలులో ఉన్న చట్టాలకు అనుగుణంగా నైతిక విలువలు, మర్యాదలు, మత విశ్వాసాలకు భంగం కలిగించేవి ప్రసారం కాకూడదు.
2. జాతి, మతం, కులాల పేరున విభజించరాదు.
3. కంపెనీలు చేసే అసత్య ప్రకటనల నుండి వినయోగదారుకు రక్షణ కల్పించాలి.

4. సిగరెట్లు, పాగాకు తయారీలు, మద్యాలు తదితర మూడక ద్రవ్యాలకు ప్రోత్సాహం కల్పించరాదు.

5. వడ్డీ వ్యాపారం, చిట్ ఫండలు, ప్రభుత్వ యాజమాన్యంలోనివి కాక ఇతర లాటరీలు, పాదుపు పథకాలకు, వివాహాలు కుదిర్చే సంస్థలకు ఉద్యోగాలు కుదిర్చే అనుమతిలేని సంస్థలకు, జ్యోతిషాలు చెప్పేవారికి, విదేశీ వస్తువులు, బాంకులకు, గుర్రం పందేలకు, పందెం చిట్కాలు, సలహా పుస్తకాలు మొదలైన వాటికి ప్రోత్సాహం ఇవ్వరాదు.

ఈ వాణిజ్య ప్రకటనల దారులు, ఏజెన్సీలు వీటిని చాలా వరకు పాటిస్తూనే వచ్చారు. కాని ఇటీవలి కాలంలో ఈ నియమ నిబంధనలను తప్పించుకోవడానికి, అతిక్రమించడానికి బాహుటంగా ప్రయత్నాలు జరుగుతున్నాయి. ఈ ప్రయత్నాలను దూరదర్శన్ కూడా ప్రతిఘటించడం లేదని అంటే అతిశయోక్తికాదు. ముఖ్యంగా ప్రత్యక్ష ప్రసారాల సందర్భంగా సిగరెట్లు, మద్యం మొదలైన ప్రకటనలు నిపుంకోచంగా చూపిస్తున్నారు. బహుళ ప్రచారంలో ఉన్న మద్యం బ్రాండు పేరుతో సోడాలు, చీట్ల పేకలు వంటి చిల్లర వస్తువులు ప్రకటనలు విరివిగా చూపిస్తున్నారు. ఆ బ్రాండ్ పేరు చూడగానే వారికి గుర్తు వచ్చేది మద్యం కాని, మరేమీకాదు. ప్రకటనదారులు కోరేది అదే. ఇది ప్రసార మాధ్యమాలలో చోటుచేసుకున్న కన్నామరిజం ప్రభావం అనవచ్చు. గుర్రపు పందేలకు అంతర్జాతీయ క్రీడగా గుర్తింపు చిరకాలంగా ఉన్నప్పటికీ, దూరదర్శన్ లో వీటిని ప్రసారం చేయలేదు. కాని ఇటీవల ప్రత్యక్ష ప్రసారం కూడా చేశారు. గుర్రపుపందేలకు చిట్కాలను గురించి ప్రోత్సాహమివ్వరాదన్నారు గానీ అసలు పందేలకు కాదుగదా అని సమర్థించుకుంటున్నారు.

అభ్యాసం

SITE ప్రయోగం గురించి రాయండి.

## 27.12. వ్యవసాయ కార్యక్రమాలు

ఆకాశవాణి, దూరదర్శన్ ప్రారంభించినప్పుడు ప్రజలకు వినోదం, విజ్ఞానం, విద్య అందించడానికి కృషిచేయాలని ఉద్దేశించారు. ఈ లక్ష్యాలను సాధించడంలో చాలవరకు విజయం సాధించినవచ్చు. భాషలు, మతాలు, సంస్కృతులు, ప్రాంతీయ వైవిధ్యాలను ఉన్న సువిశాలమైన భారతదేశంలో సంగీతం, నృత్యం, నాటకం, జానపద కళారూపాలకు ప్రోత్సాహమివ్వడంలో ఈ ప్రసార మాధ్యమాలు చేసిన కృషి అపూర్వమైంది.

భారతదేశంలో స్వతంత్ర్యానంతరం సాధించిన హరిత విప్లవం, శ్వేత విప్లవం, నీలి విప్లవం ప్రపంచ దృష్టిని ఆకర్షించాయి. ఆవోరం దిగుమతి చేసుకోనే స్థితి నుండి, 30 మిలియన్ టన్నుల ధాన్యం నిల్వలు, లక్షల టన్నుల ధాన్యం దిగుమతి చేయగల స్థితికి వచ్చింది. కోడిగ్రుడ్లు కోట్ల సంఖ్యలో ఉత్పత్తి చేసి, ఎగుమతి చేయగలుగుతున్నది. మంచినీటి, ఉప్పునీటి చేపల పెంపకం విపరీతంగా పెరిగింది. ఇది వారి ఇతర వ్యవసాయ కార్యక్రమాలకు శాస్త్రజ్ఞులు సాధించిన పరిశోధనా ఫలితాలు రైతులకు అందించడంలో, వారితో ముఖాముఖి

వర్షాలు జరపడంలో, ఆకాశవాణి, దూరదర్శన్ నిర్వహించిన పాత్ర అత్యంత ప్రముఖమైంది. ఆకాశవాణి ప్రారంభించిన మొదటి రోజులలోనే 1935 జనవరిలోనే అలహాబాద్ లోని వ్యవసాయ సంస్థ వ్యవసాయ కార్యక్రమాలు ప్రసారం చేయడం ప్రారంభించింది. ఈనాడు ప్రతి ఆకాశవాణి కేంద్రం నుండి వ్యవసాయ, గ్రామీణాభివృద్ధి కార్యక్రమాలు ప్రసారమవుతున్నాయి. 1959లో దూరదర్శన్ ప్రారంభమైనప్పటి నుండి గ్రామీణాభివృద్ధికి సంబంధించిన విజ్ఞానం ప్రజలకు అందించడం జరుగుతున్నది. దూరదర్శన్ ప్రారంభించిన కృషిదర్శన్ కార్యక్రమం, ఆకాశవాణి వ్యవసాయ కార్యక్రమాలు జాతీయస్థాయిలోనే కాక, అంతర్జాతీయంగా కూడా ప్రశంసలనందుకున్నాయి.

### విద్యా కార్యక్రమాలు

ఆకాశవాణి ప్రారంభించిన నాటి నుండి తన ప్రసారాలలో అత్యంత ప్రాధాన్యత నిస్తున్న అంశాలలో వ్యవసాయ కార్యక్రమాల తర్వాత విద్యాబోధనకు స్థానం లభిస్తున్నది 1927లో ఇండియన్ బ్రాడ్ కాస్టింగ్ కంపెనీ నెలకొల్పిన తర్వాత, 1929 జనవరిలో బొంబాయి రేడియో కేంద్రం విద్యార్థులకు పాఠాలను ప్రసారం చేయడం ప్రారంభించింది. అయితే ఇది నిర్ణీత సమయాల్లో కాక, అప్పుడప్పుడు జరుగుతుండేవి. ఆ తర్వాత 1937లో కలకత్తా విశ్వవిద్యాలయం, బెంగాల్ రాష్ట్ర ప్రభుత్వ సహకారంతో కలకత్తా కేంద్రం, వారానికి రెండుసార్లు అరగంట చొప్పున కొంతవరకు క్రమబద్ధమైన విద్యాకార్యక్రమాలు ప్రారంభించింది. 1938 అక్టోబరులో బొంబాయి, ఢిల్లీ, మద్రాసు కేంద్రాలనుండి కూడా విద్యాకార్యక్రమాలను ప్రారంభించారు. ఆర్థికంగా పరిస్థితి మెరుగుపడే వరకు మిగతా కేంద్రాలనుండి ప్రసారం చేయరాదని నిర్ణయించారు. 1939 మార్చి 31 నాటికి విద్యా కార్యక్రమాలను వినడానికి 550 విద్యా సంస్థలలో మాత్రం రేడియో సెట్లు ఉన్నాయి. అయితే ఈ కార్యక్రమాలను వినేందుకు పాఠశాలల్లో రేడియో సెట్లు అవసరమైన సంఖ్యలో నెలకొల్పడానికి శ్రద్ధ చూపక పోవడంతో ఈ ప్రయోగం ఆశించిన మేరకు ఫలితాలనివ్వలేదు.

అయితే దేశం స్వతంత్రం పొందిన తర్వాత రేడియో ద్వారా విద్యాబోధనకు అధిక ప్రాధాన్యతనిచ్చారు. బోధనా సౌకర్యాలు లేని మారుమూల గ్రామాలలో విద్యార్థుల విద్యా ప్రమాణాలు మెరుగుపర్చడంలో అనుభవజ్ఞులైన అధ్యాపకుల ద్వారా పాఠాలు చెప్పించడం ప్రయోజనకరంగా ఉంటుందని, ఇందుకు రేడియో చక్కని మాధ్యమమని నిర్ణయించారు. వివిధ ప్రణాళికలలో, రేడియో కార్యక్రమాల విస్తరణలో ఈ అంశానికి ప్రాధాన్యత కల్పించారు. ప్రాథమిక, మాధ్యమిక, ఉన్నత పాఠశాల స్థాయిలో, తరగతి సీతబహు అధారంగా వివిధ పాఠ్యాంశాలలో బోధన జరుగుతున్నది. ఈనాడు దేశంలోని 70 రేడియో కేంద్రాలనుండి ఆదివారం మినహా మిగతా ఆరు రోజులలో దేశంలోని అన్ని ప్రధానమైన భాషలలో ఈ పాఠాలు ప్రసారమవుతున్నాయి. రేడియో ప్రసార మాధ్యమానికి ఉపయుక్తంగా ఈ పాఠాలను తయారుచేయడానికి ఉపాధ్యాయులకు ప్రత్యేక శిక్షణ యిస్తున్నారు. ఇంగ్లీషు పాఠాలను హైదరాబాదులోని ఇంగ్లీషు, విదేశీ భాష బోధనా సంస్థ, దాని శాఖా కార్యాలయాల ద్వారా తయారుచేస్తున్నారు. వివిధ రాష్ట్రాలలో విద్యాపరిశోధన సంస్థలు, జాతీయ విద్యాపరిశోధన శిక్షణ సంస్థ సహకారంతో ఇతర భాషలలో పాఠాలు తయారు చేస్తున్నారు.

ఈ కార్యక్రమ లక్ష్యాలు ఉదాత్తమే అయినప్పటికీ ఆచరణలో అవసరమైనంత శ్రద్ధ కనిపించడంలేదు. గ్రామీణ పాఠశాల్లో కార్యక్రమాలు వినే సౌకర్యాలు మెరుగుకాలేదు. పట్టణ ప్రాంతాలలో వీటిని గురించి ఎవరూ పట్టించుకోరు. ఈ రేడియో పాఠాలకు టైంట్ బుల్ లో అవకాశం కల్పించడంలేదు. పాఠశాలకు పండుగలు పట్టణ సమయంలో సెలవులు ఉన్నప్పటికీ పాఠాలు మాత్రం ప్రసారమవుతున్నాయి.

దూరదర్శన్ లో కూడా 1959లో ప్రారంభమైన నాటినుండి విద్యాబోధన సౌకర్యాలు కల్పిస్తున్నారు. మొదట మొదట ఢిల్లీలోనే పరిమితమైనప్పటికీ, తరువాత ప్రారంభించిన SITE కార్యక్రమంలో దేశంలోని 2,400ల గ్రామాల్లో ఈ సౌకర్యం విస్తరింప చేశారు. (వివరాలు 6.3.1లో ఉన్నాయి) ఈ ప్రయోగం 1976

జాలై 31 న ముగిసిన తరువాత కూడా భూతల (ట్రాన్స్ మిటర్ల సహాయంతో విద్యాకార్యక్రమాలను కొనసాగించారు. దేశమంతటా లోపవర్, షాపవర్ (ట్రాన్స్ మిటర్లు నెలకొల్పడంతో ఇతర దూరదర్శన్ కార్యక్రమాలతో పాటుగ, విద్యా విషయక ప్రసారాలకు కూడా మంచి ప్రోత్సాహం లభించింది. వివిధ రాష్ట్రాలలో ప్రభుత్వ సహకారంతో నెలకొల్పిన విద్యా విషయక సంస్థలు ప్రత్యేకకార్యక్రమాలను రూపొందించడం ప్రారంభించాయి. ఈనాడు వివిధ భాషలలో పాఠ్యాంశాల బోధనకు అవకాశాలు కల్పించారు.

దూరదర్శన్ విస్తరణ వేగం పుంజుకొనడంతో 1984 నుండి ఇందిరాగాంధీ జాతీయ ఓపెన్ యూనివర్సిటీ (IGNOU) తయారుచేసిన పాఠాలను దూరదర్శన్ జాతీయ స్థాయిలో ప్రతిరోజూ ఉదయం ప్రసారం చేస్తున్నది. దీనితో డువిశ్వవిద్యాలయాల గ్రాంట్ల సంఘం తరపున ప్రతిరోజూ రెండు గంటల సేపు వివిధ అంశాలపై ప్రసారాలు చేస్తున్నది. IGNOU ప్రసారాలు ఆయా కోర్సులకు సంబంధించిన పాఠ్యాంశాలు కాగా, యు. జి. సివారి' కంట్రీవైడ్ క్లస్ రూం' ప్రసారాలు ఒక ప్రత్యేక కోర్సుకు సంబంధించినవి కాక, విజ్ఞానదాయకమైనవి. వీటిని విద్యార్థులే కాక, మామూలు పౌరులు, పిన్నులు, పెద్దలు కూడా చూచి ప్రయోజనం పొందుతున్నారు.

నిజానికి పాఠశాల స్థాయిలో విద్యా విషయక ప్రసారాలు ఒకవైపు జరుగుతుండగా, 1966 సెప్టెంబరు 7 న తేదిన "యూనివర్సిటీ ఆఫ్ బ్రాడ్ క్యాష్" పేరున ఆకాశవాణి ఢిల్లీ కేంద్రం విశ్వవిద్యాలయ స్థాయి పాఠ్యాంశాల ప్రసారం ప్రారంభించింది. ఢిల్లీ విశ్వవిద్యాలయ కరస్పాండెన్స్ కోర్సు సంస్థ సహకారంతో వీటిని నిర్వహించారు. తర్వాత తిరుచినాపల్లి, జలంధర్ ఆకాశవాణి కేంద్రాలు కూడా వీటి ప్రసారం ప్రారంభించాయి.

**పార్లమెంటు ప్రసారాలు**

ఎలక్ట్రానిక్ ప్రసార మాధ్యమాలు విభిన్న వర్గాల ప్రజలను ఉద్దేశించిన కార్యక్రమాలను ప్రసారం చేస్తున్నప్పటికీ, దేశంలో ప్రజాస్వామ్య వ్యవస్థను పటిష్టం చేయడంలో ఒక ముఖ్యమైన చర్య తీసుకున్నాయి. 1991 డిశంబరు 3 న మొదటిసారిగా పార్లమెంటు ప్రశ్నోత్తరాల కార్యక్రమాన్ని రికార్డు చేసి, ఆకాశవాణి, దూరదర్శనలు ప్రసారం చేయడంతో ప్రజాప్రతినిధులు పార్లమెంటులో జరిపే చర్యలను గురించి ప్రజలు తెలుసుకొనడానికి అవకాశం కలిగింది. మొదట మొదట ఇది ప్రశ్నోత్తరాలాకే పరిమితమైనా క్రమక్రమంగా ముఖ్యమైన చర్చలు, రాష్ట్రపతి ప్రసంగాలు, ఆర్థికమంత్రి బడ్జెట్ ప్రసంగం వంటి వాటిని ప్రత్యక్ష ప్రసారం చేయడం ప్రారంభమైంది. ఎలక్ట్రానిక్ ప్రసార సాధనాల చరిత్రలో ఇది ముఖ్యమైన మలుపు.

**అభ్యాసం**

ఎలక్ట్రానిక్ ప్రసార మాధ్యమాలు నిర్వహిస్తున్న విద్యా కార్యక్రమాలను వివరించండి.

.....

.....

.....

.....

.....

.....

.....

.....

**27.13. ఎలక్ట్రానిక్ ప్రసార మాధ్యమాలు - యాజమాన్యం**

భారతదేశంలో వ్యవస్థీకృతంగా రేడియో ప్రసారాలు 1927 జూలై 23వ తేదీన ప్రారంభమైనవాడు అది ప్రయివేటు రంగ యాజమాన్యంలో ఉండేది. ఇండియన్ బ్రాడ్ కాస్టింగ్ కంపెనీ యాజమాన్యంలోని రేడియో కేంద్రాలు ఆర్థిక యిబ్బందులకు లోనై మూసివేసిన తర్వాత 1930 ఏప్రిల్ 1న తేదీన ప్రభుత్వ అధీనంలోకి వచ్చింది. కేంద్ర ప్రభుత్వ పరిశ్రమలు, కార్మికశాఖ అధీనంలో ఇండియన్ బ్రాడ్ కాస్టింగ్ సర్వీస్ రేడియో ప్రసారాలకు బాధ్యత వహించడం ప్రారంభమైంది. అనాటినుండినే తీవ్రతరకు భారతదేశంలో రేడియో ప్రసారాలు ఆకాశవాణి అలిండియా రేడియో - కేంద్ర ప్రభుత్వ యాజమాన్యంలోనే జరుగుతున్నాయి.

ఆ తర్వాత 1959 సెప్టెంబరు 15వ తేదీన ప్రారంభమైనప్పుడు దూరదర్శన్ అలిండియా రేడియోలో భాగంగానే ఉండేది. క్రమంగా, కేంద్రాల సంఖ్య పెరగడం, ప్రసార సమయం ఎక్కువకావడం, ప్రసారాలలో వైవిధ్యం ఎక్కువ కావడంతో, 1976 ఏప్రిల్ 1వ తేదీన దూరదర్శనను అలిండియా రేడియో నుండి విడదీసి, ఒక డైరెక్టరేట్ ఏర్పాటు చేశారు. అయినప్పటికీ, ఇంజనీరింగు, పరిపాలన, విభాగాలలో సెబ్బంది ఆకాశవాణి దూరదర్శన్ లకార్యక్రమం సెబ్బందిని రెండు వర్గాలుగా విభజించారు. ఇప్పటికీ ఇంజనీరింగు, పరిపాలన విభాగాలు రెండింటికీ ఒకటిగానే ఉన్నాయి.

ఆకాశవాణి భారతదేశం స్వతంత్రం పొందేవరకు బ్రిటిష్ వలస ప్రభుత్వ యాజమాన్యంలో ఉండి, అనాటి బ్రిటిష్ పాలకులు ప్రయోజనాలకనుగుణంగా పనిచేస్తుండేది. ఇది ప్రజాభిప్రాయం ప్రతిబింబించలేదు. 1947 ఆగస్టు 15న అధికారం స్వతంత్ర భారత ప్రజలకు సంక్రమించింది. ప్రజలు ఎన్నుకున్న కేంద్ర ప్రభుత్వం దీనికి అధిపత్యం వహించడం ప్రారంభమైంది. రేడియో ప్రసారాలపై కేంద్ర ప్రభుత్వానికి గుర్తాధిపత్యం ఉంది. ప్రజలే ఎన్నుకున్నప్పటికీ రాష్ట్ర ప్రభుత్వాలకు ఆకాశవాణిపై అధికారం లేదు. నిజానికి రాష్ట్ర ప్రభుత్వాలు స్వయంగా రేడియో కేంద్రం స్థాపించుకొని నిర్వహించడానికి చట్టపరంగా వీలులేదు.

భారతదేశంలో ప్రజాస్వామ్యం పరిణతి చెంది కేంద్రంలోను, రాష్ట్రాలలోను భిన్న భిన్నమైన రాజకీయ పార్టీలు అధికారంలో ఉండటం ప్రారంభమైనప్పటినుండి రేడియోపై, ఆ తర్వాత దూరదర్శన్ పైన, అధిపత్యం కొరకు, కనీసం రాష్ట్రాల కార్యక్రమాలను ప్రసారం చేసుకొనే అవకాశం కల్పించాలన్న కోరిక బలంగా వినిపించింది. రాష్ట్రాల అభివృద్ధి కార్యక్రమాలకు రాష్ట్రాలలో అధికార పార్టీల విధానాలకు ప్రసారాలలో అవకాశం కల్పించకపోవడం ఈ కోరికకు కారణం. ఒకవంక రాష్ట్రాలకు అవకాశాలు లేకపోవడం, మరోవంక కేంద్రంలో అధికార పార్టీ, ప్రభుత్వం ఈ ఎలెక్ట్రానిక్ ప్రసార మాధ్యమాలను స్వంత ప్రయోజనాలకై దుర్వినియోగం పర్చడం ఎక్కువకావడంతో, ప్రసార మాధ్యమాలకు స్వయం ప్రతిపత్తి కల్పించాలన్న ఆందోళన బలం పుంజుకున్నది.

**స్వయం ప్రతిపత్తి**

దేశ విభజనతో పాటు 1947 ఆగస్టు 15న ఆల్ ఇండియా రేడియో విభజన జరిగినప్పుడు భారతదేశ వాటాకు కేవలం ఆరు కేంద్రాలు వచ్చాయి. ఇవి ఢిల్లీ, కలకత్తా, బొంబాయి, మద్రాసు, తిరుచినాపల్లి, లక్నో కేంద్రాలు. ఇవన్నీ పూర్తిగా భారత ప్రభుత్వ యాజమాన్యంలో ఉన్నాయి. వీటికి తోడు అనాటి మైసూరు, హైదరాబాదు, తిరువాన్కూరు, బరోడా సంస్థానాలలో కూడా స్వంత రేడియో కేంద్రాలున్నాయి. వీటిని తర్వాత ఆల్ ఇండియా రేడియో / ఆకాశవాణిలో వినిపించేవారు.

ఆకాశవాణి యాజమాన్యం గురించిన వర్త వచ్చినప్పుడు అమెరికాలో మాదిరిగ పూర్తిగా ప్రయివేటు యాజమాన్యంలో ఉండాలా, లేక నియంతృత్వ పరిపాలనగల దేశాలలో వలె పూర్తి ప్రభుత్వ అధీనంలో ఉండాలా, లేక మరేదైనా మధ్యే మార్గం ఉన్నదా అన్న ఆలోచన ప్రారంభమైంది. 1948 మార్చి 15న రాజ్యాంగ నిర్ణయ సభలో ప్రసంగిస్తూ, వీలైనంతవరకు బ్రిటన్ లోని బి.బి.సి. వంటి సంస్థను ఏర్పాటు చేయడం వాంఛనీయమైన

ప్రధానమంత్రి శ్రీ జవహర్‌లాల్ నెహ్రూ అభిప్రాయం వ్యక్తం చేశారు. అయితే ఇది తక్షణ సమస్య కాదని ఆయన అన్నారు. ఈ విషయాన్ని ఆ తర్వాత ఎవరూ మళ్ళీ ప్రస్తావించలేదు. అయితే ఆ తర్వాతికాలంలో ఆకాశవాణి, (దూరదర్శన్ ప్రారంభమైన తర్వాత దానిలోను) ఉద్యోగుల నియామిక పత్రాలలో, "పబ్లిక్ కార్పొరేషన్ ఏర్పాటైతే అందులో సేవ చేయవలసి ఉంటుందని" ఒక క్లాజును చేర్చారు. అంటే ఈ ప్రతిపాదనకు తక్షణ ప్రాధాన్యం యివ్వకపోయినప్పటికీ, పూర్తిగా త్రోసేయలేదు.

కేంద్ర ప్రభుత్వం, అధికారంలో ఉన్నప్పటి ప్రయోజనాల కొరకు ఆకాశవాణిని దుర్వినియోగం చేయడం, రాష్ట్రాలకు, ప్రతిపక్షాలకు అవకాశం లేకపోవడంతో ఎలెక్ట్రానిక్ ప్రసార మాధ్యమాలను ప్రభుత్వం యాజమాన్యం నుండి తప్పించి స్వయం ప్రతిపత్తిగల సంస్థలకు వప్పించాలన్న ఆందోళన ఉద్భవించింది. దీని ఫలితంగా శ్రీమతి ఇందిరా గాంధీ రేడియో సమాచారశాఖ మంత్రిగా 1964 డిసెంబరు 4వ తేదీన ఒక విచారణ సంఘాన్ని నియమించారు. మాజీ ఆడిటర్ జనరల్ శ్రీ ఎ.కె. చాందా దీనికి అధ్యక్షులు. రేడియో, టెలివిజన్లలో సహా కేంద్ర ప్రభుత్వ అధీనం అన్ని ప్రసార మాధ్యమాలను గురించి కూలంకషంగా విచారణ జరిపి, ఈ సంఘం 1967 ఏప్రిల్‌లో తన నివేదికను సమర్పించింది. ఈలోగా రేడియో, టెలివిజన్లకు సంబంధించిన తాత్కాలిక నివేదికను 1966 ఏప్రిల్‌లో సమర్పించగా, పార్లమెంటుకు అందజేశారు. ఆలిండియా రేడియోను, (దానిలో భాగంగా ఉన్న దూరదర్శన్‌ను) విడివిడిగా రెండు ప్రజా సేవా సంస్థలుగా ఏర్పాటు చేయాలని, నిధులు సమకూర్చుకొనడానికి వాణిజ్య ప్రకటనలను ప్రసారం చేయాలని ఈ సంఘం చేసిన సిఫార్సులలో ముఖ్యమైనవి.

బ్రాడ్ క్యాస్టింగ్ వంటి సృజనాత్మక ప్రసార మాధ్యమం ప్రభుత్వ నియమ నిబంధనల వలన సరిగా పనిచేయడం సాధ్యంకాదు గనుక తన విధానాలను నిర్దిరించుకొని అమలుపర్చగల స్వయం ప్రతిపత్తిగల సంస్థలను ఏర్పాటు చేయాలని సంఘం సిఫార్సు చేసింది. ఈ నివేదికపై పార్లమెంటులో 1970 ఏప్రిల్‌లో ఒక ప్రకటన చేస్తూ, "ఆకాశవాణిని స్వతంత్ర స్వాయత్త కార్పొరేషన్‌గా మార్చడానికి ఇది సరియైన సమయం కాదు" అని ప్రభుత్వం స్పష్టం చేసింది.

స్వయం ప్రతిపత్తిని గురించిన కోరిక బలం పుంజుకుంటున్నప్పటికీ, ప్రభుత్వం ఇందుకు సుముఖంగా లేదు. వీటికి స్వతంత్ర ప్రతిపత్తి కల్పించడానికి అనువైన సమయం ఇంకా రాలేదు, అనీ, వీటికి కావలసిన 'నిర్వహణలో స్వేచ్ఛ' ఉన్నది అని కాంగ్రెసు ప్రభుత్వాలు చేస్తూ వచ్చాయి. 1975లో శ్రీమతి ఇందిరాగాంధీ దేశంలో ఎవర్లైన్నీ విధించి, పత్రికలలో సహా ప్రసార మాధ్యమాలపై పూర్తి నియంత్రణ అమలుపర్చి, ప్రజాభిప్రాయాన్ని అణచి వేసినప్పుడు ప్రజలలో ప్రసార మాధ్యమాలకు స్వతంత్రం కావాలన్న కోరిక మరింత బలం పుంజుకున్నది. 1977లో పార్లమెంటు ఎన్నికలు ప్రకటించగానే, శ్రీ జయప్రకాశ్ నారాయణ్ నాయకత్వంలో అప్పటి జనతాపార్టీ ఎలెక్ట్రానిక్ ప్రసార మాధ్యమాలకు "నిజమైన స్వతంత్ర ప్రతిపత్తి" కల్పిస్తామని ఎన్నికల వాగ్దానం చేసింది. శ్రీ మొరార్జీ దేశాయ్ ప్రధానమంత్రిగా అధికారంలోకి వచ్చిన జనతాపార్టీ, ఈ వాగ్దానం అమలుపర్చడానికి అవసరమైన వివరాలు తయారు చేయడానికి శ్రీ బి.జి. వర్మీస్ నాయకత్వంలో ఒక కార్యాచరణ సంఘాన్ని నియమించింది. ఆకాశభారతి (నేషనల్ బ్రాడ్ క్యాస్టింగ్ ట్రస్ట్) పేరన రేడియో, దూరదర్శన్లకు ఒకే ఒక స్వతంత్ర ట్రస్టును ఏర్పాటు చేయాలని, ఇందుకై ఒక బిల్లు ముసాయిదాను రూపొందించి ప్రభుత్వానికి సమర్పించింది. అయితే ఈ బిల్లు ముసాయిదా ప్రభుత్వంలో పరిశీలన జరిగి, లోక్ సభలో ప్రవేశపెట్టేసరికి, ఇందులో ఎన్నో మార్పులు జరిగాయి, ఈ కొత్త రూపంలో ఉన్న బిల్లు ద్వారా, ప్రజలు కోరిన, జనతాపార్టీ వాగ్దానం చేసిన 'పూర్తి స్వేచ్ఛ' ఎంతవరకు సాధ్యమోతోందని విమర్శలు వచ్చాయి. జనతా ప్రభుత్వం పతనమై, లోక్ సభ రద్దయి ఈ బిల్లు కూడా మురిగిపోయింది. ఎలెక్ట్రానిక్ ప్రసార మాధ్యమాలకు స్వేచ్ఛ లభిస్తుందని ఆశపడిన ప్రజలకు నిరాశే మిగిలింది. అయితే ఒక్కమాట అంగీకరించాలి. జనతా ప్రభుత్వం పదవిలో ఉన్న ఆరెండు సంవత్సరాలలో మాత్రమే ఆకాశవాణి వార్తలు వాళ్ళలో కొంత స్వేచ్ఛ అనుభవించింది.

కాంగ్రెసు పార్టీ మొదటి నుండి ఎలెక్ట్రానిక్ ప్రసార మాధ్యమాలకు స్వతంత్ర ప్రతిపత్తి కల్పించడానికి

వ్యతిరేకంగానే ఉంది. "కార్య నిర్వహణ స్వేచ్ఛ పూర్తిగా ఉండ" ని, ఇది చాలునని వాదిస్తూ వచ్చింది. అత్యంత శక్తివంతమైన ఈ ప్రసార మాధ్యమాలు ప్రజలు ఎన్నుకున్న ప్రభుత్వ అధీనంలో ఉండటం వాంఛనీయమని, ఇతర శక్తుల ప్రభావానికి గురికావడం ప్రమాదకరమని పేర్కొంటూ, పూర్తి స్వేచ్ఛ, స్వాయత్తత యివ్వడానికి అనువైన సమయం రాలేదని స్పష్టం చేసింది. ఆనాటి ప్రధానమంత్రి శ్రీమతి ఇందిరాగాంధీ, ఆ తర్వాతి కాలంలో వచ్చిన రేడియో సమాచార శాఖ మంత్రులు వి.సి. శుక్ల, శ్రీ వసంతసాధే, ఎన్.కె.పి.సాల్వే, వి.ఎన్. గాడ్కర్, హెచ్.కె.ఎల్. భగత్, ఇదే విషయాన్ని పదే పదే స్పష్టం చేశారు. ఆకాశవాణి, దూరదర్శన్ల కార్యక్రమాలకు మార్గదర్శక సూత్రాలకు ప్రభుత్వం ప్రకటించింది. పార్లమెంటుకు ఆధారంగా పార్లమెంటుకు సమర్పించిన ఈ సూత్రాలలో ముఖ్యమైనది.

"ఆకాశవాణి, దూరదర్శన్లలో సమాచారం, వార్తలు, వ్యాఖ్యలను, ప్రసారం చేయడంలో, వివిధ అభిప్రాయాలకు స్థానం కల్పిస్తూ నిష్పక్షపాతంగా, సమతూకం పాటించాలి."

అయితే ఆచరణలో ఇది ఎంతవరకు పాటించారనేది సందేహాస్పదమే. వివిధ అభిప్రాయాలకు స్థానం కల్పించడంలో గాని, నిష్పక్షపకంగా సమతూకం పాటించడంలో గాని సిబ్బందికి స్వేచ్ఛ లేదు, కొన్ని సందర్భాలలో 'పైనుండి' ఆదేశాలు వచ్చేవి, మరికొన్ని సందర్భాలలో 'పైవారితో' తగవు కొని తెచ్చుకోవడానికి యిష్టపడని సిబ్బంది స్వయంగానే వీటిని భగ్నం చేసేవారు. ఏమైనా ఉదాత్తమైన ఈ ఆదర్శం - మార్గదర్శక సూత్రం సరిగా అమలు జరగలేదు. ఈ కారణంగా ప్రజలలో ఆకాశవాణి, దూరదర్శన్లలో 'విశ్వసనీయత' కొరవడింది.

**ప్రసార భారతి**

ఈ పరిస్థితులలో, 1989లో జరిగిన లోక్ సభ ఎన్నికల ద్వారా అధికారంలోకి వచ్చిన నేషనల్ ఫ్రంట్ ప్రభుత్వం వర్గీసకమిటీ నివేదిక ప్రాతిపదికగా 'ప్రసార భారతి' బిల్లును రూపొందించి పార్లమెంటు ఉభయసభల చేత ఆమోదించజేసింది. రాష్ట్రపతి ఆమోదం కూడా లభించింది. 1991 ఏప్రిల్ 1వ తేదీ నుండి ఆకాశవాణి, దూరదర్శన్ స్వాయత్త సంస్థగా రూపొందించిన తరుణంలో, వి.పి.సింగ్ ప్రభుత్వం పతనమైంది. దీనితో ఈ మొత్తం విషయం వెనకబడింది.

అప్పటి రేడియో సమాచార శాఖ మంత్రి శ్రీ పి. ఉపేంద్ర ఈ బిల్లుకు తుది రూపం యిచ్చేముందు, జాతీయ స్థాయిని విస్తృతంగా చర్చను ప్రోత్సహించారు. ప్రసార భారతి యాజమాన్య సంఘ నియామక విధానంలో ప్రభుత్వ జోక్యం పూర్తిగా ఉంటుందని ప్రభుత్వం ఈ సంస్థకు ఆదేశాలు జారీచేసే హక్కు వంటి వాటిని గురించి వివిధ వర్గాలు తీవ్రమైన అనుమానాలు వ్యక్తం చేశాయి. ఏమైనప్పటికీ, ఏదో ఒక రూపంలో ప్రభుత్వ అజమాయిషీ నుండి బయట పడగలదని ఆశించిన వారికి నిరాశ కలిగింది. రాష్ట్రపతి ఆమోదం లభించి నాలుగు సంవత్సరాలు గడిచినా ఈ చట్టం అమలులోకి రాలేదు. 1995 మార్చిలో పార్లమెంటుకు సమర్పించిన నివేదికలో, రేడియో సమాచార శాఖ పార్లమెంటు రిస్ట్రీకషన్ల సమయం ఈ విషయాన్ని ప్రస్తావించి, తన అసంతృప్తిని వ్యక్తం చేసింది.

అయితే 1991లో లోక్ సభకు జరిగిన మధ్యంతర ఎన్నికల సందర్భంగా, మొట్టమొదటి సారిగా కాంగ్రెసు పార్టీ కూడా ఎలక్షన్ నిక ప్రసార మాధ్యమాలకు స్వతంత్ర ప్రతిపత్తి కల్పించగలమని ప్రకటించింది. అధికారంలోకి వచ్చిన ఒక సంవత్సరం లోగా, ప్రసార భారతి చట్టాన్ని, కొన్ని సవరణలతో అమలు ఫరుస్తామని ఎన్నికల ప్రణాళికలో ఒక ముఖ్యమైన అంశంగా పేర్కొన్నప్పటికీ, నాలుగు సంవత్సరాలు గడిచినా, ఈ చట్టం లో సవరణలను గురించి పరిశీలిస్తున్నామన్న సమాధానం మినహా ఖచ్చితమైన చర్యలు ఏమీ చేపట్టలేదు.

ఆకాశవాణి, దూరదర్శన్లకు పూర్తిగా గుత్తాధిపత్యం ఉన్నందున, సమాచారం ఘోరక కోణం నుండి విశ్లేషించి, సమాచారం అందించే ఘోరక మాధ్యమం లేకపోయింది. అయితే 1992లో ఇరాక్ కు వాయిట్ ఆక్రమణ, తర్వాత ఇరాక్ పై ఐక్యరాజ్యసమితి సేనల దాడి సందర్భంగా అమెరికా టెలివిజన్ సంస్థ సి.ఎన్.ఎన్

ఉపగ్రహం ద్వారా యుద్ధ దృశ్యాలను ప్రత్యక్షంగా ప్రసారం చేయడం ప్రారంభించింది, ఆ వెంటనే స్టార్ టి.వి, బిబిసి వార్తలను ప్రసారం చేయడం ప్రారంభించింది. భారతదేశంలో జరిగే సంఘటనలను గురించి "పూర్తిగా నిజం" తెలుసుకొనడానికి మరొక, ప్రత్యామ్నాయ మాధ్యమం లభించింది. ఆ తర్వాత మరిన్ని అంతర్జాతీయ సంస్థలు జీ.టి.వీ, జైన్.టి.వీ., జెమినీ.టి.వీ., ఈ.టి.వీ., వంటి దేశీయ సంస్థలు ఉపగ్రహ ఛానెల్స్ ద్వారా కార్యక్రమాలు అందిస్తున్నాడు. కేబుల్ టి.వి. ద్వారా మాత్రమే వీటిని దర్శకులు చూడ గలుగుతున్నారు. దూరదర్శన్ కూడా తన వెబ్సైటుపై అంతర్జాతీయ ప్రసారాలకు ఒక ఛానెల్ను 1995 మార్చి 14న ప్రారంభించింది. ఆసియాశాఖలోని ఒక ఛానెల్ను కిరాయికి తీసుకొని చేస్తున్న ఈ ప్రసారాలు భారతదేశం తరపున సాంస్కృతిక రాయబారిగ సేవచేయగలవని రేడియో సమాచార శాఖ మంత్రి శ్రీ కె.పి. సింగ్ దేవ్ వర్ణించారు.

వార్తా ప్రసారాలు, ముఖ్యంగా జాతీయ భద్రతవంటి అంశాలకు సంబంధించిన వార్తల విషయంలో ఉన్న నియమనిబంధనలు, ఆంక్షలు, ఆకాశవాణి, దూరదర్శన్ ఒక వార్తా ప్రసార సంస్థగా తన విధి నిర్వహించడానికి అడ్డు వస్తున్నాయి. ఉదాహరణకు శ్రీమతి ఇందిరాగాంధీ హత్య, అయోధ్యలో వివాదాస్పద కట్టడం కూల్చివేత, బొంబాయిలో ప్రేలుళ్లు, మొదలైన సంఘటనల సందర్భంగా భారతీయులకు ముందుగా సమాచారం బి.బి.సి వంటి సంస్థల ద్వారా అందింది. "బి.బి.సిలో చెప్పారు" అంటే ఉన్న విశ్వాసనీయత, ఆకాశవాణి, దూరదర్శన్లకు లేదు. ఇందుకు ప్రభుత్వం తరచు జోక్యం చేసుకొనడమే కారణం. దేశంలో శాంతి భద్రతలు, సామాజిక సుస్థిరతలను దృష్టిలో ఉంచుకుంటే ఇది అనివార్యమని ప్రభుత్వం వాదిస్తున్నది.

**గుల్తాధిపత్యం : సుప్రీం కోర్టు తీర్పు**

ఆకాశవాణి, దూరదర్శన్లకు స్వతంత్ర ప్రతిపత్తి కల్పించాలన్న ఆందోళన ఒకవైపు కొనసాగుతున్నప్పటికీ, ఇటీవల సుప్రీం కోర్టు యిచ్చిన తీర్పు అత్యంత మహత్వ పూర్ణమైనది. ఇంతవరకు ఆకాశంలో శబ్ద తరంగాలపై ప్రభుత్వానికి (ఆకాశవాణి, దూరదర్శన్ల ద్వారా) ఉన్న గుల్తాధిపత్యం చెల్లదని సుప్రీంకోర్టు స్పష్టంచేసింది. అంటే ఇక ముందు ఇతర ప్రయివేటు ఎలక్ట్రానిక్ ప్రసార సంస్థలతో పాటు ప్రభుత్వ అధీనంలోని ఎలక్ట్రానిక్ ప్రసార సంస్థలతో పాటు ప్రభుత్వ అధీనంలోని ఎలక్ట్రానిక్ ప్రసార మాధ్యమాలు కూడా పోటీ పడాల్సి ఉంటుంది. అయితే ప్రయివేటు వ్యక్తులు, సంస్థలకు ఈ అధికార, విప్పలవిడిగా చెలాయించే స్వేచ్ఛ దేశ ప్రయోజనాలకు భంగకరం కావచ్చు గనుక వీటన్నిటి నీనియంత్రించే ఒక స్వతంత్ర సంస్థను ఏర్పాటు చేయాలని సుప్రీం కోర్టు కేంద్ర ప్రభుత్వాన్ని ఆదేశించింది. ఇది అమలు జరిగిననాడు, భారత దేశం నుండి సరాసరి ఉపగ్రహాలకు సంకేతాలు పంపించి ప్రసారం చేసుకొనే అధికారం వీటికి లభించినప్పుడు, ఉపగ్రహ సహాయంతో రేడియో, టెలివిజన్ కార్యక్రమాల ప్రసారానికి తోడ్పడుతుంది.

**అభ్యాసం**

ఎలక్ట్రానిక్ ప్రసార మాధ్యమాలకు స్వయం ప్రతిపత్తి కావాలన్న ఆందోళనను గురించి రాయండి.

.....

.....

.....

.....

.....

.....

.....

.....

.....

.....

## 27.14 ముఖ్యవిషయాలు గుర్తుంచుకుందాం

- ఎలక్ట్రానిక్ ప్రసార మాధ్యమాలు రేడియో, టెలివిజన్ - అత్యంత శక్తివంతమైనవి. తక్షణం, అసంఖ్యాకమైన ప్రజలకు ఏకకాలంలో సందేశం అందించగలవు. ప్రజల మనస్సులను ప్రభావితంచేసి, సామాజిక ప్రగతికి దోహదం చేయగలవు.
- పాశ్చాత్య దేశాలలో రేడియో ప్రసారాలు జరిగిన కొద్ది కాలానికే భారతదేశంలో కూడా రేడియో ప్రసార విజ్ఞానం అందుబాటులోకి వచ్చింది. 1927లో ప్రయివేటు కంపెనీ ద్వారా ప్రారంభమైన రేడియో ప్రసారాలు మూతపడడంతో, 1930లో ప్రభుత్వ యాజమాన్యంలోకి వచ్చాయి. వీటిని స్వార్థ ప్రయోజనాలకై దుర్వినియోగ పరుస్తున్నారన్న ఆరోపణలు రావడంతో, ప్రభుత్వ యాజమాన్యం నుండి తప్పించి, స్వతంత్ర ప్రతిపత్తిగల సంస్థకు వప్పించాలన్న ఆందోళన జరుగుతున్నది. చాందాకమిటీ, వర్గీస్ కమిటీ దీనిని సమర్థించాయి. అయితే అధికారంలో ఉన్న కాంగ్రెసు దీనికి సుముఖంగా లేదు. 1979లో వచ్చిన జనతాపార్టీ 1990లో వచ్చిన నేషనల్ ఫ్రంట్ ప్రభుత్వం ఈ దిశలో కొంత చర్యతీసుకున్నా, 1991లో ప్రసార భారతి బిల్లును పార్లమెంటు ఆమోదించి, రాష్ట్రపతి ఆమోదం పొందినప్పటికీ ఇది అమలు జరగలేదు.
- దూరదర్శన్ 1959లో ప్రయోగాత్మకంగా ప్రారంభమైంది. దీనిద్వారా నిర్వహించిన SITE ప్రయోగం ఫోర్ట్ ఫౌండేషన్ కార్యక్రమం విజయవంతమయ్యాయి. 1982లో ఆసియా, క్రీడోత్సవాల సందర్భంగా, ఉపగ్రహం ద్వారా దేశ వ్యాప్తంగా ఏకకాలంలో ప్రసారాలు జరిగాయి. దేశీయ ఉపగ్రహాలు ఇన్నాట్ - దూరదర్శన్ విస్తరణకు ఎంతో తోడ్పడ్డాయి. ఈనాడు 750 ట్రాన్స్ మిటర్లలో, 15 ఛానల్స్ లో, అంతర్జాతీయ ఛానల్ లో ప్రపంచంలోనే అతిపెద్ద టెలివిజన్ వ్యవస్థగా రూపొందింది.
- ఆకాశవాణి, దూరదర్శన్, వ్యవసాయం, గ్రామీణాభివృద్ధి, విద్యాబోధనారంగాలలో విశేషకృషి చేస్తున్నది. ప్రాథమిక, మాధ్యమిక, ఉన్నత పాఠశాల విద్యార్థుల కొరకు పాఠ్యాంశాలతో పాటుగా, ఇందిరా గాంధీ సార్వత్రిక విశ్వవిద్యాలయం, యు.జి.సి "కంట్రీవైడ్ క్లస్టర్" కార్యక్రమాలు విద్యాబోధనలో ప్రముఖస్థానం సంపాదించుకున్నాయి.
- ప్రజా ప్రతినిధులు చట్టసభలలో చేసే ప్రసంగాలను ప్రజలు - ఓటర్లు - గ్రహించడం ప్రజాస్వామ్యం సరిగా పనిచేయడానికి ఎంతో తోడ్పడుతుంది. ఆకాశవాణి, దూరదర్శన్ పార్లమెంటులో చర్చలను మొదట మొదట రికార్డు చేసి ప్రసారం చేస్తుండేవి. ఇటీవల వీటిని సరాసరి ప్రత్యక్ష ప్రసారం చేయడం కూడా ప్రారంభించాయి.
- ఆకాశంలో శబ్ద తరంగాలపై ప్రభుత్వానికి ఉన్న గుల్తాధిపత్యం చెల్లదని, కనుక ప్రయివేటు వ్యక్తులు, సంస్థలు కూడా వీటిని ఉపయోగించుకొనడానికి వీలుగా ఉన్నత స్థాయి నియంత్రణ సంఘం ఏర్పాటు చేయాలని సుప్రీంకోర్టు ఇటీవల తీర్పునిచ్చింది. ఇది జరిగిననాడు ఇతర సంస్థలతో పాటుగా, దూరదర్శన్, ఆకాశవాణి కూడా ఒక సంస్థగా, పోటీపడుతూ తన ప్రయోజకత్వం నిరూపించుకొనవలసి ఉంటుంది.

## 27.15. మాదిరి పరీక్షా ప్రశ్నలు

I ఈ కింది వాటికి 30 పంక్తుల్లో జవాబులు రాయండి.

1. "పత్రికా స్వేచ్ఛ - నియంత్రణ చట్టాలు" అనే అంశాన్ని వివరించండి.
2. గ్రామీణాభివృద్ధికై ఎలక్ట్రానిక్ ప్రసార మాధ్యమాలు చేసిన కృషి వివరించండి.

II ఈ కింది వాటికి 15 పంక్తుల్లో జవాబులు రాయండి.

1. ఉపగ్రహం ద్వారా టెలివిజన్ ప్రసారాల గురించి రాయండి.
2. SITE గురించి వివరించండి
3. ఫిలిమ్స్ డివిజన్ కార్యక్రమాలు తెలపండి.

## భాగం.28 ఉపగ్రహ ప్రసార వ్యవస్థ - ప్రభావం

విషయక్రమం

28.0. ఉద్దేశం

28.1. ప్రవేశిక

28.2. ఉపగ్రహ ప్రసారాలు ప్రగతి

అభ్యాసం

28.3. సరళీకరణ

28.4. వివిధ ఛానల్స్

అభ్యాసం

28.5. ఇండియాలో ఉపగ్రహ ఛానల్స్ ప్రభావం

28.5.1 అంతర్జాతీయ సర్వేలు - ఫలితాలు

28.5.2 కేబుల్ ఆపరేటర్లు - పే ఛానల్స్

28.6. ముఖ్యవిషయాలు గుర్తించుకుందాం.

28.7. మాదిరి పరీక్ష ప్రశ్నలు

### 28.0 ఉద్దేశం

ఈ భాగం చదివిన తర్వాత మీరు ఈ కింది అంశాలు గ్రహిస్తారు

- ఉపగ్రహ ప్రసారాలు - తీరుతెన్నులు, అభివృద్ధి
- జాతీయ అంతర్జాతీయ ఛానల్స్
- ఉపగ్రహ ప్రసారాలు ప్రసారరంగంలో తెచ్చిన మార్పులు
- సామాజిక ఆర్థిక, రాజకీయ రంగాల మీద విదేశీ టెలివిజన్ ఛానల్స్ ప్రభావం

### 28.1 ప్రవేశిక

ప్రసారమాధ్యమాలకు ఇరవయ్యో శతాబ్దం అందించిన మహత్తర కానుక టెలివిజన్. చలనచిత్రాల తరువాత విశ్వవ్యాప్తంగా అన్నిదేశాలలో అత్యంత ప్రజాదరణ పొందిన మాధ్యమం టెలివిజన్. లయబద్ధంగా శబ్దం, దృశ్యాల కలయికతో సాగే ప్రసారాలవలన టెలివిజన్ విశ్వం మొత్తాన్ని ఒక గ్రామంగా మార్చింది. అంతర్జాతీయంగా జరుగుతున్న సంఘటనలు, అభివృద్ధి తీరుతెన్నులు, ప్రమాదాలు ఒక్కటేమిటి "వార్త" అనుకున్న ఏవిషయాన్నైనా చిటకలో వీక్షించే సౌకర్యం ఈ మాధ్యమం ద్వారా లభిస్తుంది. అంతేందుకు అనుకుంటే ఏఉల్లాసాన్నిచ్చే కార్యక్రమాలనైనా, చివరకు క్రీడలనైనా ప్రత్యక్షంగా వీక్షించే భాగ్యం "బుల్లెట్" కల్పిస్తుంది. "క్రికెట్" ప్రత్యక్ష ప్రసారం ఒక ఉదాహరణ మాత్రమే.

వివిధ దేశాల ప్రజల ఆలోచనాసరళి, వారిసంస్కృతులు, ఆచారవ్యవహారాల మీద టి.వి. ప్రభావం గురించి తెలియజేయుటమే ఈ యూనిట్ సారాంశం. సామాజిక, రాజకీయ, ఆర్థికరంగాల వైపు నుంచి

ఈ ప్రభావం గురించి చూడటం గూడా ఈయూనిట్ ఉద్దేశం. అత్యంత అధునాతనమైన ఉపగ్రహాల శక్తితో కేబుల్ నెట్ వర్క్ సౌకర్యంతో విశ్వవ్యాప్తంగా టెలివిజన్ ప్రగతి కొత్తపుంతలు తొక్కుతుంది. ఇటువంటి నూతన అభివృద్ధి పోకడలతో (TNSB-TEANS - NATIONAL SATELITE BROADCASTING) టి.వి. అంతర్జాతీయంగా సాంస్కృతిక సామాజ్యవాదానికి తలుపులు తెరుస్తుంది.

## 28.2 ఉపగ్రహ ప్రసారాలు : ప్రగతి

రోదసీకార్యక్రమాల శకంగా అరవయ్యోదశకాన్ని చెప్పవచ్చు. నూతన శాస్త్రసాంకేతిక పరిజ్ఞానంతో అంతరిక్షంలో ఆధిపత్యం కోసం అమెరికా, అలనాటి సోవియట్ యూనియన్లు ఆరాటపడుతున్న రోజులలో కనగొన్న వాటిలో మన "ఉపగ్రహాలు" ఒక అంశం. ఇంటర్నాట్, ఇంటర్ స్పూల్స్ కిలనే రెండు అతిపెద్ద అంతర్జాతీయ ఉపగ్రహ వ్యవస్థలను 1965, 1971 లలో ప్రారంభించారు. మొట్టమొదటిసారిగా 1973 సంవత్సరం, కెనడాలో టెలికమ్యూనికేషన్స్ సౌకర్యాల విస్తరణ/పంపిణీ, టెలివిజన్ కార్యక్రమాలను తక్కువ శక్తిగల ట్రాన్స్ మీటర్స్, తక్కువ వ్యయంతో కూడిన భూ-కేంద్రాలు (Earth Stations) ద్వారా అందించటం కోసం ఒక ఉపగ్రహ వ్యవస్థను (Synchro-mus orbit Satellite System) ప్రారంభించారు. ఆ తరువాత ఉపగ్రహ వార్తా ప్రసార రంగంలో వచ్చిన ప్రగతి అనూహ్యం. అత్యద్భుతం.

ఇక "ఆసియా" ప్రసారంగాన్ని పరిశీలిద్దాం. అనంతమైన వైవిధ్యం, అతిపెద్ద వైశాల్యం వంటి అంశాలతో ప్రపంచంలోని ఇతర ప్రాంతాల కంటే "ఆసియా" భిన్నమైన ప్రాంతంగా చెప్పారు. ప్రపంచంలో అత్యధిక జనాభా కలిగిన చైనా, భారత్ దేశాలు రెండూ ఈ ఖండంలోనే ఉండటం విశేషం. అంతేగాదు ప్రపంచంలోనే ప్రాచీనమైన నాగరికతలకు పుట్టిల్లు ఇవే. కావున "ఆసియా" ప్రసారరంగం గురించి చదివే ముందు ఈ రెండు విషయాలు అర్థం చేసుకోవాలి.

"ఆసియా" జనాభా ప్రపంచ జనాభాలో సగభాగం కన్నా ఎక్కువ. 1988-93 మధ్యకాలంలో టి.వి సౌకర్యం వున్న గృహాలు 70 శాతం మేర పెరిగితే ఇదే కాలంలో ఈ రేటు ఇంగ్లండ్ (4.3 శాతం), అమెరికా (6-7 శాతం) లలో అతి తక్కువగా వుంది. (Media Sia, Vol 20 No 3 Year 1993). ఆసియా ప్రాంతంలో టి.వి. సౌకర్యం పట్ల పెరుగుతున్న ఆకర్షణను బట్టి ప్రసారరంగ అభివృద్ధిని ఉహించవచ్చు. ఇదే పరిష్కృతి కొనసాగే అవకాశముంది.

గత 20 సంవత్సరాలుగా (SITE 1975) ఆసియా ప్రాంతంలో ఉపగ్రహాల ద్వారా విద్య, క్రీడలు, వార్తా ప్రసారాలు జరుగుతున్నాయి. అయితే "TNSB" (Transnational Satellite Broad casting) ప్రసార వ్యవస్థ క్రొత్తగా ఇప్పుడిప్పుడే బీజం వేసుకుంటుంది. 1990 ఏప్రిల్ లో ఆసియాట్-1 (Asisat-1) ప్రయోగించినప్పటినుంచి DBS కోసం ఉపగ్రహ ప్రసారాలను వాడుకోవటం ప్రారంభమైంది. దీనికి సంబంధించి ఎక్కువ సంఖ్యలో ట్రాన్స్ పాండర్స్ నిస్టాట్ టి.వి ముందుగానే లీసుకోవటం జరిగింది. 1993 ఫిబ్రవరిలో (ABC) ఆస్ట్రేలియా ఆసియన్ సర్వీస్ కోసం ఇండోనేషియాలోని ఉపగ్రహాన్ని ప్రారంభించారు.

1993 నాటికి ఆసియా ఫసిఫిక్ ప్రాంతంలో 40 మేర వార్తా ప్రసార ఉపగ్రహాలున్నాయి. మొత్తం మీద 700 దాకా ఉపగ్రహ ట్రాన్స్ పాండర్స్ ఈ ప్రాంతంలో పనిచేస్తున్నాయి. వీటిలో 20 శాతం అంటే సుమారుగా 150 టి.వి ప్రసారాల కోసం వినియోగిస్తున్నారు. (Media Asia, Vol 20 No. 1993)

## అభ్యాసం

టి.వి. ప్రసారాల విషయంలో ఆసియా ప్రాంతం ఇతర ప్రాంతాలకంటే ఏ కారణాల వలన భిన్నమైనది

### 28.3 సరళీకరణ

ఒక్క భారత్‌లోనే కాకుండా యావత్ ప్రపంచంగా 1991న సంవత్సరం అత్యంత ప్రాముఖ్యత సంతరించుకుంది. [The year of 'U' turn] 'U' మలుపు సంవత్సరంగా 1991ని 'దివికనమిక్ టైమ్స్' పత్రిక సంపాదకులు అభివర్ణించారు. అంటేనే ప్రాచీన సోషలిజం నుంచి సరళీకరణ, ప్రైవేటీకరణ విధానాలకు భారతదేశ విధానాలు మలుపు తిరిగాయి. ముందెన్నడూ లేని విధంగా 1991లో అధికారంలోకి వచ్చిన ప్రభుత్వం నూతన విధానాలకు శ్రీకారం చుట్టింది. విద్యుత్, (IBM), కోక్, మాక్‌డొనాల్డు ఎంటర్ప్రైజీస్ బహుళజాతి సంస్థలు, మరెన్నో కార్పొరేట్ సంస్థలు తమ ఉత్పత్తులతో భారీగా భారత్ మార్కెట్‌లోకి ప్రవేశించాయి. మన దేశం అత్యంత ఉత్సాహంగా తన స్వాగత ద్వారాలు తెరిచి ఆహ్వానం పలికింది. "విదేశీ పెట్టుబడులు" ఆకర్షించటానికి, బహుళజాతి సంస్థల భాగస్వామ్యంలో వివిధ రంగాలలో ప్రాజెక్టులు నెలకొల్పటానికి ప్రభుత్వం నూతన "ఆర్థిక విధానాల" తో అన్ని రంగాలలో కొత్త పద్ధతులకు నాంది పలికింది. దిగుమతి నిబంధనలను సడలించింది. పోటీతత్వం, నాణ్యతలను ఊతపడాలిగా పదేపదే వర్ధిల్లటం ఆరంభమైంది. దేశంలోని వ్యాపార, పారిశ్రామిక వర్గాలు వీటికి హర్షించటం తడవుగా భారీ మద్దతు తెలిపారు. మరోవైపు నూతన ఆర్థిక విధానంలో దేశాన్ని ప్రపంచ బ్యాంక్, అంతర్జాతీయ ద్రవ్యనిధి, తదితర బహుళజాతి సంస్థలు కబళించి వేసేస్తాయనే విమర్శలు తీవ్రంగా రావటం జరిగింది. గత కొన్ని సంవత్సరాలుగా పశ్చిమ బెంగాల్ రాష్ట్రంలో అధికారంలో వున్న వామపక్ష ప్రభుత్వం కూడా విదేశీ పెట్టుబడులకు ఆహ్వానం పలికింది.

అంతర్జాతీయంగా 1989-91 మధ్యకాలంలో ఉపాంశని మార్పులు సంభవించాయి. 1989 నవంబరులో బెర్లిన్ గోడ బద్దలై ఐక్యజర్మనీ ఆవిర్భావమైంది. సోవియట్ యూనియన్ రిపబ్లిక్‌లుగ విడిపోయింది. 1991 ఫిబ్రవరిలో అమెరికా ఇరాక్ మీద అత్యంత ఆధునిక యుద్ధం చేసింది. "ఇక సరిలేరు నాకెవ్వరూ" అని నిరూపించుకుంది. అంతర్జాతీయంగా నడుస్తున్న ప్రచ్ఛన్న యుద్ధం ముగిసింది. పశ్చిమ యూరప్ దేశాలు యూరోపియన్ యూనియన్ లేదా ఫెడరేషన్ గా ఏర్పడటానికి ప్రయత్నాలు ప్రారంభించాయి. పెట్టుబడిదారీ సమాజం విశ్వవ్యాప్తంగా అధిపత్యం వహించటంతో, చైనా, రష్యాలు కూడా సరళీకృత, స్వేచ్ఛా మార్కెట్ విధానాలు బలపడ్డాయి. ప్రపంచవ్యాప్తంగా ఆర్థిక, రాజకీయ రంగాలలో సంభవించిన పెనుమార్పులు ప్రాముఖ్యత, ప్రభావాలు మనకు అంతర్జాతీయ ఉపగ్రహ ప్రసార వ్యవస్థ (TNSB) గురించి అధ్యయనం చేసేటప్పుడు విశదంగా అర్థమవుతుంది. అభివృద్ధి చెందిన పశ్చిమదేశాలు, అభివృద్ధి చెందుతున్న వర్తమాన దేశాల మధ్య నూతన విధానాల వలన పరస్పర సంబంధాలు భాగా అధికమయ్యాయి. టెలికాం, టెక్నాలజీ రంగం అభివృద్ధిలో భాగంగా వచ్చిన ఉపగ్రహాలు, పాక్స్, సెల్ ఫోన్స్ సౌకర్యాలు సూత్రబద్ధంగా పరస్పర సంబంధాలు మెరుగుపడటానికి,

ప్రగతికి తోడ్పడ్డాయి. తృతీయ ప్రపంచ దేశాల విద్యార్థులు, ఉద్యోగులు, వివిధరంగాలలో పశ్చిమదేశాలలో జరుగుతున్న అభివృద్ధి తీరుతెన్నులు తెలుసుకోవటానికి, నేర్చుకోవటానికి నూతనవిధానాలు సహకరించాయి. స్థూలంగా ఇది అన్నీ తదితర వర్తమానదేశాలలో ముఖ్యంగా కంప్యూటర్స్, కమ్యూనికేషన్ టెక్నాలజీ రంగాలలో సత్వరంగా వేగవంతమైన అభివృద్ధి రావటంలో తప్పనిసరిగా ఉపకరిస్తాయి.

### 28.4. వివిధ ఛానల్స్

అభివృద్ధి చెందుతున్న దేశాలలో దాదాపుగా ఎలక్ట్రానిక్ ప్రసార మాధ్యమాలు (రేడియో, టి.వి) ప్రభుత్వం ఆధీనంలోనే వున్నాయి. దీనికి అక్కడున్న రాజకీయ పరిపాలనా పద్ధతి ఒక కారణం కాగా, పరిమితులున్న టెక్నాలజీ (లిమిటెడ్ బాండ్, వేవ్ లెంగ్త్), మరో కారణం. వర్తమాన దేశాలలో కొన్ని మాత్రమే పత్రికా స్వేచ్ఛ అనుభవిస్తున్నాయి. 1975-77 ఎమర్జెన్సీ సమయంలో తప్ప మనదేశంలోనూ ఈ స్వేచ్ఛ వుంది. రాజ్యాంగపరంగా కూడా ఈ హక్కు మనకు కల్పించారు. కానీ స్వాతంత్ర్యం వచ్చినప్పటినుంచి కూడా ఎలక్ట్రానిక్ ప్రసార సాధనాలు (రేడియో, టి.వి) మాత్రం ప్రత్యక్షంగా ప్రభుత్వం ఆజమానుషీలోనే పనిచేస్తున్నాయి. మనదేశంలో పత్రికలు ప్రవేటరంగంలో "స్వేచ్ఛ" గానే నడుస్తున్నాయి. రేడియో కార్యక్రమాలు విశ్వమంతా వినవచ్చు. ఉదాహరణకు రేడియో పాకిస్థాన్, రేడియో మాస్కో, రేడియో శ్రీలంక, బిబిసి, వాయిస్ ఆఫ్ అమెరికా, రేడియో ఆస్ట్రేలియా ల ప్రసారాలు మనకు అందుబాటులో ఉన్నాయి. మనదేశంలో ఆ ప్రసారాలను వినేవారున్నారు. కానీ టి.వి. విషయంలో ఒక్క పాకిస్థాన్ సరిహద్దులలో తప్ప మిగతా ప్రాంతమంతా దూరదర్శన్ ప్రసారాలే లభిస్తాయి. 1959లోనే టి.వి మనదేశంలో ప్రారంభమై ప్రస్తుతం విస్తారమైన నెట్ వర్క్ కలిగివుంది. డిడి-1 ఛానల్ ప్రసారాల నిమిత్తం 672 ట్రాన్స్ మిటర్లు; (డిడి-2) మెట్రో ఛానల్ ప్రసారం కోసం మరో 24 ట్రాన్స్ మిటర్లు వున్నాయి. డిడి1 ఛానల్ ప్రసారాలను 247 మిలియన్ ప్రజానీకం, డిడి2 ప్రసారాలను 74 మిలియన్ల ప్రజలు వీక్షిస్తున్నారు (ఈ లెక్కలు 1995, మార్చి 31 నాటికి D.D.K. 1995). 1995 DDK గణాంక వివరాల ప్రకారం 46 మిలియన్ల భారత్ గృహాలు టి.వి. సెట్స్ కలిగివున్నాయి. ఇది ప్రాంతీయ భాషా ఛానల్స్, ఒక అంతర్జాతీయ ఛానల్ తో కలిపి 1995 నాటికి దూరదర్శన్ 18 ఛానల్స్ ప్రసారం చేస్తుంది. ప్రాంతీయ భాషా ప్రసారాలను కేబుల్ డ్వారా వీక్షించవచ్చు. మనదేశంలో కేబుల్ ఆపరేటర్ల 1991లో రెండు విదేశీ ఉపగ్రహాల నెట్ వర్క్ ద్వారా గర్భయుద్ధం ప్రసారం చేయటం జరిగింది. 1996 సంవత్సరం కల్లా కేబుల్ డ్వారా సుమారు 30 ఉపగ్రహ ఛానల్స్ అందుబాటులోకి వచ్చాయి. ఇందులో బిబిసి, సియన్ యన్ ఇంటర్నేషనల్, స్టార్ వర్ల్డ్, స్టార్ మూవీస్, పాకిస్థాన్ టి.వి, ESPN (క్రీడలు), డిస్కవరీ (సైన్స్, సాహసాలు), కార్టూన్స్ TNT ఛానల్ ఇంకా ఎన్నో వున్నాయి.

జీ టి.వి, ATN, ELTV, మ్యూజిక్ ఆసియా, సోనీ, వామ్ TV (ఇవి అన్ని హిందీలో), జెమిని, ఈనాడు టి.వి (తెలుగు), ఆసియా నెట్, రాజ్ టి.వి, సన్ టి.వి, జైన్ టి.వి, ఉదయ టి.వి (దక్షిణ భారత భాషలు) మొదలైనవి కూడా కేబుల్ డ్వారా అందుబాటులోకి వచ్చాయి. ఇవి అన్నీ విదేశీ ఛానల్స్ కు భిన్నమైనవి. ఈ ఛానల్స్ లో ప్రకారమయ్యే కార్యక్రమాలను దాదాపుగా మనవారు మనప్రేక్షకుల కోసం బొంబాయి, ఢిల్లీ, మద్రాసు, హైదరాబాద్ లలో రూపొందిస్తున్నారు. దాదాపుగా కార్యక్రమాలన్నీ ప్రభావంగా సెసిమా సంగీతం, సెసిమాల ముట్టానే తిరుగుతున్నాయి. ఈ ఛానల్స్ అన్నీ హాకాంగ్, కొలంబోల నుంచి ఉపగ్రహాల ఆపేరింగ్ సౌకర్యంతో ప్రసారమవుతున్నాయి. విదేశీ, ప్రవేట్ టి.వి ఛానల్. ప్రత్యక్షంగా మనభూభాగం నుంచి కార్యక్రమాలు ప్రసారం చేయటానికి ప్రభుత్వం ఇంతవరకు అనుమతి ఇవ్వలేదు. కేబుల్ నెట్ వర్క్ ద్వారా చాలా కొద్దిమందికి ఈ ఛానల్స్ ప్రసారాలు అందుతున్నప్పటికీ, ఇంత ఎక్కువ సంఖ్యలో వచ్చిన ఛానల్స్ వార్తలు, ఎంటర్టైన్ మెంట్ తదితర విషయాలలో దూరదర్శన్ గుర్తొధిపత్యాన్ని గణనీయంగా తగ్గించాయి.

## అభ్యాసం

1991లో ఏసంఘటనలు ఇండియాలో ఉపగ్రహ ప్రసారాలు అధికమవటానికి దారితీసాయి?

.....

.....

.....

.....

.....

.....

.....

### 28.5. ఇండియాలో ఉపగ్రహ ఛానల్స్ ప్రభావం

దూరదర్శన్ తో పాటు మరో 30 ఛానల్స్ కు కేబుల్ సౌకర్యం ద్వారా నేడు వీక్షించే అవకాశముంది. ప్రభుత్వ అధీనంలో వున్న దూరదర్శన్ కు దీటుగా ఏమాత్రం ఇవి నిన్నమొన్నటి వరకు రాణించలేకపోయాయి. హఠాత్తుగా గత ఐదేళ్ళుగా విదేశీ, భారతీయ ఉపగ్రహ ఛానల్స్ దూరదర్శన్ గుల్తాధిపత్యాన్ని అన్ని రంగాలలో తగ్గించాయి, సవాల్ చేస్తున్నాయి.

పత్రికా స్పేషల్, స్పేషల్ మార్కెట్ ఆర్థిక విధానాలు బోధించే మన పత్రికా సంపాదకులు, యాజమాన్యాలు, పత్రికారంగంలో విదేశీ సంస్థల ప్రవేశాన్ని తీవ్రంగా వ్యతిరేకించటం గమనించదగ్గ విషయం. కానీ విదేశీ ఉపగ్రహ టి.వి ఛానల్స్ ను మాత్రం వారు వ్యతిరేకించలేదు. అనేకమంది పత్రికా యజమానులు టి.వి. ప్రసారాలలోకి అడుగుపెట్టారు. ఉదాహరణకు ఇండియా టుడే, ఈనాడు టి.వి, టైమ్స్, హెచ్.టి.వి. సాంకేతిక పరమైన పరిమితులు, ప్రవేట్/ఉపగ్రహ ఛానల్స్ పట్ల ప్రజలలో పెరుగుతున్న ఆదరణల కారణంగా కేంద్ర ప్రభుత్వం విదేశీ/దేశీయ టి.వి ఉపగ్రహ ఛానల్స్ ప్రవేశాన్ని అడ్డుకోలేదు.

### దూరదర్శన్ ప్రభావం

ఉపగ్రహ ఛానల్స్ ప్రభావం దూరదర్శన్ మీద ఎలా వుంటుందో మొదట చూద్దాం. గతంలో ఆకాశవాణి మాదిరిగానే, విదేశీ ఛానల్స్ ప్రవేశం మీద ఒక దూరదర్శన్ మాత్రమే దాడి చేసింది. రేడియో శ్రీలంక మనకు సంబంధించిన వాణిజ్య ప్రకటనలు ప్రసారం చేయటం ద్వారా భారీగా ఆదాయం సాందింది. దానితో ఆకాశవాణి కూడా తప్పనిసరి పరిస్థితులలో (CBS) వాణిజ్య ప్రసారాల విభాగం ప్రారంభించటం జరిగింది.

### మెట్రో ఛానల్ మరియు వార్తలు

నానాటికీ తరిగిపోతున్న పట్టణ ప్రజల ఆదరణ నిలుపుకోవటానికి, జీ.టి.వి ప్రభావం తట్టుకోవటానికి (150 మిలియన్ల ప్రజలు చూస్తున్నారు 1996)లో దూరదర్శన్ మెట్రో ప్రసారాలు ప్రారంభించింది. మెట్రో ఛానల్ నవనాగరికత వేర్చుకున్న పట్టణ ప్రజల అభిమానం చూరగొన్నది. ప్రస్తుతం 24 టాన్స్ మీటర్స్ ద్వారా మెట్రో ఛానల్ ప్రసారాలు ప్రసారమవుతున్నాయి. ఈ కార్యక్రమాలు కేబుల్ సౌకర్యం ద్వారా వీక్షించవచ్చు. దేశంలోని 24 నగరాలు పట్టణాలకు మాత్రం ప్రత్యక్షంగా చూసే వీలుంది. మెట్రో ద్వారా ప్రసారమయ్యే వార్తలు "ఆజీతక్" ను ఇండియా టుడే (గ్రూప్, స్పాన్సర్ చేస్తుంది. అదేవిధంగా "దిన్యూస్ టు నైట్" ను న్యూఢిల్లీ టి.వి (ప్రణయ్ రాయ్) వారు సమర్పిస్తున్నారు. ఈ రెండు వార్తా కార్యక్రమాలు విషయ సేకరణ, ప్రజంబేషన్ తదితర అన్ని అంశాలలోను దూరదర్శన్ వార్తలను అధిగమించాయి. ప్రస్తుతం ప్రైవేట్ రంగంలోని జీ.టి.వి,

ఈ.టి.వి, ఆసియా నెట్ వారు వార్తలు ప్రసారం చేస్తున్నారు. సి.యన్.యన్ ఇంటర్నేషనల్, బిబిసి వరల్డ్ ఛానల్స్ వారి వార్తా ప్రసారాల ఇప్పటికే ప్రజాదరణ పొందాయి.

ఆకాశవాణి, దూరదర్శన్లు ప్రభుత్వ పక్షపాతంతో "వార్తలు" ప్రసారం చేస్తాయనే విమర్శలు ఎదుర్కొంటున్నాయి. ఇతర ఛానల్స్ నుంచి వస్తున్న ఒత్తిడి, పోటీ కారణంగా దూరదర్శన్ తీరు మారింది. బిబిసి, CNN, విదేశీ ఛానల్స్ భారతదేశం గురించి ప్రసారం చేసే వార్తలను, వక్రీకరిస్తూ వారి స్వార్థ రాజకీయ ప్రయోజనాలకు అనుగుణంగా ప్రసారం చేస్తున్నారు. విదేశీ, ప్రైవేట్ ఛానల్స్ ప్రభావం నుంచి ప్రేక్షకులను తన వైపు మరల్చుకోవటానికి, ఉన్నవారిని నిలుపుకోవడానికి దూరదర్శన్ వారు వారి తరహాలోనే, వారికి దీటుగా కార్యక్రమాలు రూపొందించి ప్రసారం చేస్తున్నారు.

ప్రసార సమయం అనేక ఉపగ్రహ ఛానల్స్ వేకువజామునుంచి అర్ధరాత్రి దాటేవరకు కార్యక్రమాలు ప్రసారం చేస్తున్నాయి. కేబుల్ ఛానల్స్ గూడ ప్రసారాలు అధికం చేసాయి. పోటీ తట్టుకోవటానికి దూరదర్శన్ కూడా తన ప్రసార సమయం ఎక్కువ చేసింది. రాత్రి ప్రసారాలలో దూరదర్శన్ స్వాభిమాన్, శాంతి వంటి ఉద్యోగభరితమైన సీరియల్స్ ప్రసారం చేస్తుంది. ఇవి దాదాపుగా USA శాంతాభార్తురా, డిల్లీస్, డైనాస్టీల మచ్చుతునకల్లా ఉన్నాయి.

### సినిమాల ప్రభావం

ఇంతకు ముందే చెప్పినట్లు ప్రైవేట్ ఛానల్స్ ప్రసారాలలో 80 శాతం "సినిమా" చుట్టూ పరిభ్రమిస్తున్నాయి. సినిమా యొక్క అభివృద్ధిగా టి.వి. కార్యక్రమాలు రూపొందించటంలో తలమునకలవుతున్నారు. సినిమారంగంలోని అనుభవంతో తక్కువ ఖర్చుతో మంచి లాభాలు పొందటానికి ఇటువైపు రావటంతో "సినిమా సంస్కృతి" టి.వి ఛానల్స్ కు సోకింది.

### హాళివుడ్ ప్రభావం

హాళివుడ్ ప్రభావం భారతీయ సగటు సినిమాల మీద ఎక్కువగా ఉంది. సంగీతం, నాట్యం, కథలు మొదలైన అంశాలన్నింటినీ మనవారు మొదటినుంచి హాళివుడ్ నుంచి కాపీ కొడుతున్నారు. ఇదే వరుస టి.వి ఛానల్స్ కు తాకింది. 1996లో దాదాపు అన్ని ఛానల్స్ "సినిమా అంశాలతో" సంబంధం వున్న కార్యక్రమాలనే పూర్తిగా ప్రసారం చేశారని చెప్పవచ్చు. ప్రేక్షకులను కొద్దిమేరకైనా పట్టించుకోవటం లేదు. ఇటువంటి కార్యక్రమాలను ఎటువంటి శ్రమ, ఖర్చు లేకుండా సులువుగా ప్రసారం చేసుకోవచ్చు. అందుకే అందరూ వీటి మీదనే శ్రద్ధ చూపిస్తున్నారు.

### మూవీక్లబ్ ఛానల్

జీ సినిమాను ఎదుర్కోవటానికి దూరదర్శన్ వారు ఈ ఛానల్ ను ప్రారంభించారు. దీనితో డిడి1లో సినిమాలు, వీటి అనుబంధ కార్యక్రమాలు ఎక్కువయ్యాయి. ఒక క్రమం లేకపోవటం, ఎందుకూ పనికిరాని చిత్రాలు ప్రసారం చేస్తుండటంతో ఈ ఛానల్ ఎక్కువకాలం ప్రేక్షకులను రంజింపలేక పోయింది. శుక్రవారంనాడు ప్రసారం చేసే సినిమా ద్వారా దూరదర్శన్ కు భారీగా ఆదాయం వస్తుంది. దీనితో ఆదాయం కోసం దూరదర్శన్ సినిమాల మీదనే ఆధారపడాల్సి వస్తుంది. అన్ని ఛానల్స్ లోనూ సినిమాల ప్రభావం ఎక్కువ. రేయింబగళ్ళు ప్రేక్షకులకు వివిధ ఛానల్స్ సినిమాల ద్వారా ఎంటర్ టైన్ మెంట్ అందిస్తున్నాయి.

### వీడియో ఎదుగుదల

ఆడియో, వీడియో కాసెట్స్ ప్రజాదరణ పొందటానికి "టి.వి." ద్వారా ప్రసారమవుతున్న సినిమా పాటలు బాగా తోడ్పడ్డాయి. 1993 నుండి సి.డి.లు, ఆడియో, వీడియో పరిశ్రమ పెద్దఎత్తున అభివృద్ధి చెందుతూ వస్తుంది. ప్రస్తుతం దేశంలో ఈ రంగానికి సంబంధించిన ఆధునిక పరిజ్ఞానం అందుబాటులోకి వచ్చింది. ఉపగ్రహ టి.వి ప్రసారాలు తెచ్చిన మార్పు అంతా ఇంతా గాదు.

## పాస్ సంగీతం

యం. టి. వి, "V" ఛానల్స్ తో హిందీ, ఇంగ్లీష్ అంటే భారత్, పాశ్చాత్య పాస్ సంగీతం ప్రాచుర్యం పొందింది. మరి ముఖ్యంగా పట్టణ ప్రాంత మధ్యతరగతి యువతలో దీనిపట్ల క్రేజ్ విపరీతంగా పెరిగింది. గత కొద్ది సంవత్సరాలలో మనవారు పాస్ గాయకులుగా పేరు ప్రఖ్యాతిలు తెచ్చుకొని, ఆరంగంలో ఘోరపడడం జరిగింది. సరళీకృత విధానాలు ఆడియోరంగంలో అత్యంత ఆధునిక టెక్నాలజీ రావటానికి సహకరించాయి.

## విద్యావిషయాలు టి.వి

యుజీసీ, సిఇసీ, ఇస్రోల సహకారంతో కళాశాల విద్యార్థులకు దూరదర్శన్ విద్యాకార్యక్రమాలు ప్రసారం చేయటం హద్దించదగిన విషయం. ఇందిరాగాంధీ సార్వత్రిక విశ్వవిద్యాలయం తనంతట తాను కార్యక్రమాలు రూపొందించి, ప్రసారం చేస్తుంది. పాఠశాల విద్యార్థులకు ప్రత్యేకంగా టెలిస్కూల్ కార్యక్రమాల ప్రసారం చేస్తున్నారు. అనేక సంవత్సరాలుగా ప్రసారమవుతున్న ఈ విద్యా కార్యక్రమాలు సరైన సమయంలో ప్రసారం చేయకపోవడం, నిధులకొరత, నాణ్యత విషయాలలో శ్రద్ధ తీసుకోక పోవడం వంటి కారణాలలో ఎటువంటి ప్రభావాన్ని కల్గించలేక పోయాయి. జీటీవి ఇండియాలో స్థానికుల సహకారంతో ప్రసారంచేస్తున్న కంప్యూటర్, మెనేజ్ మెంట్ విద్యాకార్యక్రమాలను నుంచి ఆదరణ లభిస్తుండటం విశేషం. రాబోయే కొన్ని సంవత్సరాలలో విద్యార్థులకు అనవసరమైన అర్జవంలేమైన విద్యాకార్యక్రమాలు ప్రత్యేక ఛానల్ ద్వారా ప్రసారం చేసే అవకాశాలు లేకపోలేదు.

## విదేశీ సరకు

ఎక్కువైన ప్రసారసమయం, పోటీల కారణంగా దూరదర్శన్ తరహా కార్టూన్స్, డిటెక్టివ్ సీరియల్స్, యం టి.వి. వంటి విదేశీ కార్యక్రమాల ప్రసారాలను అధికం చేశాయి. వీటిలో పాటుగా ఆస్కార్ అవార్డ్స్, క్రీడలు, అందాలపోటీలను ప్రత్యేక ప్రసారం చేస్తున్నారు. ప్రజాదరణపొందిన కొన్ని విదేశీ కార్యక్రమాలను ప్రాంతీయ భాషలలోకి డబ్ చేస్తున్నారు. ఉదాహరణకు గిన్నీస్ బుక్ ఆఫ్ వరల్డ్ రికార్డ్స్, బగ్స్ బస్నీ, డెన్నిస్ లోను చెప్పవచ్చు.

## 28.5.1. అంతర్జాతీయ సర్వేలు- ఫలితాలు

ఇండియా, జపాన్, మలేసియా, హాంకాంగ్ లలో 1993లో (ట్రాన్స్ పాండర్స్), సాధారణ ప్రసారాల ద్వారా విదేశీ టి.వి కార్యక్రమాల ప్రభావం గురించి అధ్యయనం చేశారు. సింగపూర్ లోని ఆసియన్ మాస్ కమ్యూనికేషన్ రీసెర్చి అండ్ ఇన్ ఫర్మేషన్ సెంటర్ (AMIE) (ఆసియా ప్రసార మాధ్యమాల పరిశోధన, సమాచార కేంద్రం) వారు ఈ అధ్యయనాన్ని సమన్వయపరచారు. నాటకాలు, సినిమాలు, కార్టూన్లు, వార్తలు, డాక్యుమెంటరీలు, క్రీడలు తదితర కార్యక్రమాలను మాత్రమే విశ్లేషించారు.

## మన అనుభవం Indian Experience

రెండు మెట్రోపాలిటన్ నగరాలలో 263 ప్రేక్షకులను వివిధ కార్యక్రమాల గురించి సర్వేచేశారు. DDK, స్టార్ ప్లస్, బిబిసి, జీ టి.వి, సన్ టి.వి లు ప్రాచుర్యంలో ఉన్నట్లు ఈ సర్వే ద్వారా తెలిసింది. ఏవో కొన్ని మినహాయిస్తే మొత్తంగా విదేశీ కార్యక్రమాలకు మద్దతు తెలిపారు. ప్రత్యేకంగా భారతీయ సంస్కృతిని ప్రతిబింబించే సినిమాలు, సీరియల్స్ కావాలని కోరుకుంటున్నారు. మరోవైపు విదేశీ ప్రసారాలలో కన్స్ట్రంట్స్, హింస, అశ్లీలం, నేరం అధిక మోతాదులో ఇష్టపడటం లేదు. విదేశీ కార్యక్రమాలు కొంతమేర బాగున్నా, యువతపై జీవనసరళిపై చెడు ప్రభావం కలుగజేస్తున్నాయని కొంతమంది అభిప్రాయపడ్డారు. విదేశీ ప్రసారాలపై నిషేధం విధించాలని ఎవ్వరూ కోరటంలేదు. (మీడియా ఆసియా, Vol 22, No.4 1995)

## జపాన్

అమెరికా వంటి పశ్చిమ పారిశ్రామిక దేశాల కార్యక్రమాలు ఎక్కువగానే ప్రసారమవుతున్నాయి. జపాన్ బ్రాడ్కాస్టింగ్ కార్పొరేషన్ ఎక్కువగా సీరియల్ నాటకాలు, కార్టూన్లు, విద్యా కార్యక్రమాలు ప్రసారం చేస్తుంటే మిగతా కమర్షియల్ నెట్వర్క్స్ 50 శాతం సినీమాలనే ప్రసారం చేస్తున్నారు. విదేశీ కార్యక్రమాలలో ప్రైవేట్లైంట్ మాపించిన హోలివుడ్ సినీమాలకీ ఆదరణ లభిస్తుంది. మిగతా విదేశీ కార్యక్రమాలకు ఆదరణ లేదని చెప్పవచ్చు. జపాన్ దేశ ప్రసారాలు వైపుణ్యత, నాణ్యతగా వుండటంతో ఇక్కడ విదేశీ ప్రసారాలు రాణించలేక పోతున్నాయి.

## మలేసియా

టెలివిజన్ మలేసియాకు 30 ఏళ్ళ పాతకాపు అయినా విదేశీ కార్యక్రమాల మీదనే ఆధారపడుతున్నారు. ఇక్కడ 8.7 మిలియన్లు కార్యక్రమాలను వీక్షిస్తున్నారు. ఇందులో 4.6 మిలియన్లు మలేసియాలూ, 3.1 మిలియన్లు చైనీయులు. ఒక నిర్దిష్టమైన ప్రశ్నావళితో విదేశీ ప్రసారాలపట్ల మలేసియాల పుండన తెల్సుకోవటం జరిగింది. సినీమాలూ, ఇంగ్లీష్ సీరియల్స్, కామెడీలు, వార్తలు, డాక్యుమెంటరీలను ఇదే వరుసలో ఆదరిస్తున్నట్లు తెల్సింది. ప్రశ్నావళి పూర్తి చేసిన వారితో అధిక భాగం విదేశీ ప్రసారాల నాణ్యత పట్ల మొగ్గు చూపారు. అని బాగా సృజనాత్మకంగా, విద్యాపరంగా, సంతోషం కల్గించేవిగా ఉన్నట్లు అభిప్రాయపడ్డారు. కొద్దిమందికి మాత్రం వారి ఫ్యాషన్స్, సామాజిక విషయాలు, తదితర అంశాలు నచ్చినట్లు తెలిపారు. విదేశీ ప్రసారాలలోని సెక్స్, హింసలకు మాత్రం అభ్యంతరం తెలిపారు. 54.5 శాతం విదేశీ కార్యక్రమాలు వారి జీవన సరళిపై ఎటువంటి ప్రభావం చూపలేదని, 45.5 శాతం విదేశీ కార్యక్రమాలు వారి జీవన సరళిపై మాత్రం అభ్యంతరం తెలిపారు. 54.5 శాతం విదేశీ కార్యక్రమాలు వారి జీవన సరళిపై ఎటువంటి ప్రభావం చూపలేదని, 45.5 కొంతమేరకు తమ జీవన సరళిని ప్రభావితం చేయగల్గవునని చెప్పారు. విద్యా సౌకర్యం వున్నవారు, అధిక ఆదాయ వర్గాలవారు మాత్రం విదేశీ కార్యక్రమాల తీరును ప్రభావితం చెప్పారు. విద్యాపరంగా, ఇంగ్లీషు నేర్చుకోవటానికి, ఇవి దోహదపడవనుకుంటే మరోవైపు ఉపాధ్యాయుల ప్రవర్తనలో హింస, అనైతిక లక్షణాలు చోటు చేసుకోవటానికి సహకరించాయని సర్వేలో తెల్సిన విషయాలు.

## హాంకాంగ్

కేవలం 20 శాతం మాత్రమే విదేశీ ప్రసారాలపై నిషేధం విధించాలంటున్నారు. అంటే ఇక్కడి ప్రజలు విదేశీ కార్యక్రమాలకు వ్యతిరేకంగాను, తమ స్థానిక సంస్కృతి పట్ల అంత ఆరాధన లేదు. తటస్థ వైఖరి అవలంబిస్తున్నారని సర్వేలో తెలిసింది. విదేశీ ప్రసారాల ద్వారా తమ జ్ఞానాల మెరుగు పడుతుందనే అభిప్రాయపడ్డారు. ఇటీవలి కాలంలో స్థానిక టి.వి ప్రసారంపట్ల ప్రజలు అసంతృప్తి వ్యక్తం చేస్తున్నారు. ధీనితో టైవాన్, జపాన్ కార్యక్రమాలను ప్రత్యామ్నాయంగా ఎంచుకున్నారు. వీరి స్థానిక ప్రసారాల నాణ్యత మెరుగుపడక పాత, త్వరలోనే చైనా, జపాన్, టైవాన్ ప్రసారాలు పట్ల హాంకాంగ్ ప్రజలు మొగ్గు చూపటం ఖాయం.

## 28.5.2 కేబుల్ ఆపరేటర్లు - పే ఛానల్స్

కేబుల్ ఆపరేటర్లకు ఉపగ్రహ ఛానల్స్ గిరాకీ, డిమాండ్ తెచ్చాయి. సిటీ కేబుల్ ని జీటీవి స్పాన్సర్ చేస్తుంది. మరోవైపు సిటీ కేబుల్ స్థానిక టి.వి. కేంద్రంగా పనిచేస్తుంది. ఇదే తరహాలో ముంబాయి, ఢిల్లీ నగరాలలో చిన్న కేబుల్ ఆపరేటర్ల నెట్వర్క్ పనిచేస్తుంది.

## పే ఛానల్స్

త్వరలో అనేక ఛానల్స్ పే ఛానల్స్ గా మారతాయి. ఇటువంటి పరిస్థితులలో కేబుల్ ఆపరేటర్ ఉపగ్రహ ప్రసారాలు తీసుకోవటానికి నిర్ణీత మొత్తం చెల్లించాల్సి వుంటుంది. 1996 మేలో ESPN పే ఛానల్ గా మారింది. డిస్కవరీ, కార్టూన్ నెట్వర్క్లు ఇదే తరహాలో మారే అవకాశముంది. ఇవి వాణిజ్య ప్రకటనల ద్వారా ఆదాయం పొందలేకపోయినా, వీటిని చూసే ప్రేక్షకులు మాత్రం బాగానే ఉంటారు.

- వాణిజ్య ప్రకటనల ద్వారా ఆదాయం పొందటం, ఎక్కువ భాగం సినిమాల ప్రసారానికి ఉపయోగపడటం వీటి లక్షణంగా మారింది.
- విదేశీ ప్రసారాలపట్ల ప్రజల విముఖత కొంతవరకు మాత్రమే కనిపిస్తుంది.

## 28.7 మాదిరి పరీక్షా ప్రశ్నలు

I ఈ కింది వాటికి 30 పంక్తుల్లో జవాబులు రాయండి

1. ఇండియాలో ఉపగ్రహ ప్రసారాల ప్రగతిని వివరించండి ?
2. భారతదేశంలో విదేశీ ఛానల్స్ పాత్ర పరిశీలించండి.

II ఈ కింది వాటికి 15 పంక్తుల్లో జవాబులు రాయండి

1. దూరదర్శన్ కేవలం ఎంటర్టైన్మెంట్ ఛానల్ గా మారిందా ? చర్చించండి.
2. విదేశీ ఛానల్స్ లో డి.డి పాత్ర వివరించండి.

BRAOU

జర్నలిస్టులు కొన్ని విలువలను పాటిస్తూ పనిచేయవలసి ఉంటుందన్న అవశ్యకతను గుర్తించి పత్రికా సంపాదకుల మండలి, పత్రికా రచయితల సమాఖ్య స్వచ్ఛందంగా రూపొందించుకున్న ప్రవర్తనా నియమావళి గురించి తెలుసుకుందాం.

### పత్రికా రచయితలు - నైతిక విలువలు

పత్రికలూ, ప్రసార సాధనాలూ ప్రజాభిప్రాయాన్ని సృష్టించి, మలిచే ప్రధానవంతమైన సాధనాలు గనుక ప్రజల నమ్మకాన్ని వమ్ముచేయకుండా వారి ప్రయోజనాలను పరిరక్షించడానికి చిత్త శుద్ధితో పనిచేయవలసి ఉంది గనుక అవి స్వచ్ఛంద నైతిక నియమావళిని పాటించవలసిన అవసరం ఉంది. ప్రెస్ కాన్సిల్ ఇలాటి నియమావళిని రూపొందించాలని ప్రెస్ కమిషన్ సూచించినప్పటికీ కమిషన్ చైర్మన్ గా ఉన్న జస్టిస్ ఆర్.ఎస్. సర్కారియూ పత్రికాధిపతుల, పత్రికా రచయితల సంఘాలే వాటిని రూపొందించుకుంటే మంచిదన్న అభిప్రాయానికి వచ్చారు. అఖిల భారత పత్రిక సంపాదకుల మహాసభ, వర్కింగ్ జర్నలిస్టుల సమాఖ్య ఇలాటి ప్రవర్తనా నియమావళిని ప్రకటించింది. మొదటి ప్రెస్ కమిషన్ కూడా కొన్ని సూచనలు చేసింది. వీటన్నిటి దృష్టిలో ఉంచుకొన్నప్పుడు పత్రికా రచయితలు పాటించవలసిన నైతిక విలువలను ఈ విధంగా క్రోడీకరించవచ్చు.

1. ప్రజలకు యదార్థమైన, నిర్దిష్టమైన, సమగ్రమైన సమాచారాన్ని పాత్రికేయ నిష్పక్షితను పాటిస్తూ అందించడం పత్రికా రచయిత ప్రథమ విధి. ప్రజలకు స్వేచ్ఛగా కాలాది సమాచారాన్ని తెలుసుకునే హక్కు ఉంది.
2. వాఖ్యాలు, విమర్శలు చేసేటప్పుడు పత్రికా రచయిత సబబుగా ఉండటమేకాక అలా ఉన్నట్టు కనబడాలి.
3. పత్రికా రచయితకు సామాజిక బాధ్యత ఉంది గనుక పత్రికా రచనను సరుకుగా భావించకుండా సమాజశ్రేయస్సుకు ఉపయోగపడే వ్యవసాయంగా భావించి బాధ్యతతో నిగ్రహంతో, సమాజంలో ఉద్రిక్తతలు హింసా పెంచకుండా వ్యవహరించాలి.
4. వృత్తి పరమైన నిజాయితీ, అత్యున్నత ప్రమాణాలను పాటిస్తూ వ్యక్తిగత ప్రయోజనాలకు అర్రులు చాచక పావడమే కాకుండా ఎలాటి ప్రలోభాలకు లొంగకూడదు.
5. వార్తా ప్రచురణలో పొరపాటు జరిగినప్పుడు వెంటనే సవరించుకోవడమే గాకుండా బాధితుడికి ఉండే సమాధానామిచ్చే హక్కును గౌరవించి ఆయన భావాన్ని కూడా ప్రచురించాలి.
6. ప్రజలకు పత్రికను వారి భావ ప్రకటన నిమిత్తం అందుబాటులో ఉండి భావ వినిమయంలో వారికి భాగస్వామ్యం కలిగించాలి.
7. ఇతరుల ఏకాంత హక్కును గౌరవించడమేగాక అనిర్ధారిత వార్తలను అపనిందలను, పరువు నష్టం కలిగించే అంశాలను ప్రజాశ్రేయస్సుతో నిమిత్తం లేనప్పుడు పక్కన బెట్టి వ్యక్తి స్వాభిమానాన్ని కాపాడటంలో తోడ్పడాలి.
8. ప్రజాస్వామ్య సంస్థలను, ప్రజలనైతిక విలువలను దెబ్బ తీసే ప్రచురణలకు పాల్పడకుండా వృత్తి ప్రమాణాలను ఉన్నత స్థాయిలో నిలబెట్టాలి.

### 28.6. ముఖ్య విషయాలు గుర్తుంచుకుందాం

- నూతన సాంకేతిక పరిజ్ఞానం ప్రభావం వల్ల అంతర్జాతీయంగా ఉపగ్రహ టి.వి. ఛానల్స్ విపరీతంగా విస్తరించాయి.
- ప్రభుత్వ ఆధిపత్యాన్ని ఉపగ్రహ ఛానల్స్ చాలవరకు తగ్గించాయి.

చదవదగిన పుస్తకాలు

1. ఉత్తమ పౌరసంబంధాలు : డా. సి.వి. నరసింహ్ రెడ్డి,  
తెలుగు అకాడమీ ప్రచురణ,  
హైదరాబాద్-29
2. Mass Communication in India : Keval J. Kumar  
Jaico Publishing - New Delhi
3. Public Relations Media : Dr. C.V. Narasimha Reddy  
Dr. B.R. Ambedkar Open University
4. Mass Media Today  
in the Indian concept : Subir Ghosh, Profile  
Publishers - Calcutta
5. Press in India-1994 : Publications Division  
Govt. of India
6. Indian Broad Casting : H.R. Lubara  
Publications Division  
Govt. of India.
7. Mass Media in India-1994 : Publications  
Division, Govt. of India.
8. An Indian personality for Television : Report of the working on software for  
Doordarshan 1983: Publications  
Division Gov't of India!
9. Many Voices-one world : Seam Mae bride Communication Today  
& Tomorrow Report by the international  
Commission for the study of  
Communication problems Kogan Page  
London UNESCO - Paris.
10. Open Window : Issues in communication, Asian Mass  
Communication Research & information  
Centre-Singapore
11. Communication - 2000 AD : Silver Jubilee Volume Indian institute  
of Mass Communication - New Delhi.

BRAOU

BRAOU

BRAOU